

Stadt und  
Bürgerschaft



**Haushaltsplan -  
Entwurf 2020**

Vorlage 800/2019

# INHALTSVERZEICHNIS

## A Gesamthaushalt

Haushaltssatzung .....	3
Statistische Zahlen .....	7
Schaubild Eigenbetriebe und Beteiligungen .....	9
<b>Allgemeine Erläuterungen zur Haushaltsstruktur .....</b>	<b>13</b>
<b>Grundsätze für den Haushaltsvollzug .....</b>	<b>23</b>
<b>Vorbericht .....</b>	<b>33</b>
<b>Gesamtplan</b>	
Gesamtergebnishaushalt .....	109
Gesamtfinanzhaushalt .....	110
Haushaltsquerschnitt Ergebnishaushalt .....	111
Haushaltsquerschnitt Finanzhaushalt .....	115

## B Teilhaushalte

<b>Übersicht über die Zuordnung der Produktgruppen/Produkte je Teilhaushalt .....</b>	<b>119</b>
<b>Dezernat 00      Oberbürgermeister Boris Palmer</b>	
Teilhaushalt 1 Kommunale Steuerung und Innere Verwaltung .....	129
<b>Teilhaushalt 2      Allgemeine Finanzwirtschaft und Beteiligungen .....</b>	<b>169</b>
<b>Dezernat 01      Bürgermeisterin Dr. Daniela Harsch</b>	
Teilhaushalt 3 Sicherheit und Ordnung .....	189
Teilhaushalt 4 Kunst und Kultur .....	211
Teilhaushalt 5 Bildung, Jugend, Sport und Soziales .....	233
<b>Dezernat 02      Erster Bürgermeister Cord Soehlke</b>	
Teilhaushalt 6 Baurecht und Vermessung .....	289
Teilhaushalt 7 Planen, Entwickeln und Liegenschaften .....	307
Teilhaushalt 8 Hochbau und Gebäudemanagement .....	327
Teilhaushalt 9 Tiefbau .....	335

## C Mittelfristige Finanzplanung und Investitionsprogramm

Mittelfristige Finanzplanung Ergebnis-/Finanzhaushalt.....	383
Investitionsprogramm .....	389

## **D Anlagen**

Stellenplan (Anlage 1) .....	503
Darstellung der voraussichtlichen Entwicklung der Liquidität (Anlage 2) .....	513
Übersicht über die Verpflichtungsermächtigungen (VE) (Anlage 3) .....	515
Übersicht über den voraussichtlichen Stand der Rücklagen (Anlage 4) .....	517
Übersicht über den voraussichtlichen Stand der Rückstellungen (Anlage 5) .....	519
Übersicht über den voraussichtlichen Stand der Schulden (Anlage 6) .....	521
Übersicht über den Stand der Kredite (Anlage 7) .....	523
Übersicht über die Bürgschaften (Anlage 8) .....	525
Kennzahlen zur Beurteilung der finanziellen Leistungsfähigkeit (Anlage 9) .....	527
Übersicht Zuordnung Erträge/Aufwendungen zu Produktbereichen/-gruppen (Anlage 10) .....	529

## **E Städtische Eigenbetriebe und Beteiligungen**

Wirtschaftspläne der Eigenbetriebe .....	533
Jahresabschlüsse der Eigenbetriebe .....	631
Jahresabschlüsse der Unternehmen mit städtischer Beteiligung .....	639

# Haushaltssatzung



## Haushaltssatzung der Universitätsstadt Tübingen für das Haushaltsjahr 2020

Auf Grund von § 79 der Gemeindeordnung für Baden-Württemberg hat der Gemeinderat am 02.04.2020 die folgende Haushaltssatzung für das Haushaltsjahr 2020 beschlossen:

### § 1 Ergebnishaushalt und Finanzhaushalt

Der Haushaltsplan wird festgesetzt

1.	Im <b>Ergebnishaushalt</b> mit den folgenden Beträgen	Euro
1.1	Gesamtbetrag der ordentlichen Erträge von	282.076.170
1.2	Gesamtbetrag der ordentlichen Aufwendungen von	- 284.721.904
<b>1.3</b>	<b>Veranschlagtes ordentliches Ergebnis</b> (Saldo aus 1.1 und 1.2) von	- 2.645.734
1.4	Gesamtbetrag der außerordentlichen Erträge von	0
1.5	Gesamtbetrag der außerordentlichen Aufwendungen von	0
<b>1.6</b>	<b>Veranschlagtes Sonderergebnis</b> (Saldo aus 1.4 und 1.5) von	0
<b>1.7</b>	<b>Veranschlagtes Gesamtergebnis</b> (Summe aus 1.3 und 1.6) von	- 2.645.734

2.	Im <b>Finanzhaushalt</b> mit den folgenden Beträgen	Euro
2.1	Gesamtbetrag der Einzahlungen aus laufender Verwaltungstätigkeit von	279.081.220
2.2	Gesamtbetrag der Auszahlungen aus laufender Verwaltungstätigkeit von	- 273.935.814
<b>2.3</b>	<b>Zahlungsmittelüberschuss /-bedarf des Ergebnishaushalts</b> (Saldo aus 2.1 und 2.2) von	5.145.406
2.4	Gesamtbetrag der Einzahlungen aus Investitionstätigkeit von	19.958.450
2.5	Gesamtbetrag der Auszahlungen aus Investitionstätigkeit von	- 67.751.250
<b>2.6</b>	<b>Veranschlagter Finanzierungsmittelüberschuss /-bedarf aus Investitionstätigkeit</b> (Saldo aus 2.4 und 2.5) von	- 47.792.800
<b>2.7</b>	<b>Veranschlagter Finanzierungsmittelüberschuss /-bedarf</b> (Saldo aus 2.3 und 2.6) von	- 42.647.394
2.8	Gesamtbetrag der Einzahlungen aus Finanzierungstätigkeit von	10.270.000
2.9	Gesamtbetrag der Auszahlungen aus Finanzierungstätigkeit von	- 3.734.100
<b>2.10</b>	<b>Veranschlagter Finanzierungsmittelüberschuss /-bedarf aus Finanzierungstätigkeit</b> (Saldo aus 2.8 und 2.9) von	6.535.900
<b>2.11</b>	<b>Veranschlagte Änderung des Finanzierungsmittelbestands, Saldo des Finanzhaushalts</b> (Saldo aus 2.7 und 2.10) von	- 36.111.494

## § 2 Kreditermächtigung

Der Gesamtbetrag der vorgesehenen Kreditaufnahmen für Investitionen und Investitionsförderungsmaßnahmen (Kreditermächtigung) wird festgesetzt auf 0 Euro

## § 3 Verpflichtungsermächtigungen

Der Gesamtbetrag der vorgesehenen Ermächtigungen zum Eingehen von Verpflichtungen, die künftige Haushaltsjahre mit Auszahlungen für Investitionen und Investitionsförderungsmaßnahmen belasten (Verpflichtungsermächtigungen), wird festgesetzt auf 43.118.000 Euro

## § 4 Kassenkredite

Der Höchstbetrag der Kassenkredite wird festgesetzt auf 15.000.000 Euro

## § 5 Steuersätze

Die Steuersätze (Hebesätze) werden festgesetzt

1.	für die Grundsteuer	
a)	für die land- und forstwirtschaftlichen Betriebe (Grundsteuer A) auf	360 v.H.
b)	für die Grundstücke (Grundsteuer B) auf	560 v.H.
2.	für die Gewerbesteuer auf	380 v.H.
	der Steuermessbeträge.	

## § 6 Weitere Bestimmungen

Grundsteuerkleinbeträge im Sinne des § 28 Abs. 2 Grundsteuergesetzes werden wie folgt fällig:

1. am 15.08. mit ihrem Jahresbetrag, wenn dieser 15,00 Euro nicht übersteigt,
2. am 15.02. und 15.08. mit je einer Hälfte ihres Jahresbetrages, wenn dieser 30,00 Euro nicht übersteigt.

Tübingen, 03.04.2020

Boris Palmer  
Oberbürgermeister

## Statistische Zahlen

<b>1. Einwohnerzahl</b>	
(Einwohner mit Hauptwohnsitz; ab 2011 auf Basis Zensuszählung)	
nach der Fortschreibung am 30.06.2003	82.988
nach der Fortschreibung am 30.06.2004	83.127
nach der Fortschreibung am 30.06.2005	83.310
nach der Fortschreibung am 30.06.2006	83.557
nach der Fortschreibung am 30.06.2007	83.649
nach der Fortschreibung am 30.06.2008	83.864
nach der Fortschreibung am 30.06.2009	86.902
nach der Fortschreibung am 30.06.2010	87.873
nach der Fortschreibung am 30.06.2011	82.481
nach der Fortschreibung am 30.06.2012	83.464
nach der Fortschreibung am 30.06.2013	84.673
nach der Fortschreibung am 30.06.2014	85.419
nach der Fortschreibung am 30.06.2015	86.099
nach der Fortschreibung am 30.06.2016	87.753
nach der Fortschreibung am 30.06.2017	88.332
nach der Fortschreibung am 30.06.2018	89.749
nach der Fortschreibung am 30.06.2019	90.727
<b>2. Gesamtfläche des Stadtgebiets</b>	
Gesamtgemarkung	10.806 ha
<b>3. Steuerkraftsumme der Stadt</b>	
für 2019	143.612.015 Euro
Je Einwohner (30.06.2018; 89.749)	1.600,15 Euro
für 2020	159.136.140 Euro
Je Einwohner (30.06.2019; 90.727)	1.754,01 Euro





# Universitätsstadt Tübingen

(Stand: 30.10.2019)

## Kommunale Servicebetriebe Tübingen (KST)

100 %

Stammkapital: 0 €

Kaufmännische Betriebsleitung: Fr. Ibrahimovic

Technische Betriebsleitung: Hr. Füger



## Tübinger Musikschule (TMS)

100 %

Stammkapital: 0 €

Betriebsleitung: Hr. Sadewasser



## Unmittelbare Beteiligungen

100 %

SK: 50.000.000 €  
GF: Hr. Wiebecke  
Hr. Dr. Kötzle



100 %

SK: 3.412.500 €  
GF: Fr. Baumeister



98,73 %

SK: 2.052.000 €  
GF: Hr. Flink  
Hr. Henzler



97,30 %

SK: 95.270 €  
GF: Hr. D. Ripberger  
Hr. P. Ripberger



52,13 % (nominal)  
81,57 % (real)

SK: 240.000 €  
GF: Hr. Wulfrath



80 %

SK: 100.000 €  
GF: Fr. Patzwahl



42 %

SK: 50.000 €  
GF: Hr. Wilke  
Hr. Flink



16,67 %

SK: 27.000 €  
GF: Hr. Dr. Eichenberg



10,24 %

SK: 1.092.000 €  
GF: Hr. Scheinhardt  
Hr. Walz



5,11 %

SK: 52.850 €  
GF: Hr. Dr. Epp



0,47 %

SK: 2.181.120 €  
GF: Hr. Dr. Meyer



### Sonstige kleinere Beteiligungen der Stadt Tübingen:

- Abwasserzweckverband (AZV) Ammertal
- Bürger- und Verkehrsverein Tübingen e.V.
- Holzverwertungsgenossenschaft Biberach-Saulgau e.G.
- Verein zur Förderung der Biotechnologie und Medizintechnik e.V.

- Volksbank Ammerbuch e.G.
- Volksbank Tübingen e.G.
- ITEOS Anstalt des öffentlichen Rechts

SK = Stammkapital  
GF = Geschäftsführer/in

# Mittelbare Beteiligungen der Universitätsstadt Tübingen

(Stand: 30.10.2019)

## Stadtwerke Tübingen GmbH

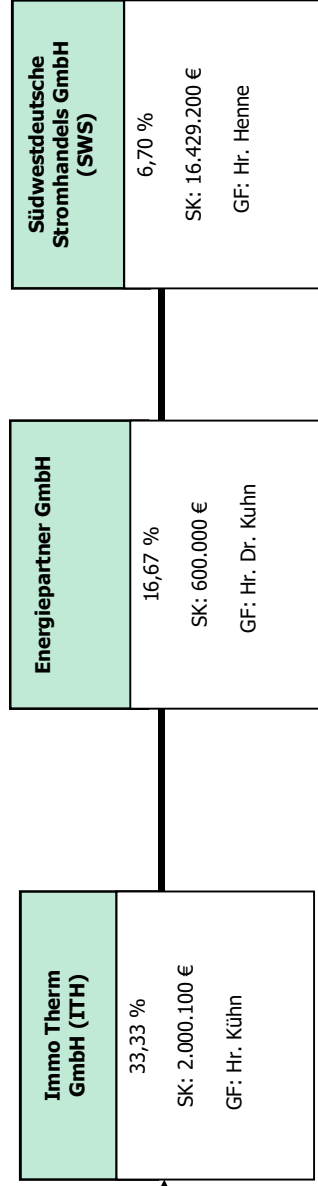
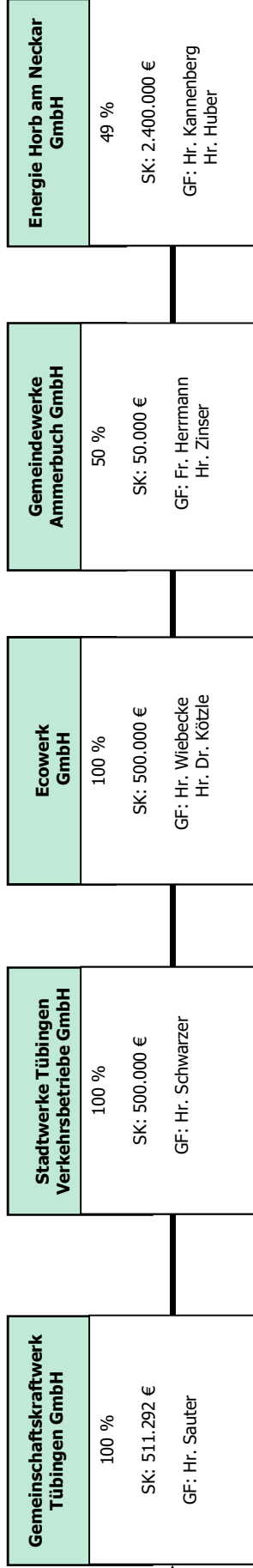

### Sonstige mittelbare Beteiligungen über die Stadtwerke Tübingen GmbH

- Agentur für Klimaschutz Kreis Tübingen gGmbH
- KommunalPartner Beteiligungsgesellschaft mbH & Co KG
- rku.it GmbH
- Erneuerbare Energien Neckar-Alb eG

- Verkehrsverbund Neckar-Alb-Donau GmbH (naldo)
- Zweckverband Bodenseewasserversorgung (BWW)
- Zweckverband Ammertal-Schönbuchgruppe
- die Werkstatt Finanzierungsgemeinschaft GmbH & Co. KG

SK = Stammkapital  
GF = Geschäftsführer/in

# Mittelbare Beteiligungen der Universitätsstadt Tübingen

(Stand: 30.10.2019)

— GmbH-Gesellschafter  
— Kommanditist  
— Komplementär

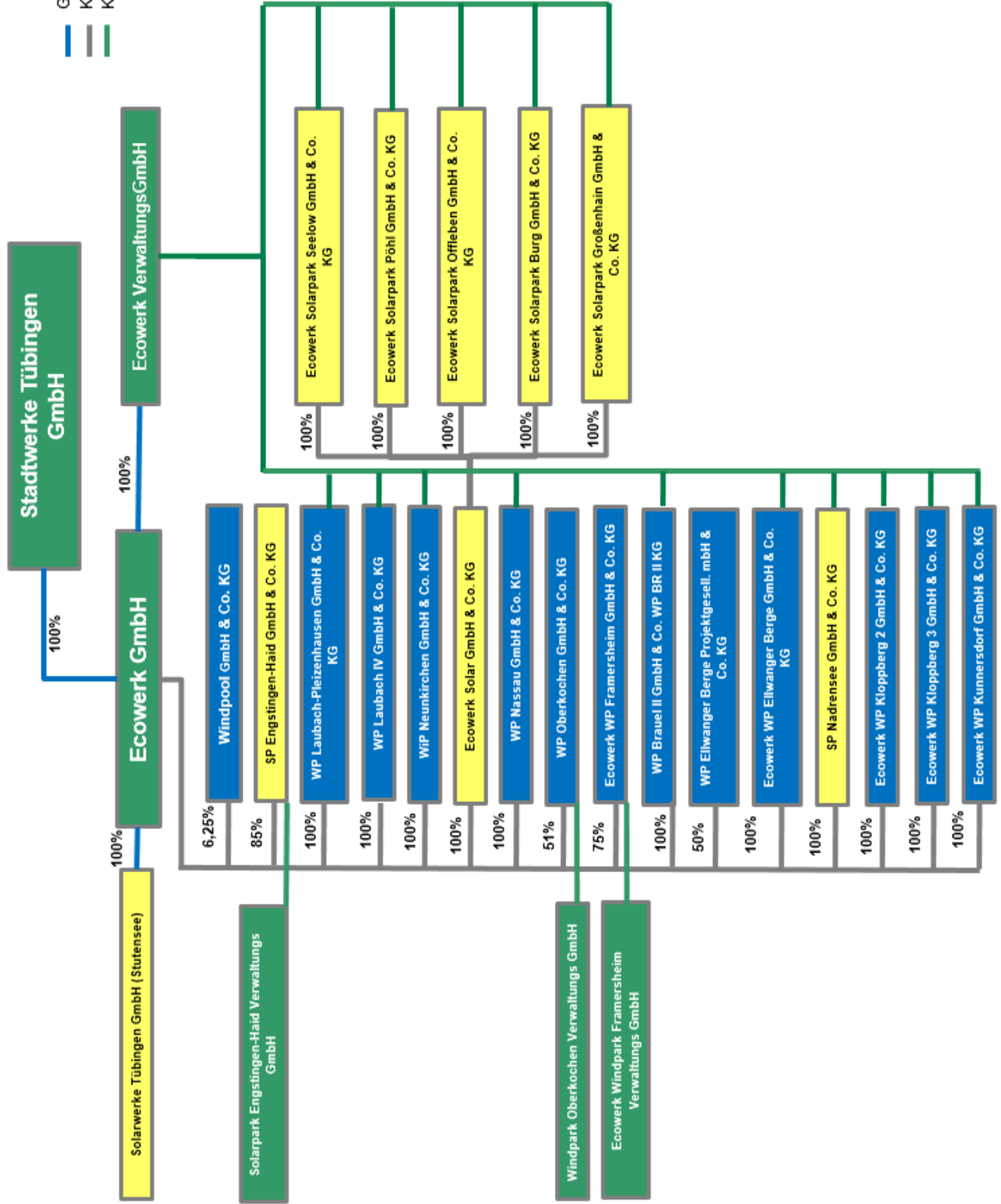



# Allgemeine Erläuterungen zur Haushaltsstruktur

## 1. Rechtsgrundlagen

Am 22. April 2009 hat der Landtag von Baden-Württemberg das Gesetz zur Reform des Gemeindehaushaltsrechts verabschiedet und damit die rechtlichen Grundlagen für das Neue Kommunale Haushalts- und Rechnungswesen (NKHR) gelegt, zunächst mit einer Umstellungsfrist zum 1. Januar 2016. Am 11. April 2013 hat der Landtag die Frist per Beschluss nochmals bis zum 1. Januar 2020 verlängert. Alle Kommunen in Baden-Württemberg wurden damit verbindlich verpflichtet, ihr Rechnungswesen spätestens bis zu diesem Zeitpunkt auf das NKHR umzustellen.

Bei der Universitätsstadt Tübingen haben die ersten Überlegungen zur Umstellung auf das NKHR bereits vor fast 15 Jahren begonnen (vgl. Gemeinderatsvorlage 537a/2006). Damals wurde erstmals eine Umstellung ab dem Jahr 2010 in Erwägung gezogen. Nachdem der Gesetzgeber die Umstellungsfrist verlängert hat und zeitweise sogar noch ein Wahlrecht zwischen Kameralistik und der kommunalen Doppik in Aussicht gestellt worden ist, wurden mit der Verfügung des Oberbürgermeisters vom 11.07.2011 die Umstellungsarbeiten mit Ausnahme der Vermögensbewertung / Anlagenbuchhaltung zunächst bis auf weiteres eingestellt. Über das weitere Vorgehen sollte nach dem Erlass der notwendigen Gesetze entschieden werden. Mit der Vorlage 423/2015 wurde der Gemeinderat zwischenzeitlich über den vorläufigen Abschluss der Vermögensbewertung unterrichtet.

Nachdem die gesetzlichen Grundlagen schließlich verbindlich vorlagen, hat der Gemeinderat in seiner Sitzung vom 8. Mai 2017 auch den entsprechenden Grundlagenbeschluss zur Einführung des NKHR bei der Universitätsstadt Tübingen gefasst und den Einführungszeitpunkt, wie von der Verwaltung vorgeschlagen, zunächst auf den 1. Januar 2019 festgelegt (vgl. Beschlussvorlage 6/2017). Später musste der Einführungsstermin aufgrund fehlender personeller Ressourcen jedoch nochmals auf den 1. Januar 2020 und damit auf den letztmöglichen Umstellungszeitpunkt verschoben werden (vgl. Mitteilungsvorlage 6b/2017).

In der Gemeinderatssitzung vom 20.12.2018 hat der Gemeinderat außerdem bereits der Gliederung des städtischen Haushalts in insgesamt neun Teilhaushalte und dem von der Verwaltung vorgeschlagenen Budgetierungsmodell zugestimmt. Gleichzeitig wurde das Produktbuch der Universitätsstadt Tübingen auf Grundlage des Produktplans Baden-Württemberg zur Kenntnis genommen (vgl. Beschlussvorlage 403/2018). Weitere Details hierzu sind auf den folgenden Seiten zu finden.

Begleitet wurden die Umstellungsarbeiten auch durch eine speziell hierfür eingerichtete Arbeitsgruppe aus Vertreterinnen und Vertretern der Gemeinderatsfraktionen, die mindestens einmal im Quartal tagte und in der zusammen mit dem Fachbereich Finanzen die jeweiligen Themenbereiche diskutiert und die weiteren Schritte festgelegt wurden.

**Der vorliegende Haushalt 2020 ist somit der erste Haushalt der Universitätsstadt Tübingen auf Basis des NKHR.**

Grundlage für die Haushaltsplanung sind die Gemeindeordnung (GemO) vom 24. Juli 2000 (GBl. 2000 S. 582) zuletzt geändert am 17. Dezember 2015 (GBl. S. 19), die Gemeindehaushaltsverordnung (GemHVO) vom 11. Dezember 2009 (GBl. S. 770) zuletzt geändert am 29. April 2016 (GBl. S. 332), der Kommunale Produktplan Baden-Württemberg in der Fassung vom 30. Juni 2017, der Kontenrahmen für Baden-Württemberg sowie ergänzende Verordnungen und Leitlinien.

## **2. Auswirkungen und Zielsetzung der Umstellung auf das NKHR**

Die Darstellung des Haushalts verändert sich durch die Umstellung auf das NKHR grundlegend.

Produktplan und Kontenrahmen ersetzen die Gliederung und Gruppierung, die die bisherige Grundlage für die Struktur des Haushalts in Aufgabenbereiche (Einzelpläne, Abschnitte und Unterabschnitte) und für die Unterteilung der Einnahmen und Ausgaben nach Arten (Hauptgruppen, Gruppen und Untergruppen) darstellte.

Mit dem NKHR soll anhand der Erfassung des vollständigen Ressourcenverbrauchs einer Rechnungsperiode – also des gesamten Verbrauchs an Personal- und Sachmitteln einschließlich Abschreibungen und Rückstellungen – die Wirtschaftlichkeit des Verwaltungshandelns insgesamt verbessert und transparenter dargestellt werden.

Das wesentliche Element der Reform dabei ist die Steuerung über Ziele und damit über gewünschte Ergebnisse als sogenannte Output-Steuerung im Gegensatz zur kameralen Steuerung über den Geldverbrauch. Nach dem neuen Steuerungsmodell werden die kommunalen Leistungen als Produkte dargestellt. Anhand dieser Produkte soll die Steuerung von der Aufgabenseite (Output), und nicht wie in der Kameralistik anhand der Bereitstellung von Ausgabenmitteln (Input), vom Gemeinderat wahrgenommen werden. In der Kameralistik wurden ausschließlich die Einnahmen und Ausgaben eines jeden Haushaltsjahres gegenübergestellt.

Als oberstes Ziel soll die Generationengerechtigkeit gewährleistet werden. Dahinter steckt das Prinzip, dass jede Generation nur so viel verbrauchen darf, wie sie auch leisten kann.

Der Grundsatz der Periodenabgrenzung besagt, dass Aufwendungen und Erträge des Haushaltsjahres unabhängig vom Zeitpunkt der entsprechenden Zahlungen im Jahresabschluss zu berücksichtigen sind. Dies steht im Gegensatz zur Kameralistik. Hier war der Zahlungszeitpunkt entscheidendes Kriterium für die Zuordnung zu einem Haushaltsjahr.

### 3. Konzeptionelle Grundlagen des NKHR

Das neue doppische Rechnungssystem basiert auf der kaufmännischen – doppelten – Buchführung, angepasst an die Anforderungen der öffentlichen Verwaltung.

Es ist als **Drei-Komponenten-Rechnung** mit folgenden Bestandteilen konzipiert:

- Ergebnishaushalt / -rechnung – Darstellung des Ressourcenverbrauchs
- Finanzhaushalt / -rechnung – Darstellung des Geldverbrauchs bzw. der liquiden Mittel
- Bilanz – Darstellung des Vermögens und der Schulden

Der Haushaltsplan umfasst die beiden Komponenten Ergebnisplanung und Finanzplanung. Eine Planbilanz ist rechtlich nicht vorgeschrieben. Der Jahresabschluss besteht hingegen aus den drei Bestandteilen Ergebnisrechnung, Finanzrechnung **und** Bilanz.

Die einzelnen Bestandteile der Drei-Komponenten-Rechnung sind systematisch miteinander verbunden. Dies wird anhand des nachfolgenden Schaubilds auch sehr deutlich.

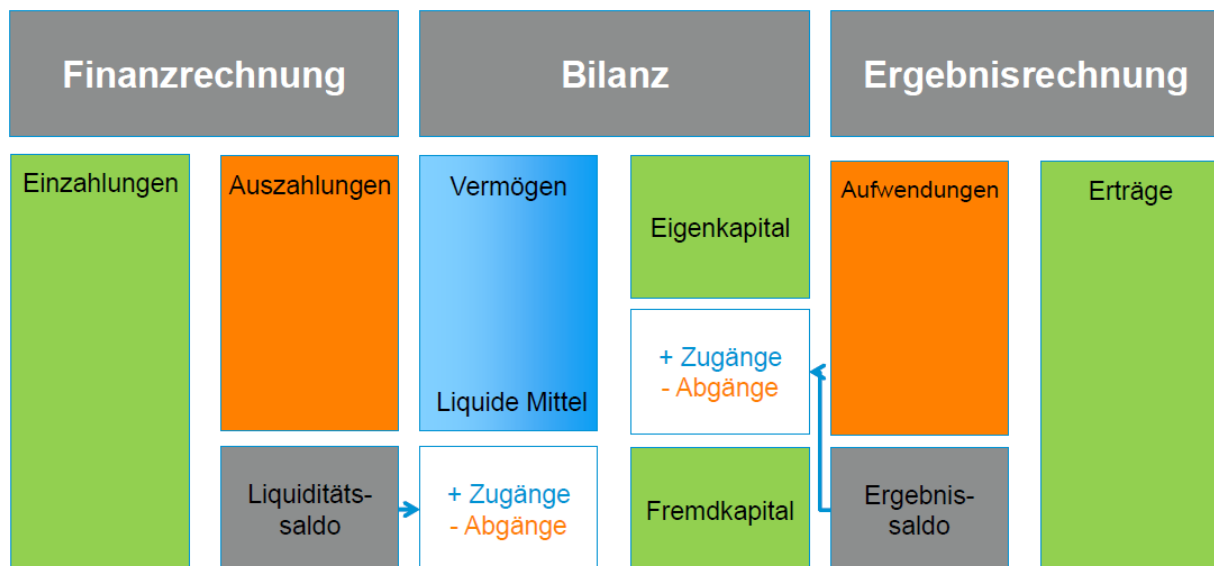

#### 3.1 Ergebnishaushalt / -rechnung – Darstellung des Ressourcenverbrauchs

Der Ergebnishaushalt zeigt sämtliche ergebniswirksamen Vorgänge der laufenden Verwaltungstätigkeit. Er unterscheidet sich vom früheren Verwaltungshaushalt durch die periodengerechte Zuordnung von Zahlungen und die Abbildung aller nicht zahlungswirksamen Ressourcenverbräuche (z.B. Bildung von Rückstellungen, Abschreibungen) und Ressourcenzuwächse (z.B. Auflösung von Rückstellungen, Auflösung von Ertragszuschüssen) und deren Erwirtschaftung deutlich. Das NKHR arbeitet analog der kaufmännischen Buchführung mit den Rechnungsgrößen Ertrag und Aufwand, anstatt - wie in der Kameralistik - mit Einnahmen und Ausgaben. Der Saldo des Ergebnishaushalts stellt – wie in der handelsrechtlichen Gewinn- und Verlustrechnung – die in der Rechnungsperiode (Haushaltsjahr) geplante Veränderung des Vermögens dar, das heißt, das Ergebnis vergrößert oder verringert die (Eigen-)Kapitalposition in der Bilanz. Der künftig herzustellende Ausgleich nach § 80 Abs. 2 Gemeindeordnung (GemO) bezieht sich auf den Ausgleich von ordentlichen Erträgen und Aufwendungen. Damit soll auch dem Prinzip der intergenerativen Gerechtigkeit Rechnung getragen werden.



Der Ergebnishaushalt ist wie folgt aufgebaut:

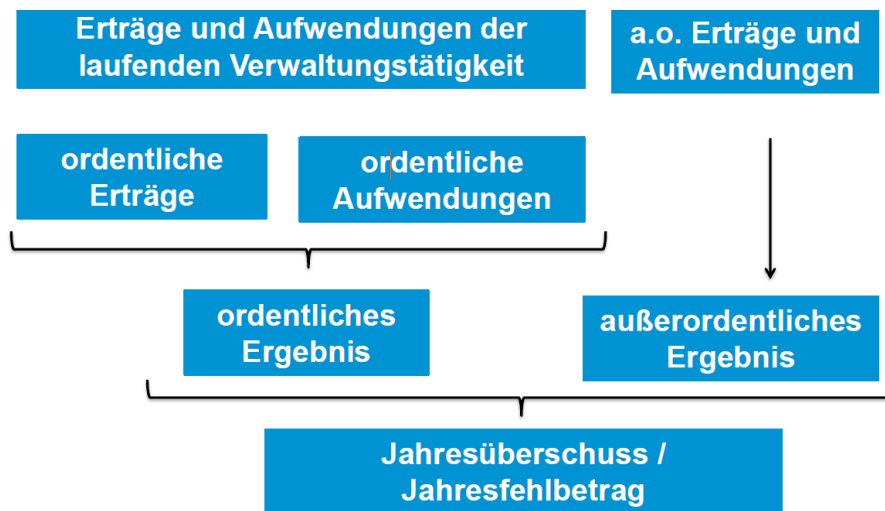

### 3.2 Finanzhaushalt / -rechnung – Darstellung des Geldverbrauchs bzw. der liquiden Mittel

Im Finanzhaushalt werden Einzahlungen und Auszahlungen des Haushaltsjahres ohne periodengerechte Rechnungsabgrenzung dargestellt. Dies umfasst sowohl die Ein- und Auszahlungen des laufenden Verwaltungsbetriebs, als auch die Ein- und Auszahlungen im Zusammenhang mit Investitionen (zum Beispiel Baumaßnahmen) und aus der Finanzierungstätigkeit (zum Beispiel Kreditaufnahmen und Tilgungen). Der Finanzhaushalt dient dem Nachweis der Herkunft und der Verwendung der liquiden Mittel. Er ermöglicht die Beurteilung der Liquidität neben der Ertrags- und Vermögenslage. Der Finanzhaushalt entspricht insofern auch einer Kapitalflussrechnung (Cash-Flow-Rechnung).

Der Finanzhaushalt ist wie folgt aufgebaut:

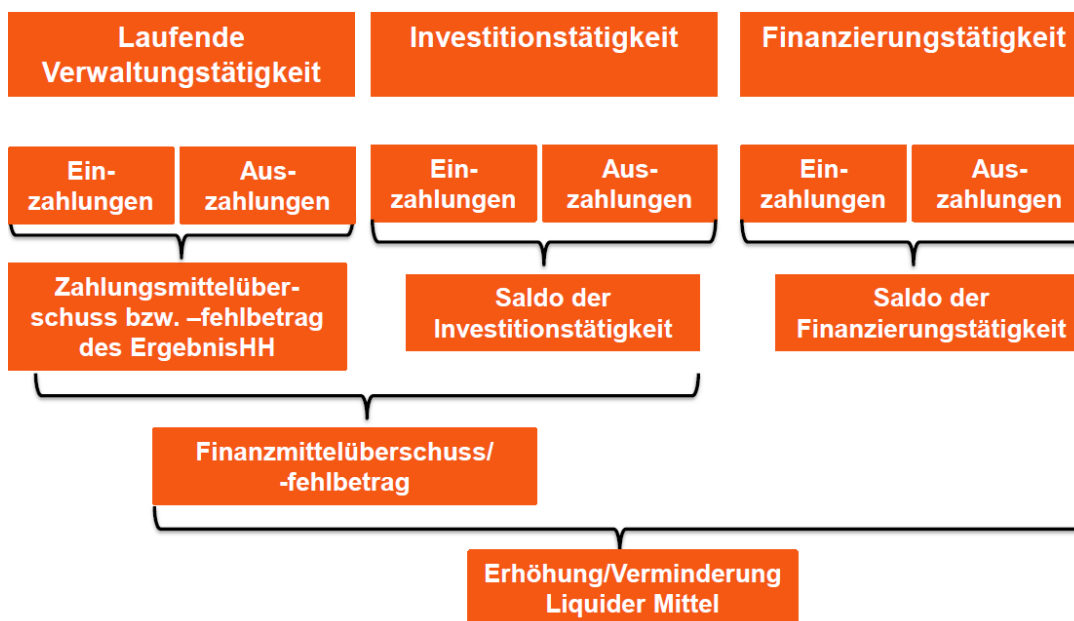

### **3.3 Vermögensrechnung (Bilanz) – Darstellung des Vermögens und der Schulden**

In der Vermögensrechnung werden zum 31.12. des Jahres Vermögen und Kapital gegenübergestellt. Das Erstellen einer Planbilanz stellt keinen Pflichtbestandteil der Haushaltsplanung im NKHR dar. Die erste Bilanz (Eröffnungsbilanz) für die Universitätsstadt Tübingen wird voraussichtlich zum Ende des ersten Halbjahres 2020 fertiggestellt sein.

### **4. Aufbau und Struktur des Haushaltsplans**

Der Haushaltsplan hat gemäß § 1 Abs. 1 und 2 GemHVO folgende Pflichtbestandteile:

- Gesamtergebnishaushalt
- Gesamtfinanzhaushalt
- Haushaltsquerschnitt
- Teilhaushalte
- Stellenplan

#### **4.1 Gesamtergebnishaushalt**

Der Gesamtergebnishaushalt entspricht der kaufmännischen Gewinn- und Verlustrechnung. Dort wird der gesamte Ressourcenverbrauch und damit das Gesamtergebnis des Haushaltsjahres ermittelt. Der Gesamtergebnishaushalt schließt mit einem Überschuss oder einem Fehlbetrag ab. Er entspricht vom Aufbau her in etwa der bisherigen kameralen Gruppierungsübersicht.

#### **4.2 Gesamtfinanzhaushalt**

Der Gesamtfinanzhaushalt enthält alle zahlungswirksamen Vorgänge, die im Haushaltsjahr anfallen und den Bestand der liquiden Mittel ändern. Dies sind alle Ein- und Auszahlungen aus der laufenden Verwaltungstätigkeit (korrespondierend zu den zahlungswirksamen Erträgen und Aufwendungen des Gesamtergebnishaushalts), der Investitionstätigkeit sowie der Finanzierungstätigkeit (vor allem Aufnahme und Tilgung von Krediten). Das Ergebnis des Gesamtfinanzhaushalts zeigt den voraussichtlichen Verbrauch oder Zugang an liquiden Mitteln zum Ende des Jahres.

#### **4.3 Haushaltsquerschnitt**

Im Haushaltsquerschnitt werden die Erträge und Aufwendungen (Ergebnishaushalt) sowie Ein- und Auszahlungen und Verpflichtungsermächtigungen (Finanzhaushalt) nach Produktbereichen bzw. Produktgruppen dargestellt.

#### **4.4 Teilhaushalte**

Nach § 4 Abs. 1 der GemHVO ist der Gesamthaushalt in mehrere Teilhaushalte zu gliedern. Diese können nach den vorgegebenen Produktbereichen oder nach der örtlichen Organisation gebildet werden.

Bei der Universitätsstadt Tübingen wurden insgesamt neun Teilhaushalte auf Grundlage der örtlichen Organisation gebildet (vgl. Beschlussvorlage 403/2018).

#### 4.4.1 Übersicht der einzelnen Teilhaushalte je Dezernat

##### Dezernat 00 Oberbürgermeister Boris Palmer

###### THH 1 Kommunale Steuerung und Innere Verwaltung

- Fachbereich 1 Personal, Organisationsentwicklung, Digitalisierung
- Fachbereich 2 Finanzen
- Fachbereich 10 Kommunales
- Fachbereich 14 Revision
- Stabsstelle 001 Öffentlichkeitsarbeit
- Stabsstelle 002 Gleichstellung und Integration
- Stabsstelle 003 Umwelt- und Klimaschutz
- 030 Rechtsabteilung
- Personalvertretung

###### THH 2 Allgemeine Finanzwirtschaft und Beteiligungen

##### Dezernat 01 Bürgermeisterin Dr. Daniela Harsch

###### THH 3 Sicherheit und Ordnung

- Fachbereich 3 Bürgerdienste, Sicherheit und Ordnung

###### THH 4 Kunst und Kultur

- Fachbereich 4 Kunst und Kultur

###### THH 5 Bildung, Jugend, Soziales und Sport

- Fachbereich 5 Bildung, Betreuung, Jugend und Sport
- Fachbereich 50 Soziales

##### Dezernat 02 Erster Bürgermeister Cord Soehlke

###### THH 6 Baurecht und Vermessung

- Fachbereich 6 Vermessung und Geoinformation
- Fachbereich 63 Baurecht
- Stabsstelle 021 Beauftragte/r für Wohnraum und barrierefreies Bauen

###### THH 7 Planen, Entwickeln, Liegenschaften

- Fachbereich 7 Planen, Entwickeln, Liegenschaften

## **THH 8 Hochbau und Gebäudemanagement**

- Fachbereich 8 Hochbau und Gebäudemanagement
- Stabsstelle 023 Zentrale Vergabestelle

## **THH 9 Tiefbau**

- Fachbereich 9 Tiefbau
- Stabsstelle 022 Projektleitung ZOB Europaplatz

### **4.4.2 Inhalt der Teilhaushalte**

In den Teilhaushalten sind die Produktgruppen darzustellen. Die Produktgruppen bilden im NKHR die wesentlichen Strukturelemente des Rechnungswesens. Bei der Universitätsstadt Tübingen entsprechen die Teilhaushalte teilweise den Fachbereichen, zum Teil sind in einem Teilhaushalt jedoch auch mehrere Fachbereiche oder Stabsstellen zusammengefasst. Unabhängig davon bildet jeder der Fachbereiche oder Stabsstellen ein eigenes Budget innerhalb des jeweiligen Teilhaushalts. Im Haushaltsplan ist jeder budgetierten Organisationseinheit (Fachbereich, Stabsstelle) ein Deckblatt vorangestellt, auf dem Dezernat, Teilhaushalt, Organisationseinheit, Budgetverantwortliche/r sowie alle dazugehörigen Produktgruppen und Produkte aufgeführt sind.

Die Teilhaushalte sind grundsätzlich wie folgt aufgebaut:

1. Gesamtübersicht je Teilhaushalt bestehend aus
  - a) Teilergebnishaushalt: Übersicht über die Erträge und Aufwendungen
  - b) Teilfinanzhaushalt: Übersicht über die Investitionsein- und auszahlungen
2. Gesamtbudget der verantwortlichen Organisationseinheit bestehend aus
  - a) Deckblatt mit verantwortlicher Leitung und enthaltenen Produktgruppen/Produkten
  - b) Teilergebnishaushalt je Budget: Übersicht über die Erträge und Aufwendungen
3. Produktgruppen eines Budgets des jeweiligen Teilhaushaltes bestehend aus
  - a) Teilergebnishaushalt je Produktgruppe/Produkt: Übersicht über die Erträge und Aufwendungen
  - b) Übersicht über die Investitionsmaßnahmen der Produktgruppen/Produkte

### **4.4.3 Inhalt der Produktgruppen**

Im Vordergrund des NKHR stehen sämtliche Leistungen (Produkte) der Stadt. Im Haushaltsplan wird jedoch, abgesehen von wenigen örtlich relevanten Ausnahmen, grundsätzlich die Aggregation der Leistungen beziehungsweise Produkte auf der Ebene der Produktgruppen dargestellt. Produktgruppen sind die zentralen Steuerungsobjekte im NKHR. Ihnen werden der erforderliche Ressourceneinsatz (Budgets) sowie die Investitionen zugeordnet. Innerhalb der Produktgruppen erfolgen die Haushaltsplanung und die Überwachung der Budgets auf der Ebene der Kostenstellen/ PSP-Elemente und Sachkonten.

## 5. Ergebnis der Produktgruppen

### 5.1 Ordentliches Ergebnis

Im ordentlichen Ergebnis werden sämtliche direkten Erträge und Aufwendungen einer Produktgruppe abgebildet (=Primärkosten). Dazu zählt beispielsweise auch, anders als bisher, der Aufwand aus Abschreibungen.

### 5.2 Kalkulatorisches Ergebnis

Nach den ordentlichen Erträgen und Aufwendungen folgt in den Produktgruppen separat der Ausweis von internen Verrechnungen und kalkulatorischen Zinsen

#### 5.2.1 Interne Verrechnungen

Im NKHR sind sowohl Service- als auch Steuerungsleistungen zwischen und innerhalb der Teilhaushalte und Produktgruppen zu verrechnen (=Sekundärkosten). Diese Verrechnungen haben sowohl bei der Planung als auch in der Bewirtschaftung zu erfolgen. Dazu wurde im Rahmen der Umstellungsarbeiten ein Verrechnungsmodell entwickelt.

Demnach werden grundsätzlich alle Service- und Steuerungsleistungen des Produktbereichs 11 „Innere Verwaltung“ mit einem pauschalen Umlageschlüssel auf die externen Produktbereiche 12 – 57 verteilt. Dieser Umlageschlüssel setzt sich zu 50 % aus dem Haushaltsvolumen aller Aufwendungen je Budget und zu 50 % aus der Anzahl der Köpfe je bewirtschaftender Organisationseinheit zusammen.

Von der pauschalen Verteilung ausgenommen wurden die Produktgruppen 11.24 „Gebäudemanagement“ und 11.21 „Personalwesen“. Hier wurden nachfolgende Preise festgelegt, die auf die Budgets verrechnet werden:

- |                            |                       |   |
|----------------------------|-----------------------|---|
| - <b>Gebäudemanagement</b> | Preis pro Mietobjekt: | 7,67 €/m <sup>2</sup> und Monat<br>+ Nebenkosten (nach Verbrauch) |
| - <b>Personalwesen</b>     | Preis pro Kopf:       | 1.414,00 €  |

#### 5.2.2 Kalkulatorische Zinsen

Die kalkulatorischen Zinsen errechnen sich aus dem flächendeckend erfassten Anlagevermögen und dem aktuellen kalkulatorischen Zinssatz der Universitätsstadt Tübingen in Höhe von 3,5% .

## 6. Nummernsystematik

### 6.1 Teilhaushalte

sind bezeichnet durch die Buchstabenkombination „THH“, die Nummer des Teilhaushaltes sowie seinen Namen.

Beispiel: THH\_1 Kommunale Steuerung und Innere Verwaltung

### 6.2 Produktgruppen

sind bezeichnet durch eine vierstellige Nummer entsprechend den Vorgaben des Produktplans Baden-Württemberg. Produktgruppen, die in verschiedenen Budgets beinhaltet sind, wird zur Abgrenzung die Kennziffer der entsprechenden Organisationseinheit angehängt.

Beispiel: Produktgruppe 11.14 Zentrale Funktionen.

Im Aufgabenbereich des Fachbereichs 10 (Kommunales) ist die Kennziffer 1114-10

Im Bereich des Fachbereichs 50 (Soziales) lautet die Kennziffer 1114-50

### 6.3 Kostenstellen:

Die Kostenstellen ersetzen im NKHR zusammen mit den zugehörigen Sachkonten die früheren kameralen Haushaltsstellen. Eine Kostenstelle wird aus der entsprechenden Produktgruppe oder dem Produkt und verschiedenen Merkmalen zusammengesetzt und besteht aus zehn Ziffern. Kostenstellen dienen der verwaltungsinternen Planung und Bewirtschaftung, sie werden im Haushaltsplan nicht angedruckt.

Kostenstelle XX.XX.XX.XX.XX			
XX.XX	XX.	XX.	XX
Produktgruppe	Entweder 5. und 6. Stelle des Produkts, oder Merkmal an 5. Stelle	Evtl. Merkmal an 7. Stelle	Nummerierung bei mehreren Kostenstellen desselben Produkts

**Merkmale:**

- Ziffer 4 = Teilbudget
- Ziffer 5 = Standortkostenstelle
- Ziffer 7 = Teilmenge einer Produktgruppe (Produktgruppe erscheint in mehreren Budgets)
- Ziffer 8 = Gebäudekostenstelle

**Beispiel:**

Kostenstelle 42.41.03.50.01			
42.41	03.	50.	01
Produktgruppe Allgemeinbildende Schulen	Produkt 42.41.03 Sondersportanlagen	50 (Merkmal Ziffer 5 an 7. Stelle: Standort)	Die erste Kostenstelle des Produkts 42.41.03

(Paul Horn-Arena)

### Projektdefinition = PSP Element (Investitionen)

Im Finanzhaushalt sind die einzelnen Finanzpositionen bzw. Investitionen mit einer Nummerierung versehen, die sich wie folgt zusammensetzt:

PSP Element 7.xxxxxx.xxxx.xx				
7.	xxxxxx.	xx	xx.	xx
Nummer des Finanzhaushaltes	Produktnummer Davon die ersten vier Ziffern die Produktgruppe	Geografische Lage	Objektnummer	Untergliederungsnummer

### Beispiel: Feuerwehrfahrzeug Stadtmitte

Investition = Finanzhaushalt = 7.

Feuerwehrfahrzeug = Produktgruppe „Brandschutz“ 12.60 = Produkt 12.60.01

Geografische Lage = Innenstadt = 10

Objektnummer = 01 + Untergliederungsnummer 01

PSP Element Feuerwehrfahrzeug KEF Stadtmitte 7.126001.1001.01				
7.	126001.	10	01	01
Investition im Finanzhaushalt	Produktnummer	Geografische Lage	Objektnummer	Untergliederungsnummer

# Grundsätze für den Haushaltsvollzug

## 1. Teilhaushalte und Budgets

Nach § 4 GemHVO ist der Gesamthaushalt im Neuen Kommunalen Haushalts- und Rechnungswesen (NKHR) zunächst in Teilhaushalte zu gliedern. Die Universitätsstadt Tübingen hat sich für eine nach der örtlichen Organisation produktorientierte Darstellung entschieden. Es wurden insgesamt neun Teilhaushalte gebildet. Die Teilhaushalte orientieren sich an der bisherigen Fachbereichslogik und der Anzahl der früheren kameralen Einzelpläne. Sie entsprechen zum Teil einzelnen Fachbereichen, zum Teil enthalten sie aber auch mehrere Organisationseinheiten.

Jeder Teilhaushalt bildet zunächst mindestens ein Budget (§ 4 Abs. 2 Satz 1 GemHVO). Über diese rechtliche Mindestvorgabe hinausgehend wurden in Tübingen insgesamt 22 Budgets gebildet und zwar auf der Ebene der Fachbereiche und Stabsstellen.

Ein Budget umfasst nach § 61 Nr. 10 GemHVO die im Haushaltsplan für einen abgegrenzten Aufgabenbereich veranschlagten Personal- und Sachmittel (Ermächtigungen). Es ist damit ein für ein Haushaltsjahr vorgegebener Ressourcen- und Finanzrahmen, der einer Organisationseinheit zur selbständigen und eigenverantwortlichen Bewirtschaftung zur Verfügung gestellt wird. Die Bewirtschaftung erfolgt im Rahmen von Aufgaben und Zielen, die der Verwaltung durch den Gemeinderat vorgegeben werden.

Um zentrale Aufwendungen und Erträge, die den einzelnen Teilhaushalten nicht direkt zuordenbar sind, separat darstellen zu können (z.B. Steuern und allgemeine Zuweisungen), wird zusätzlich der Teilhaushalt 2 „Allgemeine Finanzwirtschaft und Beteiligungen“ geplant und bewirtschaftet. Dieser Teilhaushalt ist von den Budgetierungsregelungen ausgenommen.

Eine Liste der Tübinger Teilhaushalte (THH) sowie eine Übersicht über die einzelnen Budgets sind auf den beiden folgenden Seiten zu finden.



## Teilhaushalte und Budgets in der Übersicht

THH 1	THH 2	THH 3	THH 4	THH 5	THH 6	THH 7	THH 8	THH 9
Kommunale Steuerung und Innere Verwaltung	Allgemeine Finanzwirtschaft und Beteiligungen	Sicherheit und Ordnung	Kunst und Kultur	Bildung, Jugend, Sport und Soziales	Baurecht und Vermessung	Planen, Entwickeln, Liegenschaften	Hochbau und Gebäudemanagement	Tiefbau
<b>FB 1 Personal, Organisationsentwicklung, Digitalisierung</b> Produktgruppen: 11.12, 11.20, 11.21 <b>FAB 11 Personal</b> <b>FAB 12 Informationstechnik</b> <b>FAB 13 Organisationsentwicklung</b>  <b>FB 2 Finanzen</b> Produktgr. 11.12, 11.22, 11.23, 11.32 <b>FAB 20 Haushalt</b> <b>FAB 21 Stadtkasse</b> <b>FAB 22 Steuern</b> <b>FAB 23 Betriebswirtschaft</b>	Produktgruppen 26.30, 31.40, 42.40, 52.20, 53.50, 53.60, 53.70, 53.80, 54.60, 55.30, 57.10, 61.10, 61.20, 61.30  <div style="text-align: center; font-weight: bold; letter-spacing: 0.5em;">N I C H T B U D G E T I E R T</div>	<b>FB 3 Bürgerdienste, Sicherheit und Ordnung</b> Produktgruppen 12.20, 12.21, 12.22, 12.23, 12.24, 12.80, 12.80, 57.10, 57.30, 57.50 <b>FAB 31 Verkehrsrecht und Ordnungswidrigkeiten</b> <b>FAB 32 Ordnung und Gewerbe</b> <b>FAB 33 Bürgeramt</b> <b>330 Bürgerbüro</b> Stadtmitte <b>331 Ausländerangelegenheiten</b> <b>332 Bürgerbüro Lustnau</b> <b>333 Bürgerbüro Derendingen</b> <b>FAB 34 Standesamt</b> <b>FAB 35 Feuerwehr</b>	<b>FB 4 Kunst und Kultur</b> Produktgruppen 11.14, 25.20, 25.21, 26.10, 26.20, 27.10, 27.20, 28.10, 29.10, <b>FAB 40 Kunst, Kultur und internationale Beziehungen</b> <b>FAB 41 Stadtbücherei</b> <b>FAB 43 Stadtarchiv</b> <b>FAB 44 Stadtmuseum</b>	<b>FB 5 Bildung, Betreuung, Jugend und Sport</b> Produktgruppen 21.10, 21.20, 21.40, 21.50, 36.20, 36.50, 42.10, 42.41 <b>FAB 52 Jugendarbeit</b> <b>FAB 53 Kindertagesbetreuung</b> <b>FAB 54 Schule und Sport</b> <b>FAB 55 Service-Center Bildung und Betreuung</b>  <b>FB 50 Soziales</b> Produktgruppen 11.14, 12.25, 31.10, 31.20, 31.40, 31.60, 31.80, 36.80, 52.20 <b>FAB 501 Sozialplanung und Entwicklung</b> <b>FAB 502 Soziale Hilfen</b> <b>FAB 503 Hilfen für Geflüchtete</b>	<b>FB 6 Vermessung und Geoinformation</b> Produktgruppen 11.33, 12.24, 51.11, 52.20 <b>FAB 60 Geo-Information</b> <b>FAB 61 Wertermittlung und Bodenordnung</b> <b>FAB 62 Vermessung</b>  <b>FB 63 Baurecht</b> Produktgruppen 52.10, 52.20, 52.30, 56.10 <b>021 Beauftragte/r für Wohnraum und barrierefreies Bauen</b> Produktgruppe: 52.20	<b>FB 7 Planen, Entwickeln, Liegenschaften</b> Produktgruppen 11.33, 51.10, 51.11, 54.70, 55.10, 55.40, 55.50, 56.10, <b>FAB 71 Stadtplanung</b> <b>FAB 72 Projektentwicklung</b> <b>FAB 73 Liegenschaften</b> <b>FAB 74 Verkehrsplanung</b>	<b>FB 8 Hochbau und Gebäudemanagement</b> Produktgruppen 11.24, 52.20 <b>FAB 81 Gebäudeunterhaltung</b> <b>FAB 82 Gebäudebetrieb</b> <b>FAB 83 Hochbau</b>  <b>023 Zentrale Vergabestelle</b> Produktgruppe: 11.26	<b>FB 9 Tiefbau</b> Produktgruppen 51.10, 53.60, 53.70, 53.80, 54.10, 54.20, 54.30, 54.40, 54.50, 54.60, 54.70, 54.90, 55.10, 55.20, 56.10, 57.50  <b>FAB 91 Straßen</b> <b>FAB 92 Gewässer und Grün</b> <b>FAB 93 Planung und Projektentwicklung</b>  <b>022 Projektleitung ZOB</b> Produktgruppe: 51.10

**Folgende Organisationseinheiten werden budgetiert:**

<b>Kurzbezeichnung</b>	<b>Organisationseinheit/Bewirtschaftende Stelle</b>	<b>Teilhaushalt</b>
1	Fachbereich Personal, Organisationsentwicklung, Digitalisierung	1
2	Fachbereich Finanzen	1
10	Fachbereich Kommunales	1
14	Fachbereich Revision	1
001	Öffentlichkeitsarbeit	1
002	Gleichstellung und Integration	1
003	Umwelt- und Klimaschutz	1
030	Rechtsabteilung	1
PV	Personalvertretung	1
3	Fachbereich Bürgerdienste, Sicherheit und Ordnung	3
4	Fachbereich Kunst und Kultur	4
5	Fachbereich Bildung, Betreuung, Jugend und Sport	5
50	Fachbereich Soziales	5
6	Fachbereich Vermessung und Geoinformation	6
63	Fachbereich Baurecht	6
021	Wohnraumbeauftragte/r	6
7	Fachbereich Planen Entwickeln Liegenschaften	7
8	Fachbereich Hochbau und Gebäudemanagement	8
023	Zentrale Vergabestelle	8
9	Fachbereich Tiefbau	9
022	Projektleitung ZOB Europaplatz	9

## 2. Budgets im Ergebnishaushalt

### 2.1 Zusammensetzung der Budgets

In den Budgets des Ergebnishaushaltes sind grundsätzlich alle Ertrags- und Aufwandsarten enthalten:

<b>Erträge</b>	z.B. Gebühren Straßenverkehr, Landeszuweisungen gemäß FAG zur Förderung der Kindertageseinrichtungen, Baugenehmigungsgebühren, Parkgebühren, Vermessungsgebühren
<b>Personalaufwendungen</b>	Insbesondere Löhne und Gehälter
<b>Sachaufwendungen</b>	z.B. Unterhaltungs- und Bewirtschaftungskosten, Erwerb von geringwertigen Vermögensgegenständen, Fortbildungskosten
<b>Transferaufwendungen</b>	Insbesondere Zuschüsse für laufende Zwecke, z.B. im sozialen und kulturellen Bereich
<b>Abschreibungen</b>	
<b>Interne Leistungsverrechnungen</b>	d.h. interne Verrechnung von Personal, IT, Gebäudekosten und sonstigen Produkten im Produktbereich 11

Ausgenommen von der Budgetierung sind die Verfügungsmittel des Oberbürgermeisters (§ 13 GemHVO)

Je Budget werden in SAP technische Budgeteinheiten gebildet, in der alle Kontierungsobjekte enthalten sind. Sind zur Wahrung der Grundsätze ordnungsgemäßer Buchführung unterjährig neue Kontierungsobjekte oder Sachkonten anzulegen, ist der Fachbereich Finanzen ermächtigt, diese in bestehende Budgeteinheiten oder gegebenenfalls in neue Budgeteinheiten zu integrieren, soweit dies der Systematik in diesen Grundsätzen für den Haushaltsvollzug entspricht.

### 2.2 Übertragbarkeit von Mitteln des Ergebnishaushalts

Im Ergebnishaushalt werden keine Budgetreste gebildet. Ein Übertrag von Mitteln in das Folgejahr findet nicht statt. Buchungen für nach dem Kassenschluss eingegangene Rechnungen, die das alte Jahr betreffen, sind bis zu den Jahresabschlussarbeiten möglich (bisherige gebundene Reste).

## 3. Deckungsfähigkeit / Grundlagen

### 3.1 Gegenseitige Deckungsfähigkeit im Ergebnishaushalt

Gem. § 20 GemHVO

1. sind Aufwendungen im Ergebnishaushalt, die zu einem Budget gehören, gegenseitig deckungsfähig, wenn im Haushaltsplan nichts anderes bestimmt wird.
2. können Aufwendungen im Ergebnishaushalt, die nicht nach Absatz 1 deckungsfähig sind, für gegenseitig oder einseitig deckungsfähig erklärt werden, wenn sie sachlich zusammenhängen.

das heißt, Minderaufwendungen können grundsätzlich für Mehraufwendungen verwendet werden.

Gem. § 19 GemHVO dürfen auch zweckgebundene Mehrerträge für entsprechende Mehraufwendungen verwendet werden. Im Umkehrschluss sind folgerichtig jedoch auch Mindererträge durch Minderaufwendungen zu decken.

Mindererträge beeinträchtigen das Ergebnis der Budgeteinheit bzw. des Teilhaushalts bei dem sie entstehen und damit auch das Ergebnis des Gesamthaushalts.

Die Budgetverantwortlichen haben deshalb veranschlagte Erträge, mit deren Eingang nicht mehr gerechnet werden kann, unverzüglich dem Fachbereich Finanzen zu melden.

Insgesamt gilt, dass Budgetierung die Verantwortung für die Einhaltung des Finanzrahmens **und** die Erfüllung der vereinbarten Aufgaben bedeutet. So können vom Gemeinderat beschlossene Haushaltsmittel für eine bestimmte Aufgabe nicht ohne eine nachvollziehbare Begründung für andere Maßnahmen verwendet werden.

### **3.2 Einseitige Deckungsfähigkeit zwischen Ergebnis- und Finanzhaushalt (§ 20 Abs. 4 GemHVO)**

Zahlungswirksame Aufwendungen eines Budgets im Ergebnishaushalt können zu Gunsten von Auszahlungen im Finanzhaushalt für einseitig deckungsfähig erklärt werden. Die einseitige Deckungsfähigkeit ist bei der Universitätsstadt Tübingen auf 50.000 € pro Jahr und Budgeteinheit begrenzt. Das heißt, Minderaufwendungen innerhalb eines Budgets im Ergebnishaushalt können damit bis maximal 50.000 € pro Jahr für höhere Auszahlungen im Finanzhaushalt verwendet werden. Über diesen Betrag hinausgehende Deckungen sind nach § 4 Abs. 1 GemO i. V. m. der Hauptsatzung als über- oder außerplanmäßige Auszahlungen zu behandeln (vgl. Nr. 5).

Eine Deckung von Mehraufwendungen im Ergebnishaushalt durch Minderauszahlungen bei Investitionen im Finanzhaushalt ist nicht möglich.

## **4. Deckungsfähigkeit / Regelungen**

### **4.1 Allgemeine Regelungen bei der Stadtverwaltung Tübingen**

Die Deckungsfähigkeit wurde bei der Universitätsstadt Tübingen auf die Ebene der drei Dezernate ausgeweitet, d. h. Mittelübertragungen zwischen verschiedenen Fachbereichen innerhalb desselben Dezernats bedürfen grundsätzlich keiner Genehmigung des Gemeinderats.

### **4.2 Deckungsfähigkeit im Ergebnishaushalt (§ 20 GemHVO)**

Bei negativen Entwicklungen innerhalb einzelner Organisationseinheiten ist der Ausgleich wie folgt herzustellen:

Stufe 1:            Zwischen Fachbereichen desselben Teilhaushalts

Stufe 2:            Zwischen Fachbereichen verschiedener Teilhaushalte, aber desselben Dezernats

Der Budgetausgleich erfolgt durch eine Umschichtungsmitteilung an die Fachabteilung Haushalt. Diese muss durch die jeweilige Dezernatsleitung unterzeichnet werden. Umschichtungen sind in der Höhe nicht begrenzt.

Eine dezernatsübergreifende Deckung bedeutet immer eine über- oder außerplanmäßige Aufwendung, die der Zustimmung nach §§ 3 Abs. 1 Nr. 26, 6 Abs. 3 Nr. 6 und 12 Abs. 1 Nr. 8 der Hauptsatzung bedarf. Gleiches gilt für eine Deckung aus dem nicht budgetierten Teilhaushalt 2 „Allgemeine Finanzwirtschaft und Beteiligungen“, bspw. aus höheren Steuereinnahmen.

### 4.3 Berichtswesen

Der Gemeinderat wird im Rahmen des Berichtswesens über Umschichtungen zwischen unterschiedlichen Budgeteinheiten ab 50.000 EUR unterrichtet.

### 4.4 Deckungsfähigkeit im Finanzhaushalt (§ 20 GemHVO)

#### 4.4.1 Gegenseitige Deckungsfähigkeit / Grundsatz

Verschiebungen zwischen verschiedenen Sachkonten bei den Auszahlungen innerhalb eines PSP-Elements sind möglich, wenn dadurch die genehmigten Gesamtkosten einer Maßnahme nicht überschritten werden und keine qualitative Veränderung oder zusätzliche Anforderung entsteht. Maßgeblich ist der in der Planung festgelegte Standard.

Sachkonten zwischen unterschiedlichen PSP-Elementen sind grundsätzlich nicht gegenseitig deckungsfähig.

Mehreinzahlungen können weder innerhalb eines PSP-Elements noch zwischen verschiedenen PSP-Elementen zur Deckung von investiven Mehrauszahlungen verwendet werden.

Ausnahmen von diesen Regelungen sind abschließend unter 4.4.4 aufgeführt.

#### 4.4.2 Gegenseitige Deckungsfähigkeit / Ausnahmen

Für gegenseitig deckungsfähig erklärt werden die Auszahlungen folgender, abschließend aufgezählter PSP-Elemente:

	PSP Element	Bezeichnung in SAP
<b>Im Fachbereich 3:</b>		
1. Feuerwehrfahrzeuge	7.126001.1001.02	Abrollbehälter Lüfter
	7.126001.1001.03	Mannschaftstransportwagen
	7.126001.1001.04	Einsatzfahrzeug KEF Feuerwehr Stadtmitte
2. Geschwindigkeitsmessanlagen	7.122104.0000.01	Geschwindigkeitsmessanlagen
	7.122104.0000.02	Mobile Messanlagen/Blitzanhänger
<b>Im Fachbereich 5:</b>		
1. Schulen und Kitas, Essensversorgung	7.211000.0000.03	Schulessen
	7.365001.0000.13	Kitas, Ersatz hauswirtschaftliche Geräte
2. Kitas	7.365001.0000.01	Städtische Kitas, Grundetat
	7.365001.0000.02	Städtische Kitas, Einzelvorhaben
3. Förderung des Sports	7.424101.0000.02	Förderung des Sports, gedeckte Sportflächen
	7.424102.0000.01	Förderung des Sports, Sportgeräte
4. Investitionszuschüsse Freie Träger	7.365001.0000.11	Kindertagesbetreuung, Freie Träger
	7.365001.1012.01	Kinderhaus Waldhörnle e.V.
	7.365001.1013.01	Casa KiTaNa e.V.
	7.365001.1018.01	Kokon gGmbH, Ausstattung
	7.365001.1023.01	Wurzelkinder Südstadt
	7.365001.3303.01	Kinderhaus Primus-Truber

	PSP Element	Bezeichnung in SAP
<b>Im Fachbereich 7:</b>		
1. Grundstücksverkehr	7.113301.0000.04	Allgemeiner Grundstücksverkehr
	7.541001.0000.04	Gemeindestraßen, Grundstückserwerb
2. Stadtwald	7.505001.0000.01	Stadtwald, Bau von Maschinenwegen
	7.505001.0000.02	Stadtwald
<b>Im Fachbereich 8:</b>		
1. Bildungshaus Winkelwiese	7.211001.1002.01	Grundschule Winkelwiese
	7.424101.1001.01	Turnhalle Winkelwiese
	7.365001.1025.01	Kinderhaus Winkelwiese, Abbruch u. Neubau
2. Schulentwicklung Süd	7.211001.3302.02	Schulentwicklung Süd, GS Steinlach
	7.211010.3301.01	Schulentwicklung Süd, Sanierung und Umbau ehemalige Walter-Erbe-Realschule
	7.211006.3301.01	Schulentwicklung Süd, Erweiterung Carlo-Schmid-Gymnasium
	7.211006.3302.01	Schulentwicklung Süd, Mensa Feuerhägle
	7.211006.3301.03	Schulentwicklung Süd, Umbau und Sanierung Carlo-Schmid-Gymnasium
	7.211006.3301.02	Schulentwicklung Süd, Carlo-Schmid- Gymnasium, Außenbereich
3. Kindertagesbetreuung, Ausbauprogramm	7.365001.1005.01	KH Gartenstraße, Sanierung Altbau
	7.365001.1005.02	Kinderhaus Kielmeyerstraße
4. Schulen, bewegliche Vermögensgegenstände	7.211001.0000.11	Grundschulen
	7.211006.0000.09	Gymnasien
	7.211010.0000.09	Gemeinschaftsschulen
	7.212002.0000.08	Pestalozzi Schule
5. Schulen, unbewegliche Vermögensgegenstände	7.211001.0000.10	Grundschulen, unbewegliches Vermögen
	7.211006.0000.08	Gymnasien, unbewegliches Vermögen
	7.211010.0000.08	Gemeinschaftsschulen, unbewegliches Vermögen
	7.212002.0000.07	Pestalozzi-Schule, unbewegliches Vermögen
6. Kommunales Energiemanagement, Optimierung GLT	7.112401.0007.01	Digitalisierung Gebäudeleittechnik
	7.211001.0000.13	Grundschulen, Energiemanagement- Optimierung Gebäudeleittechnik
	7.211006.0000.10	Gymnasien, Energiemanagement- Optimierung Gebäudeleittechnik
	7.211010.0000.10	Gemeinschaftsschulen, Energiemanagement – Optimierung Gebäudeleittechnik
7. Grundschule Wanne	7.211001.1004.02	Grundschule Wanne, Sanierung
	7.211001.1004.03	Grundschule Wanne, Mensa und Innensanierung

	<b>PSP Element</b>	<b>Bezeichnung in SAP</b>
8. Infrastruktur MEP	7.211001.0000.07	MEP Infrastruktur, Grundschulen
	7.211006.0000.06	MEP Infrastruktur, Gymnasien
9. Umsetzung Auflagen aus Brandverhütungsschau	7.365001.0000.14	Auflagen aus Brandverhütungsschau
	7.424101.0000.07	Auflagen aus Brandverhütungsschau
	7.211001.0000.12	Auflagen aus Brandverhütungsschau
10. Stadtbibliothek	7.272000.1001.03	Stadtbibliothek, Sanierung/Umbau
	7.272000.1001.04	Stadtbibliothek, Brandschutzmaßnahmen
<b>Im Fachbereich 9:</b>		
1. Radbrücken	7.541001.1013.01	Radwegbrücke Mitte (Wöhrdstraße), Neubau
	7.541004.1004.01	Radbrücke Ost (Stauwehr Brückenstraße)
	7.541004.1005.01	Radbrücke West (Derendinger Allee)
2. Lichtsignalanlagen	7.541002.0000.04	Lichtsignalanlagen, Erneuerung
	7.544002.0001.01	Bundesstraßen, Lichtsignalanlagen
3. Ausbau B28 a	7.544001.1001.02	B 28 Freibadausfahrt
	7.544001.1300.01	Ausbau B 28a Bahnübergang Kilchberg
	7.544001.1300.02	Ausbau B 28a Rückbau Ortsdurchfahrt Kilchberg
	7.544001.1400.01	Ausbau B 28a Kreuzung Bonlanden Bühl
	7.544001.1400.02	Ausbau B 28a Bahnübergang Knollstraße Bühl
4. Spielplätze Kindertagesbetreuung	7.365001.0000.07	Kitas, Spielplätze und Spielgeräte
	7.365001.0000.08	Kitas, Außenbereich
5. Freiflächen	7.541001.1004.01	Brückenstraße Süd
	7.541001.1023.01	Brücken-/Werkstraße
	7.551001.1008.02	Park Brückenstraße

## **5. Über- und außerplanmäßige Aufwendungen und Auszahlungen gemäß § 84 GemO**

Planabweichungen aufgrund von über- oder außerplanmäßigen Aufwendungen und Auszahlungen sind nur möglich, wenn das Gesamtergebnis sowie die Zielerreichung nicht gefährdet sind. Weitere Voraussetzung ist, dass festgelegte (Qualitäts-) Standards eingehalten werden.

Anpassungen bei den veranschlagten Mitteln können durch die Verwaltung vorgenommen werden, wenn eine Deckungsfähigkeit generell in diesen Grundsätzen zum Haushaltsvollzug festgelegt ist.

Die Zuständigkeit für die Bewilligung von Planabweichungen, die über die oben genannten Regelungen hinausgehen, richtet sich nach der Hauptsatzung bzw. der Zuständigkeitsordnung.

Für die Universitätsstadt Tübingen werden folgende Wert-/ Zuständigkeitsgrenzen für über-/außerplanmäßige Aufwendungen und Auszahlungen festgelegt:

<b>Betrag</b>	<b>Zuständig</b>
Bis zu 25.000 Euro	Leiter/in Fachbereich Finanzen
Bis zu 70.000 Euro	Oberbürgermeister
Bis zu 300.000 Euro	Beschließender Ausschuss
Über 300.000 Euro	Gemeinderat

## **6. Verpflichtungsermächtigungen gemäß § 86 GemHO**

Im Rahmen der im Haushaltsplan veranschlagten Verpflichtungsermächtigungen dürfen Verpflichtungen zur Leistung von Auszahlungen für Investitionen und Investitionsförderungsmaßnahmen in künftigen Jahren eingegangen werden.

Nach § 86 Abs. 5 GemO dürfen Verpflichtungen überplanmäßig oder außerplanmäßig eingegangen werden, wenn ein dringendes Bedürfnis besteht und der in der Haushaltssatzung festgesetzte Gesamtbetrag der Verpflichtungsermächtigungen nicht überschritten wird.

Die Zuständigkeit für die Bewilligung von überplanmäßigen oder außerplanmäßigen Verpflichtungsermächtigungen richtet sich ebenfalls nach der Hauptsatzung beziehungsweise der Zuständigkeitsordnung.





# Vorbericht



## Inhaltsverzeichnis

<b>I</b>	<b>Rückblick</b>	<b>38</b>
1	Rückblick auf das Jahr 2018.....	38
2	Haushaltsjahr 2019.....	42
<b>II</b>	<b>Haushaltsjahr 2020</b>	<b>42</b>
1	Rahmenbedingungen und Investitionsschwerpunkte .....	42
2	Gesamtbetrachtung .....	46
3	Ergebnishaushalt .....	48
	3.1 Erläuterungen zum Ergebnishaushalt.....	48
	3.2 Gesamtergebnishaushalt.....	48
	3.3 Entwicklung der Erträge und Aufwendungen.....	50
	3.4 Abbildung von Erträgen und Aufwendungen im Haushalt .....	51
	3.5 Erträge des Ergebnishaushaltes.....	52
	3.6 Aufwendungen des Ergebnishaushaltes.....	65
4	Finanzhaushalt .....	75
	4.1 Erläuterungen zum Finanzhaushalt .....	75
	4.2 Gesamtfinanzhaushalt .....	75
	4.3 Einzahlungen und Auszahlungen aus lfd. Verwaltungstätigkeit.....	76
	4.4. Einzahlungen und Auszahlungen aus Investitionstätigkeit.....	78
	4.5. Einzahlungen und Auszahlungen aus Finanzierungstätigkeit.....	88
5	Voraussichtliche Entwicklung der Liquidität .....	89
6	Stand der Schulden.....	90
7	Sanierungsgebiete und Entwicklungsbereiche.....	92
8	Eigenbetriebe und Eigengesellschaften .....	93
9	Konzernschulden .....	102
<b>III</b>	<b>Fünfstufige Finanzplanung 2019-2023</b>	<b>103</b>
<b>IV</b>	<b>Zusammenfassung und Ausblick</b>	<b>104</b>

## Abbildungsverzeichnis

Abbildung 1: Einnahmen des Verwaltungshaushalts .....	39
Abbildung 2: Ausgaben des Verwaltungshaushalts .....	40
Abbildung 3: Einnahmen des Vermögenshaushalts.....	41
Abbildung 4: Ausgaben des Vermögenshaushalts .....	41
Abbildung 5: Darstellung Gesamtergebnishaushalt 2020.....	48
Abbildung 6: Haushaltsausgleich nach § 24 GemHVO .....	49
Abbildung 7: Entwicklung der Erträge und Aufwendungen.....	50
Abbildung 8: Erträge des Ergebnishaushaltes.....	52
Abbildung 9: Prozentuale Verteilung der Erträge .....	52
Abbildung 10: Entwicklung der Grundsteuer B .....	53
Abbildung 11: Kommunaler Vergleich Hebesätze Grundsteuer B .....	54
Abbildung 12: Entwicklung der Gewerbesteuereinnahmen .....	55
Abbildung 13: Kommunaler Vergleich Hebesätze Gewerbesteuer.....	55
Abbildung 14: Gemeindeanteil an der Einkommensteuer und Schlüsselzahl.....	56
Abbildung 15: Gemeindeanteil an der Umsatzsteuer und Schlüsselzahl.....	57
Abbildung 16: Kopfbeträge und Schlüsselzuweisungen.....	60
Abbildung 17: Übersicht Erträge nach § 29 FAG .....	60
Abbildung 18: Erträge Verwaltungsleistungen.....	62
Abbildung 19: Aufwendungen des Ergebnishaushaltes .....	65
Abbildung 20: Prozentuale Verteilung der Aufwendungen .....	65
Abbildung 21: Personalkosten der Kernverwaltung und Eigenbetriebe.....	66
Abbildung 22: Personalkosten Verwaltung und Kinderbetreuung .....	67
Abbildung 23: Größte Aufwendungen bei Sach- und Dienstleistungen.....	68
Abbildung 24: Übersicht Transferaufwendungen .....	70
Abbildung 25: Zuschussempfänger .....	71
Abbildung 26: Entwicklung des Kreisumlagesatzes.....	73
Abbildung 27: Darstellung Gesamtfinanzhaushalt 2020.....	75
Abbildung 28: Ergebniswirksame Einzahlungen des Ergebnishaushaltes.....	76
Abbildung 29: Ergebniswirksame Auszahlungen des Ergebnishaushaltes.....	77
Abbildung 30: Prozentuale Verteilung der Einzahlungen aus Investitionstätigkeit.....	78
Abbildung 31: Zuwendungen für Einzelmaßnahmen.....	79
Abbildung 32: Prozentuale Verteilung der Auszahlungen aus Investitionstätigkeit.....	80
Abbildung 33: Entwicklung der Bauinvestitionen 2013 bis 2023.....	82
Abbildung 34: Verteilung der Auszahlungen für Baumaßnahmen .....	83

Abbildung 35: Hoch- und Tiefbaumaßnahmen 2020 nach Produktgruppen .....	83
Abbildung 36: Größte Auszahlungen für Investitionen 2020.....	85
Abbildung 37: Weitere Maßnahmen mit großem Gesamtvolumen .....	86
Abbildung 38: Entwicklung des Schuldenstands 2013-2023.....	90
Abbildung 39: Fremdkapitalaufnahme KST .....	93
Abbildung 40: Übersicht Konzernschulden .....	102

# I Rückblick

## 1 Rückblick auf das Jahr 2018

Im Haushaltsjahr 2018 waren für den Verwaltungshaushalt Einnahmen und Ausgaben von je 286,8 Mio. Euro und im Vermögenshaushalt Einnahmen und Ausgaben von je 61,9 Mio. Euro festgesetzt. In der Sonderrechnung wurden Einnahmen und Ausgaben in Höhe von 10,1 Mio. Euro veranschlagt, wodurch die Gesamteinnahmen und –ausgaben der Universitätsstadt Tübingen im Jahr 2018 mit 358,8 Mio. Euro festgesetzt wurden. Die Kreditermächtigung betrug 22 Mio. Euro und der Gesamtbetrag der Verpflichtungsermächtigungen 21,1 Mio. Euro. Bei der Einbringung des Haushaltsplans 2018 ging die Verwaltung von einer weiterhin stabilen wirtschaftlichen Lage aus. Die Zuführung an den Vermögenshaushalt wurde mit 15,7 Mio. Euro ausgewiesen. Im Ergebnis erbrachte das Haushaltsjahr 2018 im Verwaltungshaushalt einen Überschuss von rund 32,4 Mio. Euro, womit das Rechnungsergebnis um insgesamt 16,7 Mio. Euro über dem ursprünglichen Planansatz lag.

Mehreinnahmen gab es insbesondere bei der Gewerbesteuer (+ 11,9 Mio. Euro), den Schlüsselzuweisungen (+ 2,3 Mio. Euro) sowie den Erstattungen (+1,9 Mio. Euro). Gleichzeitig sind die Personalausgaben, insbesondere aufgrund zahlreicher unbesetzter Stellen, um rund 1 Mio. Euro geringer ausgefallen. Bei den Sachausgaben konnten Einsparungen gegenüber dem Planansatz in Höhe von 1,4 Mio. Euro erzielt werden.

Die folgenden Tabellen stellen die Planansätze des Haushaltsplanes 2018 im Verwaltungs- und Vermögenshaushalt und die erzielten Ergebnisse für das Jahr 2018 gegenüber.

## Einnahmen des Verwaltungshaushalts

Verwaltungshaushalt 2018 - Einnahmen	Plan 2018 in Euro	Ergebnis 2018 in Euro	Abweichung +/- in Euro
Grundsteuern	16.365.000	16.818.277	453.277
Gewerbsteuer	41.000.000	52.942.028	11.942.028
Gemeindeanteil an der Einkommensteuer	52.356.510	52.307.732	- 48.778
Gemeindeanteil an der Umsatzsteuer	8.383.470	8.259.414	- 124.056
Andere Steuern, steuerähnliche Einnahmen	1.560.000	1.666.267	106.267
Schlüsselzuweisungen	64.094.300	66.385.524	2.291.224
Sonstige allgemeine Zuweisungen	756.800	886.397	129.597
Familienleistungsausgleich	3.881.370	3.875.130	- 6.240
<b>Zwischensumme</b>	<b>188.397.450</b>	<b>203.140.770</b>	<b>14.743.320</b>
Gebühren und ähnliche Entgelte	12.716.190	12.383.438	- 332.752
davon Baugenehmigungsgebühren	1.800.000	1.481.262	- 318.738
davon Parkgebühren	2.500.000	2.606.267	106.267
davon Gebühren Bürgerdienste	924.550	861.852	- 62.698
davon Vermessungsgebühren	300.000	198.744	- 101.256
Verkaufserlöse, Mieten, Pachten, sonstige Einnahmen	5.855.990	6.788.510	932.520
Erstattungen, Innere Verrechnungen	18.477.260	20.400.968	1.923.708
Zuweisungen und Zuschüsse, Spenden	25.352.680	25.844.890	492.210
davon Landeszuweisungen nach §29c FAG Kleinkindbetreuung	11.810.600	12.467.490	656.890
<b>Zwischensumme</b>	<b>62.402.120</b>	<b>65.417.806</b>	<b>3.015.686</b>
Zinseinnahmen	482.370	477.191	- 5.179
Gewinnanteile	4.762.780	4.409.706	- 353.074
davon Gewinn der Stadtwerke	581.650	303.030	- 278.620
Weitere Finanzeinnahmen	3.812.460	4.068.760	256.300
davon Geldbußen und Verwarnungsgelder	3.107.130	3.125.052	17.922
davon Säumniszuschläge, Stundungszinsen und Gebühren	95.300	- 31.672	- 126.972
davon Verzinsung von Steuernachforderungen	282.960	633.544	350.584
Kalkulatorische Einnahmen	26.656.670	32.412.110	5.755.440
Zuführungen vom Vermögenshaushalt	322.500	149.211	- 173.289
<b>Zwischensumme</b>	<b>36.036.780</b>	<b>41.516.979</b>	<b>5.480.199</b>
<b>Einnahmen insgesamt</b>	<b>286.836.350</b>	<b>310.075.555</b>	<b>23.239.205</b>

Abbildung 1: Einnahmen des Verwaltungshaushalts



## Ausgaben des Verwaltungshaushalts

Verwaltungshaushalt 2018 - Ausgaben	Plan 2018 in Euro	Ergebnis 2018 in Euro	Abweichung +/- in Euro
Personalausgaben	74.144.820	73.112.283	- 1.032.537
Sächlicher Verwaltungs- und Betriebsaufwand	38.081.210	36.686.634	- 1.394.576
Erstattungen / Ersätze / Innere Verrechnungen	21.565.430	22.566.930	1.001.500
Kalkulatorische Kosten	26.656.670	32.412.110	5.755.440
Zuweisungen und Zuschüsse	30.186.890	30.323.427	136.537
Zinsaufwand	924.550	868.952	- 55.598
Gewerbesteuerumlage	7.390.800	9.618.067	2.227.267
Finanzausgleichsumlage	30.038.660	30.043.592	4.932
Kreisumlage	41.578.400	41.582.733	4.333
Auskehrungsansprüche von Jagdgenossen	1.220	592	- 628
Weitere Finanzausgaben	127.760	221.697	93.937
davon Budgetübertrag / HH-Reste	-	- 98.206	- 98.206
Deckungsreserve	213.130	-	- 213.130
Zuführung zum Vermögenshaushalt	15.926.810	32.638.536	16.711.726
davon ohne zweckgebundene Teile	15.711.810	32.423.536	16.711.726
davon Instandhaltungsrücklage Paul Horn-Arena	150.000	150.000	-
davon Instandhaltungsrücklage Sporthalle WHO	65.000	65.000	-
<b>Ausgaben insgesamt</b>	<b>286.836.350</b>	<b>310.075.555</b>	<b>23.239.205</b>

Abbildung 2: Ausgaben des Verwaltungshaushalts

## Vermögenshaushalt

Zum Ausgleich des Vermögenshaushalts war eine Entnahme aus der allgemeinen Rücklage ohne Zweckbindung in Höhe von 5,1 Mio. Euro eingeplant. Tatsächlich war die Entnahme jedoch nicht nur komplett entbehrlich, sondern es wurde erstmals seit 2013 sogar wieder eine Zuführung an die allgemeine Rücklage erreicht und zwar in Höhe von 21,8 Mio. Euro. Dies bedeutet ein um 26,9 Mio. Euro und damit deutlich verbessertes Jahresergebnis 2018. Ausschlaggebend hierfür war neben dem höheren Überschuss aus dem Verwaltungshaushalt auch der deutliche Abbau der investiven Haushaltsausgabereise im Vorgriff auf die NKHR-Umstellung. Darüber hinaus wurden von der vorgesehenen Kreditaufnahme in Höhe von 22 Mio. Euro ausschließlich zur Baulandentwicklung in den Ortsteilen rund 18,1 Mio. Euro in das Jahr 2019 übertragen. Die Kreditaufnahme war somit ebenfalls erst im Folgejahr erforderlich. Auf die übrige Kreditaufnahme konnte unter Berücksichtigung des deutlich besseren Jahresergebnisses 2018 hingegen verzichtet werden.

## Einnahmen des Vermögenshaushalts

Vermögenshaushalt 2018 Einnahmen	Plan 2018 in Euro	Ergebnis + HER in Euro	Abweichung +/- in Euro
Zuführung vom VwH	15.926.810	32.638.536	16.711.726
Entnahmen aus Rücklagen	6.295.060	978.313	- 5.316.747
davon Rücklage ohne Zweckbindung	5.121.860	-	- 5.121.860
davon Rücklagen mit Zweckbindung	1.173.200	978.313	- 194.887
Darlehensrückflüsse	7.885.280	7.885.775	495
Einnahmen aus der Veräußerung von Beteiligungen u.a.	329.000	3.608.949	3.279.949
Einnahmen aus der Veräußerung von Anlagevermögen	4.000.000	2.502.247	- 1.497.753
davon allgemeine Grundstückserlöse	4.000.000	2.397.387	- 1.602.613
Beiträge	3.237.400	684.380	- 2.553.020
Zuweisungen / Zuschüsse für Investitionen	2.252.130	4.826.782	2.574.652
Kreditaufnahmen, Umschuldungen	21.982.000	19.583.181	- 2.398.819
davon Kreditaufnahmen	21.982.000	18.128.580	- 3.853.420
davon Umschuldungen	-	1.454.601	1.454.601
Kostenerstattungen	-	-	-
<b>Einnahmen insgesamt</b>	<b>61.907.680</b>	<b>72.708.163</b>	<b>10.800.483</b>

Abbildung 3: Einnahmen des Vermögenshaushalts  
HER = Haushaltseinnahmerest

## Ausgaben des Vermögenshaushalts

Vermögenshaushalt 2018 - Ausgaben	Plan 2018 in Euro	Ergebnis + HAR in Euro	Abweichung +/- in Euro
Zuführungen zum Verwaltungshaushalt	322.500	149.211	- 173.289
davon Weiterleitung der Entnahme aus zweckgebundener Rücklage Horn	50.000	50.000	-
Zuführung an Rücklagen, davon an:	249.050	22.138.558	21.889.508
Rücklagen ohne Zweckbindung	-	21.848.295	21.848.295
Rücklagen mit Zweckbindung	249.050	290.263	41.213
Gewährung von Darlehen	-	-	-
Erwerb von Beteiligungen, Kapitaleinlagen	-	-	-
Erwerb und Leasing von Grundstücken	20.907.000	20.336.730	- 570.270
davon Grundstückserwerb	20.750.000	20.349.813	- 400.187
Erwerb und Leasing von beweglichen Sachen	4.306.920	2.743.704	- 1.563.216
Baumaßnahmen	30.857.050	15.310.538	- 15.546.512
Kredittilgungen/Umschuldungen	2.698.050	4.133.258	1.435.208
Rückzahlung von Inneren Darlehen	-	-	-
Zuweisungen und Zuschüsse für Investitionen	2.567.110	7.896.164	5.329.054
<b>Ausgaben insgesamt</b>	<b>61.907.680</b>	<b>72.708.163</b>	<b>10.800.483</b>

Abbildung 4: Ausgaben des Vermögenshaushalts  
HAR = Haushaltsausgabenerest

## **2 Haushaltsjahr 2019**

In der Haushaltssatzung 2019 wurden die Gesamteinnahmen und –ausgaben auf je 378,7 Mio. Euro festgesetzt, davon im Verwaltungshaushalt Einnahmen und Ausgaben von je 313,8 Mio. Euro und im Vermögenshaushalt von je 57 Mio. Euro. Die Sonderrechnung wurde im Haushaltsjahr 2019 mit Einnahmen und Ausgaben in Höhe von 7,8 Mio. Euro eingeplant.

Die Kreditermächtigung betrug 10,27 Mio. Euro. Die Verpflichtungsermächtigungen wurden auf 17,5 Mio. Euro festgesetzt.

Die Verwaltung hat mit dem Zwischenbericht zum Haushaltsvollzug 2019 (Vorlage 229/2019) im Verwaltungshaushalt ein um 3,5 Mio. Euro besseres Ergebnis prognostiziert. Ursächlich hierfür sind insbesondere höhere Einnahmen bei der Gewerbesteuer und bei den Schlüsselzuweisungen. Nach dem Stand des Zwischenberichts ist im Vermögenshaushalt unter Berücksichtigung des Überschusses aus dem Verwaltungshaushalt und nach Abzug der vorgesehenen Mehrausgaben im Saldo noch mit einer Verschlechterung von 0,4 Mio. Euro zu rechnen. Die vorgesehene Entnahme aus der allgemeinen Rücklage in Höhe von 12,55 Mio. Euro würde sich damit auf 12,95 Mio. Euro erhöhen. Die bis zum Ende des Jahres 2019 weiter positiv verlaufende Entwicklung lässt jedoch erwarten, dass das letzte kamerale Rechnungsergebnis insgesamt nochmals deutlich besser ausfällt.

## **II Haushaltsjahr 2020**

### **1 Rahmenbedingungen und Investitionsschwerpunkte**

Auf Basis der Herbst-Steuerschätzung 2019 werden beim nominalen Bruttoinlandsprodukt für 2019 und 2020 positive Veränderungsrate von 2,8 % bzw. 2,9 % projiziert. Für 2021 werden 3,1 % sowie für die weiteren Jahre 2022 bis 2024 jeweils 2,8 % angenommen. Die Erwartungen für die wirtschaftliche Entwicklung im Vergleich zu früheren Prognosen wurden damit erkennbar nach unten korrigiert. Bei den Bruttolöhnen und -gehältern wird für 2019 von einer Zunahme von 4,1 % ausgegangen (- 0,3 % gegenüber der Frühjahrprojektion 2019). Für das Jahr 2020 wird noch ein Anstieg von 3,2 % erwartet (-0,7 % gegenüber der Frühjahrprojektion 2019).

Insgesamt zeigt sich die gesamtwirtschaftliche Entwicklung, bedingt durch eine Verlangsamung des weltwirtschaftlichen Wachstums, weniger dynamisch als in der Vergangenheit und es mehren sich die negativen Schlagzeilen. Der Indikator für das Geschäftsklima in Baden-Württemberg liegt aktuell deutlich unter seinem langfristigen Mittelwert.

Die Unternehmen rechnen in den kommenden Monaten vermehrt mit Auftragsrückgängen und einer insgesamt nachlassenden Wirtschaftsleistung. Besonders betroffen davon ist die bereits gebeutelte Autoindustrie. Die negative Entwicklung wird sich über kurz oder lang auch auf den Arbeitsmarkt niederschlagen. Unternehmen wie Daimler oder Bosch haben bereits massive Stellenstreichungen angekündigt. Weitere Unternehmen werden nachziehen. Es bleibt abzuwarten wie sich die wirtschaftliche Situation national und international auch mit Blick auf die immensen Herausforderungen des Klimawandels, den nahenden Brexit sowie die herrschenden politischen Konflikte in der Welt insgesamt weiterentwickelt.

Die geänderten Gegebenheiten bedeuten zumindest auch ein vorläufiges Ende der stetig wachsenden Steuereinnahmen und Rekordüberschüsse bei Bund, Land und Kommunen.

Der Gemeindeanteil an der Einkommensteuer (- 0,2 Mio. Euro) und vor allem die Schlüsselzuweisungen (- 5,2 Mio. Euro) sind infolgedessen auch bei der Universitätsstadt Tübingen erstmals seit Jahren rückläufig. Die Gewerbesteuer (+ 1 Mio. Euro) und die Grundsteuer B (+ 0,5 Mio. Euro) können unter Berücksichtigung der aktuellen Entwicklung für das Jahr 2020 hingegen noch etwas höher angesetzt werden. Bei den Hebesätzen der Grund- und Gewerbesteuer wurden dabei keine Anpassungen vorgenommen. Weitere Steigerungen sind bei den FAG-Zuweisungen im Kita-Bereich (+2,9 Mio. Euro) zu erwarten.

Auf der Aufwandsseite sinkt zwar die Gewerbesteuerumlage (- 3,8 Mio. Euro) aufgrund des ab 2020 reduzierten Umlagesatzes von nunmehr 35 %, im Gegenzug steigen jedoch Finanzausgleichumlage (+ 3,4 Mio. Euro) und Kreisumlage (+ 4,1 Mio. Euro) sehr deutlich. Ursächlich hierfür ist vor allem auch die überdurchschnittliche Steuerkraft aus dem Jahr 2018. Im Ergebnis führt dies bei der Stadt zu einem deutlichen Rückgang bei den Netto-Steuereinnahmen gegenüber dem Vorjahresplan von 7,4 Mio. Euro. Infolge der NKHR-Umstellung müssen darüber hinaus erstmals die Abschreibungen erwirtschaftet werden. Damit ergibt sich im Ergebnishaushalt eine zusätzliche Netto-Belastung von 12,2 Mio. Euro. Hinzu kommen erforderliche Neuanmeldungen im Bereich der Personal- und Sachkosten von 6,5 Mio. Euro. Insgesamt verschlechtert sich das Ergebnis im laufenden Betrieb damit um 23,6 Mio. Euro. Ausgehend von der für 2019 geplanten positiven kameralen Zuführungsrate in Höhe von 21 Mio. Euro ergibt sich für das Haushaltsjahr 2020 dadurch ein negatives ordentliches Ergebnis von – 2,6 Mio. Euro.

Unter Berücksichtigung der nicht zahlungswirksamen Erträge und Aufwendungen bleibt ein Zahlungsmittelüberschuss aus laufender Verwaltungstätigkeit in Höhe von 5,1 Mio. Euro übrig, welcher der Finanzierung des Finanzhaushalts dient.

Zu den Investitionsschwerpunkten im Finanzhaushalt gehört auch 2020 der weitere Ausbau der Kindertagesbetreuung im Rahmen des bereits seit 2018 laufenden Sofortprogramms. Dies bedeutet für 2020 zusätzliche Bauausgaben von 9,8 Mio. EUR. In den kommenden Jahren kommen nochmals 10,4 Mio. EUR hinzu. Bereits im Jahr 2019 wurden insgesamt 145 Plätze in den Kinderhäusern Güterbahnhof und Schaffhausenstraße sowie in den Kinderhäusern Gartenstraße und Ahornweg realisiert. Im Jahr 2020 kommen durch die Kinderhäuser Aischbach und den Anbau an das KH Paula-Zundel weitere 110 Plätze dazu. Ebenfalls in der Planung bzw. bereits in der konkreten Umsetzung befinden sich die Kinderhäuser Sofie-Haug, Kielmeyerstraße und Winkelwiese.

Neben der Kindertagesbetreuung fließt das meiste Geld in den Bereich der Bildung. Für zahlreiche Schulbauprojekte sind in der Finanzplanung bis 2023 insgesamt 45 Mio. Euro eingeplant. 9,2 Mio. Euro betreffen alleine das Haushaltsjahr 2020. Zu den größten Maßnahmen gehören in diesem Jahr die Gemeinschaftsschule West mit der gemeinsamen Oberstufe der Tübinger Gemeinschaftsschulen, die Grundschule Steinlach im Rahmen der Schulentwicklung Süd, das Kepler-Gymnasium und die Grundschule Winkelwiese.

Das mit Abstand größte Einzelprojekt in der Finanzplanung stellt die Umgestaltung des Europaplatzes dar. Für die einzelnen Bauabschnitte Zinserdreieck und ZOB, zusammen mit dem Bau mehrerer Radabstellanlagen und dem Anlagenpark Mitte, sind in den kommenden Jahren insgesamt 39 Mio. Euro eingeplant, denen gleichzeitig Investitionszuwendungen und Grundstückserlöse in Höhe von 19,4 Mio. Euro gegenüberstehen. Die Netto-Kosten belaufen sich daher auf rund 19,6 Mio. Euro. Auf das Jahr 2020 entfallen rund 5 Mio. Euro.

Die Erschließung neuer Wohnbaugebiete in den Ortsteilen schreitet ebenfalls voran. Hierfür sind im Haushalt 2020 weitere 3,9 Mio. Euro an Grunderwerbs- und Erschließungskosten für die Ortsteile Bühl, Pfrondorf, Weilheim und Hirschau veranschlagt. Im Jahr 2021 beginnt die Erschließung im Ortsteil Hagelloch. Die Refinanzierung ist nach Abschluss der jeweiligen Erschließungsarbeiten durch entsprechende Grundstücksveräußerungen gegeben. Erste nennenswerte Erlöse sind in den kommenden Jahren veranschlagt. Für die Baugebieterschließung werden Kredite in Höhe von 10,3 Mio. Euro im Jahr 2020 und 8,1 Mio. Euro im Jahr 2021 aufgenommen. Diese refinanzieren sich ebenfalls durch die Grundstückserlöse.

Auch das Thema Radverkehr findet - außer im Bereich des ZOB - mit weiteren Projekten seinen Niederschlag. Die geplanten Kosten für die drei neuen Radbrücken Mitte (Wöhrdstraße), West (Deringer Allee) und Ost (Stauwehr) wurden entsprechend fortgeschrieben.

Insgesamt sind für diese Maßnahmen bis 2023 14 Mio. Euro eingeplant. Diese Kosten sind zu einem großen Teil durch entsprechende Fördermittel in Höhe von 8,9 Mio. Euro finanziert.

Für die sechs städtischen Sanierungs- und Entwicklungsbereiche sind im Jahr 2020 ebenfalls rund 5,1 Mio. Euro eingeplant. Die größten Auszahlungen sind dabei in den Entwicklungsbereichen Obere Viehweide und Stuttgarter Straße/Französisches Viertel vorgesehen. Ein Großteil der in den Sanierungs- und Entwicklungsbereichen anfallenden Auszahlungen ist jedoch durch entsprechende Zuwendungen und Grundstückserlöse wieder gedeckt.

Das Investitionsvolumen der Baumaßnahmen liegt 2020 mit insgesamt 57,9 Mio. Euro nochmals sehr deutlich (um 25,2 Mio. Euro) über dem Planansatz 2019. Ob die personellen Kapazitäten innerhalb der Verwaltung ausreichen um dieses Programm abzuwickeln, wird sich zeigen.

Der Zahlungsmittelüberschuss aus laufender Verwaltungstätigkeit in Höhe von 5,1 Mio. Euro reicht nach Abzug der Tilgungszahlungen mit 3,7 Mio. Euro nicht aus, um die aus Sicht der Verwaltung notwendigen Investitionen zu finanzieren. Der Finanzierungsmittelbestand im Finanzhaushalt beläuft sich zum Jahresende auf - 36,1 Mio. Euro. Dieser Betrag kann größtenteils aus der vorhandenen Liquidität finanziert werden. Zusätzlich ist die Aufnahme des für 2019 bereits genehmigten Kredits zur Baugebieterschließung in Höhe von 10,3 Mio. Euro vorgesehen. Darüber hinaus ist keine zusätzliche Kreditaufnahme mehr erforderlich.

## **2 Gesamtbetrachtung**

### **Aufstellungsverfahren**

Der vorliegende Haushaltsentwurf ist der erste auf Basis des Neuen Kommunalen Haushalts- und Rechnungswesens (NKHR).

Für das Haushaltsjahr 2020 wurden die Sachkosten anhand der durchschnittlichen Inflationsrate für Baden-Württemberg in den letzten Jahren pauschal mit + 1,2 % hochgerechnet. Ausgangsbasis waren die beschlossenen Planansätze 2019. Die Personalaufwendungen wurden im ersten Schritt entsprechend der tatsächlichen Personalkostenplanung (PKP) festgesetzt. Im Rahmen der Umstellung auf das NKHR war hier eine pauschale Erhöhung - anders als in den Vorjahren - aufgrund der geänderten Kontierungsobjekte nicht möglich. Dabei wurde auf Grundlage des aktuellen Tarifabschlusses der Länder ab dem 01.03.2020 eine durchschnittliche Tariferhöhung von 1,06 % berücksichtigt. Nach dem Laufzeitende des geltenden Tarifabschlusses wurde zum 01.09.2020 eine weitere geschätzte Tariferhöhung von 2,0 % zugrunde gelegt.

In einem zweiten Schritt wurden von den Organisationseinheiten Verschiebungen innerhalb der jeweiligen Aufwandspositionen vorgenommen.

Sofern die Finanzausstattung zur Erledigung der Aufgaben bzw. aufgrund neu hinzukommender Aufgaben nicht für ausreichend erachtet wurde, konnte die jeweilige Einheit diese notwendigen Mittel begründen und zusätzlich beantragen.

Bei vielen Sachkonten handelt es sich ansonsten analog der Vorjahre um prozentuale Steigerungen, die nicht geglättet sind und sich nicht mit Einzelmaßnahmen begründen lassen. Dies entspricht dem Gedanken des Gesamtbudgets, der im Zuge der NKHR-Einführung deutlich an Bedeutung gewinnt, da die darin enthaltenen Erträge und Aufwendungen grundsätzlich gegenseitig deckungsfähig sind. Im Haushaltsvollzug werden die Mittel durch die Budgetverantwortlichen im Rahmen der Budgetierungsregeln bewirtschaftet (vgl. hierzu die Ausführungen im Kapitel „Grundsätze für den Haushaltsvollzug“.)

### **Berücksichtigung des Kostendämpfungsprogramms**

Mit dem beschlossenen Kostendämpfungsprogramm (kurz: KDP) soll die Leistungsfähigkeit der Stadt dauerhaft gesichert und die Arbeit in der Verwaltung zielgerichteter gestaltet werden. Dies erfolgt nicht einfach nur durch Senkung der Ausgaben, sondern in Form von Prozessoptimierung und solider Aufgabenkritik, wodurch eine nachhaltige strukturelle Wirkung erzielt werden soll. In einem ersten Schritt wurde bereits im Haushalt 2018 eine Einsparsumme in Höhe von 1,4 Mio. Euro berücksichtigt. Dies erfolgte pauschal bei jeder Organisationseinheit durch Abzug bei den jeweiligen Personalkosten. In einem zweiten Schritt wurden monetär konkret bezifferbare KDP-Maßnahmen durch Abzug bei den tatsächlich betroffenen Haushaltsstellen und einer entsprechenden Verrechnung mit dem bisherigen Pauschalabzug bei den Personalaufwendungen eingearbeitet. Im Haushalt 2019 wurden die reduzierten Ansätze fortgeschrieben. Ein darüber hinaus gehender Abzug wurde von der Verwaltung vorerst nicht vorgenommen, da bereits beschlossene Maßnahmen zunächst abgeschlossen und deren finanzielle Auswirkungen abgewartet werden sollten. Der Gemeinderat hatte auf Basis des interfraktionellen Antrags 811a/2018 jedoch einen zusätzlichen Pauschalabzug bei den Personalausgaben in Höhe von 0,8 Mio. Euro beschlossen. Im Haushalt 2020 hat die Verwaltung nunmehr einen weiteren pauschalen KDP-Abzug bei den hochgerechneten Personalaufwendungen in Höhe von 2,8 Mio. Euro berücksichtigt. In den Folgejahren werden außerdem auf den fortgeschriebenen reduzierten Personalaufwendungen weitere pauschale Korrekturen von jeweils 1,7 Mio. Euro vorgenommen.



### 3 Ergebnishaushalt

#### 3.1 Erläuterungen zum Ergebnishaushalt

Im Gesamtergebnishaushalt werden sämtliche ergebniswirksamen Vorgänge (Erträge und Aufwendungen) der laufenden Verwaltungstätigkeit erfasst. Er unterscheidet sich vom bisherigen Verwaltungshaushalt durch eine periodengerechte Abgrenzung der Zahlungen. Nachdem bislang das Kasenswirksamkeitsprinzip galt, werden die Zahlungen nun dem jeweiligen Haushaltsjahr zugeordnet, in dem der Ertrag oder der Aufwand verursacht wird. Zu den Erträgen und Aufwendungen gehören auch nicht zahlungswirksame Ressourcenverbräuche wie Abschreibungen, Zuführungen zu Rückstellungen und zweckgebundenen Rücklagen, sowie Erträge aus der Auflösung von Ertragszuschüssen oder der Inanspruchnahme von Rückstellungen und Entnahmen aus zweckgebundenen Rücklagen.

Der Saldo des Ergebnishaushaltes stellt die im Haushaltsjahr geplante Veränderung des Vermögens dar. Das heißt, das Ergebnis vergrößert oder schmälert das Eigenkapital in der Bilanz.

#### 3.2 Gesamtergebnishaushalt

Der Haushaltsplan für 2020 enthält im Ergebnishaushalt folgende Erträge und Aufwendungen:

	<b>Haushalts-Entwurf 2020 in Euro</b>
Ordentliche Erträge	282.076.170
Ordentliche Aufwendungen	- 284.721.904
<b>Veranschlagtes Ordentliches Ergebnis</b>	<b>- 2.645.734</b>
<b>Veranschlagtes Sonderergebnis</b>	<b>0</b>
<b>Veranschlagtes Gesamtergebnis</b>	<b>- 2.645.734</b>

Abbildung 5: Darstellung Gesamtergebnishaushalt 2020

Demnach entsteht im Haushaltsjahr 2020 ein Fehlbetrag von rund 2,6 Mio. Euro. Zum Haushaltsausgleich ist nach § 24 Gemeindehaushaltsverordnung (GemHVO) eine mehrstufige Regelung vorgesehen und der Deckungsgrundsatz auf einen mehrjährigen Zeitraum ausgedehnt.

## Stufen des Haushaltsausgleichs

1. Ausnutzung aller Sparmöglichkeiten und Ertragsmöglichkeiten
2. Verwendung der Ergebnismrücklage aus Überschüssen des ordentlichen Ergebnisses und/oder pauschale Kürzung von Aufwendungen (globaler Minderaufwand)
3. Verwendung von Überschüssen des Sonderergebnisses aus außerordentlichen Erträgen und Aufwendungen oder Entnahme aus der Rücklage aus Überschüssen des Sonderergebnisses
4. Vortrag des Fehlbetrages in den Ergebnishaushalt der drei folgenden Haushaltsjahre
5. Verrechnung eines verbleibenden Fehlbetrages auf das Basiskapital (Basiskapital darf nicht negativ werden)

Abbildung 6: Haushaltsausgleich nach § 24 GemHVO

Der Ausnutzung aller Sparmöglichkeiten nach **Stufe 1** wurde insbesondere durch die Berücksichtigung des oben beschriebenen pauschalen KDP-Abzugs von 2,8 Mio. Euro Rechnung getragen. Die Erträge wurden auf Basis der Vorjahresergebnisse und neuer bekannter Entwicklungen in realistischer Höhe angesetzt. Die aktuellen Zahlen der Steuerschätzungen sind berücksichtigt. Gleichzeitig werden Gebührenanpassungen laufend im Rahmen des rechtlich Möglichen und politisch Vertretbaren vorgenommen.

Die Verwendung einer Ergebnismrücklage aus Überschüssen des ordentlichen Ergebnisses nach **Stufe 2** ist nicht möglich, da es eine solche Rücklage im ersten Jahr nach der NKHR-Umstellung noch nicht gibt. Demgegenüber wurde jedoch ein globaler Minderaufwand berücksichtigt. Rechtlich zulässig ist dieser bis zu einem Betrag von 1 Prozent der Summe der ordentlichen Aufwendungen. In diesem Fall wäre für das Jahr 2020 ein maximaler Abzug von rund 2,85 Mio. Euro möglich. Als tatsächlich realistisch umsetzbar wird aus Sicht der Verwaltung ein Betrag von 1 Mio. Euro erachtet, der in den Haushaltsentwurf in dieser Höhe eingearbeitet ist. Damit ergibt sich beim ordentlichen Ergebnis insgesamt noch ein Fehlbetrag von - 2,65 Mio. Euro.

Nachdem es im NKHR-Umstellungsjahr auch noch kein geplantes Sonderergebnis nach **Stufe 3** gibt, muss der Fehlbetrag nach **Stufe 4** in die weiteren Finanzplanungsjahre vorgetragen werden. Der Fehlbetragsausgleich kann nach den aktuellen Planungen in den Jahren 2022 und 2023 erreicht werden. Deshalb wurden im Jahr 2022 1,88 Mio. Euro und im Jahr 2023 die restlichen 0,77 Euro vorgesehen. Die rechtlichen Anforderungen des Haushaltsausgleichs sind damit auf dieser Stufe erfüllt.

### 3.3 Entwicklung der Erträge und Aufwendungen

Um einen Vergleich mit den vorangegangenen Haushaltsjahren herzustellen, wurden im folgenden Diagramm die Erträge und Aufwendungen (bisher Einnahmen und Ausgaben) **ohne** Abschreibungen, innere Verrechnungen und sonstige kalkulatorische Positionen dargestellt.



Abbildung 7: Entwicklung der Erträge und Aufwendungen

Sowohl die Erträge als auch die Aufwendungen haben sich in den vergangenen Jahren insgesamt sehr deutlich nach oben entwickelt, wobei die Erträge immer über den Aufwendungen lagen. Besonders deutlich war der Abstand im Jahr 2013 sowie in den vergangenen beiden Rechnungsjahren 2017 und 2018. Hier lag der Überschuss bzw. die bisherige kamerale Zuführungsrate aus dem Verwaltungshaushalt jeweils über 30 Mio. Euro. Im Planjahr 2020 steigen die Erträge zwar weiter an, jedoch sowohl deutlich weniger stark als in der Vergangenheit wie auch im Vergleich zu den Aufwendungen. Das Delta zwischen Erträgen und Aufwendungen wird dadurch deutlich geringer. Der Überschuss läge damit nach alter kameraler Logik noch bei 9,6 Mio. Euro.

### 3.4 Abbildung von Erträgen und Aufwendungen im Haushalt

Durch die Umstellung auf das Neue Kommunale Haushaltsrecht fallen die bisherigen Haushaltsstellen weg. Sie werden ersetzt durch Kostenstellen und Sachkonten. Die Kostenstellen liefern die Aussage über das verantwortliche Budget. Über die Sachkonten werden die Erträge und Aufwendungen nach den geltenden Zuordnungsvorschriften buchhalterisch ordnungsgemäß erfasst.

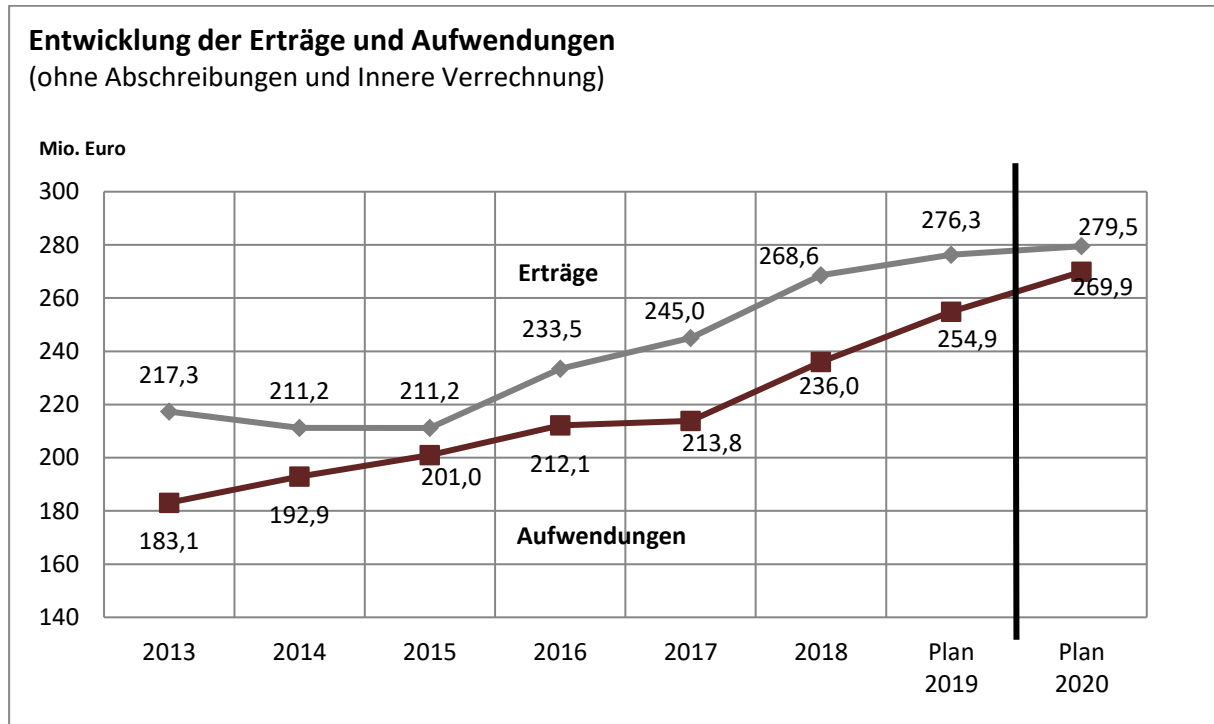
In den nachfolgenden Kapiteln werden verschiedene Nummern angegeben. Der Zusammenhang zwischen den Ziffern ist wie folgt:

Lfd. Nr.	oberste Ebene, die im Haushaltsplan die Summe der Vorgänge abbildet
Kontenklasse	1-stellige Ziffer, die im Kontenrahmen die Zuordnung zur Bilanz, Ergebnisrechnung oder Finanzrechnung darstellt
Kontengruppe	2-stellige Ziffer, differenziert die jeweilige Kontenklasse
Kontenart	3-stellige Ziffer, differenziert die jeweilige Kontengruppe
Sachkonto	unterste Ebene, 8-stellige Ziffer, auf der die Vorgänge gebucht werden, wobei die ersten 4 Ziffern das Hauptkonto und die folgenden 4 Ziffern die Unterkonten darstellen.

Beispiel Ertrag:

lfd. Nr.	2	Zuweisungen, Zuwendungen und Umlagen
Kontenklasse	3	Erträge
Kontengruppe	31	Zuwendungen und allgemeine Umlagen
Kontenart	314	Zuweisung und Zuschüsse für laufende Zwecke
Haupt-Konto	3141	Zuweisung und Zuschüsse für laufende Zwecke vom Land
(Sach-)Konto	3141.0003	Landeszuweisung nach § 29b FAG (Kindergartenförderung)

Zum Vergleich waren dies die bisherigen kameralen Haushaltsstellen 1.4642.1710.000 und 1.4644.1710.000.

Die gleiche Systematik gilt auch für die Aufwendungen. Ebenso für die Einzahlungen und Auszahlungen im Finanzhaushalt.

### 3.5 Erträge des Ergebnishaushaltes

#### 3.5.1 Ordentliche Erträge 2020

Die Erträge und Aufwendungen werden auf Sachkonten (8-stellige Nr.) gebucht, die über die Kontenarten und Konten (3-stellige oder 4-stellige Nr., die in den folgenden Abschnitten in Klammern angegeben wird) den Kontengruppen (ersten 2 Ziffern der Kontenart) zugeordnet werden. Unter den laufenden Nummern im Gesamtergebnishaushalt werden die jeweiligen Kontengruppen summiert dargestellt. Die im Haushaltsplan 2020 veranschlagten ordentlichen Erträge verteilen sich wie folgt:

lfd. Nr.	Ertragsart	Plan 2020 in Euro
1	Steuern und ähnlichen Abgaben	132.873.510
2	Zuweisungen u. Zuwendungen, Umlagen	102.500.100
3	Aufgelöste Investitionszuwendungen und -beiträge	2.575.450
5	Entgelte für öffentliche Leistungen oder Einrichtungen	13.276.010
6	Sonstige privatrechtliche Leistungsentgelte	7.450.650
7	Kostenerstattungen und Kostenumlagen	13.794.150
8	Zinsen und ähnliche Entgelte	709.020
10	Sonstige ordentliche Erträge	8.897.280
	<b>Summe ordentliche Erträge</b>	<b>282.076.170</b>

Abbildung 8: Erträge des Ergebnishaushaltes

Im Gesamtergebnishaushalt werden nur die laufenden Nummern aufgeführt, zu denen es Planansätze gibt. Daher kommt es vor, dass nicht alle Nummern fortlaufend dargestellt sind.



Abbildung 9: Prozentuale Verteilung der Erträge

### 3.5.2 Wesentliche Erträge des Ergebnishaushaltes

Im Folgenden werden einzelne wichtige Erträge dargestellt.

#### 3.5.2.1 Steuern und ähnliche Abgaben – lfd. Nr. 1

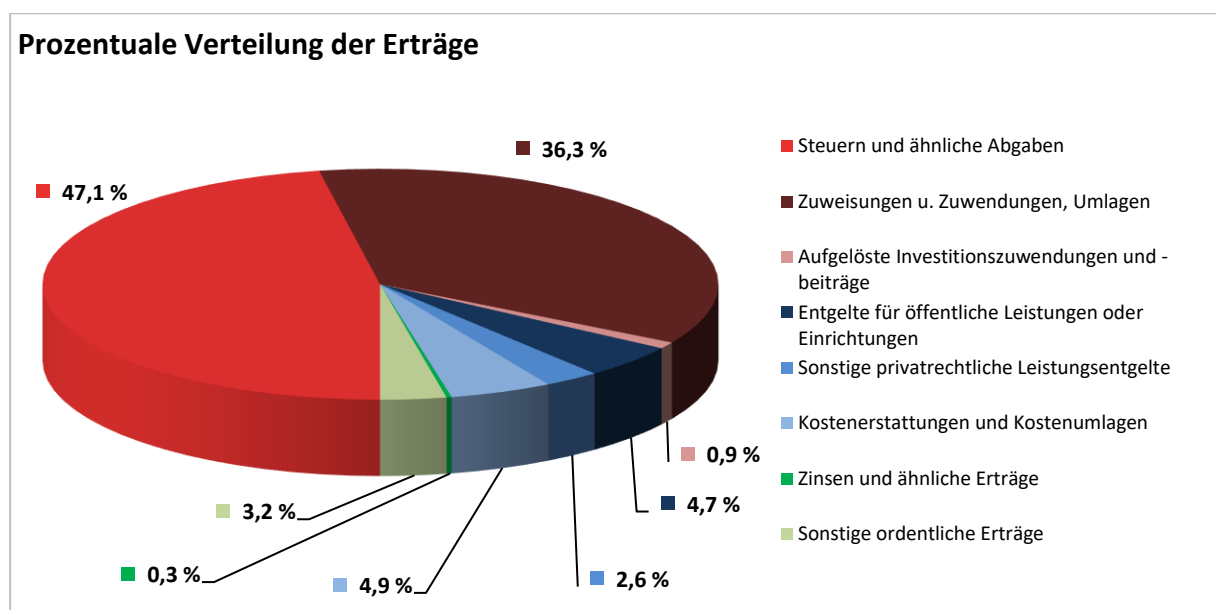
	Ist 2017 in Euro	Ist 2018 in Euro	Plan 2019 in Euro	Plan 2020 in Euro
<b>Grundsteuer A und B (3011/3012)</b>	16.302.683	16.818.277	16.666.500	17.166.500

Die Hebesätze für die Grundsteuer betragen seit 1996 für die Grundsteuer A 360 v. H. und für die Grundsteuer B seit 2010 560 v. H. Für das Haushaltsjahr 2020 wurde der Planansatz für die Grundsteuer A wie im Vorjahr mit 66.500 Euro festgesetzt. Bei der Grundsteuer B wurde ein Anstieg von 0,5 Mio. Euro angenommen, was sich mit den anhaltend kräftigen Bautätigkeiten begründen lässt.



Abbildung 10: Entwicklung der Grundsteuer B

<b>Hebesatz Grundsteuer B Haushaltsjahr 2019</b>			
Esslingen	425	Ravensburg	370
Freiburg	600	Reutlingen	400
Heidelberg	470	Stuttgart	420
Konstanz	410	<b>Tübingen</b>	<b>560</b>
Ludwigsburg	405	Ulm	430

Abbildung 11: Kommunalen Vergleich Hebesätze Grundsteuer B

Die oben abgebildeten Hebesätze wurden seit 2016 fast unverändert fortgeschrieben. Lediglich in Esslingen und Ludwigsburg gab es 2017 eine Anhebung des Hebesatzes. In Stuttgart hingegen wurde der Satz 2019 von 520 auf 420 v. H. gesenkt.

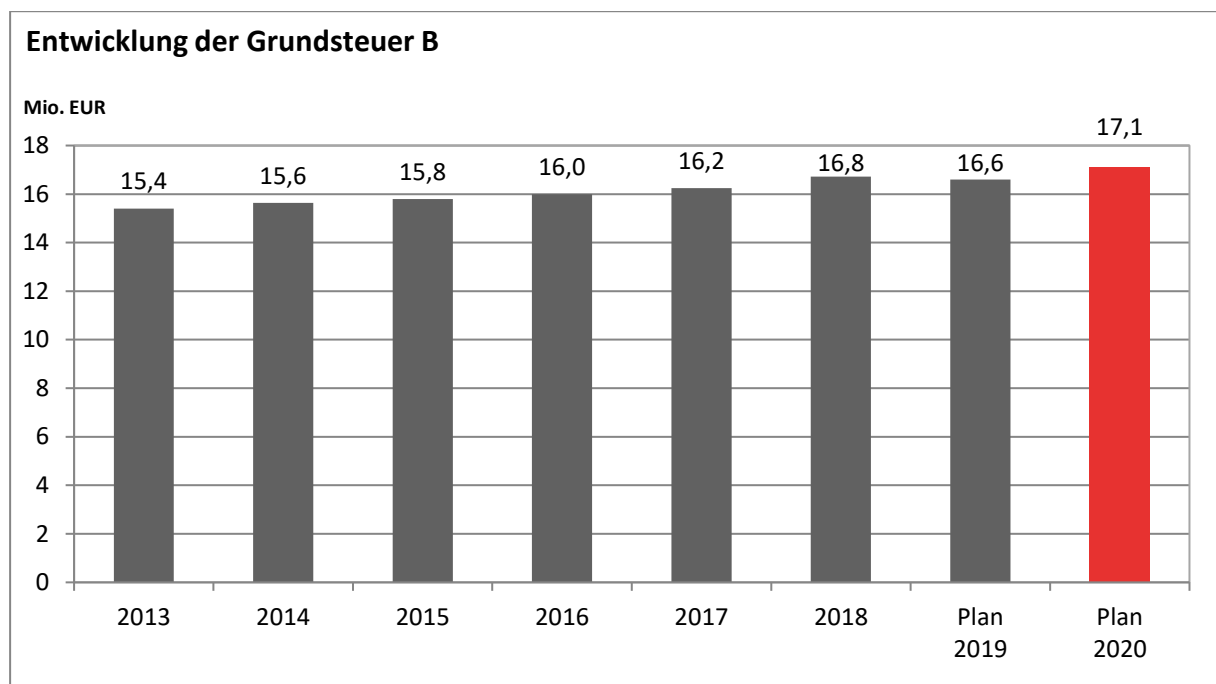
	Ist 2017 in Euro	Ist 2018 in Euro	Plan 2019 in Euro	Plan 2020 in Euro
<b>Gewerbesteuer (3013)</b>	41.561.131	52.942.028	45.000.000	46.000.000

Wie bei der Grundsteuer wurde der seit 2011 unverändert bestehende Hebesatz von 380 v.H. für die Gewerbesteuer in das neue Haushaltsjahr übernommen. Das Ergebnis 2018 übertraf den Ansatz deutlich um rund 11,9 Mio. Euro. Auch für das Jahr 2019 wird mit 49,2 Mio. Euro ein besseres Ergebnis erwartet. Auf dieser Grundlage, aber auch unter Berücksichtigung der sich eintrübenden Konjunkturaussichten, wird der Planansatz im Haushaltsjahr 2020 mit 46 Mio. Euro und damit um 1 Mio. Euro höher als im Vorjahr festgesetzt. Von den Rekordergebnissen der Jahre 2018 und 2019 kann im Haushaltsjahr 2020 nicht mehr ausgegangen werden.

Berücksichtigt wurde außerdem der Wegfall der erhöhten Gewerbesteuerumlage. Durch den aktuellen Umlagesatz von 35 % statt 64 % reduziert sich die Gewerbesteuerumlage für das Jahr 2020 auf rund 4,2 Mio. Euro. Das Netto-Gewerbesteueraufkommen beläuft sich somit noch auf 41,8 Mio. Euro.



Abbildung 12: Entwicklung der Gewerbesteuereinnahmen

Hebesatz Gewerbesteuer Haushaltsjahr 2019			
Esslingen	400	Ravensburg	363
Freiburg	430	Reutlingen	380
Heidelberg	400	Stuttgart	420
Konstanz	390	<b>Tübingen</b>	<b>380</b>
Ludwigsburg	385	Ulm	360

Abbildung 13: Kommunaler Vergleich Hebesätze Gewerbesteuer

Im Jahr 2017 stiegen die Hebesätze von Esslingen und Ludwigsburg. In Freiburg wurde der Hebesatz 2018 erhöht. Ansonsten sind die Hebesätze seit 2016 unverändert.

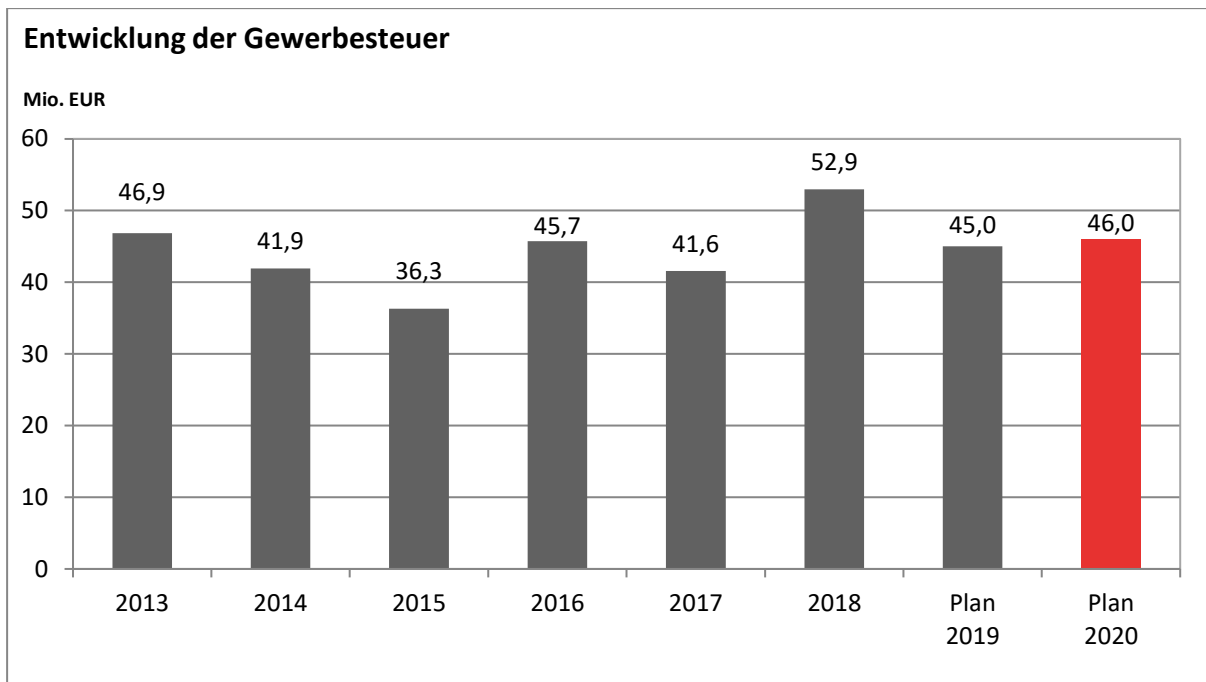
	Ist 2017 in Euro	Ist 2018 in Euro	Plan 2019 in Euro	Plan 2020 in Euro
<b>Gemeindeanteil an der Einkommensteuer (3021)</b>	51.001.369	52.307.732	55.803.620	55.557.960

Der Gemeindeanteil an der Einkommensteuer wird entsprechend der Herbst-Steuerschätzung 2019 für das Jahr 2020 auf 7,01 Mrd. Euro festgesetzt. Dies sind 0,03 Mrd. Euro weniger als im Vorjahresplan. Der Planansatz 2020 muss daher auch um 0,2 Mio. Euro auf 55,6 Mio. Euro gesenkt werden.





Abbildung 14: Gemeindeanteil an der Einkommensteuer und Schlüsselzahl

Der Steueranteil wird mit dem Verteilungsschlüssel für eine Gemeinde (= Schlüsselzahl der Gemeinde) multipliziert. Die Schlüsselzahl, die für die Jahre 2018 bis 2020 mit 0,0079244 festgesetzt wurde, ist abhängig von der Einwohnerzahl der Gemeinde. Es zählen dabei allerdings nur die steuerpflichtigen Einwohner, noch genauer die steuerbelasteten Einwohner, die mit dem von ihnen zu entrichtenden Einkommensteuerbetrag die Höhe der Steuerleistungen für die Gemeinde beeinflussen. Wesentlich ist jeweils die Höhe des zu versteuernden Einkommens. So kommt der Bemessung der Steuerfreibeträge in den vielfältigen Ausprägungen besondere Bedeutung zu. Maßgeblich für die Höhe der Schlüsselzahl ist letztlich die auf das zu versteuernde Einkommen entfallende Steuerlast. Diese wiederum ist abhängig von der Ausgestaltung des Steuertarifs hinsichtlich Steuerprogression und ähnlicher Faktoren. Um eine Nivellierung zwischen einkommensteuerstarken und -schwachen Gemeinden zu erreichen, wird bei der Berechnung der Schlüsselzahl, nach der das Einkommensteueraufkommen auf die Gemeinden verteilt wird, nicht die gesamte Steuerleistung eines jeden Lohn- und Einkommensteuerzahlers in der Gemeinde zugrunde gelegt, sondern es wird nur eine Steuerleistung bis zu einem bestimmten Höchstbetrag des zu versteuernden Einkommens berücksichtigt. Als Grundlage für die Entscheidung, wo der Höchstbetrag (Sockelbetrag) liegen soll, nehmen die Statistischen Landesämter umfangreiche Sonderuntersuchungen (Modellrechnungen) vor. Danach werden die sich auf der Grundlage der letztlich ausgewählten Sockelbeträge ergebenden Schlüsselzahlen für die Verteilung des Gemeindeanteils an der Einkommensteuer neu berechnet und den Gemeinden in einer Verordnung mitgeteilt. Die Schlüsselzahl von 0,0079244 wird auch für die Finanzplanungsjahre unterstellt, obwohl ab 2021 wieder eine Neufestsetzung erfolgen wird.

	Ist 2017 in Euro	Ist 2018 in Euro	Plan 2019 in Euro	Plan 2020 in Euro
<b>Gemeindeanteil an der Umsatzsteuer (3022)</b>	6.114.918	8.259.414	8.220.690	8.407.890

Der Gemeindeanteil an der Umsatzsteuer wird für die baden-württembergischen Kommunen gemäß der Herbst-Steuerschätzung 2019 mit einem voraussichtlichen Anteil von 1,03 Mrd. Euro veranschlagt. Im Jahr 2019 waren es 1,01 Mrd. Euro. Die Bemessungsparameter für die Festsetzung des Gemeindeanteils an der Umsatzsteuer (Gewerbsteuer, sozialversicherungspflichtige Beschäftigte und sozialversicherungspflichtige Entgelte) haben sich in der Universitätsstadt Tübingen in den Aktualisierungszeiträumen insgesamt positiv entwickelt. Die Schlüsselzahl wurde deshalb für die Jahre 2018 bis 2020 auf 0,0081393 und damit höher als in der Vergangenheit festgesetzt. In der Finanzplanung wird zunächst mit einer gleichbleibenden Schlüsselzahl gerechnet. Aufgrund der Erhöhung des Gemeindeanteils an der Umsatzsteuer wird der Planansatz auf 8,4 Mio. Euro (+0,2 Mio. Euro) angehoben.

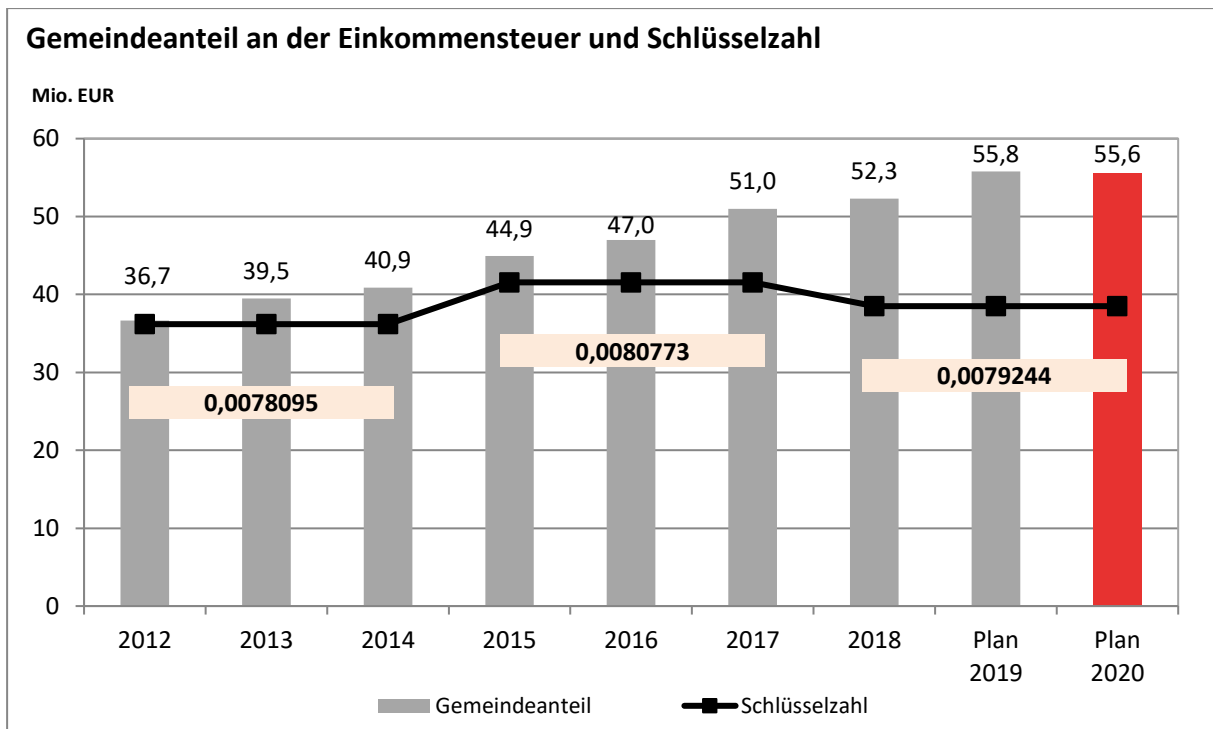

Abbildung 15: Gemeindeanteil an der Umsatzsteuer und Schlüsselzahl

	Ist 2017 in Euro	Ist 2018 in Euro	Plan 2019 in Euro	Plan 2020 in Euro
<b>Sonstige Gemeindesteuern (3031, 3032, 3034)</b>	1.619.386	1.616.326	1.520.000	1.490.000

Hierzu gehören die Hunde-, Vergnügungs- und Zweitwohnungsteuer.

Der Steuersatz bei der Hundesteuer beträgt wie in den Vorjahren für einen Hund 144 EUR. Der Planansatz für die Hundesteuer wurde leicht um 10.000 Euro auf 240.000 Euro erhöht. Ebenso wurde der Ansatz für die Zweitwohnungsteuer um 10.000 Euro (Plan 2020= 200.000 Euro) angehoben. Die Vergnügungssteuer wurde entsprechend der beschlossenen Anpassung des Steuersatzes (vgl. Vorlage 352/2019) mit 1.050.000 Euro veranschlagt.

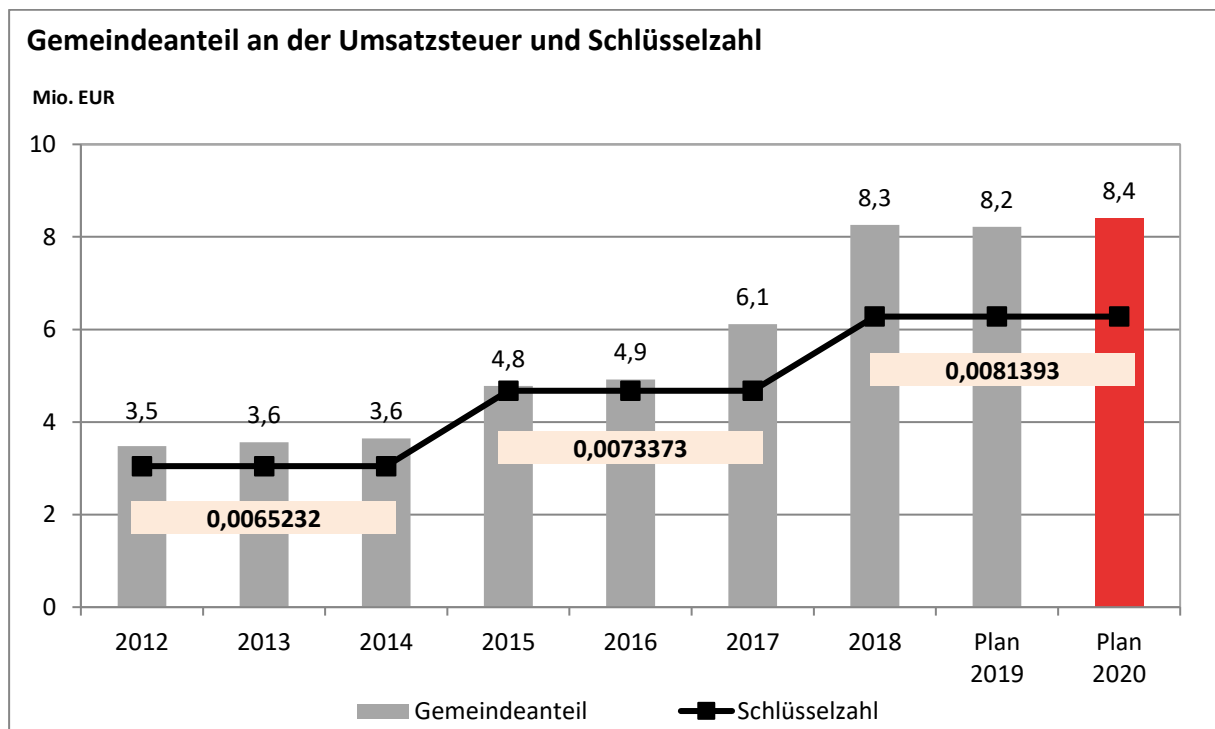
	Ist 2017 in Euro	Ist 2018 in Euro	Plan 2019 in Euro	Plan 2020 in Euro
<b>Familienleistungsausgleich (3051)</b>	3.839.308	3.875.130	4.061.250	4.197.550

Der Familienleistungsausgleich wurde eingeführt, um die steuerliche Absetzbarkeit von Kinderfreibeträgen bei der Einkommenssteuer für die Gemeinden finanzneutral zu gestalten. Der diesjährige Anteil Tübingens beträgt voraussichtlich 4,2 Mio. Euro (2019: 4,1 Mio. Euro).

### 3.5.2.2 Zuweisungen und Zuwendungen, Umlagen – lfd. Nr. 2

Nach den Zuordnungsvorschriften des Neuen Kommunalen Haushaltsrechts fallen unter die lfd. Nr. 2 künftig auch die Schlüsselzuweisungen nach dem Finanzausgleichsgesetz (FAG), die kameral den Steuern und allg. Zuweisungen zugeordnet waren.

	Ist 2017 in Euro	Ist 2018 in Euro	Plan 2019 in Euro	Plan 2020 in Euro
<b>Schlüsselzuweisungen (FAG) (3111)</b>	63.417.541	66.385.524	73.927.440	68.708.200

Die Schlüsselzuweisungen des Landes werden zum einen auf Basis der gemeindlichen Steuerkraft des jeweiligen Vor-Vorjahres ermittelt. Niedrige Schlüsselzuweisungen sind z.B. Ergebnis einer relativ hohen Steuerkraft im Vor-Vorjahr. Die zweite Komponente ist der vom Land festgesetzte Kopfbetrag zur Ermittlung des Bedarfs an Zuweisungen.

Für die Berechnung des Finanzausgleichs und damit auch der Schlüsselzuweisungen wurde die maßgebliche amtliche Einwohnerzahl zum 30.06.2019 mit 90.727 zugrunde gelegt. Für die Finanzplanung wurde in den Jahren 2021 ff. ein weiterer jährlicher Anstieg von jeweils 1.000 Einwohnern angenommen.

Der Grundkopfbetrag zur Bedarfsermittlung beträgt nach der Herbst-Steuerschätzung für 2020 1.450 Euro. Das bedeutet gegenüber dem Vorjahr einen weiteren Anstieg um 46 Euro (2019: 78 Euro, 2018: 84 Euro). Aufgrund der schwächelnden Konjunktur ist die Steigerung im Vergleich zu den Vorjahren damit insgesamt doch deutlich geringer.

Der Grundwert erhöht sich entsprechend der Gemeindegröße stufenweise bis auf 186 % dieses Wertes (Spreizung). Der Kopfbetrag wird durch Interpolation an die Gemeindegröße angepasst und beträgt für Tübingen 1.930,80 Euro. Für das Jahr 2021 wurde eine weitere Erhöhung des Grundkopfbetrags von 25 Euro sowie für die Jahre 2022 und 2023 von jeweils 30 Euro angenommen. Auch hier wird von geringeren Steigerungen als in den Vorjahren ausgegangen und vorsichtig kalkuliert.

Die zweite Grundlage für die Schlüsselzuweisungen, die Steuerkraftmesszahl, stellt die aus eigener Steuererhebung (Grundsteuern A und B sowie Gewerbesteuer, bereinigt um Gewerbesteuerumlage) und aus Landeszuweisungen (Einkommenssteueranteil, Umsatzsteueranteil sowie Familienleistungsausgleich) generierte Steuerkraft der Universitätsstadt Tübingen dar. Hinzu kommen die Anteile aus dem gemeinsamen Gewerbegebiet mit der Stadt Reutlingen.

Aus der Multiplikation des Kopfbetrages (als Maß für die landesweit zur Verfügung stehende Steuerkraft) mit der Einwohnerzahl der Universitätsstadt Tübingen errechnet sich die sogenannte Bedarfsmesszahl. Von dieser wird die Steuerkraftmesszahl abgezogen und eine Schlüsselzahl gemäß § 5 Finanzausgleichsgesetz (FAG) gebildet, die den ungedeckten Finanzbedarf einer Gemeinde zum Ausdruck bringt. Von diesem Finanzbedarf werden in der Regel 70 % als sogenannte mangelnde Steuerkraft durch die Zuweisung aus dem FAG gedeckt.

Die maßgebliche Steuerkraft aus 2018 hat sich gegenüber den Vorjahren insbesondere aufgrund der überdurchschnittlichen Gewerbesteuereinnahmen sehr deutlich erhöht, was geringere Schlüsselzuweisungen zur Folge hat. Selbst die Erhöhung des Kopfbetrags kann den Rückgang bei den Schlüsselzuweisungen nur zum Teil abfedern. Insgesamt ist mit einem Rückgang von 5,2 Mio. Euro gegenüber dem Vorjahr zu rechnen. Für die weiteren Jahre des Finanzplanungszeitraums kann jedoch nach aktuellen Prognosen wieder mit steigenden Schlüsselzuweisungen gerechnet werden.



Abbildung 16: Kopfbeträge und Schlüsselzuweisungen

	Ist 2017 in Euro	Ist 2018 in Euro	Plan 2019 in Euro	Plan 2020 in Euro
<b>Weitere Zuweisungen, Zuwendungen und Zuschüsse (3131, 3140, 3141, 3142, 3145)</b>	24.585.870	25.844.889	29.137.930	33.791.900

Im Jahr 2020 werden rund 33,8 Mio. Euro für Zuweisungen und Zuwendungen von Bund, Land und Gemeindeverbänden prognostiziert, was einer Steigerung von fast 16 % gegenüber dem Vorjahr entspricht. Der größte Anteil entfällt auf Landesmittel mit rund 31,4 Mio. Euro. Hierbei handelt es sich insbesondere um Mittel für die Kindergartenförderung nach § 29b Finanzausgleichsgesetz (FAG) in Höhe von 7,8 Mio. Euro, für die Förderung der Kleinkindbetreuung nach § 29c FAG in Höhe von 13,9 Mio. Euro sowie 1,5 Mio. Euro auf Grundlage des Gesetzes zur Weiterentwicklung der Qualität und zur Teilhabe in der Kindertagesbetreuung („Gute-KiTa-Gesetz“) nach dem neuen § 29e FAG. Erste anteilige Einnahmen aus dem Gute-KiTa-Gesetz wurden im Plan 2019 noch bei der Kindergartenförderung berücksichtigt.

Bezeichnung	Plan 2019 in Euro	Plan 2020 in Euro
Kindergartenförderung nach § 29b FAG	6.431.350	7.810.200
Förderung Kleinkindbetreuung nach § 29c FAG	13.898.650	13.890.910
Kindertagesbetreuung nach § 29e FAG (Gute-KiTa-Gesetz)	-	1.523.820

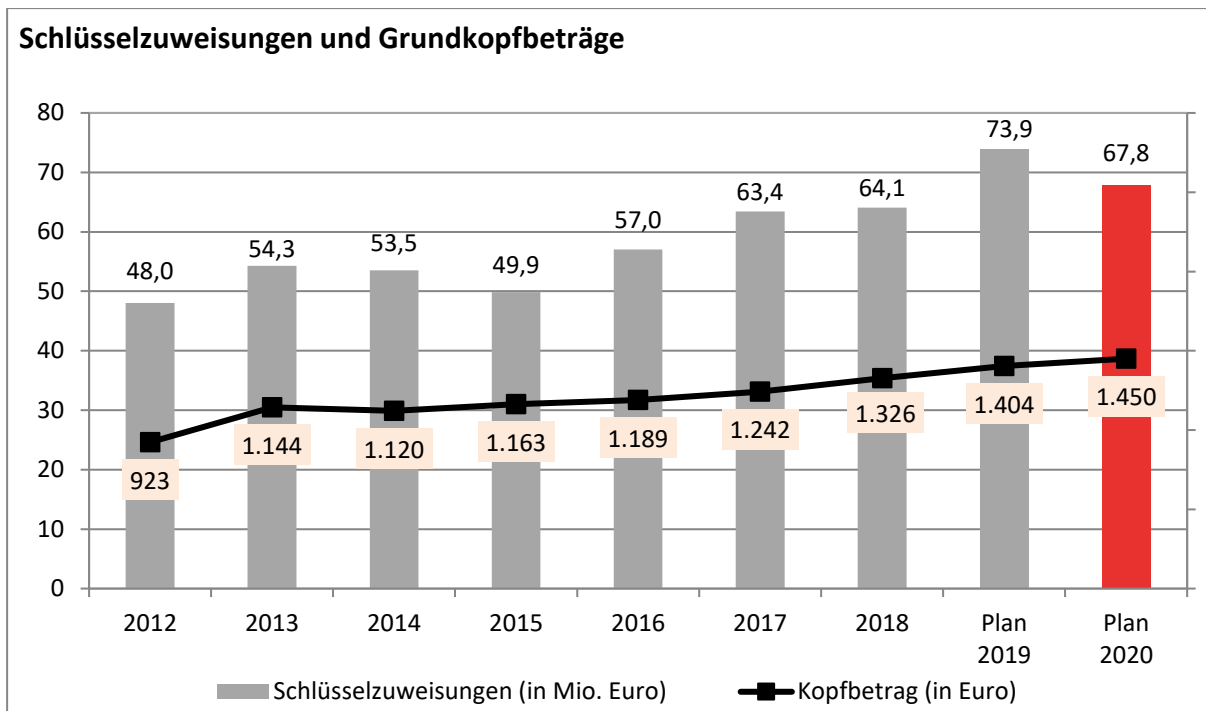
Abbildung 17: Übersicht Erträge nach § 29 FAG

Neben Bundesmitteln in Höhe von rund 1,3 Mio. Euro werden etwa 1,1 Mio. Euro von Gemeinden und übrigen Bereichen erwartet.

### 3.5.2.3 Aufgelöste Investitionszuwendungen und -beiträge – lfd. Nr. 3

	Ist 2017 in Euro	Ist 2018 in Euro	Plan 2019 in Euro	Plan 2020 in Euro
<b>Aufgelöste Investitionszuwendungen und –beiträge (3161, 3162)</b>	-	-	-	2.575.450

Im Neuen Kommunalen Haushaltsrecht werden für erhaltene Investitionszuwendungen oder Investitionsbeiträge sogenannte Sonderposten in Höhe der erhaltenen Zuwendung gebildet. Es erfolgt eine Auflösung dieser Sonderposten im gleichen Zeitraum, wie die durch die Investition entstandenen Vermögensegegenstände abgeschrieben werden. Die Auflösungen werden ertragswirksam in der Ergebnisrechnung ausgewiesen und kompensieren teilweise die Aufwendungen für Abschreibungen.

Für das Haushaltsjahr stehen den Aufwendungen für Abschreibungen (vgl. lfd. Nr. 15) in Höhe von 14,8 Mio. Euro somit Erträge in Höhe von 2,6 Mio. Euro gegenüber. Damit beträgt der Netto-Aufwand rund 12,2 Mio. Euro.

### 3.5.2.4 Entgelte für öffentliche Leistungen oder Einrichtungen – lfd. Nr. 5

	Ist 2017 in Euro	Ist 2018 in Euro	Plan 2019 in Euro	Plan 2020 in Euro
<b>Öffentlich rechtliche Entgelte (3311, 3321)</b>	12.212.561	12.383.438	12.552.930	13.276.010

Die bisherigen Gruppierungsnummern 10 – 12 für die Gebühren, Entgelte und ähnlichen Abgaben entsprechen nach den neuen Zuordnungsvorschriften im Neuen Kommunalen Haushaltsrecht der künftigen Position „Entgelte für öffentliche Leistungen oder Einrichtungen“. Für das Haushaltsjahr 2020 wird mit Erträgen in Höhe von 13,3 Mio. Euro gerechnet. Darin sind unter anderem die in der nachfolgenden Tabelle aufgeführten Verwaltungsleistungen enthalten.

Bezeichnung	Plan 2019 in Euro	Plan 2020 in Euro
Betreuungsgebühren U3 und Ü3	3.665.300	3.913.400
Parkgebühren	2.500.000	3.000.000
Baugenehmigungs- und Kontrollgebühren	1.500.000	1.500.000
Gebühren Bürgerdienste	1.037.000	1.098.930
Gebühren Straßenverkehr, Ordnung und Gewerbe	875.860	875.860
Vermessungsgebühren	350.000	350.000

Abbildung 18: Erträge Verwaltungsleistungen

Die Betreuungsgebühren im Kita-Bereich wurden auf Basis der aktuellen Belegungszahlen und Gebührenstruktur fortgeschrieben. Bei den Parkgebühren ist in den vergangenen Jahren eine stetige Aufwärtsentwicklung zu beobachten, weshalb eine Anpassung nach oben vorgenommen wurde. Auch bei den Gebühren der Bürgerdienste werden etwas höhere Erträge erwartet. Bei den Baugenehmigungsgebühren, den Gebühren für Straßenverkehr, Ordnung und Gewerbe sowie den Vermessungsgebühren ist nach aktuellem Stand hingegen von gleichbleibenden Erträgen auszugehen.

### 3.5.2.5 Sonstige privatrechtliche Leistungsentgelte – lfd. Nr. 6

	Ist 2017 in Euro	Ist 2018 in Euro	Plan 2019 in Euro	Plan 2020 in Euro
<b>Erträge aus Mieten und Pachten, Verkauf und sonstigen privatrechtlichen Leistungsentgelten (3411, 3421, 3461)</b>	6.125.390	6.788.510	7.139.720	7.450.650

Die Position „Sonstige privatrechtliche Leistungsentgelte“ entspricht dem Grunde nach den bisherigen Gruppierungsnummern 13 – 15 für die Einnahmen aus Verkauf, Mieten und Pachten. Die Erträge resultieren überwiegend aus der Vermietung von Wohnungen, Nutzungsentschädigungen, Ersätzen von Nebenkosten sowie aus Pachterträgen für unbebaute Grundstücke. Die Mieten und Pachten werden regelmäßig im Rahmen des Zulässigen und Vertretbaren angepasst. Im Haushaltsjahr 2020 werden Erträge in Höhe von 7,5 Mio. Euro prognostiziert.

### 3.5.2.6 Kostenerstattungen und Kostenumlagen – lfd. Nr. 7

	Ist 2017 in Euro	Ist 2018 in Euro	Plan 2019 in Euro	Plan 2020 in Euro
<b>Kostenerstattungen und Kostenumlagen (348)</b>	8.075.091	11.367.955	12.108.590	13.794.150

Die Kostenerstattungen und Kostenumlagen steigen weiter konstant an. Den größten Anteil an den Erträgen haben die Erstattungen von Gemeinden und Gemeindeverbänden mit rund 4,7 Mio. Euro. Hierunter fallen insbesondere die Erstattungen für den sogenannten Ausbildungsverkehr mit rund 2,3 Mio. Euro, die jedoch in gleicher Höhe wieder an die Stadtwerke Tübingen (swt) als leistungserbringendes Verkehrsunternehmen weitergeleitet werden (vgl. Vorlage 257/2018). Hinzu kommen: Schulkostenbeiträge auswärtiger Schüler, Kostenersätze des Landkreises im Bereich der Bearbeitung von SGB-Leistungen und der Kinderbetreuung, Betriebskostenersätze für Kreisstraßen sowie der Steueranteil von der Stadt Reutlingen für das gemeinsame Gewerbegebiet.

Zudem erhält die Universitätsstadt Tübingen Kostenersätze für die Unterbringung von Flüchtlingen und Obdachlosen (3,4 Mio. Euro bzw. 536.400 Euro). Die Ersätze vom Eigenbetrieb Kommunale Servicebetriebe Tübingen (KST) werden mit 1,4 Mio. Euro veranschlagt.

### 3.5.2.7 Zinsen und ähnliche Erträge – lfd. Nr. 8

	Ist 2017 in Euro	Ist 2018 in Euro	Plan 2019 in Euro	Plan 2020 in Euro
<b>Zinsen und sonstige Finanzerträge (3615, 3618, 3651)</b>	504.889	477.191	378.670	709.020

#### Zinsen:

Die Zinserträge resultieren im Wesentlichen aus dem an die KST gewährten Trägerdarlehen. Hinzu kommen weitere Zinseinnahmen aus Festgeldern, Tagesgeldkonten und insbesondere aus mittelfristigen Geldanlagen mit einer Anlagedauer zwischen zwei und drei Jahren. Dies führt nicht nur dazu, dass erstmals seit Jahren mit 392.970 Euro wieder etwas höhere Zinsen angesetzt werden können, sondern auch die Verwahrentgelte (vgl. lfd. Nr. 16) werden dadurch auf der Aufwandsseite im Vergleich zu den Vorjahren deutlich verringert.



### **Sonstige Finanzerträge:**

Nach dem Neuen Kommunalen Haushaltsrecht ist die bisherige Gruppierung „Gewinnanteile von wirtschaftlichen Unternehmen und aus Beteiligungen“ in die Positionen „Konzessionsabgaben“ (zu buchen bei Sonstige ordentliche Erträge) und „Erträge aus Gewinnanteilen an verbundenen Unternehmen“ (zu buchen bei Zinsen und sonstige Finanzerträge) aufzuteilen. Der Planansatz 2020 enthält deshalb neben den regulären Zinserträgen auch die Erträge aus Gewinnanteilen an verbundenen Unternehmen in Höhe von 316.050 Euro. Dies betrifft insbesondere den swt-Gewinn, der erneut mit 303.000 Euro berücksichtigt ist. Im weiteren Finanzplanungszeitraum wird von einer Gewinn-Ausschüttung in Höhe von 1 Mio. Euro pro Jahr ausgegangen.

Die Summe der Zinsen und der Gewinnanteile ergeben somit den Planansatz von 709.020 Euro.

### **3.5.2.8 Sonstige ordentliche Erträge – lfd. Nr. 10**

	Ist 2017 in Euro	Ist 2018 in Euro	Plan 2019 in Euro	Plan 2020 in Euro
<b>Sonstige ordentliche Erträge (35)</b>	3.914.511	4.068.760	4.040.780	8.897.280

Wie vorstehend bereits beschrieben wurden die Konzessionsabgaben kameral unter der Gruppierung „Gewinnanteile von wirtschaftlichen Unternehmen und aus Beteiligungen“ gebucht. Künftig erfolgt dies bei den sonstigen ordentlichen Erträgen. Der hierfür eingeplante Betrag in Höhe von rund 4,1 Mio. Euro (Plan 2019 ebenfalls 4,1 Mio. Euro) erhöht den Planansatz im Vergleich zum Vorjahr somit deutlich. Zudem wurde der Ansatz für die Bußgelder auf 3,75 Mio. Euro festgesetzt, was einer Erhöhung um 0,3 Mio. Euro entspricht. Daneben werden noch Erträge aus der Inanspruchnahme von Bürgschaften in Höhe von 329.000 Euro angenommen.

Ebenfalls bei den sonstigen Erträgen berücksichtigt sind die Entnahmen aus den bisherigen zweckgebundenen Rücklagen für die Instandhaltung der Paul Horn-Arena (329.000 Euro) und der Sporthalle WHO (39.000 Euro) sowie für das Sponsoring der Paul Horn-Arena (50.000 Euro). Die Rücklagen werden auch nach der NKHR-Umstellung weitergeführt. Die jeweiligen Rücklagenstände sind der Anlage 4 zu entnehmen.

### 3.6 Aufwendungen des Ergebnishaushaltes

#### 3.6.1 Ordentliche Aufwendungen 2020

Die im Haushaltsplan 2020 veranschlagten ordentlichen Aufwendungen verteilen sich wie folgt:

lfd. Nr.	Aufwandsart	Plan 2020 in Euro.
12	Personal- und Versorgungsaufwendungen	86.311.008
14	Aufwendungen für Sach- und Dienstleistungen	42.252.865
15	Abschreibungen	14.791.690
16	Zinsen und ähnliche Aufwendungen	687.710
17	Transferaufwendungen	120.038.460
18	Sonstige ordentliche Aufwendungen	20.640.171
	<b>Summe ordentliche Aufwendungen</b>	<b>284.721.904</b>

Abbildung 19: Aufwendungen des Ergebnishaushaltes



Abbildung 20: Prozentuale Verteilung der Aufwendungen

### 3.6.2 Wesentliche Aufwendungen des Ergebnishaushalts:

Im Folgenden werden einzelne wichtige Aufwendungen dargestellt.

#### 3.6.2.1 Personalaufwendungen – lfd. Nr. 12

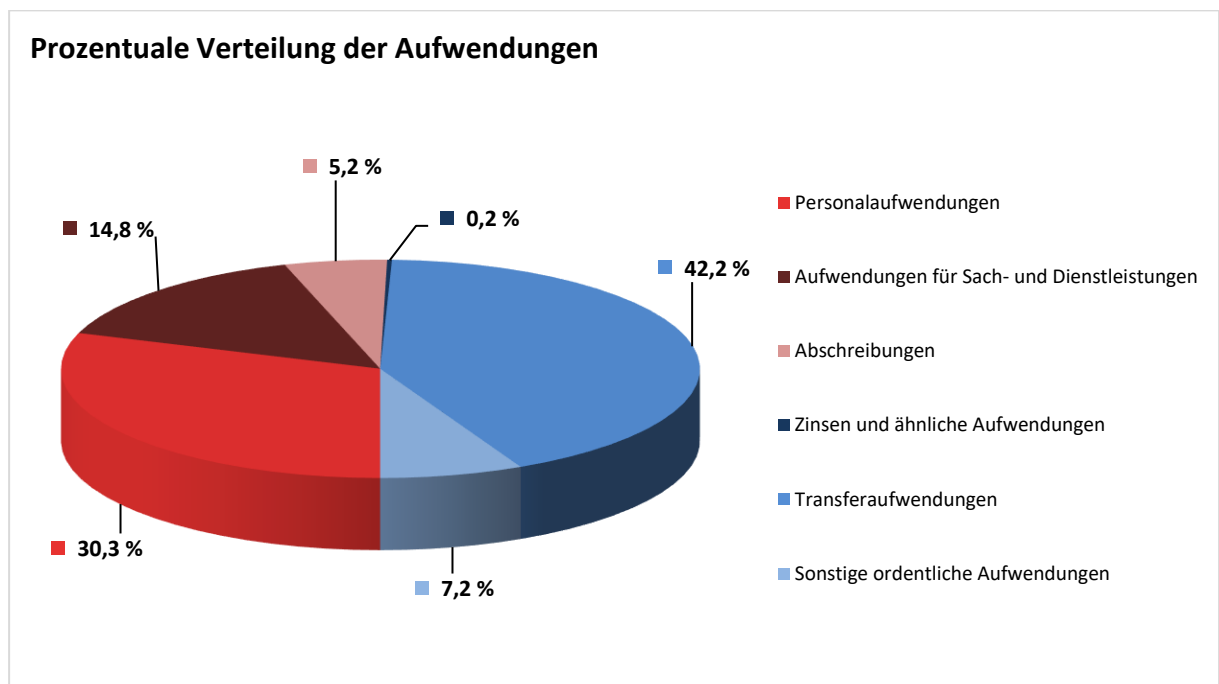
	Ist 2017 in Euro	Ist 2018 in Euro	Plan 2019 in Euro	Plan 2020 in Euro
<b>Personal- und Versorgungsaufwendungen (400, 410)</b>	68.088.837	73.112.283	80.812.930	86.311.008

Die Personalaufwendungen wurden entsprechend der Personalkostenhochrechnung festgesetzt. Dabei wurde auf Grundlage des aktuellen Tarifabschlusses der Länder ab dem 01.03.2020 eine durchschnittliche Tarifierhöhung von 1,06 % berücksichtigt. Nach dem Laufzeitende des geltenden Tarifabschlusses wurde ab dem 01.09.2020 eine weitere geschätzte Tarifierhöhung von 2,0 % zugrunde gelegt. Der KDP-Abzug erfolgte danach pauschal mit 2,8 Mio. Euro.

In verschiedenen Bereichen wurden diese Werte aufgrund von Stellenschaffungen nach oben angepasst. Bei der Kindertages- und Schulkindbetreuung wurden die geltenden Beschlüsse umgesetzt. Darüber hinaus wurden im Sinne der Personalgewinnung und -bindung für Leitungen von Kinderhäusern mit Plätzen für Kinder unter drei Jahren sowie für neu eingestellte Fachkräfte in den Erfahrungsstufen 1 bis 3 weitere Arbeitsmarktzulagen von 60.000 bzw. 100.000 Euro etatisiert (vgl. Vorlage 115/2019).

Für die Leistungsbewertung wurde wie in den Vorjahren eine Deckungsreserve gebildet. Für die Umsetzung der neuen Entgeltordnung war keine Deckungsreserve mehr erforderlich, da die Auswirkungen zwischenzeitlich bereits bei den jeweiligen Personalkostenansätzen berücksichtigt werden konnten.

Bezeichnung	2013 in Euro	2014 in Euro	2015 in Euro	2016 in Euro	2017 in Euro	2018 in Euro	Plan 2019 in Euro	Plan 2020 in Euro
Kernverwaltung	55.463.790	58.964.060	61.647.839	66.107.461	68.088.837	73.112.283	80.812.930	86.311.008
KST	8.044.574	8.531.043	8.748.824	8.964.150	9.139.641	9.519.102	10.247.320	10.915.660
TMS	0	2.083.646	2.103.251	2.158.535	2.215.614	2.275.426	2.329.150	2.367.390
<b>Zusammen</b>	<b>63.508.364</b>	<b>69.578.749</b>	<b>72.499.914</b>	<b>77.230.145</b>	<b>79.444.092</b>	<b>84.906.811</b>	<b>93.389.400</b>	<b>99.594.058</b>

Abbildung 21: Personalkosten der Kernverwaltung und Eigenbetriebe

Die Stellenschaffungen für das kommende Haushaltsjahr werden mit der Vorlage 801/2019 dargestellt und erläutert. Im Saldo ergeben sich Stellenschaffungen mit 73,81 AK (2019: 59,76 AK). Durch den weiteren Ausbau der Kinder- und Schülerbetreuung liegt in diesem Bereich dabei nach wie vor der größte Anteil der Netto-Stellenschaffungen mit 41,52 AK. Hinzu kommen weitere Stellenschaffungen im Bereich der Flüchtlingsbetreuung mit 2,75 AK sowie beim Ordnungswesen und den Bürgerdiensten mit 3,4 AK.

Der weiter angestiegene Aufgabenumfang, das Wachstum der Einwohnerzahl und die fortwährenden Rekordinvestitionen führen auch in diesem Jahr in vielen weiteren Abteilungen der Verwaltung nochmals zu einem unabweisbaren Stellenmehrbedarf.



Abbildung 22: Personalkosten Verwaltung und Kinderbetreuung

### 3.6.2.2 Aufwendungen für Sach- und Dienstleistungen – lfd. Nr. 14

	Ist 2017 in Euro	Ist 2018 in Euro	Plan 2019 in Euro	Plan 2020 in Euro
<b>Aufwendungen für Sach- und Dienstleistungen (42)</b>	30.451.408	33.158.544	37.923.890	42.252.865

Nach dem Neuen kommunalen Haushaltsrecht werden die kamerale Gruppierungen 50 bis 63 den Aufwendungen für Sach- und Dienstleistungen zugeordnet.

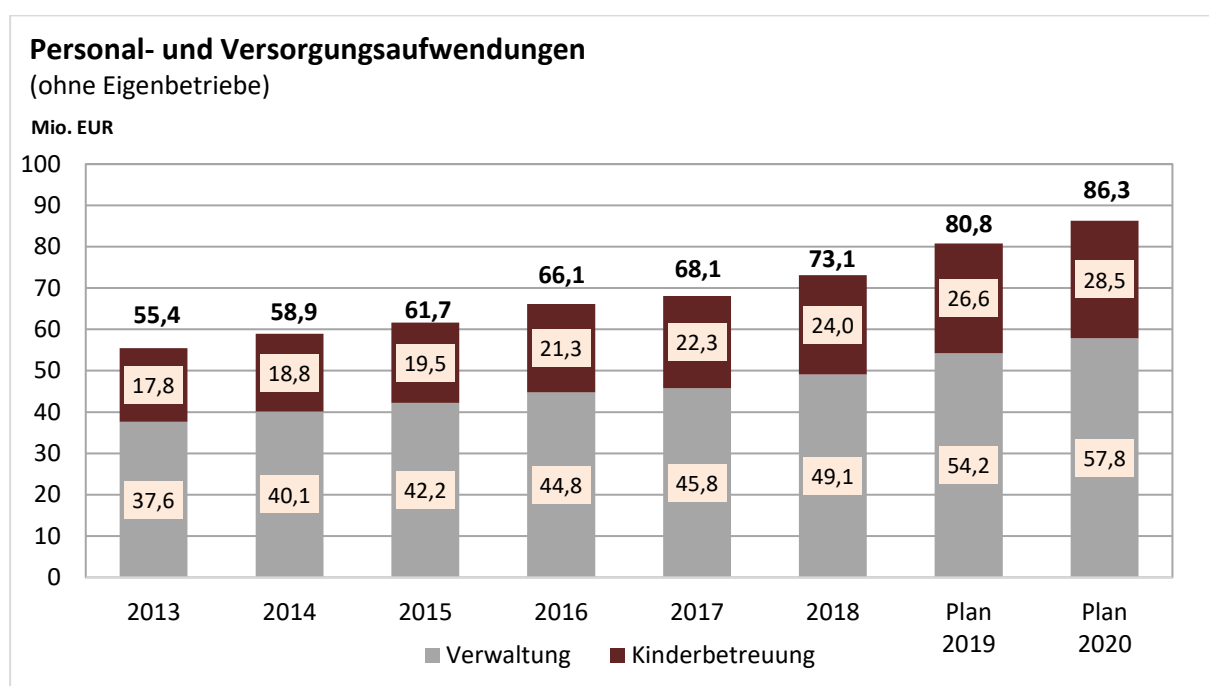
Die Aufwendungen für Sach- und Dienstleistungen wurden bei der Aufstellung des Haushaltsplans 2020 zunächst mit einer Steigerung von 1,2 % hochgerechnet. Hinzu kommen Aufwendungen für zusätzliche Aufgaben. In der Summe liegt der Planansatz gegenüber dem Vorjahr rund 4,3 Mio. Euro höher. Dies entspricht einer Steigerung von 11,4 %. Die Steigerungsraten 2018 und 2019 lagen im Vergleich bei 8,9 % bzw. 14,4 %.

Die größten Aufwendungen sind nachfolgend abgebildet:

Bezeichnung	Plan 2020 in Euro
Bewirtschaftung Grundstücke und bauliche Anlagen	9.659.940
Besondere Verwaltungs- und Betriebsaufwendungen	7.114.740
Mieten und Pachten	6.468.170
Unterhaltung Grundstücke und bauliche Anlagen	5.821.700
Unterhaltung Infrastrukturvermögen	4.637.510
Aufwendungen für sonstige Sach- und Dienstleistungen	4.067.130

Abbildung 23: Größte Aufwendungen bei Sach- und Dienstleistungen

In den Aufwendungen für die Bewirtschaftung von Grundstücken und baulichen Anlagen sind insbesondere die Aufwendungen für Strom, Heizung, Reinigung sowie Sachversicherungen, Steuern und Abgaben enthalten. Die „Besonderen Verwaltungs- und Betriebsaufwendungen“ ergeben sich aus einer Vielzahl von Aufwendungen, beispielsweise für Öffentlichkeitsarbeit, Geschäftsausgaben, Ehrenangaben und Heimatpflege sowie Veranstaltungen.

Im Bereich der Unterhaltung ist ein direkter Vergleich mit den kameralen Haushaltsansätzen nicht möglich. Durch die Zuordnungsvorschriften im Neuen kommunalen Haushaltsrecht sind interne Leistungen, die zum Beispiel das Gebäudemanagement erbringt, als interne Leistungsverrechnungen zwischen den Teilhaushalten darzustellen und nicht – wie bisher – bei der Kostenart Unterhaltung. Ab dem Jahr 2020 sind hier somit nur noch Aufwendungen an Dritte in Bezug auf die Gebäudeunterhaltung veranschlagt. Den bisherigen Sammelnachweis 2 (SN 2) gibt es aufgrund der NKHR-Umstellung künftig in dieser Form ebenfalls nicht mehr. Die entsprechenden Mittel mussten auf verschiedene Kostenstellen und Sachkonten umgeplant werden. Für laufende Unterhaltungsmaßnahmen, Einzelsanierungen, die Aufarbeitung von Sanierungsrückständen sowie besondere Maßnahmen zum Brandschutz stehen wie im Vorjahr jedoch erneut insgesamt rund 4 Mio. Euro zur Verfügung.

Zur Unterhaltung des Infrastrukturvermögens zählen unter anderem die Instandhaltung und Unterhaltung von Straßen, Wegen, Plätzen und Anlagen, die Straßenbeschilderung, Signalanlagen sowie die Straßenbeleuchtung. Hierfür werden im Jahr 2020 Aufwendungen in Höhe von 4,6 Mio. Euro erwartet.

Den sonstigen Sach- und Dienstleistungen werden insbesondere die Aufträge an Dritte zugeordnet. Die im Jahr 2020 mit rund 4 Mio. Euro eingeplanten Aufwendungen entstehen zu großen Teilen in den Bereichen Stadtentwicklung und Stadtplanung, Kindertageseinrichtungen, Informationstechnik, Organisationsentwicklung oder Schulen.

### 3.6.2.3 Abschreibungen – lfd. Nr. 15

	Ist 2017 in Euro	Ist 2018 in Euro	Plan 2019 in Euro	Plan 2020 in Euro
<b>Bilanzielle Abschreibung (47)</b>	10.986.460	12.839.058	9.931.040	14.791.690

Nach dem Neuen kommunalen Haushaltsrecht werden im Gesamtergebnishaushalt unter den ordentlichen Aufwendungen die tatsächlichen bilanziellen Abschreibungen abgebildet. Im Gegensatz zur Kameralistik müssen die Abschreibungen nunmehr erwirtschaftet werden. Diese belasten somit die jeweiligen Budgets der Teilhaushalte.

Der Großteil des städtischen Anlagevermögens wurde bereits weit vor Beginn der übrigen Umstellungsarbeiten bewertet und der jeweilige Abschreibungsbetrag ermittelt. Über den vorläufigen Abschluss der Vermögensbewertung wurde der Gemeinderat mit der Vorlage 423/2015 unterrichtet.

Durch die fortwährend steigende Bautätigkeit der Universitätsstadt Tübingen erhöhen sich in der Folge auch die jährlichen Abschreibungsbeträge. Im Jahr 2020 sind Abschreibungen in Höhe von 14,8 Mio. Euro veranschlagt. Nachdem der Planansatz im Jahr 2018 bereits um rund 3,3 Mio. Euro überschritten wurde, ist der Planansatz 2019 mit den aktuellen Faktoren nicht mehr vergleichbar. Ursächlich für die deutliche Steigerung im Jahr 2018 ist auch die Tatsache, dass aufgrund der Erfordernisse des NKHR noch einige Vermögensgegenstände nachaktiviert werden mussten. Insbesondere wurden die bisherigen Sonderrechnungen erstmals komplett bewertet. Der Fachbereich Revision war dabei stets unterstützend tätig.

Den Aufwendungen für Abschreibungen in Höhe von 14,8 Mio. Euro stehen Erträge aus der Auflösung von Investitionszuwendungen und-beiträgen (vgl. lfd. Nr. 3) in Höhe von 2,6 Mio. gegenüber. Der Netto-Abschreibungsbetrag liegt daher noch bei rund 12,2 Mio. Euro.

Im Finanzplanungszeitraum wird aufgrund der weiteren anstehenden Investitionen von einer zusätzlichen jährlichen Steigerung bei den Abschreibungen von jeweils 1 Mio. Euro ausgegangen.

### 3.6.2.3 Zinsen und ähnliche Aufwendungen – lfd. Nr. 16

	Ist 2017 in Euro	Ist 2018 in Euro	Plan 2019 in Euro	Plan 2020 in Euro
<b>Zinsaufwendungen (45)</b>	917.347	868.952	1.096.540	687.710

Die zu erwartenden Zinsaufwendungen liegen nicht nur deutlich unter dem für 2019 prognostizierten Ansatz, sondern auch unter dem Rechnungsergebnis 2018. Dies liegt zum einen daran, dass in den vergangenen Jahren deutlich weniger Kredite aufgenommen werden mussten als ursprünglich angenommen. Die im Jahr 2019 tatsächlich aufgenommenen 18 Mio. Euro bedeuten mit einem Zinssatz von 0,32 % außerdem einen deutlich niedrigeren Aufwand als erwartet. Zum anderen konnten im Jahr 2019 drei bestehende Kredite mit einer vergleichsweise hohen Restschuld nach Ablauf der Zinsbindungsfrist mit spürbar niedrigeren Zinssätzen verlängert werden.

Berücksichtigt sind bei dieser Kontenart auch weitere Aufwendungen für von den Banken nach wie vor erhobene Verwarentgelte. Aufgrund einer veränderten Anlagestrategie ist es jedoch gelungen, die Verwarentgelte seit deren Einführung im Jahr 2017 deutlich zu reduzieren (vgl. Vorlage 350/2019). Deshalb kann der Ansatz gegenüber dem Vorjahr auch um immerhin 100.000 Euro auf dann lediglich noch 40.000 Euro reduziert werden.

### 3.6.2.4 Transferaufwendungen – lfd. Nr. 17

Die Transferaufwendungen setzen sich aus folgenden Positionen zusammen:

Bezeichnung	Plan 2019 in Euro	Plan 2020 in Euro
Zuweisungen und Zuschüsse	33.230.620	34.424.710
Gewerbesteuerumlage	8.052.640	4.236.840
Finanzausgleichsumlage	31.738.260	35.169.090
Kreisumlage	42.078.320	46.181.320
Umlage Gemeindeprüfungsanstalt	19.410	26.500
<b>Summe</b>	<b>115.099.840</b>	<b>120.038.460</b>

Abbildung 24: Übersicht Transferaufwendungen

	Ist 2017 in Euro	Ist 2018 in Euro	Plan 2019 in Euro	Plan 2020 in Euro
<b>Zuweisungen und Zuschüsse (431)</b>	29.195.556	30.323.427	33.230.620	34.424.710

Die Stadtverwaltung Tübingen leistet Zahlungen für laufende Zwecke an Dritte, die Aufgaben im Interesse der Stadt wahrnehmen. Der größte Zuschussanteil entfällt mit rund 20,1 Mio. Euro (2019: 19 Mio. Euro). auf Kindergärten und Kinderkrippen in kirchlicher und freier Trägerschaft. Diese Kinderbetreuung und –förderung ist im Teilhaushalt 5, - Produktgruppe 36.50 - zusammengefasst dargestellt. Das LTT enthält außerdem einen Zuschuss von 1,7 Mio. Euro.

Weitere Zuschussempfänger sind die städtischen Eigenbetriebe und sonstige Beteiligungen. Diese sind in der nachfolgenden Tabelle aufgeführt:

<b>Bezeichnung</b>	<b>Plan 2019 in Euro</b>	<b>Plan 2020 in Euro</b>
Tübinger Musikschule (TMS)	1.197.140	1.216.260
Kommunale Servicebetriebe Tübingen (KST)	670.000	220.000
Wirtschaftsförderungsgesellschaft (WIT)	886.210	892.610
Tübinger Sporthallenbetriebs-GmbH	605.500	680.500
Zimmertheater Tübingen GmbH	771.000	521.000
Altenhilfe Tübingen gGmbH (AHT)	262.820	395.800
davon Ausgleich Abmangel Fahrdienstleistungen	90.000	62.000
Bürger- und Verkehrsverein Tübingen e. V.	324.700	329.700
Technologieförderung Reutlingen-Tübingen GmbH (TRT)	283.770	265.100
BioRegio STERN Management GmbH	125.000	125.000
Standortagentur Tübingen-Reutlingen-Zollernalb GmbH	12.000	12.000

Abbildung 25: Zuschussempfänger

Darüber hinaus erhalten auch gemeinnützige, mildtätige, kirchliche oder ähnliche Einrichtungen, z. B. Sport- und Jugend-Vereine sowie andere Jugend- und Senioreneinrichtungen entsprechende Zuschüsse. Die konkrete Verteilung der Zuschüsse auf diese Einrichtungen kann der Vorlage 804/2019 entnommen werden, die in den jeweiligen Fachausschüssen vorberaten wird. Insgesamt plant die Universitätsstadt Tübingen für das Haushaltsjahr 2020 Zuschüsse und Zuweisungen in Höhe von 34,4 Mio. EUR.



	Ist 2017 in Euro	Ist 2018 in Euro	Plan 2019 in Euro	Plan 2020 in Euro
<b>Gewerbesteuerumlage (4341)</b>	7.361.802	9.618.067	8.052.640	4.236.840

Die erhöhte Gewerbesteuerumlage im Zuge der Beteiligung der Gemeinden an der Finanzierung der deutschen Einheit ist zum Jahr 2020 entfallen. Anstelle des aktuellen Umlagesatzes von 64 % sind für das Jahr 2020 lediglich noch 35 % anzusetzen. Dies führt zu einer deutlich reduzierten Umlagebelastung. Die Gewerbesteuerumlage beträgt bei 46 Mio. Euro an Gewerbesteuereinnahmen damit 4,2 Mio. Euro. Dies entspricht einer Einsparung von 3,8 Mio. Euro im Jahr 2020. Das Netto-Gewerbesteueraufkommen beläuft sich auf 41,8 Mio. Euro.

	Ist 2017 in Euro	Ist 2018 in Euro	Plan 2019 in Euro	Plan 2020 in Euro
<b>Finanzausgleichsumlage (4371)</b>	27.482.269	30.043.592	31.738.260	35.169.090

Der Umlagesatz bemisst sich nach der Steuerkraftsumme des vorvergangenen Jahres (2018). Für 2020 ergibt sich danach ein um rund 3,4 Mio. Euro höherer Umlagebetrag als im Vorjahr.

	Ist 2017 in Euro	Ist 2018 in Euro	Plan 2019 in Euro	Plan 2020 in Euro
<b>Kreisumlage (4372)</b>	34.793.923	41.582.733	42.078.320	46.181.320

Die Landkreise erheben mit einem eigenen Hebesatzrecht die Kreisumlage. Basis für die Zahlung durch kreisangehörige Städte und Gemeinden ist - wie bei der Finanzausgleichsumlage - die kommunale Steuerkraftsumme des Vor-Vorjahres. Die Kreisumlage 2020 wurde entsprechend dem Haushaltsplan des Landkreises mit 29,02 % (2019: 29,30 %) festgesetzt.



Abbildung 26: Entwicklung des Kreisumlagesatzes

### 3.6.2.5 Sonstige ordentliche Aufwendungen – lfd. Nr. 18

	Ist 2017 in Euro	Ist 2018 in Euro	Plan 2019 in Euro	Plan 2020 in Euro
<b>Sonstige ordentliche Aufwendungen (44)</b>	14.239.301	17.062.006	19.399.300	20.640.171

Durch die Änderungen der Zuordnungsvorschriften sind die einzelnen Kostenarten mit den bisherigen kameralen Gruppierungen nicht vergleichbar. Die „Sonstigen ordentlichen Aufwendungen“ geben aber im Wesentlichen die Gruppierungen 64 bis 67 wieder, wobei die bisherigen kameralen Inneren Verrechnungen (Grp. 679) zur Vergleichbarkeit in der Jahresübersicht ausgenommen wurde. Zusätzlich zu den oben genannten Gruppierungen werden den sonstigen ordentlichen Aufwendungen auch Aufwendungen anderer früherer Gruppierungen zugeordnet. Hierzu zählen beispielsweise das Jugendbegleiterprogramm, Veranstaltungen für Beschäftigte sowie die Deckungsreserve Klimaschutz.

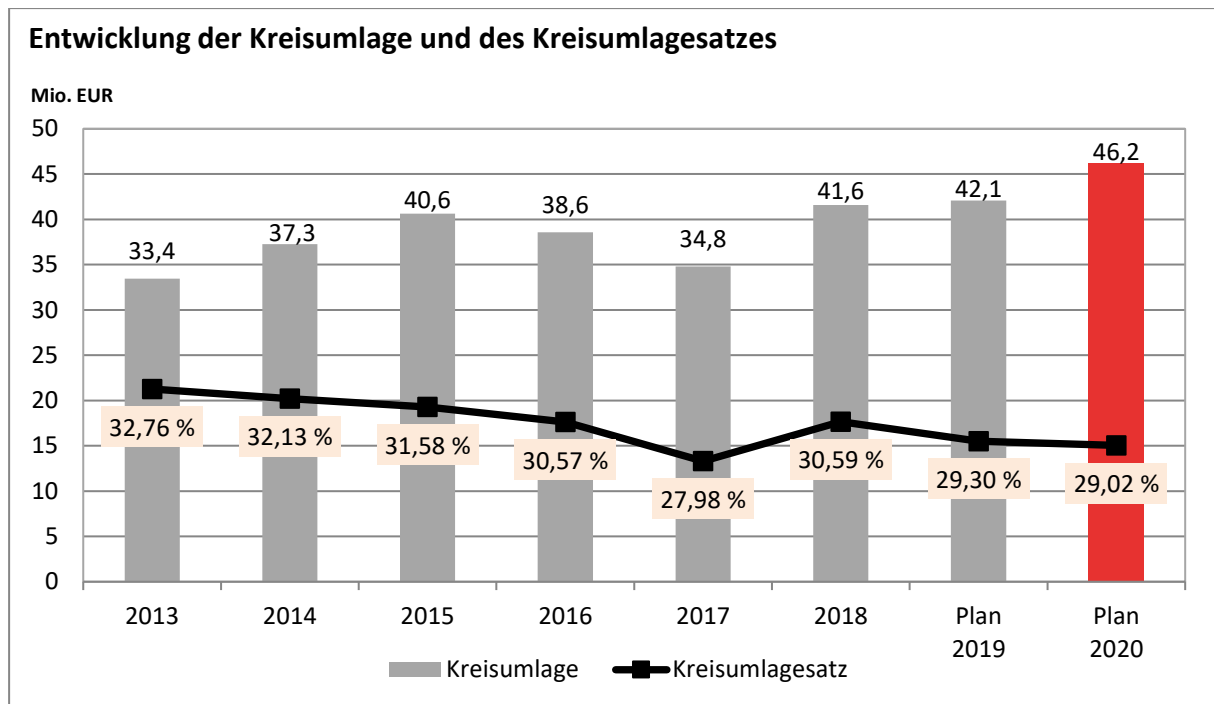
Für das Haushaltsjahr 2020 werden Aufwendungen in Höhe von 20,6 Mio. Euro veranschlagt. Über die Hälfte der Aufwendungen (11,4 Mio. Euro) ist für die Ersätze an die KST eingeplant. Hinzu kommen Ersätze an die Stadtwerke Tübingen (swt) in Höhe von 2,3 Mio. Euro für den sogenannten Aus-

bildungsverkehr. Hierfür sind unter „Kostenerstattungen und Kostenumlagen – Erstattungen von Gemeinden und Gemeindeverbänden“ Erträge in gleicher Höhe veranschlagt. Weiterhin fallen 1,3 Mio. Euro im Bereich der IT an Serviceentgelten für die verschiedenen EDV-Anwendungen an die ITEOS (Rechenzentrum Baden-Württemberg) an. Weitere größere Aufwendungen sind die Umlage an die Unfallkasse Baden-Württemberg (0,7 Mio. Euro) und die Unterbringungskosten für die Obdachlosen (0,6 Mio. Euro).

Analog den Entnahmen aus den zweckgebundenen Rücklagen bei den sonstigen ordentlichen Erträgen (vgl. lfd. Nr. 10) sind die entsprechenden Zuführungen an die Instandhaltungsrücklagen der Paul Horn-Arena (150.000 Euro) und der Halle WHO (65.000 Euro) bei den sonstigen ordentlichen Aufwendungen berücksichtigt.

Mindernd auf die sonstigen ordentlichen Aufwendungen wirkt sich hingegen der veranschlagte globale Minderaufwand in Höhe von 1 Mio. Euro zur Verbesserung des ordentlichen Ergebnisses aus (vgl. 3.2).

## 4 Finanzhaushalt

### 4.1 Erläuterungen zum Finanzhaushalt

Im Finanzhaushalt werden die Einzahlungen und Auszahlungen als kassenmäßige Geldbewegungen abgebildet. Hierzu werden in einem ersten Schritt die ergebniswirksamen Einzahlungen des Ergebnishaushaltes den ergebniswirksamen Auszahlungen des Ergebnishaushaltes gegenübergestellt und so der Zahlungsmittelüberschuss aus laufender Verwaltungstätigkeit ermittelt. In einem zweiten Schritt werden die Ein- und Auszahlungen für Investitionen sowie die Finanzvorgänge (Kreditaufnahmen und Tilgung) geplant.

Der Finanzhaushalt gibt damit Auskunft über die Liquidität der Stadt, da er die Änderung des Bestandes an liquiden Mitteln (Kassenbestand) aufzeigt. Im Gegensatz zum bisherigen Vermögenshaushalt ist der tatsächliche Mittelabfluss somit das entscheidende Kriterium für eine Veranschlagung im Finanzhaushalt. Es können im NKHR keine Haushaltsreste mehr gebildet und in das Folgejahr übertragen werden. Geplante Einnahmen und Ausgaben, die bis zum Jahresende 2019 noch nicht abgeflossen sind, mussten deshalb im Haushaltsentwurf 2020 neu veranschlagt werden. Dies ergibt in der Übergangszeit zwischen Kameralistik und NKHR zunächst ein etwas verzerrtes Bild. Die Maßnahmen, die nach alter Logik mit Resten gebunden jetzt aber neu veranschlagt werden mussten, führen im Vergleich zu den Vorjahren zunächst zu einem deutlich erhöhten Haushaltsvolumen. Dieser Effekt wird sich über die Jahre jedoch wieder nivellieren.

### 4.2 Gesamtfinanzhaushalt

Der Haushaltsplan für 2020 weist in der Finanzrechnung folgende Werte aus:

	Plan 2020 in Euro
Ergebniswirksame Einzahlungen des Ergebnishaushaltes	279.081.220
Ergebniswirksame Auszahlungen des Ergebnishaushaltes	- 273.935.814
<b>Zahlungsmittelüberschuss/-bedarf aus laufender Verwaltungstätigkeit</b>	<b>5.145.406</b>
Einzahlungen aus Investitionstätigkeit	19.958.450
Auszahlungen aus Investitionstätigkeit	- 67.751.250
<b>Saldo aus Investitionstätigkeit</b>	<b>- 47.792.800</b>
<b>Veranschlagter Finanzierungsmittelüberschuss/-fehlbetrag</b>	<b>- 42.647.394</b>
Kreditaufnahmen	10.270.000
Tilgung von Krediten	- 3.734.100
<b>Saldo aus Finanzierungstätigkeit</b>	<b>6.535.900</b>
<b>Finanzierungsmittelbestand</b>	<b>- 36.111.494</b>

Abbildung 27: Darstellung Gesamtfinanzhaushalt 2020

Im Ergebnis wird im Jahr 2020 ein negativer Finanzierungsmittelbestand in Höhe von 36,1 Mio. Euro ausgewiesen. Der negative Finanzierungsmittelbestand ist durch die in der Stadtkasse zum 01.01.2020 vorhandenen liquiden Mittel in Höhe von 43,6 Mio. Euro gedeckt.

### 4.3 Einzahlungen und Auszahlungen aus lfd. Verwaltungstätigkeit

#### 4.3.1 Ergebniswirksame Einzahlungen des Ergebnishaushalts

	Plan 2020 in Euro
<b>Ergebniswirksame Einzahlungen des Ergebnishaushalts (Ifd. Nr. 1)</b>	279.081.220

Die ergebniswirksamen Einzahlungen des Ergebnishaushalts entsprechen grundsätzlich den ordentlichen Erträgen im Ergebnishaushalt. Nicht berücksichtigt sind jedoch verschiedene zahlungsunwirksame Positionen, die nachstehend aufgeführt sind:

Bezeichnung	Plan 2020 in Euro
<b>Ordentliche Erträge Gesamtergebnishaushalt</b>	<b>282.076.170</b>
Aufgelöste Investitionszuwendungen und -beiträge	-2.575.450
Entnahme Instandhaltungsrücklage Paul Horn-Arena	-329.500
Entnahme Instandhaltungsrücklage WHO	-39.000
Entnahme Sponsoringvertrag Paul Horn-Arena	-50.000
Ausbuchung von Kleinbeträgen	-1.000
<b>Ergebniswirksame Einzahlungen des Ergebnishaushalts</b>	<b>279.081.220</b>

Abbildung 28: Ergebniswirksame Einzahlungen des Ergebnishaushalts

#### 4.3.2 Ergebniswirksame Auszahlungen des Ergebnishaushalts

	Plan 2020 in Euro
<b>Ergebniswirksame Auszahlungen des Ergebnishaushalts (Ifd. Nr. 2)</b>	273.935.814

Die ergebniswirksamen Auszahlungen des Ergebnishaushalts entsprechen zunächst ebenfalls den ordentlichen Aufwendungen im Ergebnishaushalt. Nicht berücksichtigt sind auch hier verschiedene Positionen, die der nachfolgenden Tabelle entnommen werden können.

Bezeichnung	Plan 2020 in Euro
<b>Ordentliche Aufwendungen Gesamtergebnishaushalt</b>	<b>284.721.904</b>
Abschreibungen	-14.791.690
Zuführung Instandhaltungsrücklage Paul Horn-Arena	-150.000
Zuführung Instandhaltungsrücklage WHO	-65.000
Umstellungsbedingte Einmaleffekte	4.220.600
<b>Ergebniswirksame Auszahlungen des Ergebnishaushaltes</b>	<b>273.935.814</b>

Abbildung 29: Ergebniswirksame Auszahlungen des Ergebnishaushaltes

Die umstellungsbedingten „Einmaleffekte“ in Höhe von 4,2 Mio. Euro ergeben sich durch die geänderte Veranschlagungs- und Buchungslogik. Nach der neuen Systematik ist für Buchungen im Ergebnishaushalt der Zeitpunkt der Leistungserbringung entscheidend und nicht mehr der Zahlungszeitpunkt wie in der Kameralistik. Dies bedeutet, dass Rechnungen, die leistungstechnisch dem alten Jahr zuzuordnen sind auch auf dieses Jahr gebucht werden müssen. Im Jahr der Umstellung ist dies systembedingt nicht möglich. Dennoch dürfen die das Jahr 2019 betreffenden Rechnungen grundsätzlich nicht aufwandswirksam im Jahr 2020 eingeplant werden. Da sie jedoch im Jahr 2020 tatsächlich zahlungswirksam werden, musste die Summe der ergebniswirksamen Auszahlungen gezwungenermaßen um diesen Betrag erhöht werden. Die Mittel in Höhe von 4,2 Mio. Euro sind dabei für noch ausstehende Verbrauchsabrechnungen in der Gebäudebewirtschaftung und Nachberechnungen für Vorjahre durch die freien Träger im Bereich der Kindertagesbetreuung vorgesehen.

#### 4.3.3 Zahlungsmittelüberschuss aus lfd. Verwaltungstätigkeit

	Plan 2020 in Euro
<b>Zahlungsmittelüberschuss aus lfd. Verwaltungstätigkeit (Ifd. Nr. 3)</b>	<b>5.145.406</b>

Die Differenz zwischen den ergebniswirksamen Einzahlungen und Auszahlungen des Ergebnishaushalts ergibt den Zahlungsmittelüberschuss aus laufender Verwaltungstätigkeit. Dieser steht im Finanzhaushalt – nach Abzug der Tilgungszahlungen in Höhe von 3.734.100 Euro – noch zur Finanzierung der Investitionen zur Verfügung, womit er der bereits bekannten Nettoinvestitionsrate entspricht. Ziel wäre, die Netto-Abschreibungen in voller Höhe als Liquidität zu erwirtschaften, in dieser Höhe neue Investitionen zu finanzieren und damit die Vermögenssubstanz zu erhalten. Dies gelingt im Jahr 2020 nicht. Nach Abzug der Tilgungszahlungen beträgt die Nettoinvestitionsrate lediglich noch 1,4 Mio. Euro.

#### 4.4. Einzahlungen und Auszahlungen aus Investitionstätigkeit

##### 4.4.1 Einzahlungen aus Investitionstätigkeit

	Plan 2020 in Euro
<b>Einzahlungen aus Investitionstätigkeit (Ifd. Nr. 9)</b>	19.958.450



Abbildung 30: Prozentuale Verteilung der Einzahlungen aus Investitionstätigkeit

	Plan 2020 in Euro
<b>Einzahlungen aus Investitionszuwendungen (Ifd. Nr. 4)</b>	5.123.610

Die im Jahr 2020 geplanten Investitionszuwendungen (Zuweisungen und Zuschüsse) verteilen sich größtenteils mit 2,0 Mio. Euro auf Bundesmittel und mit 2,4 Mio. Euro auf Landesmittel. Aufgrund der neuen Veranschlagungslogik sind zum Teil auch noch Zuwendungen berücksichtigt, die bereits abgeschlossene Baumaßnahmen betreffen, jedoch im „Ist“ noch nicht in der Kasse eingegangen sind. Kameral wären hierfür Haushaltseinnahmereste gebildet worden.

Die wesentlichen Zuwendungen sind nachstehend aufgeführt:

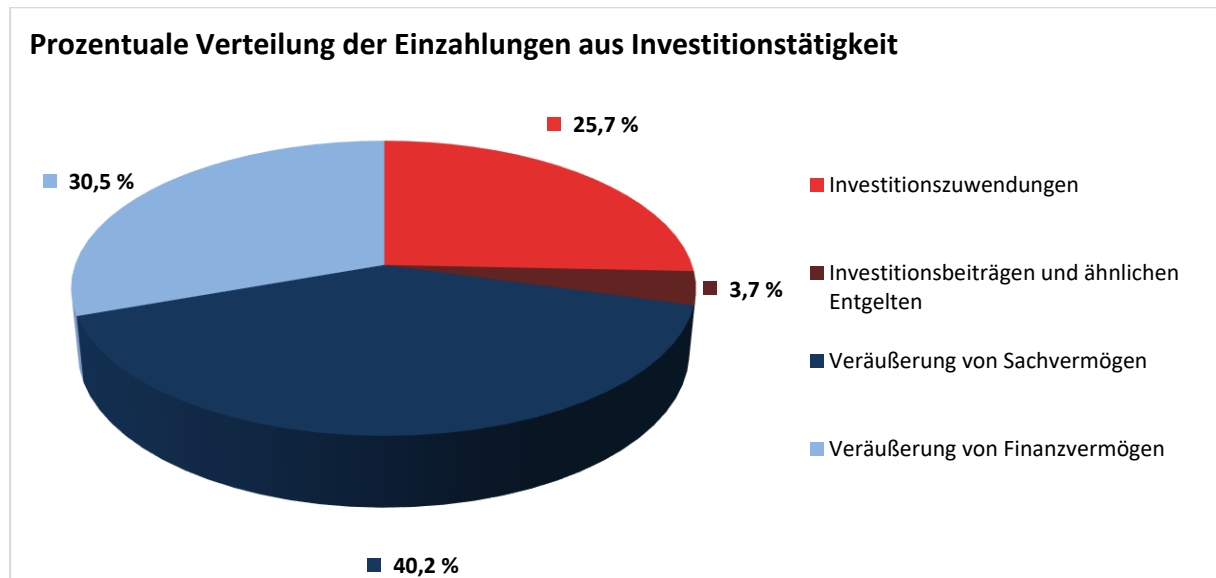
<b>Maßnahme</b>	<b>Plan 2020 in Euro</b>
Umgestaltung Europaplatz	1.831.000
Güterbahnhof, Westspitze	630.000
Kinderhaus Güterbahnhof	519.000
Turnhalle Lustnau	233.000
Sanierungsgebiet Südliches Stadtzentrum	200.000
Radwegebauprogramm	200.000
Wehranlage Mühlbach/Goldersbach	170.000
Kinderhaus Berliner Ring	154.000
Medienentwicklungsplan Schulen (anteilig)	150.000
ÖPNV, Straßenbauliche Maßnahmen	150.000
Sanierung Sudhaus	100.000

Abbildung 31: Zuwendungen für Einzelmaßnahmen

	<b>Plan 2020 in Euro</b>
<b>Einzahlungen aus Investitionsbeiträgen und ähnlichen Entgelten für Investitionstätigkeit (Ifd. Nr. 5)</b>	728.540

Hierunter fallen im Jahr 2020 insbesondere erwartete Erschließungsbeiträge im Entwicklungsbereich „Obere Viehweide“ sowie im Sanierungsgebiet „Südliches Stadtzentrum“ mit insgesamt 472.540 Euro. Hinzu kommt eine Kostenerstattung von Dritten für den Vorplatz Güterhalle in Höhe von 200.000 Euro.

	<b>Plan 2020 in Euro</b>
<b>Einzahlungen aus der Veräußerung von Sachvermögen (Ifd. Nr. 6)</b>	8.025.000

Hierzu gehören insbesondere die Grundstückserlöse. Gegenüber 2019 sind in diesem Bereich höhere Einzahlungen in Höhe von rund 3,9 Mio. Euro vorgesehen. Die wesentlichen Einzahlungen betreffen dabei die Entwicklungsbereiche „Obere Viehweide und „Stuttgarter Straße / Französisches Viertel“ mit 4 Mio. Euro bzw. 1 Mio. Euro. Weitere 3 Mio. Euro sind analog der Vorjahre beim allgemeinen Grundstücksverkehr vorgesehen.



	Plan 2020 in Euro
<b>Einzahlungen aus der Veräußerung von Finanzvermögen (Ifd. Nr. 7)</b>	6.081.300

Hierunter fallen zunächst Darlehensrückflüsse in Höhe von 81.300 Euro aus vergebenen Wohnbaudarlehen.

Des Weiteren verfügt die Stadt noch über mittelfristige Festgeldanlagen mit Laufzeiten von 2 bis 3 Jahren und einer Gesamtanlagesumme von 39 Mio. Euro. Die erste Tranche in Höhe von 6 Mio. Euro wird im Jahr 2020 fällig und soll zur Finanzierung der Investitionen eingesetzt werden.

Die weiteren 33 Mio. Euro werden 2021 fällig und diese sind ebenfalls zur Finanzierung der weiteren Investitionen vorgesehen.

#### 4.4.2 Auszahlungen aus Investitionstätigkeit

	Plan 2020 in Euro
<b>Auszahlungen aus Investitionstätigkeit (Ifd. Nr. 16)</b>	67.751.250



Abbildung 32: Prozentuale Verteilung der Auszahlungen aus Investitionstätigkeit

	Plan 2020 in Euro
<b>Auszahlungen für den Erwerb von Grundstücken und Gebäuden (Ifd. Nr. 10)</b>	5.260.000

Für den Erwerb von Grundstücken und Gebäuden sind im Haushaltsplan 2020 Auszahlungen in Höhe von 5,3 Mio. Euro vorgesehen, die überwiegend den allgemeinen Grundstücksverkehr (2 Mio. Euro) und weitere erforderliche Grundstückserwerbe im Zuge der Baugebieterschließung in den Ortsteilen Kilchberg (1,9 Mio. Euro), Pfrondorf (0,5 Mio. Euro) und Weilheim (0,5 Mio. Euro) betreffen.

	Plan 2020 in Euro
<b>Auszahlungen für Baumaßnahmen (Ifd. Nr. 11)</b>	57.869.250

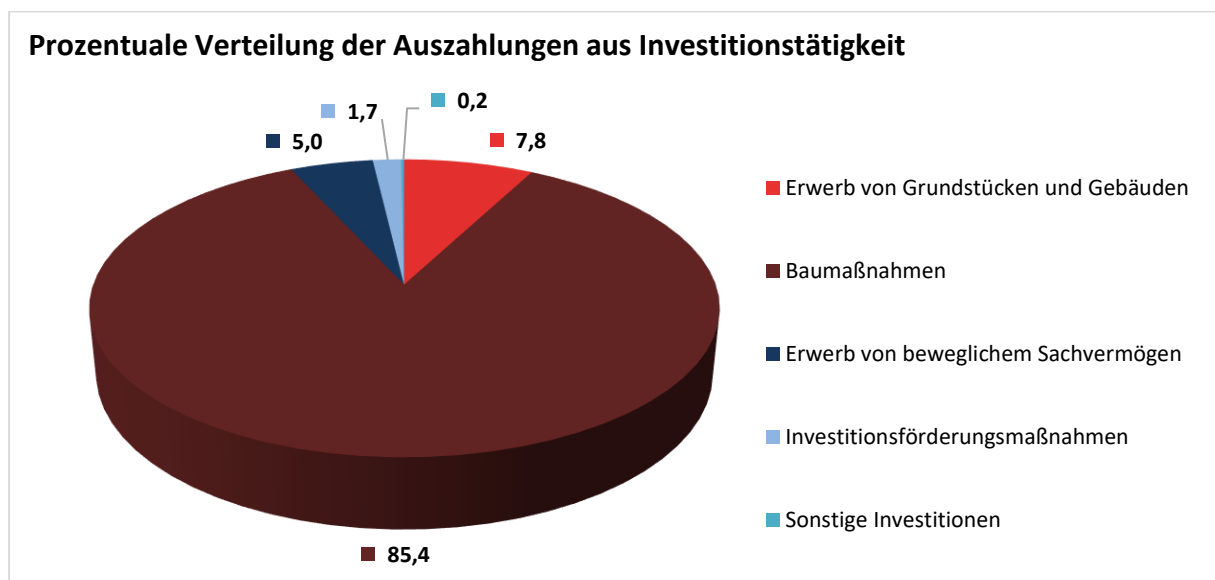
Die Auszahlungen für die Baumaßnahmen liegen mit rund 57,9 Mio. Euro gegenüber dem Vorjahreswert von 32,7 Mio. Euro deutlich höher. Auch in den weiteren Finanzplanungsjahren 2021 und 2022 setzt sich diese Entwicklung mit eingeplanten Baumaßnahmen in Höhe von 65,9 bzw. 57 Mio. Euro zunächst fort. Dabei handelt es sich um die höchsten Investitionsraten in der Geschichte der Stadt. Dies hat sehr unterschiedliche Gründe. Die Überführung der städtischen Sanierungs- und Entwicklungsbereiche in den Kernhaushalt bedeutet alleine im Jahr 2020 ein um 5 Mio. Euro erhöhtes Bauvolumen. Bisher waren die Baumaßnahmen in diesen Bereichen separat in Sonderrechnungen veranschlagt. Darüber hinaus kommen einzelne, sehr kostenintensive Projekte wie die Umgestaltung des Europlatzes oder die Maßnahmen im Rahmen der Schulentwicklung Süd in den kommenden Jahren in die konkrete Umsetzung. Des Weiteren spielt die bereits beschriebene geänderte Veranschlagungslogik im NKHR eine entscheidende Rolle, denn Haushaltsansätze für lange geplante und bereits begonnene Maßnahmen die noch nicht komplett abgeschlossen und schlussgerechnet sind oder teilweise noch nicht einmal begonnen wurden, konnten nicht mehr übertragen werden und mussten deshalb neu veranschlagt werden. Dazu gehören bspw. das Sudhaus, die Turnhalle Lustnau oder die Kalthalle. Ausschreibungsverfahren dauern inzwischen deutlich länger. Außerdem müssen Projekte geschoben werden, da keine annehmbaren Angebote vorliegen. Hinzu kommt, dass ausreichend qualifiziertes Personal wie Architekten oder Bauleiter aufgrund der aktuellen Arbeitsmarktlage nur noch schwer zu finden sind, womit viele Projekte zunächst ebenfalls „auf Eis“ liegen. Die sich daraus ergebende „Doppelveranschlagung“ führt zumindest in den Anfangsjahren zu einem deutlich erhöhten Haushaltsvolumen. Es ist jedoch zu erwarten, dass sich diese Entwicklung über die nächsten Jahre nivellieren wird. Außerdem geht die Verwaltung für die kommenden Jahre auch davon aus, dass sich

bei der Realisierung der Maßnahmen in der Finanzplanung weitere deutliche zeitliche Verschiebungen ergeben, die den tatsächlichen Mittelabfluss reduzieren werden.

Durch den in den vergangenen Jahren jedoch bereits erfolgten Ausbau der Kapazitäten innerhalb der Bauverwaltung konnte die Umsetzungsquote im Vergleich zu früheren Jahren dennoch bereits deutlich gesteigert werden. Dies zeigt auch die nachfolgende Grafik. So konnte die Summe der Bauinvestitionen innerhalb von 10 Jahren in etwa verdoppelt werden. Der tatsächliche Mittelabfluss hat den Planwert zuletzt auch nahezu erreicht. Mit diesem Hintergrund ist auch in den kommenden Jahren mit einer stetigen Steigerung in der Umsetzung zu rechnen. Zu erkennen ist auch die Entwicklung der bisherigen Haushaltsausgabereste. Zusammen mit den neu veranschlagten Mitteln hat dies im Jahr 2017 zu einem Spitzenwert an umzusetzenden Maßnahmen von über 70 Mio. Euro geführt. Im Jahr 2018 wurden die Haushaltsreste im Vorgriff auf die NKHR-Umstellung deutlich reduziert. Die Gesamtsumme liegt dennoch nochmals bei über 60 Mio. Euro. Der Planwert 2020, der auch mit Resten gebundene Maßnahmen umfasst, liegt mit 57,9 Mio. Euro darunter.

Trotz des beachtlichen Investitionsvolumens sollen die Maßnahmen im Jahr 2020, abgesehen von der bereits für 2019 bestehenden Kreditermächtigung in Höhe von 10,3 Mio. Euro, ansonsten ohne zusätzliche Kreditaufnahme umgesetzt werden. Auch für die Folgejahre ist die Verwaltung optimistisch, dass die geplanten Kreditaufnahmen aufgrund der oben beschriebenen Effekte und der damit verbundenen zu erwartenden weiteren zeitlichen Verschiebung bei der Umsetzung der Maßnahmen noch deutlich reduziert werden können.



Abbildung 33: Entwicklung der Bauinvestitionen 2013 bis 2023

Die Auszahlungen für Baumaßnahmen verteilen sich wie folgt:

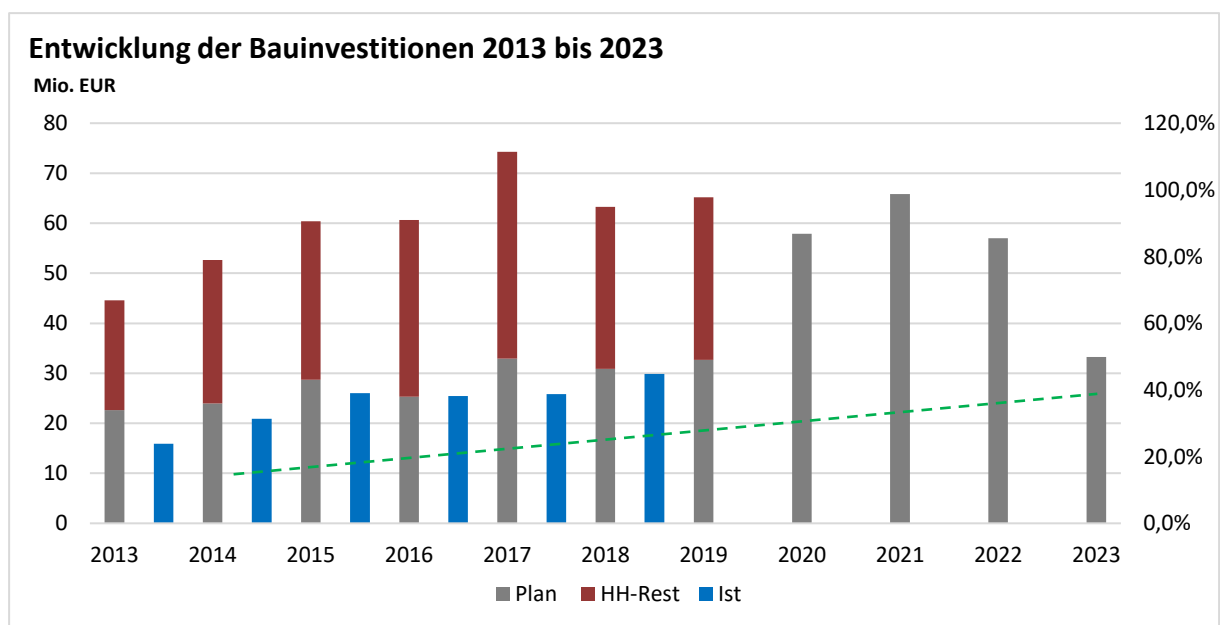

Abbildung 34: Verteilung der Auszahlungen für Baumaßnahmen

Die nachfolgende Abbildung zeigt, bei welchen Produktgruppen und in welcher Gesamtsumme Hoch- und Tiefbaumaßnahmen für das Jahr 2020 geplant sind:

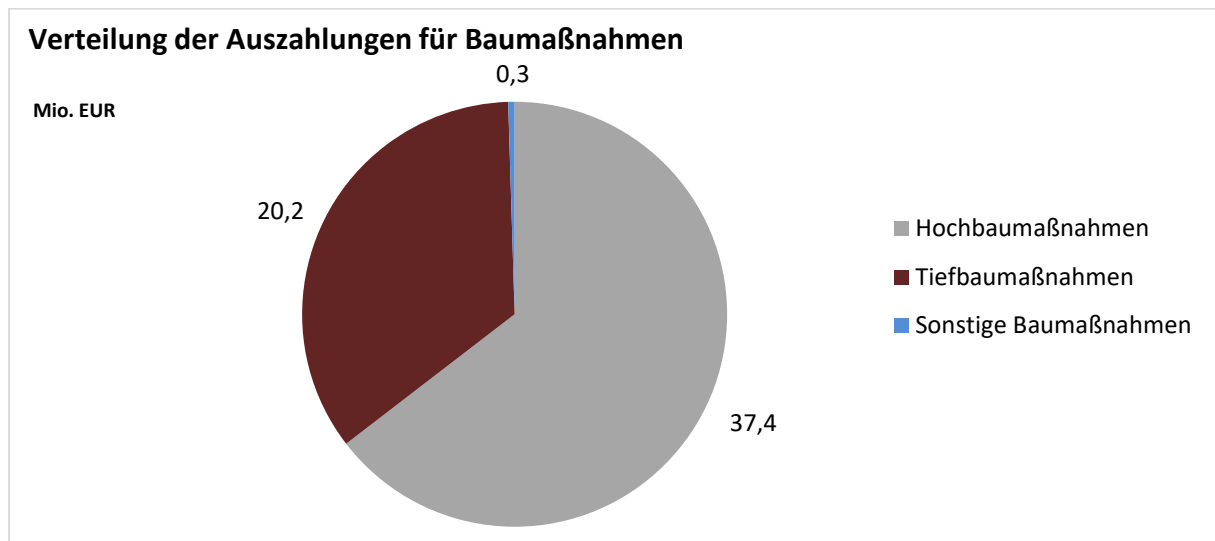

Abbildung 35: Hoch- und Tiefbaumaßnahmen 2020 nach Produktgruppen

Im Bereich der **Hochbaumaßnahmen** mit insgesamt 37,4 Mio. Euro entfällt wie bereits in den Vorjahren der überwiegende Anteil auf den weiteren Ausbau der Kindertagesbetreuung, und zwar mit einem Volumen von 9,8 Mio. Euro. Zu den größten Vorhaben gehören dabei die Kinderhäuser Paulazundel, Kilmeyerstraße, Sofie-Haug und Aischbach. Nur knapp dahinter folgen die Schulbauprojekte mit einem Volumen von 9,2 Mio. Euro. Alleine für diese beiden Bereiche fallen damit bereits über die Hälfte der Hochbaukosten an. Die größten Auszahlungen betreffen dabei die Gemeinschaftsschule Weststadt und die gemeinsame Oberstufe für die Tübinger Gemeinschaftsschule sowie die Grundschule Steinlach im Rahmen der Schulentwicklung Süd. Weitere 6,2 Mio. Euro werden für die Kultur bereitgestellt. Diese Mittel sind insbesondere für die Sanierung des Sudhauses und der Musikschule sowie den Umbau des Hölderlinturms vorgesehen. Dahinter folgen die Bereiche Sport mit 4,4 Mio. Euro, was unter anderem den Umbau der Turnhalle Lustnau umfasst, sowie Räumliche Planung und Entwicklung mit ebenfalls 4,4 Mio. Euro. Darin sind die Hochbaumaßnahmen im Großprojekt Europaplatz enthalten.

Im Bereich der **Tiefbaumaßnahmen** mit insgesamt 20,2 Mio. Euro sind die Auszahlungen überwiegend auf drei große Produktgruppen verteilt. Unter der Produktgruppe Verkehrsflächen und -anlagen sind eine Reihe von Maßnahmen (10.000 - 900.000 Euro), insbesondere in den Bereichen Straßenbau, Radbrücken, Brückensanierungen und ÖPNV enthalten. Unter der Produktgruppe Räumliche Planung und Entwicklung sind neben den Sanierungsgebieten und Entwicklungsbereichen (insgesamt 5 Mio. Euro) ebenfalls Maßnahmen für den Europaplatz (1,9 Mio. Euro) eingeplant. Die geplanten Maßnahmen bei der Produktgruppe Natur- und Landschaftspflege, Friedhofswesen betreffen im Wesentlichen den Hochwasserschutz in Höhe von 2,4 Mio. Euro, die Gestaltung von Kinderspielplätzen und Außenbereichen von Kindertagesstätten in Höhe von 1,1 Mio. Euro.

Die nachfolgende Tabelle zeigt die für das Jahr 2020 und im Weiteren für die Finanzplanungsjahre vorgesehenen wesentlichen Auszahlungen für Bauinvestitionen. Die dargestellten Gesamtkosten umfassen dabei keine ggf. bereits vor 2020 angefallenen Kosten, sondern beziehen sich nur auf die Haushaltsjahre 2020 bis 2023. Vereinzelt sind hier auch Auszahlungen für den Erwerb von beweglichem Vermögen im Rahmen der Erstausrüstung von Bauvorhaben mit erfasst.

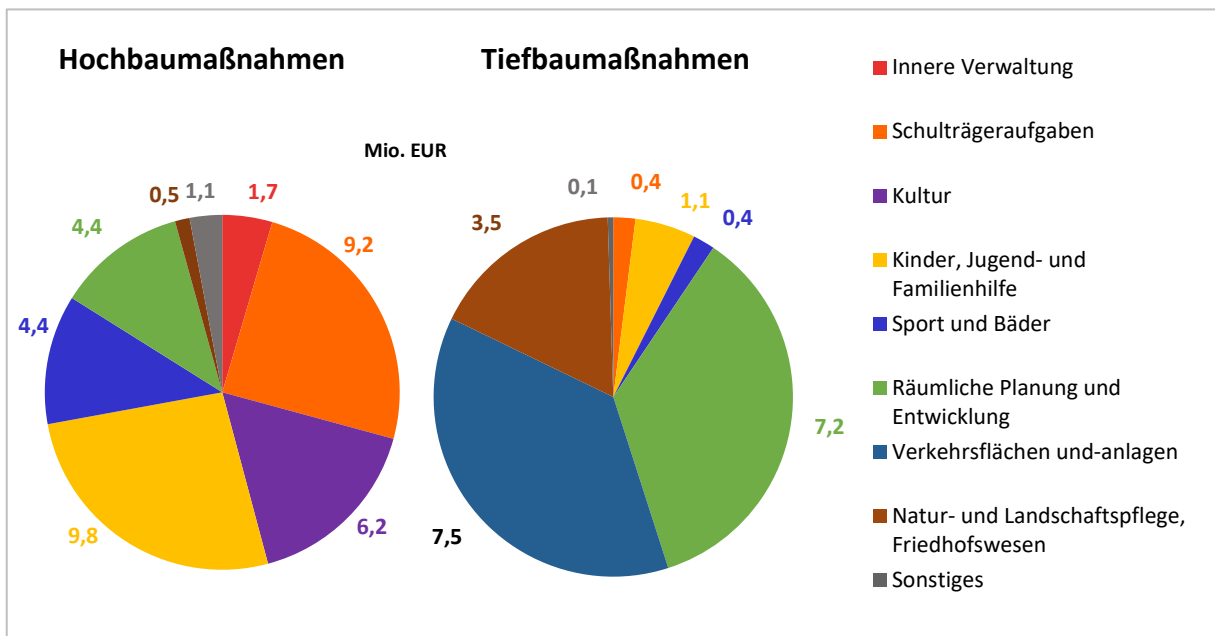
Bezeichnung	Plan 2020 in Euro	Plan 2021 – 2023 in Euro	Gesamtkosten in Euro
Umgestaltung Europaplatz	6.150.000	32.896.000	39.046.000
Erschließung Baugebiete Ortsteile	3.940.000	12.310.000	16.250.000
Sanierung und Parkierung Sudhaus	3.900.000	800.000	4.700.000
GMS Bildungszentrum Weststadt	3.151.500	0	3.151.500
Turnhalle Lustnau, Anbau	2.755.000	0	2.755.000
Kinderhaus Paula-Zundel	2.533.000	0	2.533.000
Kinderhaus Kielmeyerstraße	2.210.000	1.000.000	3.210.000
Kinderhaus Sofie-Haug	2.155.000	1.000.000	3.155.000
Entwicklungsbereich Obere Viehweide	1.920.000	5.300.000	7.220.000
Kinderhaus Aischbach	1.742.000	0	1.742.000
Schulentwicklung Süd, GS Steinlach	1.180.000	200.000	1.380.000
Entwicklungsbereich Stuttgarter Str./Franz. Viertel	1.130.580	12.653.630	13.784.210
Kalthalle	1.130.000	0	1.130.000
Musikschule, Sanierung/Neubau	1.000.000	3.750.000	4.750.000
Jugendhaus Lustnau, Neubau	973.000	0	973.000
Radwegbrücke Mitte (Wöhrdstr.), Neubau	900.000	900.000	1.800.000
Hochwasserschutz Bühl	900.000	200.000	1.100.000
Derendinger Straße 50, Umbau	800.000	0	800.000
Hochwasserschutzregister, Baumaßnahmen	785.000	0	785.000
Hölderlinturm, Umbau	780.000	0	780.000
Sanierungsgebiet Östlicher Altstadtrand	760.000	0	760.000
MEP Infrastruktur, Schulen	750.000	350.000	1.100.000
GMS West, Erweiterung Oberstufe	663.000	4.335.000	4.998.000
Sanierungsgebiet Südliches Stadtzentrum	643.000	600.000	1.243.000
Kepler-Gymnasium, Sanierung Altbau	630.000	8.000.000	8.630.000
Grundschule Winkelwiese	580.000	7.544.000	8.124.000
Sanierungsgebiet Waldhäuser Ost	570.000	5.105.000	5.675.000
Feuerwehrhaus Lustnau	520.000	3.150.000	3.670.000
Radbrücke West (Derendinger Allee)	500.000	9.000.000	9.500.000
Hechinger Eck Ganztageschule, Neubau	500.000	2.350.000	2.850.000
Radwegebauprogramm	500.000	1.500.000	2.000.000
Lange Gasse, Umgestaltung	500.000	650.000	1.150.000
Pumptrack 3 in ONE Jahnallee	500.000	0	500.000

Abbildung 36: Größte Auszahlungen für Investitionen 2020

Neben den in der oben abgebildeten Tabelle kann es Investitionsmaßnahmen geben, deren Auszahlungen 2020 in Summe unter 500.000 Euro liegen oder für die keine Auszahlungen im Jahr 2020 vorgesehen sind. Die Maßnahmen mit den höchsten Gesamtvolumina in den Finanzplanungsjahren 2021 bis 2023 werden nachfolgend aufgelistet.

<b>Bezeichnung</b>	<b>Gesamtkosten in Euro</b>
Schulentwicklung Süd, Erweiterung Carlo-Schmid-Gymnasium	6.435.000
Kinderhaus Winkelwiese, Abbruch und Neubau	4.865.000
Brücke Friedrichstraße, Neubau	3.850.000
Güterbahnhof, Neubau zweites Kinderhaus	3.000.000
Radbrücke Ost (Stauwehr Brückenstraße)	2.750.000
Turnhalle Winkelwiese	2.500.000
Schulentwicklung Süd, Mensa Feuerhägle	2.300.000
Brücke Rosenauer Weg, Ersatz	2.200.000
Alleenbrücke, Generalsanierung	2.150.000
Regionalstadtbahn, Halteplatz. Güterbahnhof	2.000.000
Park Neckaraue	1.980.000
Grundschule Wanne, Mensa und Innensanierung	1.245.000
Gewerbegebiet Aischbach, Verkehrserschließung	1.240.000
Sportplatz TV Derendingen, Neubau	1.075.000
Offene Güterhalle, Wohn-/Geschäftshaus	1.000.000

Abbildung 37: Weitere Maßnahmen mit großem Gesamtvolumen

	<b>Plan 2020 in Euro</b>
<b>Auszahlungen für den Erwerb von beweglichem Sachvermögen (Ifd. Nr. 12)</b>	<b>3.358.720</b>

Im Jahr 2020 sind Auszahlungen für den Erwerb von unbeweglichem Vermögen in Höhe von 3,4 Mio. Euro geplant. 433.000 Euro davon sind als Erstausrüstung im Rahmen von Baumaßnahmen vorgesehen.

Der größte Anteil der geplanten Beschaffungen entfällt mit rund 1 Mio. Euro auf Fahrzeuge und Geräte für die Feuerwehr. Für verschiedene Kinderhäuser werden 858.000 Euro und für die Beschaffung von Geschwindigkeitsmessanlagen weitere 340.000 Euro investiert. Hinzu kommen für Schulen rund 200.000 Euro sowie kleinere Beschaffungen für weitere Bereiche.

	Plan 2020 in Euro
<b>Auszahlungen für Investitionsförderungsmaßnahmen (Ifd. Nr. 14)</b>	1.143.280

Die Universitätsstadt Tübingen vergibt im Jahr 2020 an verschiedene Institutionen Zuschüsse für Bau-  
maßnahmen oder Anschaffungen von rund 1,1 Mio. Euro. Im Bereich der Kindertagesbetreuung er-  
halten dabei verschiedene Einrichtungen in freier Trägerschaft Zuschüsse in Höhe von insgesamt  
415.000 Euro.

	Plan 2020 in Euro
<b>Auszahlungen für sonstige Investitionen (Ifd. Nr. 15)</b>	120.000

Bei den für das Jahr 2020 geplanten Auszahlungen in Höhe von 120.000 Euro handelt es sich um An-  
schaffungen im EDV-Bereich, die dem immateriellen Vermögen (z. B. Lizenzen) zuzuordnen sind.



#### 4.5. Einzahlungen und Auszahlungen aus Finanzierungstätigkeit

##### 4.5.1 Einzahlungen aus Finanzierungstätigkeit

	Plan 2020 in Euro
<b>Einzahlungen für Kreditaufnahmen (Ifd. Nr. 19)</b>	10.270.000

Für das Jahr 2020 ist eine Kreditaufnahme von 10,3 Mio. Euro eingeplant, die in dieser Höhe bereits für das Jahr 2019 vorgesehen war, jedoch nicht in Anspruch genommen werden musste. Die Kreditermächtigung hierfür besteht haushaltsrechtlich weiter, bis die Haushaltssatzung für das übernächste Jahr, also 2021 erlassen ist. Somit muss diese von der Rechtsaufsichtsbehörde auch nicht mehr genehmigt werden. Auch hierfür wäre nach kameraler Logik ein Haushaltseinnahmerest gebildet worden. Wie bereits im Haushalt 2019 beschrieben, soll diese Kreditaufnahme ausschließlich zur Finanzierung der Erschließung von Baugebieten in den Ortsteilen dienen. Bei der konkreten Umsetzung kam es zu zeitlichen Verschiebungen. Darüber hinaus ist im Jahr 2020 keine weitere Kreditaufnahme mehr vorgesehen. Die übrigen Investitionsmaßnahmen sollen damit ohne zusätzliches Fremdkapital finanziert werden.

##### 4.5.2 Auszahlungen aus Finanzierungstätigkeit

	Plan 2020 in Euro
<b>Auszahlungen für die Tilgung von Krediten u. ä. (Ifd. Nr. 20)</b>	3.734.100

Für das Jahr 2020 wird eine Tilgungsrate in Höhe von 3,7 Mio. Euro eingeplant. Diese liegt über der Tilgungsrate des Vorjahres (Plan 2019: 2,7 Mio. Euro). Ursächlich hierfür sind die neu eingeplanten Tilgungsraten für den im Jahr 2019 aufgenommenen Kredit in Höhe von 18 Mio. Euro.

## **5 Voraussichtliche Entwicklung der Liquidität**

Eine allgemeine Rücklage nach kameraler Logik gibt es in dieser Form nicht mehr. Es besteht aber nach wie vor die Möglichkeit, zweckgebundene Rücklagen zu bilden. Dies wurde für die Instandhaltung der Paul Horn-Arena und der Sporthalle WHO, das Sponsoring der Paul Horn-Arena und für Schenkungen aus dem Ortsteil Hagelloch auch gemacht. Der Stand der zweckgebundenen Rücklagen kann der Anlage 4 entnommen werden.

Im NKHR steht ansonsten die Darstellung der Liquidität im Mittelpunkt. Ziel ist es, grundsätzlich so viel liquide Mittel vorzuhalten, dass auf eine Aufnahme von Krediten möglichst verzichtet werden kann. Ausgangsbasis für die Berechnung der Liquidität ist der Zahlungsmittelbestand zum Jahresbeginn in der Stadtkasse. Hinzuzurechnen sind kurzfristig abrufbare Geldmarkt- oder Wertpapiere, Festgelder und vergebene Kassenkredite an Eigenbetriebe oder sonstige städtische Beteiligungen. Ggf. abzuziehen sind wiederum von der Stadt aufgenommene Kassenkredite. Daraus ergibt sich der Stand der liquiden Eigenmittel zum Jahresbeginn. Dieser beläuft sich bei der Universitätsstadt Tübingen zum 01.01.2020 auf 43,6 Mio. Euro. Davon abzuziehen sind wiederum die für zweckgebundene Rücklagen und für sonstige bestimmte Zwecke gebundene Mittel. Dadurch ergibt sich ein tatsächlich ungebundener Stand in Höhe von 39,8 Mio. Euro, der zur Finanzierung der anstehenden Investitionen verwendet werden kann.

Der aktuell noch sehr hohe Bestand an liquiden Mittel ist Ergebnis der positiven Einnahmenentwicklung der vergangenen Jahre und von Verzögerungen bei der Umsetzung der Investitionen. Dies führt dazu, dass die eingeplanten Investitionen - abgesehen von der für 2019 bereits genehmigten Kreditaufnahme in Höhe von 10,3 Mio. Euro - ansonsten ohne neue Kreditaufnahmen finanziert werden können. Zum Jahresende ist aktuell noch von einem nicht gebundenen Stand von 3,7 Mio. Euro auszugehen, der zur Finanzierung der Investitionen im Jahr 2021 eingesetzt werden kann. Nach der Finanzplanung werden die liquiden Mittel jedoch bereits im Jahr 2021 aufgebraucht sein und es werden dann zusätzliche Kreditaufnahmen für die Baugebieterschließung mit 8,1 Mio. Euro erforderlich. Erst im Jahr 2023 ist davon auszugehen, dass die Liquidität wieder aufgebaut werden kann. Die Berechnung der Liquidität ist der Anlage 2 zu entnehmen.

## 6 Stand der Schulden



Abbildung 38: Entwicklung des Schuldenstands 2013-2023

Wie im Schaubild erkennbar, wurden 2013 mehr Schulden getilgt als aufgenommen. Dies konnte auch 2014 fortgesetzt werden. 2015 und 2016 wurden Kredite in Höhe der ordentlichen Tilgung und zur Finanzierung der Baugebiete in den Ortsteilen aufgenommen. Für 2017 wurden Kredite in Höhe von insgesamt 8,53 Mio. EUR eingeplant, von denen tatsächlich 5,5 Mio. EUR realisiert wurden. Im Jahr 2018 waren 21,98 Mio. Euro an Kreditaufnahmen eingeplant. Diese wurden bis zum Jahresende jedoch gänzlich nicht benötigt. Unter Berücksichtigung der ordentlichen Tilgungen ist der Schuldenstand dadurch erstmals seit 2014 wieder gesunken. Im Jahr 2019 wurden von der bestehenden Kreditermächtigung 2018 zum Jahresende tatsächlich 18 Mio. Euro aufgenommen, und zwar ausschließlich zur Baugebietsfinanzierung. Auf die übrige Kreditermächtigung in Höhe von rund 3 Mio. Euro konnte verzichtet werden. Eine weitere für die Baugebiete vorgesehene Kreditaufnahme von 10,3 Mio. Euro war hingegen nicht erforderlich und wurde nunmehr im Haushaltsjahr 2020 neu eingeplant. An ordentlichen Tilgungen werden 2020 gleichzeitig 3,7 Mio. Euro fällig. Unter Berücksichtigung dessen steigt der geplante Schuldenstand bis Ende 2020 auf 57,4 Mio. Euro an. Nach Abzug der rentierlichen Schulden für die Baugebiete sinkt der bereinigte Schuldenstand hingegen weiter von 30,2 auf 27,7 Mio. Euro.

Für die Jahre 2021 und 2022 sind zusätzliche Kreditaufnahmen von 8,1 bzw. 24,5 Mio. Euro eingeplant. Die Kreditaufnahme 2021 ist dabei nochmals für die Baugebiete vorgesehen. Den Kreditaufnahmen stehen gleichzeitig Tilgungen von 7,6 Mio. Euro gegenüber.

Durch die Kreditaufnahme 2022 erreicht der Schuldenstand mit 82,4 Mio. Euro den höchsten Stand in der Finanzplanung. Ab dem Jahr 2023 ist keine Kreditaufnahme mehr vorgesehen, und der Schuldenabbau steht im Vordergrund. Nach der weiteren Finanzplanung ist davon auszugehen, dass der Saldo aus der Investitionstätigkeit dann auch positiv sein wird. Dies ist insbesondere auf die erwarteten Grundstückserlöse aus den Baugebieten in den Ortsteilen zurück zu führen. Aufgrund dessen soll ein Teil der für die Baugebiete aufgenommenen Kredite im Jahr 2023 bereits wieder getilgt werden. Insgesamt sind Tilgungen in Höhe von 18,3 Mio. Euro eingeplant. Davon betreffen 14,7 Mio. Euro alleine die Baugebiete. Die Schulden bei den Baugebieten belaufen sich dann noch auf 20,3 Mio. Euro. Durch die in den Folgejahren zusätzlich eingeplanten Grundstückserlöse können auch diese voll getilgt werden. Trotz dieser Annahmen kann es bei den Bauplatzverkäufen zu weiteren Verzögerungen kommen.

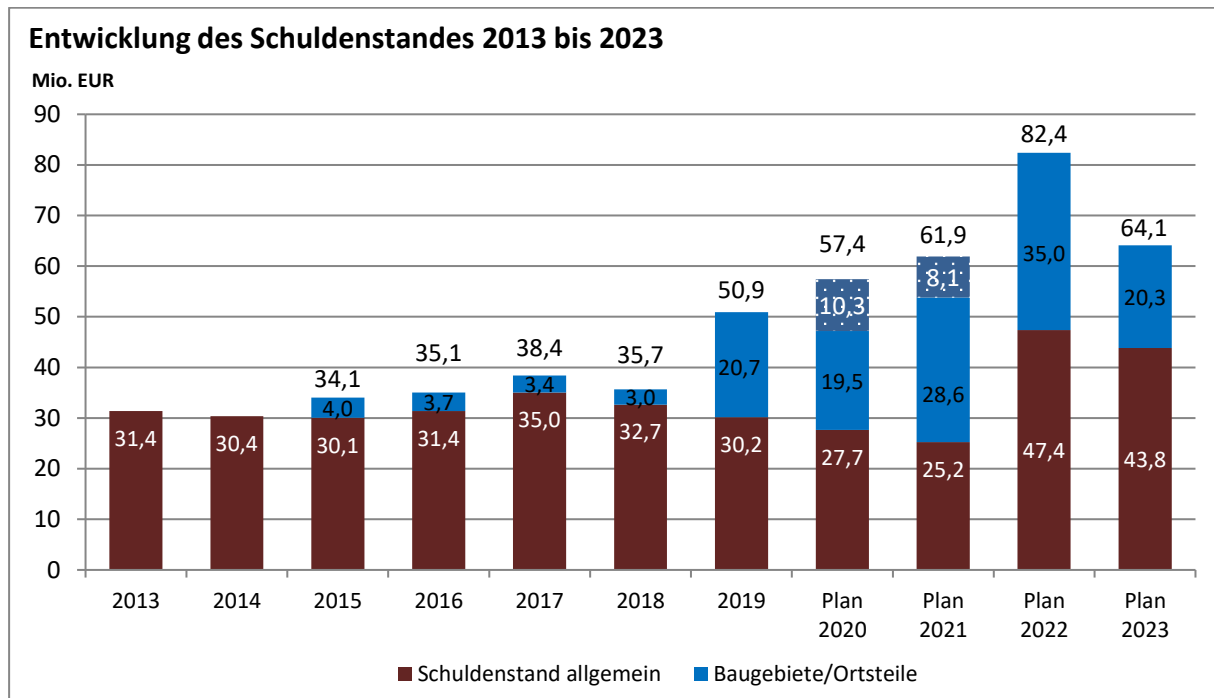
Der Schuldenstand insgesamt beläuft sich zum Ende des Finanzplanungszeitraums auf 64,1 Mio. Euro.

## **7 Sanierungsgebiete und Entwicklungsbereiche**

Mit dem Neuen kommunalen Haushaltswesen werden die Sanierungsgebiete und Entwicklungsbereiche im Teilhaushalt 7 „Planen, Entwickeln, Liegenschaften“ unter den Produkten 51.10.09 „Städtebauliche Sanierungsmaßnahmen“ und 51.10.10 „Städtebauliche Entwicklungsmaßnahmen“ abgebildet. Die Budgetverantwortung liegt beim Fachbereich 7 „Planen, Entwickeln, Liegenschaften“.

Zur Aufnahme in den städtischen Haushalt mussten die geplanten Ausgaben der früheren Sanierungsgebiete und Entwicklungsbereiche entsprechend den rechtlichen Vorgaben in konsumtive und investive Maßnahmen unterschieden werden. Je nach Zuordnung wurden die Ansätze im Ergebnishaushalt (konsumtiv) oder dem Finanzhaushalt (investiv) gebildet.

Über die Entwicklung der Gebiete sowie deren Planungs- und Umsetzungsstand informiert die FAB 72 „Projektentwicklung“ regelmäßig im Gemeinderat im Rahmen ihrer Sachstandberichte.

## 8 Eigenbetriebe und Eigengesellschaften

### Eigenbetrieb Kommunale Servicebetriebe (KST)

Die Kommunalen Servicebetriebe Tübingen (KST) wurden zum 1.1.2011 durch die Verschmelzung der Eigenbetriebe SBT und EBT gegründet. Der Eigenbetrieb KST ist in die Bereiche Betriebswirtschaft/Verwaltung, Fuhrpark/Werkstatt, Infrastruktur, Friedhöfe und Stadtentwässerung aufgeteilt. Die KST verfügen über kein Stammkapital.

Der Fokus wird weiterhin verstärkt im strukturellen sowie personellen Bereich der KST liegen. Im Bereich Infrastruktur gilt es nun den größten und zeitintensivsten Organisationsentwicklungsprozess zu starten und in den nächsten zwei Jahren umzusetzen. Dabei muss die Funktionsfähigkeit in der Führungsstruktur sichergestellt werden, da hier auf Grund von Renteneintritten eine Vakanz entsteht. Zusätzlich sollen in den Einsatz- und Aufgabengebieten der Mitarbeiterinnen und Mitarbeiter klare Verantwortlichkeiten und Entscheidungsbefugnisse erarbeitet und festgelegt werden, so dass für Bürgerinnen und Bürger eine klare Zuständigkeit in den Gebieten erkennbar ist. Des Weiteren stehen im Bereich Müllabfuhr vertragliche Verhandlungen mit dem Landratsamt an. Ziel dabei ist, die Müllabfuhr kostendeckend zu betreiben.

Auf der Seite der Stadtentwässerung wird weiterhin das Großprojekt „Bau 4. Reinigungsstufe“ erhebliche finanzielle sowie personelle Ressourcen binden. Das gesamte Bauprojekt umfasst ein Investitionsvolumen von rund 15.000.000 Euro.

Die im Wirtschaftsplan 2020 geplante Fremdkapitalaufnahme in Höhe von 11.271.500 Euro verteilt sich wie folgt auf die einzelnen Betriebsbereiche:

Bereich	Anteil Kreditaufnahme in Euro	Anteil Kreditaufnahme in Prozent
Stadtentwässerung (gebührenfinanziert)	10.243.539	91 %
Friedhöfe (gebührenfinanziert)	414.791	4 %
Sonstige (Verwaltung, Fuhrpark, Infrastruktur)	613.170	5 %
<b>Summe</b>	<b>11.271.500</b>	<b>100,00 %</b>

Abbildung 39: Fremdkapitalaufnahme KST

### **Eigenbetrieb Tübinger Musikschule (TMS)**

Der Eigenbetrieb Tübinger Musikschule (TMS) wurde zum 1.1.2014 gegründet. Vor dieser Neugründung wurde die Musikschule in der Form eines eingetragenen Vereins geführt. Die Tübinger Musikschule deckt mit ihren Angeboten ein breites Spektrum der musikalischen Bildung ab und bietet Unterricht für alle Altersstufen an. Die Angebote sind explizit auch für Kinder und Jugendliche aus finanziell benachteiligten Familien, Menschen mit Beeinträchtigungen sowie für Menschen mit Migrationshintergrund ausgelegt. Die Musikschule kooperiert mit zahlreichen Tübinger Institutionen, Kindertageseinrichtungen und Schulen.

Für das Jahr 2020 sind von der Musikschule zahlreiche Veranstaltungen in Planung. Darüber hinaus wird sie auch wieder im Bereich der Städtepartnerschaften sowie des Kultur- und Jugendaustausches aktiv sein. Ein besonderes Highlight ist sicherlich der Besuch der Pioneer Symphony Band aus der amerikanischen Partnerstadt Ann Arbor im März 2020. Des Weiteren sind Fortbildungen für Lehrerinnen und Lehrer sowie Ferienprojekte in Planung. Eine besondere Aufgabe wird in der Vorbereitung und Planung der Renovierung des Musikschulgebäudes liegen.

### **Stadtwerke Tübingen GmbH (swt)**

Seit über 150 Jahren ist die Stadtwerke Tübingen GmbH (swt) für ihre Kunden da. Die Gesellschaft versorgt Haushalte und Betriebe in Stadt und Region mit Strom, Gas, Trinkwasser und Wärme. Auch Bäder und Parkhäuser gehören zu den zentralen Tätigkeitsbereichen. Im Strom- und Gasvertrieb ist die Gesellschaft in ganz Deutschland tätig, seit dem Jahr 2014 wurde der Stromvertrieb um das Kundenportfolio „Bahnstrom“ erweitert.

Mit dem öffentlichen Nahverkehr und der Telekommunikation wurden später zusätzliche Aufgaben übernommen. Dabei wird immer auf einen effizienten und wirtschaftlichen Betrieb geachtet. Für Tübingen stellen die swt einen wichtigen Wirtschaftsfaktor und attraktiven Arbeitgeber dar. Zusammen mit ihren Tochterunternehmen bieten sie rund 540 qualifizierte Arbeits- und Ausbildungsplätze an. Sie übernehmen zahlreiche Aufgaben für die Gesellschafterin Universitätsstadt Tübingen und leisten einen erheblichen Beitrag zum städtischen Haushalt. Gleichzeitig ist es Anliegen und Herausforderung der swt, einen Beitrag zum Schutz der Umwelt zu leisten. Ein Ziel und unverzichtbarer Bestandteil nachhaltigen Wirtschaftens ist ein verantwortungsvoller Umgang mit Energie und Wasser.

Die Stadtwerke Tübingen investieren vorwiegend in der Region, schaffen Arbeitsplätze und bilden in Tübingen aus. Darüber hinaus finanzieren die swt öffentliche Aufgaben mit ihren Gewinnen aus dem

Energiegeschäft: Rund 3,4 Mio. Euro flossen 2018 in die Finanzierung der Verluste der Bäder sowie weitere 3,9 Millionen Euro in die Finanzierung des ÖPNV. Als Unternehmen aus der Region für die Region reicht das Engagement der swt für mehr Lebensqualität vor Ort jedoch weit über den reinen Versorgungsauftrag und über wirtschaftliche Aktivitäten hinaus. Die Stadtwerke kooperieren mit der Universitätsstadt Tübingen bei der Klimaschutzkampagne „Tübingen macht blau“. Mit dem breit angelegten Sponsoring der swt werden zahlreiche Projekte und Initiativen im Bereich Klimaschutz, Sport, Kultur und Soziales in Stadt und Region unterstützt.

Seit der Liberalisierung des Energiemarktes gilt es im Wettbewerb mit anderen Energieversorgern zu bestehen. Die Strategie der swt, mit anderen kommunal geprägten Unternehmen zu kooperieren und gemeinsam am Markt aufzutreten, hat sich erfolgreich bewährt.

Das wichtigste Anliegen ist jedoch eine sichere und zuverlässige Versorgung. Daher investieren die swt permanent in die Qualität der eigenen Anlagen und Netze, in modernste Technik und Sicherheitsstandards und bieten den Kunden alles zum Thema Energie aus einer Hand. Die regionale Nähe ist dabei von Vorteil. Im Mittelpunkt steht die umfassende und kompetente Beratung in allen Energiefragen.

Die Ecowerk GmbH, als 100%ige Tochter der swt, bündelt die Stromerzeugungsprojekte im Bereich der erneuerbaren Energien. In der Regel bildet jede Erzeugungsanlage ein eigenständiges Unternehmen, das in dem Fall Tochterunternehmen der Ecowerk und „Enkelin“ der swt wird. Hintergrund ist, dass alle benötigten Rechte (wie z. B. die Flächennutzung) über Pachtverträge oder die Ausstellung der Betriebsgenehmigung gebündelt, über den Kauf dieser Gesellschaften ohne aufwändige Übertragungen auf die Ecowerk erfolgen können. Die Ecowerk verfolgt nach wie vor eine Vielzahl von Onshore-Windkraftprojekten an unterschiedlichsten Standorten. Mit dem weiteren Ausbau der Nutzung erneuerbarer Energien investieren die swt in eine ökologisch und ökonomisch sinnvolle Energieversorgung der Zukunft.



## **Altenhilfe Tübingen gGmbH (AHT)**

Gegenstand des Unternehmens ist der Betrieb örtlicher Einrichtungen der Altenpflege in Tübingen. Die Gesellschaft verfolgt ausschließlich und unmittelbar gemeinnützige Zwecke im Sinne der §§ 51 ff AO.

Die AHT ist eine 100%-ige Tochtergesellschaft der Universitätsstadt Tübingen. Als Alleingesellschafterin ist die Stadt aufgrund der von der Altenhilfe Tübingen gGmbH erbrachten Dienstleistungen von allgemeinem wirtschaftlichem Interesse an ihrem Fortbestand interessiert. Die AHT erhält einen jährlichen Zuschuss der Stadt von 44 TEUR für den Einsatz zusätzlicher Betreuungsmitarbeitenden im Pauline-Krone-Heim. Zudem wird der Abmangel aus den Fahrdienstleistungen im Bereich der Tagespflege von der Stadt ausgeglichen. Der Gemeinderat hat 2013 mit einem Rahmenbeschluss seine Absicht zur Übernahme etwaiger Verluste der AHT erklärt. Zur Verlustübernahme ist eine jährliche Beschlussfassung im Zusammenhang mit der Feststellung des Jahresabschlusses notwendig.

Pflegeeinrichtungen werden mindestens einmal pro Jahr durch eine unangemeldete Prüfung vom Medizinischen Dienst der Krankenkassen (MDK) überprüft und mit Noten bewertet. Bereits seit längerer Zeit wird Kritik an dieser Systematik und an der Aussagekraft der Pflegenoten geübt. Das Bundesministerium Gesundheit hat den GKV-Spitzenverband beauftragt, die Richtlinien der Qualitätsprüfung und das Prüfverfahren zu überarbeiten. Am 17. Dezember 2018 hat der GKV-Spitzenverband eine neue Qualitätsprüfungs-Richtlinie für die vollstationäre Pflege beschlossen. Diese bildet ab dem 1. November 2019 die Grundlage für die Qualitätsprüfungen der Medizinischen Dienste in vollstationären Pflegeeinrichtungen nach bundesweit einheitlichen Kriterien. Durch das neue Prüfverfahren verändern sich die Prüfinhalte und der Prüffokus. 21 der 24 Qualitätsaspekte des neuen Prüfinstrumentes beziehen sich auf die Qualität der Bewohnerversorgung. Ergänzend zur externen Qualitätsprüfung müssen von den vollstationären Pflegeeinrichtungen zusätzlich selbst Qualitätsindikatoren erhoben werden und dann von der Einrichtung zweimal jährlich der sogenannten DAS (Datenauswertungsstelle) übermittelt werden. Die gemeldeten Daten werden dann bei der nächsten externen Qualitätsprüfung stichprobenartig auf ihre Plausibilität geprüft. Ebenso neu ist, dass die Qualitätsprüfungen in vollstationären Pflegeeinrichtungen grundsätzlich einen Tag vorher anzukündigen sind; bisher fanden diese Regelprüfungen unangemeldet statt. Anlassprüfungen sollen weiterhin unangekündigt erfolgen. Für die Altenhilfe Tübingen gGmbH bedeutet dies, dass erneut umfangreiche Schulungen für die Pflegedienstleitungen und Pflegefachkräfte organisiert und durchgeführt werden müssen, damit die Mitarbeitenden den neuen Anforderungen gerecht werden können.

Eine weitere Herausforderung für das Unternehmen in den Jahren 2019 und 2020 wird die Umstellung der bisherigen Pflegeausbildung auf die neue, generalistische Pflegeausbildung sein. Hierfür konnte für den klinischen Bereich das UKT als Kooperationspartner gewonnen werden. Der Aufwand im Ambulanten Dienst wird durch die Umstellung der Ausbildung sehr stark ansteigen. Bisher wurden im Ambulanten Dienst nur die eigenen Auszubildenden der AHT eingesetzt. Zukünftig wird der Ambulante Dienst der AHT auch Auszubildende des UKT für deren erforderliche ambulante Praxisstunden (400 Stunden) zu betreuen haben.

Im Mai 2019 wurde für die anstehende Generalsanierung des Pauline-Krone-Heims der Bauantrag bei der Baurechtsbehörde Tübingen eingereicht. Die Vorbereitungen, damit mit der Sanierung im Frühjahr 2020 begonnen werden kann, sind in vollem Gange. Die Summe für diese Sanierung wird sich nach der Kostenberechnung auf ca. 10,6 Mio. Euro belaufen. Folgende energetischen Maßnahmen werden bei der Generalsanierung durchgeführt (Aufzählung nur beispielhaft):

- Reduktion von Wärmebrücken, z.B. durch Abbruch der Balkone 2. und 3. Wohnbereich. Die Balkone stellen eine große Kältebrücke dar. Würden diese energetisch saniert werden, so würde sich der Bodenaufbau um ca. 20cm erhöhen, wäre nicht mehr barrierefrei und somit für Bewohnerinnen und Bewohner nicht mehr begeh- bzw. nutzbar.
- Alle Fenster im Altbau werden mit einer 3-Scheiben-Isolierverglasung geplant.
- Es wird ein völlig neues Lichtkonzept installiert, alle Lampen werden mit LED Leuchtkörpern ausgestattet.
- Auf dem Dachboden befindet sich derzeit eine nutzlose Lüftungsanlage (Stromfresser). Diese wird demontiert. Eine wesentliche kleinere Lüftungsanlage wird im Untergeschoss installiert. Diese wird eine Wärmerückgewinnung haben, mit einem Wirkungsgrad von 98 %.
- Durch die Zusage von Oberbürgermeister Palmer für die Übernahme der Planungskosten und der Kosten für eine Fassadendämmung des Altbaus wird der Wärmedurchgangskoeffizient der Außenwände die eines Neubaus erreichen. Dies wird derzeit von einem Bauphysiker berechnet.
- Auf dem Dachbereich wird eine Photovoltaikanlage geplant.
- Mit diesen Maßnahmen leistet die Altenhilfe Tübingen gGmbH einen erheblichen Beitrag für das städtische Ziel, bis zum Jahr 2030 Klimaneutral zu werden.

Die Planungen für den Neubau des Pflegeheims am Hechinger Eck sind im vollen Gange. Die Altenhilfe Tübingen gGmbH hat sich nach intensiven Beratungen mit Oberbürgermeister Palmer und Bürgermeisterin Dr. Harsch dazu entschlossen, den Anteil der auf das Pflegeheim entfällt, käuflich zu erwerben.

### **Gesellschaft für Wohnungs- und Gewerbebau Tübingen mbH (GWG)**

Die GWG ist das mehrheitlich kommunale Tübinger Wohnungsunternehmen. Die Universitätsstadt hält 125.112 Euro des 240.000 Euro betragenden Stammkapitals. Das entspricht einem Anteil von 52,13 %.

Durch das Ruhen der vom Unternehmen aufgekauften Anteile verfügt die Stadt aber real über rund 82 % der Stimmen in der Gesellschafterversammlung. Die Dividende des Unternehmens ist im Teilhaushalt 2 des städtischen Haushalts „Allgemeine Finanzwirtschaft und Beteiligungen“ veranschlagt.

Zweck des Unternehmens ist es, im Rahmen seiner kommunalen Aufgabenstellung eine sozial und ökologisch verantwortbare Wohnungsversorgung für breite Schichten der Bevölkerung sicherzustellen, die kommunale Siedlungspolitik und Maßnahmen der Infrastruktur zu unterstützen sowie städtebauliche Entwicklungs- und Sanierungsmaßnahmen durchzuführen. Zur Erreichung dieses Ziels erwirbt, errichtet, vermittelt und vermietet die GWG Wohn- und Gewerbebauten. Hauptgeschäftsfelder sind dabei die Hausbewirtschaftung, also die Vermietung eigener Wohn- und Gewerbebauten, sowie das Bauträgergeschäft.

Auch in den Jahren 2017 und 2018 hat die GWG ihr im Jahr 2008 beschlossenes Sanierungsprogramm weiter umgesetzt. So konnten den Mietern moderne und energieeffiziente Wohnungen zur Verfügung gestellt werden. Bis zum Jahr 2028 möchte die GWG auf 2.500 eigene Wohnungen anwachsen. 2018 wurde daher mit der Planung vieler Neubauprojekte begonnen.

### **Tübinger Zimmertheater GmbH**

Das Stammkapital des Zimmertheaters beläuft sich auf 95.270 Euro. Davon beträgt der städtische Anteil 97,30 %. Die restlichen Anteile verteilen sich auf die Gesellschaft der Freunde der Universität Tübingen e.V. (1,60 %), die Freunde des Tübinger Zimmertheaters e.V. (0,55 %) sowie die Erben des Hans-Günter Kemmler (0,55 %).

Zweck der Gesellschaft ist die Aufführung von Theater- und Musikstücken sowie die Durchführung von Veranstaltungen, die im Zusammenhang mit dem Theaterleben stehen (wie z. B. Diskussionen und literarische Lesungen), um so zum kulturellen Diskurs Tübingens beizutragen.

Die Spielzeit 2018/2019 war die erste unter der Intendanz von Dieter und Peer Ripberger. Das Motto der Spielzeit war eine Auseinandersetzung mit der Gegenwartsfixierung in vielen Bereichen der Gesellschaft und die Einladung, den „Möglichkeitssinn“ hinsichtlich Zukunftsfragen im Theater als „utopischem Raum“ einzuüben. Elf Uraufführungen sind im Zimmertheater produziert worden, die zu verschiedenen gesellschaftspolitischen Themen künstlerisch forschten und die Palette der zeitgenössischen Theaterästhetiken auffächerten: von Altersarmut über Europa bis hin zur Klimakatastrophe konnten medienkünstlerische, choreografische und Erzähltheater-Ansätze realisiert werden. Mit der ungarischen Gruppe „Stereo Akt“ fand unter Einbezug einer Bürgerbühne aus Tübingen\*innen eine internationale Koproduktion statt, die nach einer Aufführungsserie in Tübingen zu Gastspielen in Budapest, Cluj und London zu Gastspielen eingeladen worden ist.

Koproduktionen mit weiteren Kollektiven aus Zürich und Hannover wurden in Zürich, Berlin und Leipzig gezeigt. Eröffnet und begleitet wurden diese Produktionsprozesse von einem europäischen Kongress, inhaltlichen Symposien und der wöchentlichen Gesprächsreihe „sITZung“, in die zahlreiche Akteur\*innen aus Universität und lokalen Initiativen eingebunden waren. Insbesondere konnten auch Studierende durch verschiedene Kooperationen mit Seminaren und Instituten eng an das Theater gebunden werden. So konnte schon in der ersten Spielzeit eine dichte Vernetzung in die Stadt erreicht werden. Zwei Besucherbefragungen belegen eine signifikante Diversifizierung der Publikumsstruktur. Dieser programmatische Weg wird in der Spielzeit 2019/2020 fortgesetzt.

### **Wirtschaftsförderungsgesellschaft Tübingen (WIT)**

Das Stammkapital der WIT beträgt 2.052.000 Euro. Davon hält die Stadt 98,73 %. Weitere 1,27 % werden vom Verein Tübinger Wirtschaft e.V. gehalten. Zweck der Gesellschaft ist es, im Rahmen ihrer kommunalen Aufgabenstellung auf eine Verbesserung der Wirtschaftsstruktur der Universitätsstadt Tübingen hinzuwirken. Die WIT ist in zwei Bereiche organisiert:

Der Geschäftsbereich "Allgemeine Wirtschaftsförderung" ist auf die Bewahrung und Schaffung von Arbeitsplätzen und auf die Unterstützung einer nachhaltigen Gewerbepolitik gerichtet. Dies soll durch die Beratung, Betreuung und Unterstützung von bestehenden Unternehmen und Existenzgründern geschehen. Insbesondere die Bestandspflege, d. h. das Kümmern um die ansässigen Betriebe, z.B. bei Erweiterungsvorhaben oder auch als zentraler Ansprechpartner der Verwaltung, steht im Mittelpunkt. Auch die Vermittlung von Gewerbeimmobilien und die positive Außendarstellung des Wirtschaftsstandorts für Fachkräfte und potenzielle Kunden sind zentraler Bestandteil der Arbeit. Das Werben um Investoren und Unternehmen von außerhalb ist aktuell angesichts der positiven Entwick-

lung der Betriebe vor Ort und der knappen Flächenreserven stark in den Hintergrund getreten. Zudem wird die WIT in Zusammenarbeit mit privaten Gesellschaften und Vereinen die Aktivitäten im Bereich Stadt- und Tourismusmarketing weiter vorantreiben, um den Einzelhandel, die Gastronomie und das Beherbergungsgewerbe zu unterstützen.

Im Geschäftsbereich "Projektentwicklung" soll die WIT eine gezielte Politik für Strukturverbesserungen betreiben. Dazu soll die Gesellschaft Grundstücke (insbesondere Gewerbebrachen) erwerben, planerisch entwickeln, Nutzungskonzepte erarbeiten und ihre Umsetzung sicherstellen.

Der Geschäftsbereich Projektentwicklung hat die letzten Abrechnungen im Projekt Alte Weberei erstellt. Erst in einigen Jahren steht eine vertiefende Bearbeitung des Projekts „Kast&Schlecht/Zentrum Zoo“ an, da der Nießbrauch für die Immobilie Kast&Schlecht am 31.12.2021 endet. Zwischenzeitlich wird die Fläche des ehemaligen Zentrum Zoo an Gewerbebetriebe als Lagerfläche und eine Teilfläche an Künstler zwischenvermietet.

### **Sporthallenbetriebsgesellschaft mbH**

Das Stammkapital der Tübinger Sporthallenbetriebs-GmbH beträgt 100 TEUR. Davon hält die Stadt 80 %. Weitere 20 % werden von der Tübinger Sportvereine GbR gehalten. Seit dem Jahr 2013 besteht zwischen der Universitätsstadt Tübingen und der Tübinger Sporthallenbetriebs-GmbH eine Organschaft. Der Zweck des Unternehmens ist die Organisation und der Betrieb von Sporthallen, insbesondere der Paul Horn-Arena, für den Schulsport, den Vereinssport, gewerbliche Sportveranstaltungen und sonstige dem Widmungszweck nicht entgegenstehende Nutzungen. Die Gesellschaft verwaltet die ihr überlassenen Sporthallen in eigenem Namen und auf eigene Rechnung mit dem Ziel, diese möglichst kostendeckend zu betreiben.

Die Gesellschaft koordiniert die Nutzung der ihr überlassenen Sporthallen durch die Tübinger Schulen, Vereine und Sportveranstaltungen. Sie ist verpflichtet, neben dem Schulsport auch allen Tübinger Sport treibenden Vereinen und Organisationen die Möglichkeit des Sporttrainings im Rahmen der zur Verfügung stehenden Kapazitäten im Verhältnis zur Größe des Vereins bzw. der Organisation zu ermöglichen. Seit dem Jahr 2010 bewirtschaftet die GmbH zusätzlich die Turnhalle Waldhäuser Ost. Diese Halle wurde ab 1.10.2009 an die GmbH verpachtet. Beide derzeit von der GmbH betriebenen Hallen sind aufgrund der Hallensituation sehr gut ausgelastet.

### **Technologieförderung Reutlingen – Tübingen GmbH (TF R-T)**

Hauptzweck der TF R-T ist die Förderung von Unternehmen aus dem Raum Reutlingen/Tübingen, die schwerpunktmäßig auf dem Gebiet der Biotechnologie und der Medizin-, Informations- und Umwelttechnik tätig sind, sowie die Förderung von Existenzgründungen aus dem Hochschulbereich, insbesondere aus dem Bereich der Universität Tübingen und der Hochschule Reutlingen. Die Beratung von Existenzgründern und die Erbringung von Dienstleistungen für Existenzgründer und andere Unternehmen gehören auch zum wesentlichen Dienstleistungsportfolio der TF R-T. Für Startup-Unternehmen aus den oben genannten Bereichen, v.a. Life Science, stehen Starterlabore und Büroflächen in mehreren Technologiegebäuden in Tübingen und Reutlingen zur Verfügung. Die Gesellschafterinnen Universitätsstadt Tübingen und Stadt Reutlingen haben die TF R-T im Rahmen der öffentlichen Betrauung vom 22.12.2016 für einen Zeitraum von 10 Jahren mit der Erbringung dieser Dienstleistungen beauftragt. Im Rahmen des Betrauungsaktes haben sich die beiden Gesellschafterinnen verpflichtet, der Gesellschaft die jährlich anfallenden zuwendungsfähigen Aufwendungen zu ersetzen. Für die Jahre 2017 bis 2020 ist ein entsprechender Zuwendungsbescheid bereits ergangen. Die zuwendungsfähigen Aufwendungen werden anhand der Finanzplanung der Gesellschaft festgelegt.

## 9 Konzernschulden

		städt. Anteil	31.12. 2013	31.12. 2014	31.12. 2015	31.12. 2016	31.12. 2017	31.12. 2018	31.12. 2019	31.12. 2020	31.12. 2021
<b>Städt. Haushalt</b>		%	in T€	in T€	in T€	in T€	in T€	in T€	in T€	in T€	in T€
		100	31.411	30.379	34.057	35.067	38.380	35.701	50.899	57.434	61.884
<b>Eigenbetriebe</b>	KST	* 100	52.765	49.939	46.975	46.823	43.462	47.787	51.582	59.087	62.155
		* 100									
	TMS	° 100									
<b>Summe städt. Haushalt und EB</b>			<b>84.176</b>	<b>80.318</b>	<b>81.032</b>	<b>81.890</b>	<b>81.842</b>	<b>83.488</b>	<b>102.481</b>	<b>116.521</b>	<b>124.039</b>
<b>Beteiligungen</b>	AHT	100	2.862	2.765	2.667	2.843	2.969	3.261	3.121	2.979	12.528
	SWT	100	57.086	68.060	73.565	85.809	81.320	87.382	87.382	87.382	104.300
	GWG	81,57	67.549	71.741	76.701	85.054	93.203	97.302	99.878	116.583	131.545
	WIT	98,73									
	TF-RT	42	580	517	452	383	310	246	189	129	66
	TüSpo	80									
	Zimmertheater	97,3									
	Kreisbau	10,24	8.719	9.534	11.231	11.571	11.623	12.390	13.261	13.978	15.138
<b>Summe Beteiligungen</b>			<b>136.796</b>	<b>152.617</b>	<b>164.616</b>	<b>185.660</b>	<b>189.425</b>	<b>200.582</b>	<b>203.831</b>	<b>221.051</b>	<b>263.577</b>
<b>Summe städt. HH + EB + Beteiligungen</b>			<b>220.972</b>	<b>232.935</b>	<b>245.648</b>	<b>267.550</b>	<b>271.267</b>	<b>291.509</b>	<b>313.751</b>	<b>337.572</b>	<b>387.616</b>
* ab 2011 KST	° 2014 gegründet										

Abbildung 40: Übersicht Konzernschulden

In der Tabelle sind die Kreditverpflichtungen der Stadt und ihrer Beteiligungen dargestellt. Nicht enthalten sind die mittelbaren Beteiligungen. Die Aufstellung folgt den steuerlichen Grundsätzen zur Aufstellung einer Konzernbilanz. Deshalb sind die Kreditverpflichtungen mit dem jeweiligen prozentualen Anteil an der Beteiligung angegeben.

Eine Refinanzierung gibt es für die Kredite der Kernverwaltung in aller Regel nicht. Eine Ausnahme stellen Kreditaufnahmen für die Baugebieterschließungen dar. Die Kredite der Beteiligungen, besonders der Stadtwerke und der GWG, sind rentierlich und finanzieren sich über die Einnahmen aus den mit den Krediten getätigten Investitionen.

### **III Fünfjährige Finanzplanung 2019-2023**

In der fünfjährigen Finanzplanung wurden die rückläufigen Konjunkturdaten berücksichtigt. Die Daten aus den aktuellen Steuerschätzungen sind eingearbeitet.

Die Steuerhebesätze der Grundsteuer A und B wurden im Finanzplanungszeitraum nicht verändert. Die weiterhin rege Bautätigkeit wird nach aktuellem Stand jährlich zusätzliche Mehrerträge bei der Grundsteuer B bringen. Die Grundsteuer A bleibt unverändert.

Die Gewerbesteuer ist 2020 mit 46 Mio. EUR und in den Folgejahren mit jeweils 45 Mio. EUR bei gleichbleibendem Hebesatz von 380 % veranschlagt worden.

Die Schlüsselzuweisungen wurden mit dem Grundkopfbetrag von 1.450 für 2020, für 2021 mit 1.475 und für die weiteren Jahre mit einer Steigerung von 30 Euro pro Jahr zugrunde gelegt. Die Gebühreneinnahmen und die sonstigen privaten Leistungsentgelte wurden mit 3 % indexiert. Die Zuweisungen und die Erstattungen wurden grundsätzlich mit 5 % gesteigert. Für die Gewinnausschüttung bei den Stadtwerken wurde ab dem Jahr 2021 eine Steigerung auf 1 Mio. Euro im Jahr angenommen.

Die Personalaufwendungen wurden mit 3,0 % gesteigert. Abgesehen von der Hochrechnung der im Jahr 2020 unterjährig geschaffenen Stellen wurden darüber hinaus ab dem Jahr 2021 keine weiteren Stellenschaffungen mehr berücksichtigt. Zusätzlich zu dem im Jahr 2020 eingeplanten KDP-Abzug in Höhe von 2,8 Mio. Euro wurde in den Folgejahren ein weiterer Abzug von jeweils 1,7 Mio. Euro vorgenommen.

Die Sachaufwendungen wurden nach dem Kostendämpfungsprogramm um 1,2 % und die Zuschüsse um 5 % erhöht. Die Gewerbesteuerumlage wird mit dem seit 2020 reduzierten Umlagesatz von 35 % fortgeschrieben. Die Kreisumlage wurde entsprechend den aktuellsten Daten des Landkreises in den Folgejahren angesetzt. Der Umlagesatz der Finanzausgleichsumlage wird mit 22,1 % der jeweiligen Steuerkraftsumme gleichbleiben.

Bei den Abschreibungen wird eine jährliche Steigerung von 1 Mio. Euro zugrunde gelegt. Auf der Ertragsseite werden die aufgelösten Investitionszuwendungen gleichzeitig um 100.000 Euro gesteigert. Die jährlichen Netto-Abschreibungen steigen damit um 900.000 Euro pro Jahr.

Ein globaler Minderaufwand ist nach 1 Mio. Euro im Jahr 2020, in den Folgejahren mit jeweils 2,5 Mio. Euro berücksichtigt.

Unter Berücksichtigung dieser Daten ist davon auszugehen, dass der im Jahr 2020 ausgewiesene Fehlbetrag in Höhe von – 2.645.734 Euro in den Jahren 2022 und 2023 gedeckt werden kann.



## **IV Zusammenfassung und Ausblick**

Der Haushalt 2020 steht unter gänzlich anderen Vorzeichen als in den Vorjahren. Erstens ist nach einem sehr langen Abschwung eine Rezession zu konstatieren. Die Phase, in der jede Steuerschätzung höhere Einnahmen prognostizierte als die vorhergehende, ist damit zu Ende. Aufgrund der komplexen Mechanismen des Finanzausgleichs sinken die Nettosteuererinnahmen der Stadt erstmals seit 2014 wieder spürbar ab. Zweitens enthält der Entwurf der Verwaltung die größte Stellenmehrung seit Jahrzehnten und entsprechend steigend die Kosten im Ergebnishaushalt an. Hauptgrund hierfür ist der schnelle Ausbau der Kinderbetreuung im Rahmen des Sofortprogramms, der so nicht absehbar war, unter anderem weil 300 Kinder von Geflüchteten im Alter zwischen 0 und 6 Jahren hinzugekommen sind. Drittens sind die Genehmigungsanforderungen an den Haushalt höher als unter den Bedingungen der Kameralistik. Mit der Umstellung auf die Doppik (NKHR) entsteht faktisch ein Investitionszwang für die Stadt: Die aus Abschreibungen freiwerdenden Mittel müssen künftig investiert werden. Es ist nicht mehr möglich, sie in finanziell schwierigen Jahren zur Finanzierung laufender Ausgaben einzusetzen, wie das bisher üblich war. Der Unterschiedsbetrag beläuft sich im Jahr 2020 auf mehr als 12 Millionen Euro und wird aufgrund der hohen Investitionstätigkeit weiter anwachsen.

Zusammengefasst bedeutet das: Der Stadt stehen fast acht Millionen Euro weniger für die Ausgaben im Ergebnishaushalt zur Verfügung als noch im Jahr 2019. Die Ausgaben des Ergebnishaushalts steigen schon 2020 um acht Millionen Euro an, der nachhaltige Effekt liegt aber im Bereich von zehn Millionen Euro, weil Stellenschaffungen nur zeitverzögert wirksam werden. Und drittens müssen 12 Millionen Euro mehr im Ergebnishaushalt bereitgestellt werden, um die Abschreibungen zu erwirtschaften. Mehrausgaben, Wenigereinnahmen und höhere Anforderungen führen in der Summe zu einer Verschlechterung des Ergebnishaushaltes um rund 30 Millionen Euro. Nach sehr komfortabel wirkenden Überschüssen von 32 Millionen Euro im Jahr 2018 und voraussichtlich 22 Millionen Euro im Jahr 2019 erklärt sich so, warum der Haushalt 2020 scheinbar urplötzlich ein negatives Jahresergebnis von rund 5 Mio. Euro im ordentlichen Ergebnis ausweist.

Als im Spätsommer 2019 für die Verwaltung erkennbar wurde, dass der Haushaltsausgleich im Jahr 2020 ohne Eingriffe nicht erreichbar ist und auch in den folgenden Jahren nicht gelingt, wurde für den 26. Oktober eine Klausurtagung mit dem Gemeinderat anberaumt und in der Folge die Haushaltsaufstellung in das Jahr 2020 verschoben. Nach der Diskussion zwischen Verwaltungsspitze und Gemeinderat wurde für die Überarbeitung des Entwurfs ein Haushaltsausgleich über den Zeitraum der Finanzplanung und ein weitgehender Verzicht auf neue Kreditaufnahmen als Ziel festgelegt.

Der Haushalt wurde nach dieser Maßgabe überarbeitet. Trotz größter Anstrengungen zeigte sich aber, dass der Haushaltsausgleich nur unter zwei Bedingungen möglich sein wird: Erstens muss eine globale Minderausgabe eingeplant werden, die von einer Million im Jahr 2020 auf 2,5 Millionen ab 2021 ansteigt. Diese Minderausgabe muss durch Beschlüsse des Gemeinderates zu realer Kostensenkung oder Einnahmesteigerung realisiert werden. Zweitens muss ab dem Jahr 2021 im Saldo auf weitere Stellenschaffungen verzichtet werden. Und drittens müssen ergebniswirksame Erträge aus dem Kostendämpfungsprogramm bis 2023 auf 4,5 Mio. Euro pro Jahr gesteigert werden.

Damit liegt ein wesentlicher Teil der Arbeit für die nun wieder anstehende Konsolidierung des Ergebnishaushaltes noch vor uns.

Erfreulicherweise stellt sich die Situation im Finanzhaushalt sehr viel positiver dar. Durch den „Investitionszwang“ der Doppik stehen allein aus Abschreibungen Investitionsmittel von mehr als 50 Mio. Euro im Zeitraum des Finanzplans bereit. Für die anstehenden und laufenden großen Investitionsvorhaben konnte die Stadt Zuschüsse in Höhe von rund 50 Millionen Euro im Finanzplanungszeitraum einwerben. Der größte Beitrag zu den Investitionen ist allerdings der Verzehr der in den finanziell so erfolgreichen 10er Jahren angesammelten Haushaltsreserven. Durch die Umstellung auf die Doppik sind diese nun in Form der liquiden Mittel unmittelbar sichtbar. Zum Jahresanfang 2020 beliefen sich diese Reserven auf nahezu 80 Millionen Euro. Die Verwaltung hat sich dazu entschieden, mit diesem Haushalt den Einsatz dieser kompletten Reserve in den kommenden drei Jahren vorzuschlagen. In der Summe sind dies rund 180 Millionen Investitionsmittel. Hinzu kommen Kreditaufnahmen von rund 20 Millionen Euro.

Der Haushaltsentwurf enthält mit Bauprojekten von rund 200 Millionen Euro das größte je da gewesene Investitionsprogramm der Stadt. Sollte es planmäßig realisiert werden, sind alle finanziellen Reserven im Haushalt bis 2023 verbraucht. Dies ist Anlass zur Sorge und zu intensiver Prüfung des finanzpolitischen Kurses. Angesichts zurückgehender Steuereinnahmen und vielfältiger ökonomischer Risiken gäbe es gute Gründe, die angesammelten Reserven zurück zu halten, um handlungsfähig zu sein, falls es zu einem weiteren Einbruch der Wirtschaft kommt. Demgegenüber begnügt sich der Haushaltsentwurf der Verwaltung damit, den Schuldenstand der Stadt (ohne Baugebiete) konstant zu halten und strebt an über den Finanzplanungszeitraum keine neuen Kredite aufzunehmen. Durch vermutlich auftretende Verzögerungen im Vollzug von Investitionsmaßnahmen könnte sich der Mittelabfluss reduzieren und die im Finanzplanungsjahr 2022 vorgesehene Kreditaufnahme daraufhin hinfällig werden.

Die Verwaltung hält diesen mittleren Kurs angesichts der volkswirtschaftlichen Rahmenbedingungen für angemessen. Prozyklisch jetzt Investitionen zu streichen, würde das Risiko einer tieferen Rezession verschärfen. Nahezu alle Projekte des Investitionsprogramms betreffen die Bereiche Bildung, Betreuung, Infrastruktur und Klimaschutz. Diese Investitionen werden weitaus höhere Renditen abwerfen als Negativzinsen von liquiden Mitteln. Es werden Werte geschaffen, die für lange Zeit Nutzen stiften. Kurz gesagt: Wer heute hohe Barbestände für schlechte Zeiten zurückhält, riskiert damit schlechte Zeiten.



Boris Palmer  
Oberbürgermeister



Ulrike Holzbrecher  
Leiterin Fachbereich Finanzen



Michael Züfle  
stv. Leiter FB Finanzen

# Gesamtplan

Gesamtergebnishaushalt

Gesamtfinanzhaushalt

Haushaltsquerschnitt Ergebnishaushalt

Haushaltsquerschnitt Finanzhaushalt



## Gesamtergebnishaushalt

lfd. Nr.		Gesamtergebnishaushalt Ertrags- und Aufwandsarten	Ergebnis	Ansatz	Ansatz
			2018	2019	2020
			EUR	EUR	EUR
			1	2	3
1	+	Steuern und ähnliche Abgaben	0	0	132.873.510
2	+	Zuweisungen u. Zuwendungen, Umlagen	0	0	102.500.100
3	+	Aufgelöste Investitionszuwendungen und -beiträge	0	0	2.575.450
5	+	Entgelte für öffentliche Leistungen oder Einrichtungen	0	0	13.276.010
6	+	Sonstige privatrechtliche Leistungsentgelte	0	0	7.450.650
7	+	Kostenerstattungen und Kostenumlagen	0	0	13.794.150
8	+	Zinsen und ähnliche Erträge	0	0	709.020
10	+	Sonstige ordentliche Erträge	0	0	8.897.280
<b>11</b>	<b>=</b>	<b>Ordentliche Erträge</b>	<b>0</b>	<b>0</b>	<b>282.076.170</b>
12	-	Personalaufwendungen	0	0	-86.311.008
14	-	Aufwendungen für Sach- und Dienstleistungen	0	0	-42.252.865
15	-	Abschreibungen	0	0	-14.791.690
16	-	Zinsen und ähnliche Aufwendungen	0	0	-687.710
17	-	Transferaufwendungen	0	0	-120.038.460
18	-	Sonstige ordentliche Aufwendungen	0	0	-20.640.171
<b>19</b>	<b>=</b>	<b>Ordentliche Aufwendungen</b>	<b>0</b>	<b>0</b>	<b>-284.721.904</b>
<b>20</b>	<b>=</b>	<b>Veranschlagtes ordentliches Ergebnis</b>	<b>0</b>	<b>0</b>	<b>-2.645.734</b>
<b>23</b>	<b>=</b>	<b>Veranschlagtes Sonderergebnis</b>	<b>0</b>	<b>0</b>	<b>0</b>
<b>24</b>	<b>=</b>	<b>Veranschlagtes Gesamtergebnis</b>	<b>0</b>	<b>0</b>	<b>-2.645.734</b>
25		Abdeckung von Fehlbeträgen aus Vorjahren	0	0	0
33		Fehlbetragsvortrag auf das ordentliche Ergebnis folgender Haushaltsjahre	0	0	2.645.734

## Gesamtfinanzhaushalt

lfd. Nr.		Gesamtfinanzhaushalt Einzahlungs- und Auszahlungsarten	Ergebnis	Ansatz	Ansatz	VE
			2018	2019	2020	2020
			EUR	EUR	EUR	EUR
			1	2	3	4
1	+	Ergebniswirksame Einzahlungen des Ergebnishaushalts	0	0	279.081.220	0
2	-	Ergebniswirksame Auszahlungen des Ergebnishaushalts	0	0	-273.935.814	0
<b>3</b>	<b>=</b>	<b>Zahlungsmittelüberschuss/-bedarf aus lfd. Verwaltungstätigkeit</b>	<b>0</b>	<b>0</b>	<b>5.145.406</b>	<b>0</b>
4	+	Einzahlungen aus Investitionszuwendungen	0	0	5.123.610	0
5	+	Einzahlungen aus Investitionsbeiträgen und ähnl. Entgelten für Investitionstätigkeit	0	0	728.540	0
6	+	Einzahlungen aus der Veräußerung von Sachvermögen	0	0	8.025.000	0
7	+	Einzahlungen aus der Veräußerung von Finanzvermögen	0	0	6.081.300	0
<b>9</b>	<b>=</b>	<b>Einzahlungen aus Investitionstätigkeit</b>	<b>0</b>	<b>0</b>	<b>19.958.450</b>	<b>0</b>
10	-	Auszahlungen für den Erwerb von Grundstücken und Gebäuden	0	0	-5.260.000	-3.840.000
11	-	Auszahlungen für Baumaßnahmen	0	0	-57.869.250	-37.495.000
12	-	Auszahlungen für den Erwerb von beweglichem Sachvermögen	0	0	-3.358.720	-1.270.000
14	-	Auszahlungen für Investitionsförderungsmaßnahmen	0	0	-1.143.280	0
15	-	Auszahlungen für sonstige Investitionen	0	0	-120.000	-513.000
<b>16</b>	<b>=</b>	<b>Auszahlungen aus Investitionstätigkeit</b>	<b>0</b>	<b>0</b>	<b>-67.751.250</b>	<b>-43.118.000</b>
<b>17</b>	<b>=</b>	<b>Saldo aus Investitionstätigkeit</b>	<b>0</b>	<b>0</b>	<b>-47.792.800</b>	<b>-43.118.000</b>
<b>18</b>	<b>=</b>	<b>Veranschlagter Finanzierungsmittelüberschuss/-fehlbetrag</b>	<b>0</b>	<b>0</b>	<b>-42.647.394</b>	<b>-43.118.000</b>
19	+	Einzahlungen aus der Aufnahme von Krediten, wirtschaftlich vergleichbaren Vorgängen und inneren Darlehen für Investitionen	0	0	10.270.000	0
20	-	Auszahlungen für die Tilgung von Krediten, wirtschaftlich vergleichbaren Vorgängen und inneren Darlehen für Investitionen	0	0	-3.734.100	0
<b>21</b>	<b>=</b>	<b>Saldo aus Finanzierungstätigkeit</b>	<b>0</b>	<b>0</b>	<b>6.535.900</b>	<b>0</b>
<b>22</b>	<b>=</b>	<b>Finanzierungsmittelbestand</b>	<b>0</b>	<b>0</b>	<b>-36.111.494</b>	<b>-43.118.000</b>
23		den voraussichtlichen Bestand an liquiden Eigenmitteln zum Jahresbeginn	0	0	43.607.340	0

## Haushaltsquerschnitt Ergebnishaushalt

Haushaltsquerschnitt des Ergebnishaushalts	Nettoressourcenbedarf (Σ Spalten 1 bis 9)									
	1	2	3	4	5	6	7	8	9	10
	Erträge aus Nutzungsentgelten, Zuwendungen und Umlagen sowie privatrechtlichen Leistungsentgelten, Kosten-erstattungen und Kostenumlagen (Kogr 31, 33, 34)	Sonstige Erträge (Kogr 30, 32, 35-37)	Personalaufwendungen (Kogr 40, 41)	Aufwendungen für Sach- und Dienstleistungen (Kogr 42)	Transferaufwendungen (Kogr 43)	Sonstige Aufwendungen (Kogr 44 – 47)	Erträge aus internen Leistungen (Kogr 38)	Aufwendungen für internen Leistungen (Kogr 48)	Kalkulatorische Kosten	
11	5.490.390	323.390	-22.419.014	-15.425.005	-656.820	-12.435.581	52.586.999	-2.698.160	-9.778.350	-5.012.150
12	3.523.020	3.750.000	-8.613.488	-1.540.920	-90.900	-2.009.520	0	-3.807.390	-124.160	-8.913.358
1260	628.310	0	-2.398.590	-536.450	-15.680	-607.730	0	-1.046.815	-85.930	-4.062.885
21	8.370.910	0	-7.693.784	-3.376.750	-1.067.890	-2.245.710	1.119.880	-18.703.226	-609.940	-24.206.510
25	55.640	0	-1.091.864	-471.470	0	-42.610	0	-744.126	-43.970	-2.338.400
26	0	0	-18.792	0	-3.467.260	0	0	-180.785	0	-3.666.837
27	163.330	0	-1.363.429	-325.280	-402.600	-58.360	0	-868.374	-8.940	-2.863.653
28	7.500	0	-347.839	-245.220	-1.940.690	-56.740	0	-749.307	-28.580	-3.360.876
31	4.380.680	0	-2.236.339	-4.050.460	-2.096.050	-38.700	0	-1.179.246	-2.230	-5.222.345
3120	221.580	0	-370.154	0	0	-10.380	0	-76.759	-470	-236.182



	Haushaltsquerschnitt des Ergebnishaushalts									
	EUR	EUR	EUR	EUR	EUR	EUR	EUR	EUR	EUR	EUR
	1	2	3	4	5	6	7	8	9	10
	Erträge aus Nutzungsentgelten, Zuwendungen und Umlagen sowie privatrechtlichen Leistungsentgelten, Kosten-erstattungen und Kostenumlagen (KoGr 31, 33, 34)	Sonstige Erträge (KoGr 30, 32, 35-37)	Personalaufwendungen (KoGr 40, 41)	Aufwendungen für Sach- und Dienstleistungen (KoGr 42)	Transferaufwendungen (KoGr 43)	Sonstige Aufwendungen (KoGr 44 – 47)	Erträge aus internen Leistungen (KoGr 38)	Aufwendungen für internen Leistungen (KoGr 48)	Kalkulatorische Kosten	Nettoressourcenbedarf (Σ Spalten 1 bis 9) /-überschuss
36	30.547.190	0	-30.778.636	-2.165.190	-20.898.850	-1.179.670	213.694	-16.121.739	-544.080	-40.927.281
3650	30.032.890	0	-28.468.491	-1.977.260	-20.091.100	-976.840	0	-14.684.033	-523.910	-36.688.744
42	250.170	418.500	-187.275	-2.010.280	-1.256.600	-1.514.690	62.001	-3.195.759	-489.730	-7.923.663
4241	250.170	368.500	-53.032	-2.000.890	-680.500	-1.494.270	0	-3.074.505	-489.720	-7.174.247
51	1.243.050	0	-4.455.617	-2.495.760	-20.680	-357.350	0	-1.653.754	-97.250	-7.837.361
52	5.430.550	0	-1.841.348	-3.951.080	0	-6.710	0	-876.990	-740	-1.246.318
53	192.750	4.961.330	-214.897	-225.760	0	-88.870	0	-60.522	-25.700	4.538.331
54	7.827.050	0	-2.259.029	-4.591.060	-447.940	-14.052.780	0	-1.916.869	-3.239.200	-18.679.828
55	639.820	97.940	-1.083.601	-1.015.870	-220.000	-1.860.140	0	-599.825	-562.340	-4.604.016
5530	0	97.940	0	0	-220.000	-116.910	0	-25.406	0	-264.376
56	10.460	0	-505.740	-45.580	-28.510	-13.270	0	-147.648	-1.010	-731.299

	Haushaltsquerschnitt des Ergebnishaushalts									
	1	2	3	4	5	6	7	8	9	10
	EUR	EUR	EUR	EUR	EUR	EUR	EUR	EUR	EUR	EUR
57	Erträge aus Nutzungsentgelten, Zuwendungen und Umlagen sowie privatrechtlichen Leistungsentgelten, Kosten-erstattungen und Kostenumlagen (KoGr 31, 33, 34)	612.630	0	-195.759	-1.707.870	-156.660	0	-197.214	-64.520	-1.917.744
61	Allgemeine Finanzwirtschaft	69.586.500	132.928.650	0	-85.587.250	3.890	0	0	-1.334.380	115.597.410
6110	Steuern, allg. Zuweisungen, allg. Umlagen	69.586.500	132.819.900	0	-85.587.250	-100.000	0	0	0	116.719.150
6120	Sonstige allgemeine Finanzwirtschaft	0	108.750	0	0	103.890	0	0	-1.334.380	-1.121.740
PROD	Summe	138.331.640	142.479.810	-85.306.450	-119.889.910	-36.113.471	53.982.574	-53.700.936	-16.955.120	-19.315.899
	Nettoressourcenbedarf /-überschuss (Σ Spalten 1 bis 9)									
	Kalkulatorische Kosten									
	Aufwendungen für internen Leistungen (KoGr 48)									
	Erträge aus internen Leistungen (KoGr 38)									
	Sonstige Aufwendungen (KoGr 44 – 47)									
	Transferaufwendungen (KoGr 43)									
	Aufwendungen für Sach- und Dienstleistungen (KoGr 42)									
	Personalaufwendungen (KoGr 40, 41)									
	Sonstige Erträge (KoGr 30, 32, 35-37)									
	Erträge aus internen Leistungen (KoGr 38)									
	Aufwendungen für internen Leistungen (KoGr 48)									
	Kalkulatorische Kosten									
	Nettoressourcenbedarf /-überschuss (Σ Spalten 1 bis 9)									



## Haushaltsquerschnitt Finanzhaushalt

Haushaltsquerschnitt des Finanzhaushalts	anteiliger Zahlungsmittel- überschuss/ -bedarf aus laufender Verwaltungs- tätigkeit	Einzahlungen aus Investitions- tätigkeit	Auszahlungen aus Investitions- tätigkeit	Anteiliger veranschlagter Finanzierungs- mittelüberschuss/- bedarf ( $\sum$ Spalten 1-3)	Einzahlungen aus Finanzierungs- tätigkeit	Auszahlungen aus Finanzierungs- tätigkeit	anteiliger veranschlagter Finanzierungs- mittelüberschuss /-bedarf ( $\sum$ Spalten 1-3,5,6)	Verpflichtungs- ermächtigungen
	EUR	EUR	EUR	EUR	EUR	EUR	EUR	EUR
	1	2	3	4	5	6	7	8
11	Innere Verwaltung	-41.699.749	9.001.300	-7.438.530	-40.136.979	10.270.000	-33.601.079	-1.013.000
12	Sicherheit und Ordnung	-4.334.978	260.310	-1.894.720	-5.969.388	0	-5.969.388	-2.770.000
1260	Brandschutz	-2.527.900	260.310	-1.494.720	-3.762.310	0	-3.762.310	-2.770.000
21	Schulträgeraufgaben	-5.023.814	200.000	-10.124.500	-14.948.314	0	-14.948.314	-10.145.000
25	Museen, Archiv, Zoo	-1.508.054	0	-1.010.000	-2.518.054	0	-2.518.054	0
26	Theater, Konzerte, Musikschulen	-3.486.052	0	-1.140.000	-4.626.052	0	-4.626.052	-3.000.000
27	VHS, Bibliotheken, kulturopädagog. Einrichtungen	-1.929.959	0	-346.500	-2.276.459	0	-2.276.459	0
28	Sonstige Kulturpflege	-2.561.449	100.000	-4.100.000	-6.561.449	0	-6.561.449	-800.000
31	Soziale Hilfen	-3.879.113	0	-376.000	-4.255.113	0	-4.255.113	0
36	Kinder-, Jugend- und Familienhilfe	-25.256.999	773.000	-12.314.000	-36.797.999	0	-36.797.999	-3.250.000
3650	Tageseinrichtungen für Kinder und Tagespflege	-22.155.401	693.000	-11.236.000	-32.698.401	0	-32.698.401	-3.250.000
42	Sport und Bäder	-3.891.245	401.900	-5.094.250	-8.583.595	0	-8.583.595	-2.920.000
4241	Sportstätten	-3.151.252	401.900	-5.094.250	-7.843.602	0	-7.843.602	-2.920.000
51	Räumliche Planung und Entwicklung	-5.878.797	7.608.940	-11.893.080	-10.162.937	0	-10.162.937	-16.140.000
52	Bauen und Wohnen	-362.938	80.000	0	-282.938	0	-282.938	0
53	Ver- und Entsorgung	4.703.553	0	-100.000	4.603.553	0	4.603.553	0
54	Verkehrsflächen und -anlagen, ÖPNV	-11.488.309	1.254.000	-7.551.000	-17.785.309	0	-17.785.309	-2.130.000

Haushaltsquerschnitt des Finanzhaushalts	anteiliger Zahlungsmittel-überschuss/-bedarf aus laufender Verwaltungstätigkeit		Einzahlungen aus Investitions-tätigkeit		Auszahlungen aus Investitions-tätigkeit		Anteiliger veranschlagter Finanzierungs-mittelüberschuss/-bedarf (Σ Spalten 1-3)		Einzahlungen aus Finanzierungs-tätigkeit		Auszahlungen aus Finanzierungs-tätigkeit		anteiliger veranschlagter Finanzierungs-mittelüberschuss/-bedarf (Σ Spalten 1-3,5,6)		Verpflichtungs-ermächtigungen	
	EUR	EUR	EUR	EUR	EUR	EUR	EUR	EUR	EUR	EUR	EUR	EUR	EUR	EUR	EUR	EUR
	1	2	3	4	5	6	7	8								
55 Natur- und Landschaftspflege, Friedhofswesen	-3.025.431	279.000	-4.105.670	-6.852.101	0	0	-6.852.101	-950.000								
5530 Friedhofs- und Bestattungswesen	-238.970	0	0	-238.970	0	0	-238.970	0								
56 Umweltschutz	-573.520	0	-260.000	-833.520	0	0	-833.520	0								
57 Wirtschaft und Tourismus	-1.573.039	0	-3.000	-1.576.039	0	0	-1.576.039	0								
61 Allgemeine Finanzwirtschaft	116.931.790	0	0	116.931.790	0	0	116.931.790	0								
6110 Steuern, allg. Zuweisungen, allg. Umlagen	116.719.150	0	0	116.719.150	0	0	116.719.150	0								
6120 Sonstige allgemeine Finanzwirtschaft	212.640	0	0	212.640	0	0	212.640	0								
PROD Summe	5.161.896	19.958.450	-67.751.250	-42.630.904	10.270.000	-3.734.100	-36.095.004	-43.118.000								

# Teilhaushalte



## Übersicht über die Zuordnung der Produktgruppen/Produkte je Teilhaushalt

### Dezernat 00 Oberbürgermeister Boris Palmer

#### Teilhaushalt 1 – Kommunale Steuerung und Innere Verwaltung

##### **FB 1 Personal, Organisationsentwicklung, Digitalisierung**

- 11.20 Organisation und IT
- 11.21 Personalwesen

##### **FB 2 Finanzen**

- 11.12 Steuerungsunterstützung und Controlling
- 11.22 Finanzverwaltung, Kasse
- 11.23.05 Versicherungen
- 11.32 Abgabewesen

##### **FB 10 Kommunales**

- 11.10 Steuerung
- 11.11 Kommunale Willensbildung
- 11.14-10 Zentrale Funktionen
- 11.25 Mobilitätsmanagement
- 11.26-10 Zentrale Dienstleistungen
- 12.10 Statistik und Wahlen

##### **FB 14 Revision**

- 11.13 Rechnungsprüfung

##### **001 Stabsstelle Öffentlichkeitsarbeit**

- 11.26.03 Hausdruckerei
- 11.30 Presse- und Öffentlichkeitsarbeit

##### **002 Stabsstelle Gleichstellung und Integration**

- 11.14-002 Zentrale Funktionen

##### **003 Stabsstelle Umwelt- und Klimaschutz**

- 56.10-003 Umweltschutzmaßnahmen

##### **030 Rechtsabteilung**

- 11.23 Justitiariat

##### **PV Personalvertretung**

- 11.14-PV Zentrale Funktionen



## **Teilhaushalt 2 – Allgemeine Finanzwirtschaft und Beteiligungen**

31.40.01	Soziale Einrichtungen für ältere Menschen
53.50	Kombinierte Versorgung
53.70-2	Abfallwirtschaft
53.80-2	Abwasserbeseitigung
55.30	Friedhofs- und Bestattungswesen
57.10-2	Wirtschaftsförderung
57.50-2	Tourismus
61.10	Steuern, allgemeine Zuweisungen, allgemeine Umlagen
61.20	Sonstige allgemeine Finanzwirtschaft

<b>Dezernat 01 Bürgermeisterin Dr. Daniela Harsch</b>
---

## **Teilhaushalt 3 – Sicherheit und Ordnung**

<b>FB 3</b>	<b>Bürgerdienste, Sicherheit und Ordnung</b>
12.20	Ordnungswesen
12.21	Verkehrswesen
12.22	Einwohnerwesen
12.23	Personenstandswesen
12.60	Brandschutz
12.80.02	Bevölkerungsschutz
57.10-3	Wirtschaftsförderung
57.30	Allgemeine Einrichtungen und Unternehmen, Märkte
57.50-3	Tourismus

## **Teilhaushalt 4 – Kunst und Kultur**

<b>FB 4</b>	<b>Kunst und Kultur</b>
11.14.90	Städtepartnerschaften und internationale Beziehungen
25.20	Kommunale Museen
25.21	Archiv
26.10	Theater
26.20	Musikpflege
26.30	Musikschulen
27.10	Volkshochschulen
27.20	Stadtbücherei
28.10	Sonstige Kulturpflege
29.10	Förderung Kirchengemeinden

## **Teilhaushalt 5 – Bildung, Jugend, Sport und Soziales**

### **FB 5 Bildung, Betreuung, Jugend und Sport**

- 21.10 Allgemeinbildende Schulen
- 21.20 Sonderpädagogische Bildungs- und Beratungszentren
- 21.40 Schülerbezogene Leistungen
- 21.50 Sonstige schulische Aufgaben und Einrichtungen
- 36.20 Allgemeine Förderung junger Menschen
- 36.50 Tageseinrichtungen für Kinder und Kindertagespflege
- 42.10 Förderung des Sports
- 42.41 Sportstätten

### **FB 50 Soziales**

- 11.14-50 Zentrale Funktionen
- 12.25 Sozialversicherung
- 31.10 Grundversorgung und Hilfen nach SGB XII
- 31.20 Grundsicherung für Arbeitssuchende nach SGB II
- 31.40 Soziale Einrichtungen
- 31.60 Sonstige Förderung von Trägern der Wohlfahrtspflege
- 31.80 Sonstige soziale Hilfen und Leistungen
- 31.80.10 Betreuung und Förderung der Integration von Flüchtlingen
- 36.80 Kooperation und Vernetzung
- 52.20-50 Wohnungsbauförderung und Wohnungsversorgung

<b>Dezernat 02 Erster Bürgermeister Cord Soehlke</b>
--

## **Teilhaushalt 6 – Baurecht und Vermessung**

### **FB 6 Vermessung und Geoinformation**

- 11.33-6 Grundstücksmanagement
- 12.24 Kommunales Grundbuchwesen
- 51.11 Flächen- und grundstücksbezogene Daten und Grundlagen (Geoinformation)
- 52.20-6 Wohnungsbauförderung und Wohnungsversorgung

### **FB 63 Baurecht**

- 52.10 Bauordnung
- 52.30 Denkmalschutz und Denkmalpflege
- 56.10-63 Umweltschutzmaßnahmen

### **021 Stabsstelle Beauftragte/r für Wohnraum und barrierefreies Bauen**

- 52.20.01 Wohnungsbauförderung und Wohnungsversorgung

## **Teilhaushalt 7 – Planen, Entwickeln, Liegenschaften**

### **FB 7 Planen, Entwickeln, Liegenschaften**

- 11.33-7 Grundstücksmanagement
- 51.10-7 Stadtentwicklung, Städtebauliche Planung, Verkehrsplanung und Stadterneuerung
- 54.70-7 Verkehrsbetriebe / ÖPNV
- 55.40 Naturschutz und Landschaftspflege
- 55.50 Forstwirtschaft
- 56.10-7 Umweltschutzmaßnahmen

## **Teilhaushalt 8 – Hochbau und Gebäudemanagement**

### **FB 8 Hochbau und Gebäudemanagement**

- 11.24-8 Gebäudemanagement, Technisches Immobilienmanagement
- 52.20.90 Kommunale Vermietung (GWG)

### **023 Stabsstelle Zentrale Vergabestelle**

- 11.26-023 Zentrale Vergabestelle

## **Teilhaushalt 9 – Tiefbau**

### **FB 9 Tiefbau**

- 51.10.08 Entwurf von Verkehrsanlagen
- 53.60-9 Telekommunikationseinrichtungen
- 53.70-9 Abfallwirtschaft
- 53.80-9 Abwasserbeseitigung
- 54.10 Gemeindestraßen
- 54.20 Kreisstraßen
- 54.30 Landesstraßen
- 54.40 Bundesstraßen
- 54.50 Straßenreinigung und Winterdienst
- 54.60-9 Parkierungseinrichtungen
- 54.70-9 Verkehrsbetriebe / ÖPNV
- 54.90 Öffentliche Toilettenanlagen
- 55.10 Öffentliches Grün/Landschaftsbau
- 55.20 Gewässerschutz/Öffentliche Gewässer
- 55.40-9 Naturschutz und Landschaftspflege
- 56.10-9 Umweltschutzmaßnahmen
- 57.50-9 Tourismus

### **022 Projektleitung ZOB Europaplatz**

- 51.10-022 Stadtentwicklung, städtebauliche Planung

<p style="text-align: center;"><b>Dezernat 00</b></p> <p style="text-align: center;"><b>Oberbürgermeister Boris Palmer</b></p>
--



## DEZ00

## Dezernat 00 OBM Boris Palmer

lfd. Nr.		Teilergebnishaushalt Ertrags- und Aufwandsarten	Ergebnis	Ansatz	Ansatz
			2018	2019	2020
			EUR	EUR	EUR
			1	2	3
2	+	Zuweisungen und Zuwendungen, Umlagen	0	0	311.830
3	+	Aufgelöste Investitionszuwendungen und -beiträge	0	0	14.590
5	+	Entgelte für öffentliche Leistungen oder Einrichtungen	0	0	14.470
6	+	Sonstige privatrechtliche Leistungsentgelte	0	0	98.730
7	+	Kostenerstattungen und Kostenumlagen	0	0	1.298.760
10	+	Sonstige ordentliche Erträge	0	0	269.780
<b>11</b>	<b>=</b>	<b>Anteilige ordentliche Erträge</b>	<b>0</b>	<b>0</b>	<b>2.008.160</b>
12	-	Personalaufwendungen	0	0	-16.315.440
14	-	Aufwendungen für Sach- und Dienstleistungen	0	0	-3.431.540
15	-	Abschreibungen	0	0	-593.530
17	-	Transferaufwendungen	0	0	-668.600
18	-	Sonstige ordentliche Aufwendungen	0	0	-4.407.931
<b>19</b>	<b>=</b>	<b>Anteilige ordentliche Aufwendungen</b>	<b>0</b>	<b>0</b>	<b>-25.417.041</b>
<b>20</b>	<b>=</b>	<b>Anteiliges veranschlagtes ordentliches Ergebnis</b>	<b>0</b>	<b>0</b>	<b>-23.408.881</b>
21	+	Erträge aus internen Leistungen	0	0	22.063.713
24	-	Aufwendungen für interne Leistungen	0	0	-2.820.873
27	-	kalkulatorische Kosten	0	0	-56.940
<b>28</b>	<b>=</b>	<b>Veranschlagtes kalkulatorisches Ergebnis</b>	<b>0</b>	<b>0</b>	<b>19.185.900</b>
<b>29</b>	<b>=</b>	<b>Veranschlagter Nettoressourcenbedarf/-überschuss</b>	<b>0</b>	<b>0</b>	<b>-4.222.980</b>

DEZ00

Dezernat 00 OBM Boris Palmer

THH\_1

Kommunale Steuerung u. Innere Verwaltung

lfd. Nr.		Teilergebnishaushalt Ertrags- und Aufwandsarten	Ergebnis	Ansatz	Ansatz
			2018	2019	2020
			EUR	EUR	EUR
			1	2	3
2	+	Zuweisungen und Zuwendungen, Umlagen	0	0	311.830
3	+	Aufgelöste Investitionszuwendungen und -beiträge	0	0	14.590
5	+	Entgelte für öffentliche Leistungen oder Einrichtungen	0	0	14.470
6	+	Sonstige privatrechtliche Leistungsentgelte	0	0	98.730
7	+	Kostenerstattungen und Kostenumlagen	0	0	1.298.760
10	+	Sonstige ordentliche Erträge	0	0	269.780
<b>11</b>	<b>=</b>	<b>Anteilige ordentliche Erträge</b>	<b>0</b>	<b>0</b>	<b>2.008.160</b>
12	-	Personalaufwendungen	0	0	-16.315.440
14	-	Aufwendungen für Sach- und Dienstleistungen	0	0	-3.431.540
15	-	Abschreibungen	0	0	-593.530
17	-	Transferaufwendungen	0	0	-668.600
18	-	Sonstige ordentliche Aufwendungen	0	0	-4.407.931
<b>19</b>	<b>=</b>	<b>Anteilige ordentliche Aufwendungen</b>	<b>0</b>	<b>0</b>	<b>-25.417.041</b>
<b>20</b>	<b>=</b>	<b>Anteiliges veranschlagtes ordentliches Ergebnis</b>	<b>0</b>	<b>0</b>	<b>-23.408.881</b>
21	+	Erträge aus internen Leistungen	0	0	22.063.713
24	-	Aufwendungen für interne Leistungen	0	0	-2.820.873
27	-	kalkulatorische Kosten	0	0	-56.940
<b>28</b>	<b>=</b>	<b>Veranschlagtes kalkulatorisches Ergebnis</b>	<b>0</b>	<b>0</b>	<b>19.185.900</b>
<b>29</b>	<b>=</b>	<b>Veranschlagter Nettoressourcenbedarf/-überschuss</b>	<b>0</b>	<b>0</b>	<b>-4.222.980</b>

DEZ00

Dezernat 00 OBM Boris Palmer

THH\_1

Komm. Steuerung und Innere Verwaltung

lfd. Nr.		Teilfinanzhaushalt Einzahlungs- und Auszahlungsarten	Ergebnis	Ansatz	Ansatz	VE
			2018	2019	2020	2020
			EUR	EUR	EUR	EUR
			1	2	3	4
1	+	Ergebniswirksame Einzahlungen des Ergebnishaushalts	0	0	1.992.570	0
2	-	Ergebniswirksame Auszahlungen des Ergebnishaushalts	0	0	-24.823.511	0
<b>3</b>	=	<b>Zahlungsmittelüberschuss/-bedarf aus lfd. Verwaltungstätigkeit</b>	<b>0</b>	<b>0</b>	<b>-22.830.941</b>	<b>0</b>
7	+	Einzahlungen aus der Veräußerung von Finanzvermögen	0	0	6.001.300	0
<b>9</b>	=	<b>Einzahlungen aus Investitionstätigkeit</b>	<b>0</b>	<b>0</b>	<b>6.001.300</b>	<b>0</b>
11	-	Auszahlungen für Baumaßnahmen	0	0	-1.577.500	-500.000
12	-	Auszahlungen für den Erwerb von beweglichem Sachvermögen	0	0	-268.000	0
14	-	Auszahlungen für Investitionsförderungsmaßnahmen	0	0	-313.030	0
15	-	Auszahlungen für sonstige Investitionen	0	0	-120.000	-513.000
<b>16</b>	=	<b>Auszahlungen aus Investitionstätigkeit</b>	<b>0</b>	<b>0</b>	<b>-2.278.530</b>	<b>-1.013.000</b>
<b>17</b>	=	<b>Saldo aus Investitionstätigkeit</b>	<b>0</b>	<b>0</b>	<b>3.722.770</b>	<b>-1.013.000</b>





DEZ00                      Dezernat 00 OBM Boris Palmer  
THH\_1                     Kommunale Steuerung u. Innere Verwaltung  
FB1                        Personal, Organisationsentw., Digitalis.

<b>Verantwortlich:</b> Ulrich Dieter
--------------------------------------

<b>Enthaltene Produktgruppen/Produkte:</b>
--

<b>11.20            Organisation und IT</b>
---

- |   |
|---|
| 11.20.01    Organisationsberatung   |
| 11.20.02    Hard- und Software: Kundenbetreuung / Benutzerservice                 |
| 11.20.04    Betrieb und Anwendung von EDV-Verfahren auf zentralen Rechnersystemen |
| 11.20.05    Zentrale Netze einschließlich Telekommunikationsanlagen (TK-Anlage)   |

<b>11.21            Personalwesen</b>
---------------------------------------

- |  |
|--|
| 11.21.01    Personalbedarfsdeckung           |
| 11.21.02    Personalbetreuung                |
| 11.21.03    Ausbildung                       |
| 11.21.04    Fortbildung                      |
| 11.21.05    Bezüge- und Entgeltabrechnungen  |
| 11.21.06    Freiwillige soziale Leistungen   |
| 11.21.07    Arbeitsschutz und Arbeitsmedizin |

DEZ00

Dezernat 00 OBM Boris Palmer

THH\_1

Kommunale Steuerung u. Innere Verwaltung

FB1

Personal, Organisationsentw., Digitalis.

lfd. Nr.		Teilergebnishaushalt Ertrags- und Aufwandsarten	Ergebnis	Ansatz	Ansatz
			2018	2019	2020
			EUR	EUR	EUR
			1	2	3
2	+	Zuweisungen und Zuwendungen, Umlagen	0	0	17.140
6	+	Sonstige privatrechtliche Leistungsentgelte	0	0	25.500
7	+	Kostenerstattungen und Kostenumlagen	0	0	616.370
<b>11</b>	<b>=</b>	<b>Anteilige ordentliche Erträge</b>	<b>0</b>	<b>0</b>	<b>659.010</b>
12	-	Personalaufwendungen	0	0	-7.842.372
14	-	Aufwendungen für Sach- und Dienstleistungen	0	0	-2.072.710
15	-	Abschreibungen	0	0	-427.840
18	-	Sonstige ordentliche Aufwendungen	0	0	-2.017.510
<b>19</b>	<b>=</b>	<b>Anteilige ordentliche Aufwendungen</b>	<b>0</b>	<b>0</b>	<b>-12.360.432</b>
<b>20</b>	<b>=</b>	<b>Anteiliges veranschlagtes ordentliches Ergebnis</b>	<b>0</b>	<b>0</b>	<b>-11.701.422</b>
21	+	Erträge aus internen Leistungen	0	0	9.559.044
24	-	Aufwendungen für interne Leistungen	0	0	-534.930
27	-	kalkulatorische Kosten	0	0	-23.030
<b>28</b>	<b>=</b>	<b>Veranschlagtes kalkulatorisches Ergebnis</b>	<b>0</b>	<b>0</b>	<b>9.001.084</b>
<b>29</b>	<b>=</b>	<b>Veranschlagter Nettoressourcenbedarf/-überschuss</b>	<b>0</b>	<b>0</b>	<b>-2.700.337</b>

**DEZ00**                      **Dezernat 00 OBM Boris Palmer**  
**THH\_1**                      **Kommunale Steuerung u. Innere Verwaltung**  
**FB1**                            **Personal, Organisationsentw., Digitalis.**  
**1120**                         **Organisation und IT**

lfd. Nr.		Teilergebnishaushalt Ertrags- und Aufwandsarten	Ergebnis	Ansatz	Ansatz
			2018	2019	2020
			EUR	EUR	EUR
			1	2	3
6	+	Sonstige privatrechtliche Leistungsentgelte	0	0	500
7	+	Kostenerstattungen und Kostenumlagen	0	0	132.830
<b>11</b>	=	<b>Anteilige ordentliche Erträge</b>	<b>0</b>	<b>0</b>	<b>133.330</b>
12	-	Personalaufwendungen	0	0	-1.176.675
14	-	Aufwendungen für Sach- und Dienstleistungen	0	0	-1.676.740
15	-	Abschreibungen	0	0	-418.720
18	-	Sonstige ordentliche Aufwendungen	0	0	-1.550.030
<b>19</b>	=	<b>Anteilige ordentliche Aufwendungen</b>	<b>0</b>	<b>0</b>	<b>-4.822.165</b>
<b>20</b>	=	<b>Anteiliges veranschlagtes ordentliches Ergebnis</b>	<b>0</b>	<b>0</b>	<b>-4.688.835</b>
21	+	Erträge aus internen Leistungen	0	0	4.843.355
24	-	Aufwendungen für interne Leistungen	0	0	-132.370
27	-	kalkulatorische Kosten	0	0	-22.150
<b>28</b>	=	<b>Veranschlagtes kalkulatorisches Ergebnis</b>	<b>0</b>	<b>0</b>	<b>4.688.835</b>
<b>29</b>	=	<b>Veranschlagter Nettoressourcenbedarf/-überschuss</b>	<b>0</b>	<b>0</b>	<b>0</b>

DEZ00

Dezernat 00 OBM Boris Palmer

THH\_1

Kommunale Steuerung u. Innere Verwaltung

FB1

Personal, Organisationsentw., Digitalis.

1120

Organisation und IT

Ifd. Nr.	Investitionsübersicht Einzahlungs- und Auszahlungsarten	Ergebnis 2018 EUR	Ansatz 2019 EUR	Ansatz 2020 EUR	VE 2020 EUR	Finanzplanung		
						Planung 2021	Planung 2022	Planung 2023
						EUR	EUR	EUR
		1	2	3	4	5	6	7
<b>7.112000.0000.01: EDV, Büroausstattungen</b>								
6 =	Summe Einzahlungen	0	0	0	0	0	0	0
9 -	Auszahlungen für den Erwerb von beweglichem Sachvermögen	0	0	-5.000	0	-5.000	-5.000	-5.000
13 =	Summe der Auszahlungen aus Investitionstätigkeit	0	0	-5.000	0	-5.000	-5.000	-5.000
14 =	Saldo aus Investitionstätigkeit	0	0	-5.000	0	-5.000	-5.000	-5.000
16 =	Gesamtkosten der Maßnahme	0	0	-5.000	0	-5.000	-5.000	-5.000

<b>7.112004.0000.01: EDV Anschaffung Hard- u. Software</b>								
6 =	Summe Einzahlungen	0	0	0	0	0	0	0
9 -	Auszahlungen für den Erwerb von beweglichem Sachvermögen	0	0	-125.000	0	-125.000	-125.000	-125.000
12 -	Auszahlungen für den Erwerb von immateriellen Vermögensgegenständen	0	0	-120.000	-513.000	-513.000	-25.000	-230.000
13 =	Summe der Auszahlungen aus Investitionstätigkeit	0	0	-245.000	-513.000	-638.000	-150.000	-355.000
14 =	Saldo aus Investitionstätigkeit	0	0	-245.000	-513.000	-638.000	-150.000	-355.000
16 =	Gesamtkosten der Maßnahme	0	0	-245.000	-513.000	-638.000	-150.000	-355.000

<b>7.112004.0000.04: Dokumentenmanagement Zentr. Dienste</b>								
6 =	Summe Einzahlungen	0	0	0	0	0	0	0
9 -	Auszahlungen für den Erwerb von beweglichem Sachvermögen	0	0	-35.000	0	0	0	0
13 =	Summe der Auszahlungen aus Investitionstätigkeit	0	0	-35.000	0	0	0	0
14 =	Saldo aus Investitionstätigkeit	0	0	-35.000	0	0	0	0
16 =	Gesamtkosten der Maßnahme	0	0	-35.000	0	0	0	0

<b>7.112005.0000.01: Fernsprechnetze Erweiterung./Erneuerung.</b>								
6 =	Summe Einzahlungen	0	0	0	0	0	0	0
9 -	Auszahlungen für den Erwerb von beweglichem Sachvermögen	0	0	-30.000	0	-30.000	-30.000	-30.000
13 =	Summe der Auszahlungen aus Investitionstätigkeit	0	0	-30.000	0	-30.000	-30.000	-30.000
14 =	Saldo aus Investitionstätigkeit	0	0	-30.000	0	-30.000	-30.000	-30.000
16 =	Gesamtkosten der Maßnahme	0	0	-30.000	0	-30.000	-30.000	-30.000

**DEZ00**                      **Dezernat 00 OBM Boris Palmer**  
**THH\_1**                      **Kommunale Steuerung u. Innere Verwaltung**  
**FB1**                         **Personal, Organisationsentw., Digitalis.**  
**1121**                        **Personalwesen**

lfd. Nr.		Teilergebnishaushalt Ertrags- und Aufwandsarten	Ergebnis	Ansatz	Ansatz
			2018	2019	2020
			EUR	EUR	EUR
			1	2	3
2	+	Zuweisungen und Zuwendungen, Umlagen	0	0	17.140
6	+	Sonstige privatrechtliche Leistungsentgelte	0	0	25.000
7	+	Kostenerstattungen und Kostenumlagen	0	0	483.540
<b>11</b>	<b>=</b>	<b>Anteilige ordentliche Erträge</b>	<b>0</b>	<b>0</b>	<b>525.680</b>
12	-	Personalaufwendungen	0	0	-6.665.697
14	-	Aufwendungen für Sach- und Dienstleistungen	0	0	-395.970
15	-	Abschreibungen	0	0	-9.120
18	-	Sonstige ordentliche Aufwendungen	0	0	-467.480
<b>19</b>	<b>=</b>	<b>Anteilige ordentliche Aufwendungen</b>	<b>0</b>	<b>0</b>	<b>-7.538.267</b>
<b>20</b>	<b>=</b>	<b>Anteiliges veranschlagtes ordentliches Ergebnis</b>	<b>0</b>	<b>0</b>	<b>-7.012.587</b>
21	+	Erträge aus internen Leistungen	0	0	4.715.689
24	-	Aufwendungen für interne Leistungen	0	0	-402.560
27	-	kalkulatorische Kosten	0	0	-880
<b>28</b>	<b>=</b>	<b>Veranschlagtes kalkulatorisches Ergebnis</b>	<b>0</b>	<b>0</b>	<b>4.312.249</b>
<b>29</b>	<b>=</b>	<b>Veranschlagter Nettoressourcenbedarf/-überschuss</b>	<b>0</b>	<b>0</b>	<b>-2.700.337</b>



**DEZ00**                      **Dezernat 00 OBM Boris Palmer**  
**THH\_1**                      **Kommunale Steuerung u. Innere Verwaltung**  
**FB2**                              **Finanzen**

<b>Verantwortlich</b>	<b>Ulrike Holzbrecher</b>
-----------------------	---------------------------

<b>Enthaltene Produktgruppen/Produkte:</b>	
<b>11.12</b>	<b>Steuerungsunterstützung und Controlling</b>
11.12.02	Ziel-, Leistungs- und Budgetvereinbarungen
11.12.03	Vollzug des Ziel-, Leistungs- und Budgetplans
11.12.04	Beteiligungsmanagement (einschl. Eigenbetriebe, Zweckverbände u.ä.)
<b>11.22</b>	<b>Finanzverwaltung, Kasse</b>
11.22.01	Betriebswirtschaftliche Dienstleistungen
11.22.02	Aufgaben der Kommune als Steuerschuldnerin
11.22.03	Verwaltung von Treuhandvermögen, Sondervermögen, Nachlässen, Schenkungen und Vermächtnissen
11.22.05	Zahlungsverkehr einschl. Verwaltung der Kassenmittel u. Wertgegenstände
11.22.06	Buchhaltung, Rechnungslegung, Jahresabschluss
11.22.07	Zwangswise Einziehung von Forderungen
11.22.08	Abwicklung von Geld- und Sachspenden
<b>11.23</b>	<b>Justitiariat</b>
11.23.05	Abschluss, Verwaltung und Abwicklung von Versicherungen
<b>11.32</b>	<b>Abgabewesen</b>
11.32.01	Festsetzung und Erhebung der Grundsteuer
11.32.02	Festsetzung und Erhebung der Gewerbesteuer
11.32.03	Festsetzung und Erhebung von sonstigen Steuern



DEZ00

Dezernat 00 OBM Boris Palmer

THH\_1

Kommunale Steuerung u. Innere Verwaltung

FB2

Finanzen

lfd. Nr.		Teilergebnishaushalt Ertrags- und Aufwandsarten	Ergebnis	Ansatz	Ansatz
			2018	2019	2020
			EUR	EUR	EUR
			1	2	3
5	+	Entgelte für öffentliche Leistungen oder Einrichtungen	0	0	150
7	+	Kostenerstattungen und Kostenumlagen	0	0	314.070
10	+	Sonstige ordentliche Erträge	0	0	269.780
<b>11</b>	<b>=</b>	<b>Anteilige ordentliche Erträge</b>	<b>0</b>	<b>0</b>	<b>584.000</b>
12	-	Personalaufwendungen	0	0	-2.643.724
14	-	Aufwendungen für Sach- und Dienstleistungen	0	0	-134.070
15	-	Abschreibungen	0	0	-11.310
17	-	Transferaufwendungen	0	0	-26.500
18	-	Sonstige ordentliche Aufwendungen	0	0	-935.380
<b>19</b>	<b>=</b>	<b>Anteilige ordentliche Aufwendungen</b>	<b>0</b>	<b>0</b>	<b>-3.750.984</b>
<b>20</b>	<b>=</b>	<b>Anteiliges veranschlagtes ordentliches Ergebnis</b>	<b>0</b>	<b>0</b>	<b>-3.166.984</b>
21	+	Erträge aus internen Leistungen	0	0	3.754.494
24	-	Aufwendungen für interne Leistungen	0	0	-586.000
27	-	kalkulatorische Kosten	0	0	-1.510
<b>28</b>	<b>=</b>	<b>Veranschlagtes kalkulatorisches Ergebnis</b>	<b>0</b>	<b>0</b>	<b>3.166.984</b>
<b>29</b>	<b>=</b>	<b>Veranschlagter Nettoressourcenbedarf/-überschuss</b>	<b>0</b>	<b>0</b>	<b>0</b>

**DEZ00**                      **Dezernat 00 OBM Boris Palmer**  
**THH\_1**                      **Kommunale Steuerung u. Innere Verwaltung**  
**FB2**                            **Finanzen**  
**1112**                         **Steuerungsunterstützung und Controlling**

lfd. Nr.		Teilergebnishaushalt Ertrags- und Aufwandsarten	Ergebnis	Ansatz	Ansatz
			2018	2019	2020
			EUR	EUR	EUR
			1	2	3
7	+	Kostenerstattungen und Kostenumlagen	0	0	130.670
<b>11</b>	<b>=</b>	<b>Anteilige ordentliche Erträge</b>	<b>0</b>	<b>0</b>	<b>130.670</b>
12	-	Personalaufwendungen	0	0	-757.827
14	-	Aufwendungen für Sach- und Dienstleistungen	0	0	-57.400
15	-	Abschreibungen	0	0	-3.100
17	-	Transferaufwendungen	0	0	-19.870
18	-	Sonstige ordentliche Aufwendungen	0	0	-35.880
<b>19</b>	<b>=</b>	<b>Anteilige ordentliche Aufwendungen</b>	<b>0</b>	<b>0</b>	<b>-874.077</b>
<b>20</b>	<b>=</b>	<b>Anteiliges veranschlagtes ordentliches Ergebnis</b>	<b>0</b>	<b>0</b>	<b>-743.407</b>
21	+	Erträge aus internen Leistungen	0	0	803.267
24	-	Aufwendungen für interne Leistungen	0	0	-59.210
27	-	kalkulatorische Kosten	0	0	-650
<b>28</b>	<b>=</b>	<b>Veranschlagtes kalkulatorisches Ergebnis</b>	<b>0</b>	<b>0</b>	<b>743.407</b>
<b>29</b>	<b>=</b>	<b>Veranschlagter Nettoressourcenbedarf/-überschuss</b>	<b>0</b>	<b>0</b>	<b>0</b>

**DEZ00**                      **Dezernat 00 OBM Boris Palmer**  
**THH\_1**                      **Kommunale Steuerung u. Innere Verwaltung**  
**FB2**                         **Finanzen**  
**1122**                        **Finanzverwaltung, Kasse**

lfd. Nr.		Teilergebnishaushalt Ertrags- und Aufwandsarten	Ergebnis	Ansatz	Ansatz
			2018	2019	2020
			EUR	EUR	EUR
			1	2	3
5	+	Entgelte für öffentliche Leistungen oder Einrichtungen	0	0	150
7	+	Kostenerstattungen und Kostenumlagen	0	0	183.400
10	+	Sonstige ordentliche Erträge	0	0	89.780
<b>11</b>	<b>=</b>	<b>Anteilige ordentliche Erträge</b>	<b>0</b>	<b>0</b>	<b>273.330</b>
12	-	Personalaufwendungen	0	0	-1.526.462
14	-	Aufwendungen für Sach- und Dienstleistungen	0	0	-75.450
15	-	Abschreibungen	0	0	-7.660
17	-	Transferaufwendungen	0	0	-6.630
18	-	Sonstige ordentliche Aufwendungen	0	0	-133.000
<b>19</b>	<b>=</b>	<b>Anteilige ordentliche Aufwendungen</b>	<b>0</b>	<b>0</b>	<b>-1.749.202</b>
<b>20</b>	<b>=</b>	<b>Anteiliges veranschlagtes ordentliches Ergebnis</b>	<b>0</b>	<b>0</b>	<b>-1.475.872</b>
21	+	Erträge aus internen Leistungen	0	0	1.972.992
24	-	Aufwendungen für interne Leistungen	0	0	-496.290
27	-	kalkulatorische Kosten	0	0	-830
<b>28</b>	<b>=</b>	<b>Veranschlagtes kalkulatorisches Ergebnis</b>	<b>0</b>	<b>0</b>	<b>1.475.872</b>
<b>29</b>	<b>=</b>	<b>Veranschlagter Nettoressourcenbedarf/-überschuss</b>	<b>0</b>	<b>0</b>	<b>0</b>

**DEZ00**                      **Dezernat 00 OBM Boris Palmer**  
**THH\_1**                      **Kommunale Steuerung u. Innere Verwaltung**  
**FB2**                         **Finanzen**  
**112305**                    **Versicherungen**

lfd. Nr.		Teilergebnishaushalt Ertrags- und Aufwandsarten	Ergebnis	Ansatz	Ansatz
			2018	2019	2020
			EUR	EUR	EUR
			1	2	3
11	=	<b>Anteilige ordentliche Erträge</b>	0	0	0
12	-	Personalaufwendungen	0	0	-28.067
18	-	Sonstige ordentliche Aufwendungen	0	0	-412.300
19	=	<b>Anteilige ordentliche Aufwendungen</b>	0	0	<b>-440.367</b>
20	=	<b>Anteiliges veranschlagtes ordentliches Ergebnis</b>	0	0	<b>-440.367</b>
21	+	Erträge aus internen Leistungen	0	0	441.077
24	-	Aufwendungen für interne Leistungen	0	0	-710
28	=	<b>Veranschlagtes kalkulatorisches Ergebnis</b>	0	0	<b>440.367</b>
29	=	<b>Veranschlagter Nettoressourcenbedarf/-überschuss</b>	0	0	0

**DEZ00**                      **Dezernat 00 OBM Boris Palmer**  
**THH\_1**                      **Kommunale Steuerung u. Innere Verwaltung**  
**FB2**                         **Finanzen**  
**1132**                        **Abgabewesen**

lfd. Nr.		Teilergebnishaushalt Ertrags- und Aufwandsarten	Ergebnis	Ansatz	Ansatz
			2018	2019	2020
			EUR	EUR	EUR
			1	2	3
10	+	Sonstige ordentliche Erträge	0	0	180.000
<b>11</b>	<b>=</b>	<b>Anteilige ordentliche Erträge</b>	<b>0</b>	<b>0</b>	<b>180.000</b>
12	-	Personalaufwendungen	0	0	-331.368
14	-	Aufwendungen für Sach- und Dienstleistungen	0	0	-1.220
15	-	Abschreibungen	0	0	-550
18	-	Sonstige ordentliche Aufwendungen	0	0	-354.200
<b>19</b>	<b>=</b>	<b>Anteilige ordentliche Aufwendungen</b>	<b>0</b>	<b>0</b>	<b>-687.338</b>
<b>20</b>	<b>=</b>	<b>Anteiliges veranschlagtes ordentliches Ergebnis</b>	<b>0</b>	<b>0</b>	<b>-507.338</b>
21	+	Erträge aus internen Leistungen	0	0	537.158
24	-	Aufwendungen für interne Leistungen	0	0	-29.790
27	-	kalkulatorische Kosten	0	0	-30
<b>28</b>	<b>=</b>	<b>Veranschlagtes kalkulatorisches Ergebnis</b>	<b>0</b>	<b>0</b>	<b>507.338</b>
<b>29</b>	<b>=</b>	<b>Veranschlagter Nettoressourcenbedarf/-überschuss</b>	<b>0</b>	<b>0</b>	<b>0</b>

**DEZ00**                      **Dezernat 00 OBM Boris Palmer**  
**THH\_1**                      **Kommunale Steuerung u. Innere Verwaltung**  
**FB10**                         **Kommunales**

<b>Verantwortlich</b>	<b>Ulrich Narr</b>
-----------------------	--------------------

<b>Enthaltene Produktgruppen/Produkte:</b>	
<b>11.10</b>	<b>Steuerung</b> Personen und Gremien, die die Kommune steuern
<b>11.11</b>	<b>Organisation und Dokumentation kommunaler Willensbildung</b> 11.11.01    Geschäftsführung für den Gemeinderat und seine Ausschüsse 11.11.02    Geschäftsführung für den Ortschaftsrat und sonstige Gremien
<b>11.14</b>	<b>Zentrale Funktionen</b> 11.14.05    Datenschutzbeauftragte/r 11.14.06    Repräsentation 11.14.10    Bürgerschaftliches Engagement
<b>11.25</b>	<b>Mobilitätsmanagement</b> Bereitstellung und Verrechnung von Mobilitätsangeboten wie z.B. Carsharing, Bahn, Diensträder, JobRad
<b>11.26</b>	<b>Zentrale Dienstleistungen</b> 11.26.02    Boten-, Zustell- und Postdienste 11.26.05    Dienstleistungen der Statistik 11.26.90    Zentraler Einkauf Büroartikel und Papier
<b>12.10</b>	<b>Statistik und Wahlen</b> 12.10.01    Staatliche Statistiken 12.10.02    Kommunale Statistiken / Statistisches Informationssystem 12.10.03    Wahlen und Abstimmungen

DEZ00

Dezernat 00 OBM Boris Palmer

THH\_1

Kommunale Steuerung u. Innere Verwaltung

FB10

Kommunales

lfd. Nr.		Teilergebnishaushalt Ertrags- und Aufwandsarten	Ergebnis	Ansatz	Ansatz
			2018	2019	2020
			EUR	EUR	EUR
			1	2	3
2	+	Zuweisungen und Zuwendungen, Umlagen	0	0	119.690
3	+	Aufgelöste Investitionszuwendungen und -beiträge	0	0	14.440
5	+	Entgelte für öffentliche Leistungen oder Einrichtungen	0	0	14.320
6	+	Sonstige privatrechtliche Leistungsentgelte	0	0	67.920
7	+	Kostenerstattungen und Kostenumlagen	0	0	77.040
<b>11</b>	<b>=</b>	<b>Anteilige ordentliche Erträge</b>	<b>0</b>	<b>0</b>	<b>293.410</b>
12	-	Personalaufwendungen	0	0	-3.220.379
14	-	Aufwendungen für Sach- und Dienstleistungen	0	0	-421.840
15	-	Abschreibungen	0	0	-134.720
17	-	Transferaufwendungen	0	0	-57.540
18	-	Sonstige ordentliche Aufwendungen	0	0	-1.351.171
<b>19</b>	<b>=</b>	<b>Anteilige ordentliche Aufwendungen</b>	<b>0</b>	<b>0</b>	<b>-5.185.650</b>
<b>20</b>	<b>=</b>	<b>Anteiliges veranschlagtes ordentliches Ergebnis</b>	<b>0</b>	<b>0</b>	<b>-4.892.240</b>
21	+	Erträge aus internen Leistungen	0	0	5.267.234
24	-	Aufwendungen für interne Leistungen	0	0	-1.232.531
27	-	kalkulatorische Kosten	0	0	-30.230
<b>28</b>	<b>=</b>	<b>Veranschlagtes kalkulatorisches Ergebnis</b>	<b>0</b>	<b>0</b>	<b>4.004.473</b>
<b>29</b>	<b>=</b>	<b>Veranschlagter Nettoressourcenbedarf/-überschuss</b>	<b>0</b>	<b>0</b>	<b>-887.768</b>

**DEZ00**                      **Dezernat 00 OBM Boris Palmer**  
**THH\_1**                      **Kommunale Steuerung u. Innere Verwaltung**  
**FB10**                        **Kommunales**  
**1110**                        **Steuerung**

lfd. Nr.		Teilergebnishaushalt Ertrags- und Aufwandsarten	Ergebnis	Ansatz	Ansatz
			2018	2019	2020
			EUR	EUR	EUR
			1	2	3
6	+	Sonstige privatrechtliche Leistungsentgelte	0	0	6.000
7	+	Kostenerstattungen und Kostenumlagen	0	0	3.360
<b>11</b>	=	<b>Anteilige ordentliche Erträge</b>	<b>0</b>	<b>0</b>	<b>9.360</b>
12	-	Personalaufwendungen	0	0	-1.416.584
14	-	Aufwendungen für Sach- und Dienstleistungen	0	0	-97.200
15	-	Abschreibungen	0	0	-3.380
18	-	Sonstige ordentliche Aufwendungen	0	0	-557.151
<b>19</b>	=	<b>Anteilige ordentliche Aufwendungen</b>	<b>0</b>	<b>0</b>	<b>-2.074.315</b>
<b>20</b>	=	<b>Anteiliges veranschlagtes ordentliches Ergebnis</b>	<b>0</b>	<b>0</b>	<b>-2.064.955</b>
21	+	Erträge aus internen Leistungen	0	0	2.342.345
24	-	Aufwendungen für interne Leistungen	0	0	-276.970
27	-	kalkulatorische Kosten	0	0	-420
<b>28</b>	=	<b>Veranschlagtes kalkulatorisches Ergebnis</b>	<b>0</b>	<b>0</b>	<b>2.064.955</b>
<b>29</b>	=	<b>Veranschlagter Nettoressourcenbedarf/-überschuss</b>	<b>0</b>	<b>0</b>	<b>0</b>



**DEZ00**                    **Dezernat 00 OBM Boris Palmer**  
**THH\_1**                    **Kommunale Steuerung u. Innere Verwaltung**  
**FB10**                      **Kommunales**  
**1111**                      **Kommunale Willensbildung**

lfd. Nr.		Teilergebnishaushalt Ertrags- und Aufwandsarten	Ergebnis	Ansatz	Ansatz
			2018	2019	2020
			EUR	EUR	EUR
			1	2	3
11	=	<b>Anteilige ordentliche Erträge</b>	0	0	0
12	-	Personalaufwendungen	0	0	-203.480
19	=	<b>Anteilige ordentliche Aufwendungen</b>	0	0	<b>-203.480</b>
20	=	<b>Anteiliges veranschlagtes ordentliches Ergebnis</b>	0	0	<b>-203.480</b>
21	+	Erträge aus internen Leistungen	0	0	209.840
24	-	Aufwendungen für interne Leistungen	0	0	-6.360
28	=	<b>Veranschlagtes kalkulatorisches Ergebnis</b>	0	0	<b>203.480</b>
29	=	<b>Veranschlagter Nettoressourcenbedarf/-überschuss</b>	0	0	0

**DEZ00**                      **Dezernat 00 OBM Boris Palmer**  
**THH\_1**                      **Kommunale Steuerung u. Innere Verwaltung**  
**FB10**                        **Kommunales**  
**1114-10**                    **Zentrale Funktionen**

lfd. Nr.		Teilergebnishaushalt Ertrags- und Aufwandsarten	Ergebnis	Ansatz	Ansatz
			2018	2019	2020
			EUR	EUR	EUR
			1	2	3
2	+	Zuweisungen und Zuwendungen, Umlagen	0	0	116.500
3	+	Aufgelöste Investitionszuwendungen und -beiträge	0	0	14.440
5	+	Entgelte für öffentliche Leistungen oder Einrichtungen	0	0	13.820
6	+	Sonstige privatrechtliche Leistungsentgelte	0	0	61.920
<b>11</b>	<b>=</b>	<b>Anteilige ordentliche Erträge</b>	<b>0</b>	<b>0</b>	<b>206.680</b>
12	-	Personalaufwendungen	0	0	-1.031.791
14	-	Aufwendungen für Sach- und Dienstleistungen	0	0	-246.380
15	-	Abschreibungen	0	0	-126.390
17	-	Transferaufwendungen	0	0	-57.540
18	-	Sonstige ordentliche Aufwendungen	0	0	-28.500
<b>19</b>	<b>=</b>	<b>Anteilige ordentliche Aufwendungen</b>	<b>0</b>	<b>0</b>	<b>-1.490.601</b>
<b>20</b>	<b>=</b>	<b>Anteiliges veranschlagtes ordentliches Ergebnis</b>	<b>0</b>	<b>0</b>	<b>-1.283.921</b>
21	+	Erträge aus internen Leistungen	0	0	1.696.491
24	-	Aufwendungen für interne Leistungen	0	0	-382.940
27	-	kalkulatorische Kosten	0	0	-29.630
<b>28</b>	<b>=</b>	<b>Veranschlagtes kalkulatorisches Ergebnis</b>	<b>0</b>	<b>0</b>	<b>1.283.921</b>
<b>29</b>	<b>=</b>	<b>Veranschlagter Nettoressourcenbedarf/-überschuss</b>	<b>0</b>	<b>0</b>	<b>0</b>

DEZ00

Dezernat 00 OBM Boris Palmer

THH\_1

Kommunale Steuerung u. Innere Verwaltung

FB10

Kommunales

1114-10

Zentrale Funktionen

Ifd. Nr.	Investitionsübersicht Einzahlungs- und Auszahlungsarten	Ergebnis 2018 EUR	Ansatz 2019 EUR	Ansatz 2020 EUR	VE 2020 EUR	Finanzplanung		
						Planung 2021	Planung 2022	Planung 2023
						EUR	EUR	EUR
		1	2	3	4	5	6	7
<b>7.111400.0000.01: Zentrale Funktionen</b>								
6 =	Summe Einzahlungen	0	0	0	0	0	0	0
9 -	Auszahlungen für den Erwerb von beweglichem Sachvermögen	0	0	-3.000	0	-3.000	0	0
13 =	Summe der Auszahlungen aus Investitionstätigkeit	0	0	-3.000	0	-3.000	0	0
14 =	Saldo aus Investitionstätigkeit	0	0	-3.000	0	-3.000	0	0
16 =	Gesamtkosten der Maßnahme	0	0	-3.000	0	-3.000	0	0
<b>7.111400.0001.01: Verwaltungsgebäude, unbewegl. Vermögen</b>								
6 =	Summe Einzahlungen	0	0	0	0	0	0	0
8 -	Auszahlungen für Baumaßnahmen	0	0	-20.000	0	-20.000	-20.000	0
13 =	Summe der Auszahlungen aus Investitionstätigkeit	0	0	-20.000	0	-20.000	-20.000	0
14 =	Saldo aus Investitionstätigkeit	0	0	-20.000	0	-20.000	-20.000	0
16 =	Gesamtkosten der Maßnahme	0	0	-20.000	0	-20.000	-20.000	0
<b>7.111400.0001.02: Verwaltungsgebäude</b>								
6 =	Summe Einzahlungen	0	0	0	0	0	0	0
9 -	Auszahlungen für den Erwerb von beweglichem Sachvermögen	0	0	-30.000	0	-30.000	-30.000	-30.000
13 =	Summe der Auszahlungen aus Investitionstätigkeit	0	0	-30.000	0	-30.000	-30.000	-30.000
14 =	Saldo aus Investitionstätigkeit	0	0	-30.000	0	-30.000	-30.000	-30.000
16 =	Gesamtkosten der Maßnahme	0	0	-30.000	0	-30.000	-30.000	-30.000
<b>7.111400.0001.03: Verwaltungsgebäude, Vermögensgegenstände</b>								
6 =	Summe Einzahlungen	0	0	0	0	0	0	0
9 -	Auszahlungen für den Erwerb von beweglichem Sachvermögen	0	0	-20.000	0	-20.000	-20.000	0
13 =	Summe der Auszahlungen aus Investitionstätigkeit	0	0	-20.000	0	-20.000	-20.000	0
14 =	Saldo aus Investitionstätigkeit	0	0	-20.000	0	-20.000	-20.000	0
16 =	Gesamtkosten der Maßnahme	0	0	-20.000	0	-20.000	-20.000	0

lfd. Nr.	Investitionsübersicht Einzahlungs- und Auszahlungsarten	Ergebnis 2018 EUR	Ansatz 2019 EUR	Ansatz 2020 EUR	VE 2020 EUR	Finanzplanung		
						Planung 2021 EUR	Planung 2022 EUR	Planung 2023 EUR
						1	2	3

## 7.111400.1000.01: Verwaltungsgebäude Fruchtschranne, Umbau

6 =	Summe Einzahlungen	0	0	0	0	0	0	0
8 -	Auszahlungen für Baumaßnahmen	0	0	0	-500.000	-200.000	-300.000	0
13 =	Summe der Auszahlungen aus Investitionstätigkeit	0	0	0	-500.000	-200.000	-300.000	0
14 =	Saldo aus Investitionstätigkeit	0	0	0	-500.000	-200.000	-300.000	0
16 =	Gesamtkosten der Maßnahme	0	0	0	-500.000	-200.000	-300.000	0

## 7.111400.1001.01: Technisches Rathaus, San.u. Erweiterung

6 =	Summe Einzahlungen	0	0	0	0	0	0	0
8 -	Auszahlungen für Baumaßnahmen	0	0	-220.000	0	0	0	0
13 =	Summe der Auszahlungen aus Investitionstätigkeit	0	0	-220.000	0	0	0	0
14 =	Saldo aus Investitionstätigkeit	0	0	-220.000	0	0	0	0
16 =	Gesamtkosten der Maßnahme	0	0	-220.000	0	0	0	0

## 7.111400.1200.01: Verwaltungsstelle Weilheim

6 =	Summe Einzahlungen	0	0	0	0	0	0	0
9 -	Auszahlungen für den Erwerb von beweglichem Sachvermögen	0	0	-10.000	0	0	0	0
13 =	Summe der Auszahlungen aus Investitionstätigkeit	0	0	-10.000	0	0	0	0
14 =	Saldo aus Investitionstätigkeit	0	0	-10.000	0	0	0	0
16 =	Gesamtkosten der Maßnahme	0	0	-10.000	0	0	0	0

## 7.111400.1501.01: Rathaus Hirschau, Einbau Aufzug

6 =	Summe Einzahlungen	0	0	0	0	0	0	0
8 -	Auszahlungen für Baumaßnahmen	0	0	-200.000	0	-50.000	0	0
13 =	Summe der Auszahlungen aus Investitionstätigkeit	0	0	-200.000	0	-50.000	0	0
14 =	Saldo aus Investitionstätigkeit	0	0	-200.000	0	-50.000	0	0
16 =	Gesamtkosten der Maßnahme	0	0	-200.000	0	-50.000	0	0

## 7.111400.1600.01: Rathaus Unterjesingen, Einbau Aufzug

6 =	Summe Einzahlungen	0	0	0	0	0	0	0
8 -	Auszahlungen für Baumaßnahmen	0	0	-30.000	0	-220.000	0	0
13 =	Summe der Auszahlungen aus Investitionstätigkeit	0	0	-30.000	0	-220.000	0	0
14 =	Saldo aus Investitionstätigkeit	0	0	-30.000	0	-220.000	0	0
16 =	Gesamtkosten der Maßnahme	0	0	-30.000	0	-220.000	0	0

Ifd. Nr.	Investitionsübersicht Einzahlungs- und Auszahlungsarten	Ergebnis 2018 EUR	Ansatz 2019 EUR	Ansatz 2020 EUR	VE 2020 EUR	Finanzplanung		
						Planung 2021	Planung 2022	Planung 2023
						EUR	EUR	EUR
		1	2	3	4	5	6	7
<b>7.111400.1801.01: Rathaus Bebenhausen, Barrierefreiheit</b>								
6	= Summe Einzahlungen	0	0	0	0	0	0	0
8	- Auszahlungen für Baumaßnahmen	0	0	-47.500	0	-150.000	0	0
13	= Summe der Auszahlungen aus Investitionstätigkeit	0	0	-47.500	0	-150.000	0	0
14	= Saldo aus Investitionstätigkeit	0	0	-47.500	0	-150.000	0	0
16	= Gesamtkosten der Maßnahme	0	0	-47.500	0	-150.000	0	0
<b>7.111400.3301.01: Derendinger Straße 50, Umbau</b>								
6	= Summe Einzahlungen	0	0	0	0	0	0	0
8	- Auszahlungen für Baumaßnahmen	0	0	-800.000	0	0	0	0
13	= Summe der Auszahlungen aus Investitionstätigkeit	0	0	-800.000	0	0	0	0
14	= Saldo aus Investitionstätigkeit	0	0	-800.000	0	0	0	0
16	= Gesamtkosten der Maßnahme	0	0	-800.000	0	0	0	0

**DEZ00**                      **Dezernat 00 OBM Boris Palmer**  
**THH\_1**                      **Kommunale Steuerung u. Innere Verwaltung**  
**FB10**                        **Kommunales**  
**1125**                        **Mobilitätsmanagement**

lfd. Nr.		Teilergebnishaushalt Ertrags- und Aufwandsarten	Ergebnis	Ansatz	Ansatz
			2018	2019	2020
			EUR	EUR	EUR
			1	2	3
7	+	Kostenerstattungen und Kostenumlagen	0	0	1.010
<b>11</b>	=	<b>Anteilige ordentliche Erträge</b>	<b>0</b>	<b>0</b>	<b>1.010</b>
12	-	Personalaufwendungen	0	0	-20.661
14	-	Aufwendungen für Sach- und Dienstleistungen	0	0	-12.490
18	-	Sonstige ordentliche Aufwendungen	0	0	-1.010
<b>19</b>	=	<b>Anteilige ordentliche Aufwendungen</b>	<b>0</b>	<b>0</b>	<b>-34.161</b>
<b>20</b>	=	<b>Anteiliges veranschlagtes ordentliches Ergebnis</b>	<b>0</b>	<b>0</b>	<b>-33.151</b>
21	+	Erträge aus internen Leistungen	0	0	33.571
24	-	Aufwendungen für interne Leistungen	0	0	-420
<b>28</b>	=	<b>Veranschlagtes kalkulatorisches Ergebnis</b>	<b>0</b>	<b>0</b>	<b>33.151</b>
<b>29</b>	=	<b>Veranschlagter Nettoressourcenbedarf/-überschuss</b>	<b>0</b>	<b>0</b>	<b>0</b>

**DEZ00**                      **Dezernat 00 OBM Boris Palmer**  
**THH\_1**                      **Kommunale Steuerung u. Innere Verwaltung**  
**FB10**                         **Kommunales**  
**1125**                         **Mobilitätsmanagement**

Ifd. Nr.	Investitionsübersicht Einzahlungs- und Auszahlungsarten	Ergebnis 2018 EUR	Ansatz 2019 EUR	Ansatz 2020 EUR	VE 2020 EUR	Finanzplanung		
						Planung 2021	Planung 2022	Planung 2023
						EUR	EUR	EUR
		1	2	3	4	5	6	7
<b>7.112500.0000.02: Pedelec und E-Roller</b>								
6	= Summe Einzahlungen	0	0	0	0	0	0	0
9	- Auszahlungen für den Erwerb von beweglichem Sachvermögen	0	0	-10.000	0	0	0	0
13	= Summe der Auszahlungen aus Investitionstätigkeit	0	0	-10.000	0	0	0	0
14	= Saldo aus Investitionstätigkeit	0	0	-10.000	0	0	0	0
16	= Gesamtkosten der Maßnahme	0	0	-10.000	0	0	0	0

**DEZ00**                      **Dezernat 00 OBM Boris Palmer**  
**THH\_1**                      **Kommunale Steuerung u. Innere Verwaltung**  
**FB10**                        **Kommunales**  
**1126-10**                    **Zentrale Dienstleistungen**

lfd. Nr.		Teilergebnishaushalt Ertrags- und Aufwandsarten	Ergebnis	Ansatz	Ansatz
			2018	2019	2020
			EUR	EUR	EUR
			1	2	3
2	+	Zuweisungen und Zuwendungen, Umlagen	0	0	3.190
7	+	Kostenerstattungen und Kostenumlagen	0	0	72.170
<b>11</b>	<b>=</b>	<b>Anteilige ordentliche Erträge</b>	<b>0</b>	<b>0</b>	<b>75.360</b>
12	-	Personalaufwendungen	0	0	-380.327
14	-	Aufwendungen für Sach- und Dienstleistungen	0	0	-36.440
15	-	Abschreibungen	0	0	-4.950
18	-	Sonstige ordentliche Aufwendungen	0	0	-531.290
<b>19</b>	<b>=</b>	<b>Anteilige ordentliche Aufwendungen</b>	<b>0</b>	<b>0</b>	<b>-953.007</b>
<b>20</b>	<b>=</b>	<b>Anteiliges veranschlagtes ordentliches Ergebnis</b>	<b>0</b>	<b>0</b>	<b>-877.647</b>
21	+	Erträge aus internen Leistungen	0	0	984.987
24	-	Aufwendungen für interne Leistungen	0	0	-107.160
27	-	kalkulatorische Kosten	0	0	-180
<b>28</b>	<b>=</b>	<b>Veranschlagtes kalkulatorisches Ergebnis</b>	<b>0</b>	<b>0</b>	<b>877.647</b>
<b>29</b>	<b>=</b>	<b>Veranschlagter Nettoressourcenbedarf/-überschuss</b>	<b>0</b>	<b>0</b>	<b>0</b>



**DEZ00**                      **Dezernat 00 OBM Boris Palmer**  
**THH\_1**                      **Kommunale Steuerung u. Innere Verwaltung**  
**FB10**                        **Kommunales**  
**1210**                        **Statistik und Wahlen**

lfd. Nr.		Teilergebnishaushalt Ertrags- und Aufwandsarten	Ergebnis	Ansatz	Ansatz
			2018	2019	2020
			EUR	EUR	EUR
			1	2	3
5	+	Entgelte für öffentliche Leistungen oder Einrichtungen	0	0	500
7	+	Kostenerstattungen und Kostenumlagen	0	0	500
<b>11</b>	<b>=</b>	<b>Anteilige ordentliche Erträge</b>	<b>0</b>	<b>0</b>	<b>1.000</b>
12	-	Personalaufwendungen	0	0	-167.537
14	-	Aufwendungen für Sach- und Dienstleistungen	0	0	-29.330
18	-	Sonstige ordentliche Aufwendungen	0	0	-233.220
<b>19</b>	<b>=</b>	<b>Anteilige ordentliche Aufwendungen</b>	<b>0</b>	<b>0</b>	<b>-430.087</b>
<b>20</b>	<b>=</b>	<b>Anteiliges veranschlagtes ordentliches Ergebnis</b>	<b>0</b>	<b>0</b>	<b>-429.087</b>
21	+	Erträge aus internen Leistungen	0	0	0
24	-	Aufwendungen für interne Leistungen	0	0	-458.681
<b>28</b>	<b>=</b>	<b>Veranschlagtes kalkulatorisches Ergebnis</b>	<b>0</b>	<b>0</b>	<b>-458.681</b>
<b>29</b>	<b>=</b>	<b>Veranschlagter Nettoressourcenbedarf/-überschuss</b>	<b>0</b>	<b>0</b>	<b>-887.768</b>

DEZ00                    Dezernat 00 OBM Boris Palmer  
THH\_1                    Kommunale Steuerung u. Innere Verwaltung  
FB14                     Revision  
1113                     Rechnungsprüfung

Verantwortlich	Berthold Rein
----------------	---------------

<b>Enthaltene Produktgruppen/Produkte:</b>	
<b>11.13</b>	<b>Rechnungsprüfung</b>
11.13.01	Rechnungsprüfung
11.13.02	Sonstige übertragene Rechnungsprüfungen und Prüfungen

**DEZ00**                      **Dezernat 00 OBM Boris Palmer**  
**THH\_1**                      **Kommunale Steuerung u. Innere Verwaltung**  
**FB14**                        **Revision**  
**1113**                        **Rechnungsprüfung**

lfd. Nr.		Teilergebnishaushalt Ertrags- und Aufwandsarten	Ergebnis	Ansatz	Ansatz
			2018	2019	2020
			EUR	EUR	EUR
			1	2	3
3	+	Aufgelöste Investitionszuwendungen und -beiträge	0	0	80
7	+	Kostenerstattungen und Kostenumlagen	0	0	81.050
<b>11</b>	<b>=</b>	<b>Anteilige ordentliche Erträge</b>	<b>0</b>	<b>0</b>	<b>81.130</b>
12	-	Personalaufwendungen	0	0	-544.979
14	-	Aufwendungen für Sach- und Dienstleistungen	0	0	-11.260
15	-	Abschreibungen	0	0	-1.270
<b>19</b>	<b>=</b>	<b>Anteilige ordentliche Aufwendungen</b>	<b>0</b>	<b>0</b>	<b>-557.509</b>
<b>20</b>	<b>=</b>	<b>Anteiliges veranschlagtes ordentliches Ergebnis</b>	<b>0</b>	<b>0</b>	<b>-476.379</b>
21	+	Erträge aus internen Leistungen	0	0	533.419
24	-	Aufwendungen für interne Leistungen	0	0	-56.850
27	-	kalkulatorische Kosten	0	0	-190
<b>28</b>	<b>=</b>	<b>Veranschlagtes kalkulatorisches Ergebnis</b>	<b>0</b>	<b>0</b>	<b>476.379</b>
<b>29</b>	<b>=</b>	<b>Veranschlagter Nettoressourcenbedarf/-überschuss</b>	<b>0</b>	<b>0</b>	<b>0</b>

DEZ00                      Dezernat 00 OBM Boris Palmer  
THH\_1                     Kommunale Steuerung u. Innere Verwaltung  
001                        Öffentlichkeitsarbeit

<b>Verantwortlich</b>	<b>Sabine Schmincke</b>
-----------------------	-------------------------

<b>Enthaltene Produktgruppen/Produkte:</b>	
<b>11.26</b>	<b>Zentrale Dienstleistungen</b>
11.26.03	Hausdruckerei und Vervielfältigung
<b>11.30</b>	<b>Presse- und Öffentlichkeitsarbeit</b>
11.30.02	Internetangebot
11.30.04	Werbung, Vermarktung, Ausschreibungen, Bekanntmachungen
11.30.05	Pressearbeit

DEZ00  
 THH\_1  
 001

 Dezernat 00 OBM Boris Palmer  
 Kommunale Steuerung u. Innere Verwaltung  
 Öffentlichkeitsarbeit

lfd. Nr.		Teilergebnishaushalt Ertrags- und Aufwandsarten	Ergebnis	Ansatz	Ansatz
			2018	2019	2020
			EUR	EUR	EUR
			1	2	3
6	+	Sonstige privatrechtliche Leistungsentgelte	0	0	5.310
7	+	Kostenerstattungen und Kostenumlagen	0	0	5.640
<b>11</b>	=	<b>Anteilige ordentliche Erträge</b>	<b>0</b>	<b>0</b>	<b>10.950</b>
12	-	Personalaufwendungen	0	0	-542.227
14	-	Aufwendungen für Sach- und Dienstleistungen	0	0	-183.670
15	-	Abschreibungen	0	0	-5.530
18	-	Sonstige ordentliche Aufwendungen	0	0	-60.630
<b>19</b>	=	<b>Anteilige ordentliche Aufwendungen</b>	<b>0</b>	<b>0</b>	<b>-792.057</b>
<b>20</b>	=	<b>Anteiliges veranschlagtes ordentliches Ergebnis</b>	<b>0</b>	<b>0</b>	<b>-781.107</b>
21	+	Erträge aus internen Leistungen	0	0	909.877
24	-	Aufwendungen für interne Leistungen	0	0	-128.150
27	-	kalkulatorische Kosten	0	0	-620
<b>28</b>	=	<b>Veranschlagtes kalkulatorisches Ergebnis</b>	<b>0</b>	<b>0</b>	<b>781.107</b>
<b>29</b>	=	<b>Veranschlagter Nettoressourcenbedarf/-überschuss</b>	<b>0</b>	<b>0</b>	<b>0</b>

**DEZ00**                      **Dezernat 00 OBM Boris Palmer**  
**THH\_1**                      **Kommunale Steuerung u. Innere Verwaltung**  
**001**                            **Öffentlichkeitsarbeit**  
**112603**                      **Hausdruckerei**

lfd. Nr.		Teilergebnishaushalt Ertrags- und Aufwandsarten	Ergebnis	Ansatz	Ansatz
			2018	2019	2020
			EUR	EUR	EUR
			1	2	3
6	+	Sonstige privatrechtliche Leistungsentgelte	0	0	5.310
7	+	Kostenerstattungen und Kostenumlagen	0	0	5.640
<b>11</b>	=	<b>Anteilige ordentliche Erträge</b>	<b>0</b>	<b>0</b>	<b>10.950</b>
12	-	Personalaufwendungen	0	0	-214.776
14	-	Aufwendungen für Sach- und Dienstleistungen	0	0	-98.960
15	-	Abschreibungen	0	0	-5.090
18	-	Sonstige ordentliche Aufwendungen	0	0	-25.630
<b>19</b>	=	<b>Anteilige ordentliche Aufwendungen</b>	<b>0</b>	<b>0</b>	<b>-344.456</b>
<b>20</b>	=	<b>Anteiliges veranschlagtes ordentliches Ergebnis</b>	<b>0</b>	<b>0</b>	<b>-333.506</b>
21	+	Erträge aus internen Leistungen	0	0	432.546
24	-	Aufwendungen für interne Leistungen	0	0	-98.470
27	-	kalkulatorische Kosten	0	0	-570
<b>28</b>	=	<b>Veranschlagtes kalkulatorisches Ergebnis</b>	<b>0</b>	<b>0</b>	<b>333.506</b>
<b>29</b>	=	<b>Veranschlagter Nettoressourcenbedarf/-überschuss</b>	<b>0</b>	<b>0</b>	<b>0</b>

**DEZ00**                    **Dezernat 00 OBM Boris Palmer**  
**THH\_1**                    **Kommunale Steuerung u. Innere Verwaltung**  
**001**                         **Öffentlichkeitsarbeit**  
**1130**                      **Presse- und Öffentlichkeitsarbeit**

lfd. Nr.		Teilergebnishaushalt Ertrags- und Aufwandsarten	Ergebnis	Ansatz	Ansatz
			2018	2019	2020
			EUR	EUR	EUR
			1	2	3
11	=	<b>Anteilige ordentliche Erträge</b>	0	0	0
12	-	Personalaufwendungen	0	0	-327.451
14	-	Aufwendungen für Sach- und Dienstleistungen	0	0	-84.710
15	-	Abschreibungen	0	0	-440
18	-	Sonstige ordentliche Aufwendungen	0	0	-35.000
19	=	<b>Anteilige ordentliche Aufwendungen</b>	0	0	<b>-447.601</b>
20	=	<b>Anteiliges veranschlagtes ordentliches Ergebnis</b>	0	0	<b>-447.601</b>
21	+	Erträge aus internen Leistungen	0	0	477.331
24	-	Aufwendungen für interne Leistungen	0	0	-29.680
27	-	kalkulatorische Kosten	0	0	-50
28	=	<b>Veranschlagtes kalkulatorisches Ergebnis</b>	0	0	<b>447.601</b>
29	=	<b>Veranschlagter Nettoressourcenbedarf/-überschuss</b>	0	0	0

**DEZ00**                    **Dezernat 00 OBM Boris Palmer**  
**THH\_1**                   **Kommunale Steuerung u. Innere Verwaltung**  
**002**                      **Gleichstellung und Integration**  
**1114-002**               **Zentrale Funktionen**

<b>Verantwortlich</b>	<b>Luzia Köberlein</b>
-----------------------	------------------------

<b>Enthaltene Produktgruppen/Produkte:</b>
--

- |              |   |
|--------------|---|
| <b>11.14</b> | <b>Zentrale Funktionen</b>                                    |
| 11.14.01     | Gleichstellung von Frau und Mann innerhalb der Verwaltung     |
| 11.14.02     | Gleichstellung von Frau und Mann, externe Aufgabenwahrnehmung |
| 11.14.08     | Kommunale Integrationsförderung                               |



**DEZ00**                      **Dezernat 00 OBM Boris Palmer**  
**THH\_1**                      **Kommunale Steuerung u. Innere Verwaltung**  
**002**                            **Gleichstellung und Integration**  
**1114-002**                    **Zentrale Funktionen**

lfd. Nr.		Teilergebnishaushalt Ertrags- und Aufwandsarten	Ergebnis	Ansatz	Ansatz
			2018	2019	2020
			EUR	EUR	EUR
			1	2	3
2	+	Zuweisungen und Zuwendungen, Umlagen	0	0	175.000
3	+	Aufgelöste Investitionszuwendungen und -beiträge	0	0	70
7	+	Kostenerstattungen und Kostenumlagen	0	0	730
<b>11</b>	<b>=</b>	<b>Anteilige ordentliche Erträge</b>	<b>0</b>	<b>0</b>	<b>175.800</b>
12	-	Personalaufwendungen	0	0	-372.994
14	-	Aufwendungen für Sach- und Dienstleistungen	0	0	-330.340
15	-	Abschreibungen	0	0	-1.050
17	-	Transferaufwendungen	0	0	-556.050
<b>19</b>	<b>=</b>	<b>Anteilige ordentliche Aufwendungen</b>	<b>0</b>	<b>0</b>	<b>-1.260.434</b>
<b>20</b>	<b>=</b>	<b>Anteiliges veranschlagtes ordentliches Ergebnis</b>	<b>0</b>	<b>0</b>	<b>-1.084.634</b>
21	+	Erträge aus internen Leistungen	0	0	1.134.404
24	-	Aufwendungen für interne Leistungen	0	0	-49.690
27	-	kalkulatorische Kosten	0	0	-80
<b>28</b>	<b>=</b>	<b>Veranschlagtes kalkulatorisches Ergebnis</b>	<b>0</b>	<b>0</b>	<b>1.084.634</b>
<b>29</b>	<b>=</b>	<b>Veranschlagter Nettoressourcenbedarf/-überschuss</b>	<b>0</b>	<b>0</b>	<b>0</b>

DEZ00                    **Dezernat 00 OBM Boris Palmer**  
THH\_1                   **Kommunale Steuerung u. Innere Verwaltung**  
003                       **Umwelt- und Klimaschutz**  
5610-003               **Umweltschutzmaßnahmen**

<b>Verantwortlich</b>	<b>Bernd Schott</b>
-----------------------	---------------------

<b>Enthaltene Produktgruppen/Produkte:</b>	
<b>56.10</b>	<b>Umweltschutzmaßnahmen</b>
56.10.06	Konzeptionen zum Immissionsschutz (Luft)
56.10.07	Konzeptionen zum Klimaschutz und ökologisch orientierte Energieplanung
56.10.08	Aktionen, Veranstaltungen und Informationen
56.10.90	Kommunaler Klimaschutz „Tübingen macht blau“
56.10.91	Energiecontrolling

**DEZ00**                      **Dezernat 00 OBM Boris Palmer**  
**THH\_1**                      **Kommunale Steuerung u. Innere Verwaltung**  
**003**                            **Umwelt- und Klimaschutz**  
**5610-003**                    **Umweltschutzmaßnahmen**

lfd. Nr.		Teilergebnishaushalt Ertrags- und Aufwandsarten	Ergebnis	Ansatz	Ansatz
			2018	2019	2020
			EUR	EUR	EUR
			1	2	3
11	=	<b>Anteilige ordentliche Erträge</b>	0	0	0
12	-	Personalaufwendungen	0	0	-430.583
14	-	Aufwendungen für Sach- und Dienstleistungen	0	0	-29.900
15	-	Abschreibungen	0	0	-9.120
17	-	Transferaufwendungen	0	0	-28.510
18	-	Sonstige ordentliche Aufwendungen	0	0	-4.150
19	=	<b>Anteilige ordentliche Aufwendungen</b>	0	0	<b>-502.263</b>
20	=	<b>Anteiliges veranschlagtes ordentliches Ergebnis</b>	0	0	<b>-502.263</b>
21	+	Erträge aus internen Leistungen	0	0	0
24	-	Aufwendungen für interne Leistungen	0	0	-131.602
27	-	kalkulatorische Kosten	0	0	-1.010
28	=	<b>Veranschlagtes kalkulatorisches Ergebnis</b>	0	0	<b>-132.612</b>
29	=	<b>Veranschlagter Nettoressourcenbedarf/-überschuss</b>	0	0	<b>-634.875</b>

**DEZ00**                      **Dezernat 00 OBM Boris Palmer**  
**THH\_1**                      **Kommunale Steuerung u. Innere Verwaltung**  
**003**                            **Umwelt- und Klimaschutz**  
**5610-003**                    **Umweltschutzmaßnahmen**

Ifd. Nr.	Investitionsübersicht Einzahlungs- und Auszahlungsarten	Ergebnis 2018 EUR	Ansatz 2019 EUR	Ansatz 2020 EUR	VE 2020 EUR	Finanzplanung		
						Planung 2021	Planung 2022	Planung 2023
						EUR	EUR	EUR
		1	2	3	4	5	6	7
<b>7.561007.0000.01: Solardachprogramm, städt. Gebäude</b>								
6	= Summe Einzahlungen	0	0	0	0	0	0	0
8	- Auszahlungen für Baumaßnahmen	0	0	-260.000	0	-100.000	-100.000	0
13	= Summe der Auszahlungen aus Investitionstätigkeit	0	0	-260.000	0	-100.000	-100.000	0
14	= Saldo aus Investitionstätigkeit	0	0	-260.000	0	-100.000	-100.000	0
16	= Gesamtkosten der Maßnahme	0	0	-260.000	0	-100.000	-100.000	0



**DEZ00**                      **Dezernat 00 OBM Boris Palmer**  
**THH\_1**                      **Kommunale Steuerung u. Innere Verwaltung**  
**030**                              **Rechtsabteilung**  
**1123**                             **Justitiariat**

<b>Verantwortlich</b>	<b>Dr. Ulrike Bernhardt</b>
-----------------------	-----------------------------

<b>Enthaltene Produktgruppen/Produkte:</b>
--

- |              |                     |   |
|--------------|---------------------|---|
| <b>11.23</b> | <b>Justitiariat</b> |   |
| 11.23.01     |                     | Beratung und Unterstützung von Politik und Verwaltungsleitung                                     |
| 11.23.02     |                     | Allgemeine Rechtsberatung, rechtliche Gestaltung und außergerichtliche Vertretung in Rechtssachen |
| 11.23.03     |                     | Gerichtliche Vertretung in Rechtssachen   |
| 11.23.04     |                     | Entscheidungen in Rechtssachen  |

DEZ00

Dezernat 00 OBM Boris Palmer

THH\_1

Kommunale Steuerung u. Innere Verwaltung

030

Rechtsabteilung

1123

Justitiariat

lfd. Nr.		Teilergebnishaushalt Ertrags- und Aufwandsarten	Ergebnis	Ansatz	Ansatz
			2018	2019	2020
			EUR	EUR	EUR
			1	2	3
7	+	Kostenerstattungen und Kostenumlagen	0	0	1.460
<b>11</b>	=	<b>Anteilige ordentliche Erträge</b>	<b>0</b>	<b>0</b>	<b>1.460</b>
12	-	Personalaufwendungen	0	0	-336.651
14	-	Aufwendungen für Sach- und Dienstleistungen	0	0	-9.210
15	-	Abschreibungen	0	0	-650
18	-	Sonstige ordentliche Aufwendungen	0	0	-18.290
<b>19</b>	=	<b>Anteilige ordentliche Aufwendungen</b>	<b>0</b>	<b>0</b>	<b>-364.801</b>
<b>20</b>	=	<b>Anteiliges veranschlagtes ordentliches Ergebnis</b>	<b>0</b>	<b>0</b>	<b>-363.341</b>
21	+	Erträge aus internen Leistungen	0	0	403.181
24	-	Aufwendungen für interne Leistungen	0	0	-39.810
27	-	kalkulatorische Kosten	0	0	-30
<b>28</b>	=	<b>Veranschlagtes kalkulatorisches Ergebnis</b>	<b>0</b>	<b>0</b>	<b>363.341</b>
<b>29</b>	=	<b>Veranschlagter Nettoressourcenbedarf/-überschuss</b>	<b>0</b>	<b>0</b>	<b>0</b>

<b>DEZ00</b>	<b>Dezernat 00 OBM Boris Palmer</b>
<b>THH_1</b>	<b>Kommunale Steuerung u. Innere Verwaltung</b>
<b>PV</b>	<b>Personalvertretung</b>
<b>1114-PV</b>	<b>Zentrale Funktionen</b>

<b>Verantwortlich</b>	<b>Heike Schnäpel</b>
-----------------------	-----------------------

<b>Enthaltene Produktgruppen/Produkte:</b>
--

<b>11.14</b>	<b>Zentrale Funktionen</b>
11.14.03	Personalrat
11.14.04	Schwerbehindertenvertretung



**DEZ00**                      **Dezernat 00 OBM Boris Palmer**  
**THH\_1**                      **Kommunale Steuerung u. Innere Verwaltung**  
**PV**                              **Personalvertretung**  
**1114-PV**                      **Zentrale Funktionen**

lfd. Nr.		Teilergebnishaushalt Ertrags- und Aufwandsarten	Ergebnis	Ansatz	Ansatz
			2018	2019	2020
			EUR	EUR	EUR
			1	2	3
7	+	Kostenerstattungen und Kostenumlagen	0	0	202.400
<b>11</b>	<b>=</b>	<b>Anteilige ordentliche Erträge</b>	<b>0</b>	<b>0</b>	<b>202.400</b>
12	-	Personalaufwendungen	0	0	-381.531
14	-	Aufwendungen für Sach- und Dienstleistungen	0	0	-238.540
15	-	Abschreibungen	0	0	-2.040
18	-	Sonstige ordentliche Aufwendungen	0	0	-20.800
<b>19</b>	<b>=</b>	<b>Anteilige ordentliche Aufwendungen</b>	<b>0</b>	<b>0</b>	<b>-642.911</b>
<b>20</b>	<b>=</b>	<b>Anteiliges veranschlagtes ordentliches Ergebnis</b>	<b>0</b>	<b>0</b>	<b>-440.511</b>
21	+	Erträge aus internen Leistungen	0	0	502.061
24	-	Aufwendungen für interne Leistungen	0	0	-61.310
27	-	kalkulatorische Kosten	0	0	-240
<b>28</b>	<b>=</b>	<b>Veranschlagtes kalkulatorisches Ergebnis</b>	<b>0</b>	<b>0</b>	<b>440.511</b>
<b>29</b>	<b>=</b>	<b>Veranschlagter Nettoressourcenbedarf/-überschuss</b>	<b>0</b>	<b>0</b>	<b>0</b>

<b>Verantwortlich</b>	<b>Oberbürgermeister Boris Palmer</b>
<b>Enthaltene Produktgruppen und Produkte</b>	
<b>31.40.01</b>	<b>Soziale Einrichtungen für ältere Menschen (ohne Pflegeeinrichtungen)</b> Zuschuss an die Altenhilfe Tübingen gGmbH (AHT)
<b>53.50</b>	<b>Kombinierte Versorgung</b> Gewinnanteile, Konzessionsabgabe Stadtwerke Tübingen (swt)
<b>53.70</b>	<b>Abfallwirtschaft</b> Zinsen Trägerdarlehen Kommunale Servicebetriebe Tübingen (KST)
<b>53.80</b>	<b>Abwasserbeseitigung</b> Zinsen Trägerdarlehen KST
<b>55.30</b>	<b>Friedhofs- und Bestattungswesen</b> Zuschuss an die KST Zinsen Trägerdarlehen KST
<b>57.10</b>	<b>Wirtschaftsförderung</b> Zuschuss an die Technologieförderung Reutlingen-Tübingen GmbH Zuschuss an die Wirtschaftsförderungsgesellschaft (WIT) Zuschuss an die Bio Regio Stern Management GmbH Zuschuss an die Standortagentur Tübingen-Reutlingen-Neckar-Alb GmbH
<b>57.50</b>	<b>Tourismus</b> Zuschuss Bürger- und Verkehrsverein (BVV)
<b>61.10</b>	<b>Steuern, allgemeine Zuweisungen, allgemeine Umlagen</b>
<b>61.20</b>	<b>Sonstige allgemeine Finanzwirtschaft</b> Zinserträge, Kredite, Bürgschaften

## THH\_2

## Allg. Finanzwirtschaft und Beteiligungen

lfd. Nr.		Teilergebnishaushalt Ertrags- und Aufwandsarten	Ergebnis	Ansatz	Ansatz
			2018	2019	2020
			EUR	EUR	EUR
			1	2	3
1	+	Steuern und ähnliche Abgaben	0	0	132.819.900
2	+	Zuweisungen und Zuwendungen, Umlagen	0	0	69.571.900
7	+	Kostenerstattungen und Kostenumlagen	0	0	406.000
8	+	Zinsen und ähnliche Erträge	0	0	709.020
10	+	Sonstige ordentliche Erträge	0	0	4.459.000
<b>11</b>	<b>=</b>	<b>Anteilige ordentliche Erträge</b>	<b>0</b>	<b>0</b>	<b>207.965.820</b>
16	-	Zinsen und ähnliche Aufwendungen	0	0	-687.710
17	-	Transferaufwendungen	0	0	-87.887.460
18	-	Sonstige ordentliche Aufwendungen	0	0	574.690
<b>19</b>	<b>=</b>	<b>Anteilige ordentliche Aufwendungen</b>	<b>0</b>	<b>0</b>	<b>-88.000.480</b>
<b>20</b>	<b>=</b>	<b>Anteiliges veranschlagtes ordentliches Ergebnis</b>	<b>0</b>	<b>0</b>	<b>119.965.340</b>
21	+	Erträge aus internen Leistungen	0	0	0
24	-	Aufwendungen für interne Leistungen	0	0	-188.869
27	-	kalkulatorische Kosten	0	0	-1.334.380
<b>28</b>	<b>=</b>	<b>Veranschlagtes kalkulatorisches Ergebnis</b>	<b>0</b>	<b>0</b>	<b>-1.523.249</b>
<b>29</b>	<b>=</b>	<b>Veranschlagter Nettoressourcenbedarf/-überschuss</b>	<b>0</b>	<b>0</b>	<b>118.442.091</b>

## THH\_2

## Allg. Finanzwirtschaft und Beteiligungen

lfd. Nr.		Teilfinanzhaushalt Einzahlungs- und Auszahlungsarten	Ergebnis	Ansatz	Ansatz	VE
			2018	2019	2020	2020
			EUR	EUR	EUR	EUR
			1	2	3	4
1	+	Ergebniswirksame Einzahlungen des Ergebnishaushalts	0	0	207.965.820	0
2	-	Ergebniswirksame Auszahlungen des Ergebnishaushalts	0	0	-88.000.480	0
<b>3</b>	=	<b>Zahlungsmittelüberschuss/-bedarf aus lfd. Verwaltungstätigkeit</b>	<b>0</b>	<b>0</b>	<b>119.965.340</b>	<b>0</b>
9	=	Einzahlungen aus Investitionstätigkeit	0	0	0	0
16	=	Auszahlungen aus Investitionstätigkeit	0	0	0	0
17	=	Saldo aus Investitionstätigkeit	0	0	0	0

THH\_2  
 314001

**Allg. Finanzwirtschaft und Beteiligungen**  
**Soziale Einricht. f. ältere Menschen**

lfd. Nr.		Teilergebnishaushalt Ertrags- und Aufwandsarten	Ergebnis	Ansatz	Ansatz
			2018	2019	2020
			EUR	EUR	EUR
			1	2	3
11	=	<b>Anteilige ordentliche Erträge</b>	0	0	0
17	-	Transferaufwendungen	0	0	-395.800
19	=	<b>Anteilige ordentliche Aufwendungen</b>	0	0	<b>-395.800</b>
20	=	<b>Anteiliges veranschlagtes ordentliches Ergebnis</b>	0	0	<b>-395.800</b>
21	+	Erträge aus internen Leistungen	0	0	0
24	-	Aufwendungen für interne Leistungen	0	0	-36.445
28	=	<b>Veranschlagtes kalkulatorisches Ergebnis</b>	0	0	<b>-36.445</b>
29	=	<b>Veranschlagter Nettoressourcenbedarf/-überschuss</b>	0	0	<b>-432.245</b>

THH\_2  
 5350

**Allg. Finanzwirtschaft und Beteiligungen**  
**Kombinierte Versorgung**

lfd. Nr.		Teilergebnishaushalt Ertrags- und Aufwandsarten	Ergebnis	Ansatz	Ansatz
			2018	2019	2020
			EUR	EUR	EUR
			1	2	3
8	+	Zinsen und ähnliche Erträge	0	0	303.000
10	+	Sonstige ordentliche Erträge	0	0	4.390.000
<b>11</b>	<b>=</b>	<b>Anteilige ordentliche Erträge</b>	<b>0</b>	<b>0</b>	<b>4.693.000</b>
<b>19</b>	<b>=</b>	<b>Anteilige ordentliche Aufwendungen</b>	<b>0</b>	<b>0</b>	<b>0</b>
<b>20</b>	<b>=</b>	<b>Anteiliges veranschlagtes ordentliches Ergebnis</b>	<b>0</b>	<b>0</b>	<b>4.693.000</b>
21	+	Erträge aus internen Leistungen	0	0	0
24	-	Aufwendungen für interne Leistungen	0	0	0
<b>28</b>	<b>=</b>	<b>Veranschlagtes kalkulatorisches Ergebnis</b>	<b>0</b>	<b>0</b>	<b>0</b>
<b>29</b>	<b>=</b>	<b>Veranschlagter Nettoressourcenbedarf/-überschuss</b>	<b>0</b>	<b>0</b>	<b>4.693.000</b>

THH\_2  
 5370-2

**Allg. Finanzwirtschaft und Beteiligungen**  
**Abfallwirtschaft**

lfd. Nr.		Teilergebnishaushalt Ertrags- und Aufwandsarten	Ergebnis	Ansatz	Ansatz
			2018	2019	2020
			EUR	EUR	EUR
			1	2	3
8	+	Zinsen und ähnliche Erträge	0	0	102.930
<b>11</b>	=	<b>Anteilige ordentliche Erträge</b>	<b>0</b>	<b>0</b>	<b>102.930</b>
<b>19</b>	=	<b>Anteilige ordentliche Aufwendungen</b>	<b>0</b>	<b>0</b>	<b>0</b>
<b>20</b>	=	<b>Anteiliges veranschlagtes ordentliches Ergebnis</b>	<b>0</b>	<b>0</b>	<b>102.930</b>
21	+	Erträge aus internen Leistungen	0	0	0
24	-	Aufwendungen für interne Leistungen	0	0	0
<b>28</b>	=	<b>Veranschlagtes kalkulatorisches Ergebnis</b>	<b>0</b>	<b>0</b>	<b>0</b>
<b>29</b>	=	<b>Veranschlagter Nettoressourcenbedarf/-überschuss</b>	<b>0</b>	<b>0</b>	<b>102.930</b>

THH\_2  
 5380-2

**Allg. Finanzwirtschaft und Beteiligungen**  
**Abwasserbeseitigung**

lfd. Nr.		Teilergebnishaushalt Ertrags- und Aufwandsarten	Ergebnis	Ansatz	Ansatz
			2018	2019	2020
			EUR	EUR	EUR
			1	2	3
8	+	Zinsen und ähnliche Erträge	0	0	165.400
<b>11</b>	=	<b>Anteilige ordentliche Erträge</b>	<b>0</b>	<b>0</b>	<b>165.400</b>
<b>19</b>	=	<b>Anteilige ordentliche Aufwendungen</b>	<b>0</b>	<b>0</b>	<b>0</b>
<b>20</b>	=	<b>Anteiliges veranschlagtes ordentliches Ergebnis</b>	<b>0</b>	<b>0</b>	<b>165.400</b>
21	+	Erträge aus internen Leistungen	0	0	0
24	-	Aufwendungen für interne Leistungen	0	0	0
<b>28</b>	=	<b>Veranschlagtes kalkulatorisches Ergebnis</b>	<b>0</b>	<b>0</b>	<b>0</b>
<b>29</b>	=	<b>Veranschlagter Nettoressourcenbedarf/-überschuss</b>	<b>0</b>	<b>0</b>	<b>165.400</b>



THH\_2  
 5530

**Allg. Finanzwirtschaft und Beteiligungen**  
**Friedhofs-u. Bestattungswesen**

lfd. Nr.		Teilergebnishaushalt Ertrags- und Aufwandsarten	Ergebnis	Ansatz	Ansatz
			2018	2019	2020
			EUR	EUR	EUR
			1	2	3
8	+	Zinsen und ähnliche Erträge	0	0	97.940
<b>11</b>	=	<b>Anteilige ordentliche Erträge</b>	<b>0</b>	<b>0</b>	<b>97.940</b>
17	-	Transferaufwendungen	0	0	-220.000
18	-	Sonstige ordentliche Aufwendungen	0	0	-116.910
<b>19</b>	=	<b>Anteilige ordentliche Aufwendungen</b>	<b>0</b>	<b>0</b>	<b>-336.910</b>
<b>20</b>	=	<b>Anteiliges veranschlagtes ordentliches Ergebnis</b>	<b>0</b>	<b>0</b>	<b>-238.970</b>
21	+	Erträge aus internen Leistungen	0	0	0
24	-	Aufwendungen für interne Leistungen	0	0	-25.406
<b>28</b>	=	<b>Veranschlagtes kalkulatorisches Ergebnis</b>	<b>0</b>	<b>0</b>	<b>-25.406</b>
<b>29</b>	=	<b>Veranschlagter Nettoressourcenbedarf/-überschuss</b>	<b>0</b>	<b>0</b>	<b>-264.376</b>

THH\_2  
 5710-2

**Allg. Finanzwirtschaft und Beteiligungen**  
**Wirtschaftsförderung**

lfd. Nr.		Teilergebnishaushalt Ertrags- und Aufwandsarten	Ergebnis	Ansatz	Ansatz
			2018	2019	2020
			EUR	EUR	EUR
			1	2	3
2	+	Zuweisungen und Zuwendungen, Umlagen	0	0	85.400
7	+	Kostenerstattungen und Kostenumlagen	0	0	306.000
<b>11</b>	=	<b>Anteilige ordentliche Erträge</b>	<b>0</b>	<b>0</b>	<b>391.400</b>
17	-	Transferaufwendungen	0	0	-1.354.710
<b>19</b>	=	<b>Anteilige ordentliche Aufwendungen</b>	<b>0</b>	<b>0</b>	<b>-1.354.710</b>
<b>20</b>	=	<b>Anteiliges veranschlagtes ordentliches Ergebnis</b>	<b>0</b>	<b>0</b>	<b>-963.310</b>
21	+	Erträge aus internen Leistungen	0	0	0
24	-	Aufwendungen für interne Leistungen	0	0	-102.156
<b>28</b>	=	<b>Veranschlagtes kalkulatorisches Ergebnis</b>	<b>0</b>	<b>0</b>	<b>-102.156</b>
<b>29</b>	=	<b>Veranschlagter Nettoressourcenbedarf/-überschuss</b>	<b>0</b>	<b>0</b>	<b>-1.065.466</b>

**THH\_2**  
**5750-2**
**Allg. Finanzwirtschaft und Beteiligungen**  
**Tourismus**

lfd. Nr.		Teilergebnishaushalt Ertrags- und Aufwandsarten	Ergebnis	Ansatz	Ansatz
			2018	2019	2020
			EUR	EUR	EUR
			1	2	3
11	=	<b>Anteilige ordentliche Erträge</b>	0	0	0
17	-	Transferaufwendungen	0	0	-329.700
19	=	<b>Anteilige ordentliche Aufwendungen</b>	0	0	<b>-329.700</b>
20	=	<b>Anteiliges veranschlagtes ordentliches Ergebnis</b>	0	0	<b>-329.700</b>
21	+	Erträge aus internen Leistungen	0	0	0
24	-	Aufwendungen für interne Leistungen	0	0	-24.862
28	=	<b>Veranschlagtes kalkulatorisches Ergebnis</b>	0	0	<b>-24.862</b>
29	=	<b>Veranschlagter Nettoressourcenbedarf/-überschuss</b>	0	0	<b>-354.562</b>

THH\_2  
 6110

**Allg. Finanzwirtschaft und Beteiligungen**  
**Steuern, allg. Zuw.u. Umlagen**

lfd. Nr.		Teilergebnishaushalt Ertrags- und Aufwandsarten	Ergebnis	Ansatz	Ansatz
			2018	2019	2020
			EUR	EUR	EUR
			1	2	3
1	+	Steuern und ähnliche Abgaben	0	0	132.819.900
2	+	Zuweisungen und Zuwendungen, Umlagen	0	0	69.486.500
7	+	Kostenerstattungen und Kostenumlagen	0	0	100.000
<b>11</b>	=	<b>Anteilige ordentliche Erträge</b>	<b>0</b>	<b>0</b>	<b>202.406.400</b>
17	-	Transferaufwendungen	0	0	-85.587.250
18	-	Sonstige ordentliche Aufwendungen	0	0	-100.000
<b>19</b>	=	<b>Anteilige ordentliche Aufwendungen</b>	<b>0</b>	<b>0</b>	<b>-85.687.250</b>
<b>20</b>	=	<b>Anteiliges veranschlagtes ordentliches Ergebnis</b>	<b>0</b>	<b>0</b>	<b>116.719.150</b>
21	+	Erträge aus internen Leistungen	0	0	0
24	-	Aufwendungen für interne Leistungen	0	0	0
<b>28</b>	=	<b>Veranschlagtes kalkulatorisches Ergebnis</b>	<b>0</b>	<b>0</b>	<b>0</b>
<b>29</b>	=	<b>Veranschlagter Nettoressourcenbedarf/-überschuss</b>	<b>0</b>	<b>0</b>	<b>116.719.150</b>



## PG 61.10 - Entwicklung Steuern, Zuweisungen und allgemeine Umlagen

Beschreibung	Ergebnis 2018	Plan 2019	Plan 2020
	in Euro	in Euro	in Euro
Grundsteuer A	68.045	66.500	66.500
Grundsteuer B	16.750.232	16.600.000	17.100.000
Gewerbsteuer	52.942.028	45.000.000	46.000.000
Gemeindeanteil an der Einkommen- und Lohnsteuer	52.307.732	55.803.620	55.557.960
Gemeindeanteil an der Umsatzsteuer	8.259.414	8.220.690	8.407.890
Vergnügungssteuer	1.186.599	1.100.000	1.050.000
Hundesteuer	238.057	230.000	240.000
Zweitwohnungsteuer	191.670	190.000	200.000
Familienleistungsausgleich nach § 29 a FAG	3.875.130	4.061.250	4.197.550
<b>lfd. Nr. 1 - Steuern und ähnl. Abgaben</b>	<b>135.818.909</b>	<b>131.272.060</b>	<b>132.819.900</b>
Finanzzuweisung des Landes nach § 5 FAG (Schlüsselzuweisungen)	66.385.524	73.927.440	68.708.200
Zuweisung des Landes nach § 11 FAG	886.397	769.240	778.300
<b>lfd. Nr. 2 - Zuweisungen und Zuwendungen, Umlagen</b>	<b>67.271.921</b>	<b>74.696.680</b>	<b>69.486.500</b>
Steueranteil von der Stadt Reutlingen	122.789	100.000	100.000
<b>lfd. Nr. 7 - Kostenerstattungen und Kostenumlagen</b>	<b>122.789</b>	<b>100.000</b>	<b>100.000</b>
<b>lfd. Nr. 11 - Ordentliche Erträge</b>	<b>203.213.619</b>	<b>206.068.740</b>	<b>202.406.400</b>
Gewerbsteuerumlage	-9.618.067	-8.052.640	-4.236.840
Finanzausgleichsumlage	-30.043.592	-31.738.260	-35.169.090
Kreisumlage	-41.582.733	-42.078.320	-46.181.320
<b>lfd. Nr. 17 Transferaufwendungen</b>	<b>-81.244.393</b>	<b>-81.869.220</b>	<b>-85.587.250</b>
Steueranteil an die Stadt Reutlingen	-107.162	-100.000	-100.000
<b>lfd. Nr. 18 - Sonstige ordentliche Aufwendungen</b>	<b>-107.162</b>	<b>-100.000</b>	<b>-100.000</b>
<b>lfd. Nr. 19 - Ordentliche Aufwendungen</b>	<b>-81.351.555</b>	<b>-81.969.220</b>	<b>-85.687.250</b>
<b>lfd. Nr. 20 - Ordentliches Ergebnis</b>	<b>121.862.064</b>	<b>124.099.520</b>	<b>116.719.150</b>

THH\_2  
 6120

**Allg. Finanzwirtschaft und Beteiligungen**  
**Sonstige allgemeine Finanzwirtschaft**

lfd. Nr.		Teilergebnishaushalt Ertrags- und Aufwandsarten	Ergebnis	Ansatz	Ansatz
			2018	2019	2020
			EUR	EUR	EUR
			1	2	3
8	+	Zinsen und ähnliche Erträge	0	0	39.750
10	+	Sonstige ordentliche Erträge	0	0	69.000
<b>11</b>	<b>=</b>	<b>Anteilige ordentliche Erträge</b>	<b>0</b>	<b>0</b>	<b>108.750</b>
16	-	Zinsen und ähnliche Aufwendungen	0	0	-687.710
18	-	Sonstige ordentliche Aufwendungen	0	0	791.600
<b>19</b>	<b>=</b>	<b>Anteilige ordentliche Aufwendungen</b>	<b>0</b>	<b>0</b>	<b>103.890</b>
<b>20</b>	<b>=</b>	<b>Anteiliges veranschlagtes ordentliches Ergebnis</b>	<b>0</b>	<b>0</b>	<b>212.640</b>
21	+	Erträge aus internen Leistungen	0	0	0
24	-	Aufwendungen für interne Leistungen	0	0	0
27	-	kalkulatorische Kosten	0	0	-1.334.380
<b>28</b>	<b>=</b>	<b>Veranschlagtes kalkulatorisches Ergebnis</b>	<b>0</b>	<b>0</b>	<b>-1.334.380</b>
<b>29</b>	<b>=</b>	<b>Veranschlagter Nettoressourcenbedarf/-überschuss</b>	<b>0</b>	<b>0</b>	<b>-1.121.740</b>

THH\_2  
 6120

**Allg. Finanzwirtschaft und Beteiligungen**  
**Sonstige allgemeine Finanzwirtschaft**

lfd. Nr.	Investitionsübersicht Einzahlungs- und Auszahlungsarten	Ergebnis 2018 EUR	Ansatz 2019 EUR	Ansatz 2020 EUR	VE 2020 EUR	Finanzplanung		
						Planung 2021	Planung 2022	Planung 2023
						EUR	EUR	EUR
		1	2	3	4	5	6	7
<b>7.612000.0000.05: Darlehensrückflüsse</b>								
4	+ Einzahlungen aus der Veräußerung von Finanzvermögen	0	0	1.300	0	620	0	0
6	= Summe Einzahlungen	0	0	1.300	0	620	0	0
13	= Summe der Auszahlungen aus Investitionstätigkeit	0	0	0	0	0	0	0
14	= Saldo aus Investitionstätigkeit	0	0	1.300	0	620	0	0
16	= Gesamtkosten der Maßnahme	0	0	0	0	0	0	0
<b>7.612000.0000.07: Nachlass Wechsler</b>								
6	= Summe Einzahlungen	0	0	0	0	0	0	0
11	- Auszahlungen für Investitionsförderungsmaßnahmen	0	0	-313.030	0	0	0	0
13	= Summe der Auszahlungen aus Investitionstätigkeit	0	0	-313.030	0	0	0	0
14	= Saldo aus Investitionstätigkeit	0	0	-313.030	0	0	0	0
16	= Gesamtkosten der Maßnahme	0	0	-313.030	0	0	0	0
<b>7.612000.0000.08: Rückfluss Geldanlagen</b>								
4	+ Einzahlungen aus der Veräußerung von Finanzvermögen	0	0	6.000.000	0	33.000.000	0	0
6	= Summe Einzahlungen	0	0	6.000.000	0	33.000.000	0	0
13	= Summe der Auszahlungen aus Investitionstätigkeit	0	0	0	0	0	0	0
14	= Saldo aus Investitionstätigkeit	0	0	6.000.000	0	33.000.000	0	0
16	= Gesamtkosten der Maßnahme	0	0	0	0	0	0	0





## **Dezernat 01**

**Bürgermeisterin Dr. Daniela Harsch**



## DEZ01

## Dezernat 01 BM'in Dr. Daniela Harsch

lfd. Nr.		Teilergebnishaushalt Ertrags- und Aufwandsarten	Ergebnis	Ansatz	Ansatz
			2018	2019	2020
			EUR	EUR	EUR
			1	2	3
2	+	Zuweisungen und Zuwendungen, Umlagen	0	0	32.078.880
3	+	Aufgelöste Investitionszuwendungen und -beiträge	0	0	126.980
5	+	Entgelte für öffentliche Leistungen oder Einrichtungen	0	0	7.954.980
6	+	Sonstige privatrechtliche Leistungsentgelte	0	0	251.030
7	+	Kostenerstattungen und Kostenumlagen	0	0	8.426.730
10	+	Sonstige ordentliche Erträge	0	0	4.168.500
<b>11</b>	=	<b>Anteilige ordentliche Erträge</b>	<b>0</b>	<b>0</b>	<b>53.007.100</b>
12	-	Personalaufwendungen	0	0	-53.752.235
14	-	Aufwendungen für Sach- und Dienstleistungen	0	0	-14.746.630
15	-	Abschreibungen	0	0	-3.105.690
17	-	Transferaufwendungen	0	0	-31.013.780
18	-	Sonstige ordentliche Aufwendungen	0	0	-3.907.620
<b>19</b>	=	<b>Anteilige ordentliche Aufwendungen</b>	<b>0</b>	<b>0</b>	<b>-106.525.955</b>
<b>20</b>	=	<b>Anteiliges veranschlagtes ordentliches Ergebnis</b>	<b>0</b>	<b>0</b>	<b>-53.518.855</b>
21	+	Erträge aus internen Leistungen	0	0	2.081.575
24	-	Aufwendungen für interne Leistungen	0	0	-45.461.416
27	-	kalkulatorische Kosten	0	0	-1.879.090
<b>28</b>	=	<b>Veranschlagtes kalkulatorisches Ergebnis</b>	<b>0</b>	<b>0</b>	<b>-45.258.932</b>
<b>29</b>	=	<b>Veranschlagter Nettoressourcenbedarf/-überschuss</b>	<b>0</b>	<b>0</b>	<b>-98.777.787</b>



**DEZ01**                    **Dezernat 01 BM'in Dr. Daniela Harsch**  
**THH\_3**                    **Sicherheit und Ordnung**  
**FB3**                        **Bürgerdienste, Sicherheit und Ordnung**

<b>Verantwortlich</b>	<b>Richard Heß</b>
<b>Enthaltene Produktgruppen/Produkte:</b>	
<b>12.20</b>	<b>Ordnungswesen</b>
12.20.01	Fundsachen
12.20.02	Bearbeitung von Angelegenheiten der Gefahrenabwehr
12.20.03	Bearbeitung von Waffen- und Sprengstoffangelegenheiten, Fischereiwesen
12.20.04	Führung des Gewerberegisters
12.20.05	Bearbeitung von Gaststättenerlaubnissen
12.20.06	Bearbeitung von sonstigen gaststättenrechtlichen Erlaubnissen
12.20.07	Sonstige gewerberechtliche Erlaubnisse
12.20.08	Überwachung von Gewerbebetrieben und Veranstaltungen
<b>12.21</b>	<b>Verkehrswesen</b>
12.21.01	Verkehrslenkung und –regelung (einschließlich Planung und Verkehrssicherung)
12.21.02	Verkehrsrechtliche und straßenrechtliche Genehmigungen und Erlaubnisse
12.21.03	Überwachung des ruhenden Verkehrs
12.21.04	Überwachung des fließenden Verkehrs
12.21.06	Vollstreckung von Maßnahmen gegen Fahrzeughalter
<b>12.22</b>	<b>Einwohnerwesen</b>
12.22.01	Meldeangelegenheiten
12.22.02	Erteilung von Ausweisen und sonstigen Dokumenten
12.22.03	Übermittlung von elektronischen Lohnsteuerabzugsmerkmalen (ELStAM) und Auskunftserteilungen über die steuerliche Identifikationsnummer (IdNr)
12.22.04	Bürgerservice einschließlich Ortsverwaltung und Einheitlicher Ansprechpartner / Leistungen für andere Behörden
12.22.07	Bearbeitung von Aufenthaltsregelungen für EU-Ausländer/-innen
12.22.08	Bearbeitung von Aufenthaltsregelungen für Nicht-EU-Ausländer/-innen
12.22.09	Bearbeitung von Aufenthaltsregelungen für Asylbewerber/-innen
12.22.10	Aufenthaltsbeendende Maßnahmen

<b>12.23</b>	<b>Personenstandswesen</b>
12.23.01	Beurkundung von Geburten
12.23.02	Eheanmeldung und Eheschließung
12.23.04	Beurkundung von Sterbefällen
12.23.05	Fortführung von Personenstandsregistern
12.23.06	Informationen und Nachweis aus den Personenstandsregistern
12.23.07	Andere Beurkundungen, öffentliche Beglaubigungen
12.23.08	Mitwirkung in Nachlass-Angelegenheiten
12.23.09	Behördliche Namensänderung
<b>12.60</b>	<b>Brandschutz</b>
12.60.01	Brandbekämpfung, Technische Hilfeleistung
12.60.02	Feuersicherheitswachdienst
12.60.03	Beratungen und Brandverhütungsschauen außerhalb des Bereiches Bauordnungsrecht
12.60.04	Brandschutzerziehung und –aufklärung
12.60.05	Dienstleistungen für Dritte
<b>12.80</b>	<b>Katastrophenschutz</b>
12.80.02	Bevölkerungsschutz
<b>57.10</b>	<b>Wirtschaftsförderung</b>
57.10.01	Maßnahmen zur Verbesserung der Standortfaktoren sowie Standortanalyse (u.a. Plakatierung, Geschirrmobil, Nette Toilette)
<b>57.30</b>	<b>Allgemeine Einrichtungen und Unternehmen</b>
57.30.06	Wochenmärkte
57.30.07	Jahrmärkte und sonstige Veranstaltungen
57.30.08	Festplätze
<b>57.50</b>	<b>Tourismus</b>
57.50.90	Stocherkahnliegeplätze

DEZ01

Dezernat 01 BM'in Dr. Daniela Harsch

THH\_3

Sicherheit und Ordnung

FB3

Bürgerdienste, Sicherheit und Ordnung

lfd. Nr.		Teilergebnishaushalt Ertrags- und Aufwandsarten	Ergebnis	Ansatz	Ansatz
			2018	2019	2020
			EUR	EUR	EUR
			1	2	3
2	+	Zuweisungen und Zuwendungen, Umlagen	0	0	36.000
3	+	Aufgelöste Investitionszuwendungen und -beiträge	0	0	83.570
5	+	Entgelte für öffentliche Leistungen oder Einrichtungen	0	0	2.371.250
6	+	Sonstige privatrechtliche Leistungsentgelte	0	0	149.270
7	+	Kostenerstattungen und Kostenumlagen	0	0	1.100.370
10	+	Sonstige ordentliche Erträge	0	0	3.750.000
<b>11</b>	<b>=</b>	<b>Anteilige ordentliche Erträge</b>	<b>0</b>	<b>0</b>	<b>7.490.460</b>
12	-	Personalaufwendungen	0	0	-8.561.511
14	-	Aufwendungen für Sach- und Dienstleistungen	0	0	-1.681.250
15	-	Abschreibungen	0	0	-750.870
17	-	Transferaufwendungen	0	0	-114.360
18	-	Sonstige ordentliche Aufwendungen	0	0	-1.117.800
<b>19</b>	<b>=</b>	<b>Anteilige ordentliche Aufwendungen</b>	<b>0</b>	<b>0</b>	<b>-12.225.791</b>
<b>20</b>	<b>=</b>	<b>Anteiliges veranschlagtes ordentliches Ergebnis</b>	<b>0</b>	<b>0</b>	<b>-4.735.331</b>
21	+	Erträge aus internen Leistungen	0	0	0
24	-	Aufwendungen für interne Leistungen	0	0	-3.381.207
27	-	kalkulatorische Kosten	0	0	-151.140
<b>28</b>	<b>=</b>	<b>Veranschlagtes kalkulatorisches Ergebnis</b>	<b>0</b>	<b>0</b>	<b>-3.532.347</b>
<b>29</b>	<b>=</b>	<b>Veranschlagter Nettoressourcenbedarf/-überschuss</b>	<b>0</b>	<b>0</b>	<b>-8.267.678</b>



DEZ01

Dezernat 01 BM'in Dr. Daniela Harsch

THH\_3

Sicherheit und Ordnung

FB3

Bürgerdienste, Sicherheit und Ordnung

Ifd. Nr.		Teilfinanzhaushalt Einzahlungs- und Auszahlungsarten	Ergebnis	Ansatz	Ansatz	VE
			2018	2019	2020	2020
			EUR	EUR	EUR	EUR
			1	2	3	4
1	+	Ergebniswirksame Einzahlungen des Ergebnishaushalts	0	0	7.406.890	0
2	-	Ergebniswirksame Auszahlungen des Ergebnishaushalts	0	0	-11.474.921	0
<b>3</b>	=	<b>Zahlungsmittelüberschuss/-bedarf aus lfd. Verwaltungstätigkeit</b>	<b>0</b>	<b>0</b>	<b>-4.068.031</b>	<b>0</b>
4	+	Einzahlungen aus Investitionszuwendungen	0	0	260.310	0
<b>9</b>	=	<b>Einzahlungen aus Investitionstätigkeit</b>	<b>0</b>	<b>0</b>	<b>260.310</b>	<b>0</b>
11	-	Auszahlungen für Baumaßnahmen	0	0	-540.000	-1.500.000
12	-	Auszahlungen für den Erwerb von beweglichem Sachvermögen	0	0	-1.357.720	-1.270.000
<b>16</b>	=	<b>Auszahlungen aus Investitionstätigkeit</b>	<b>0</b>	<b>0</b>	<b>-1.897.720</b>	<b>-2.770.000</b>
<b>17</b>	=	<b>Saldo aus Investitionstätigkeit</b>	<b>0</b>	<b>0</b>	<b>-1.637.410</b>	<b>-2.770.000</b>

**DEZ01**                      **Dezernat 01 BM'in Dr. Daniela Harsch**  
**THH\_3**                      **Sicherheit und Ordnung**  
**FB3**                         **Bürgerdienste, Sicherheit und Ordnung**  
**1220**                        **Ordnungswesen**

lfd. Nr.		Teilergebnishaushalt Ertrags- und Aufwandsarten	Ergebnis	Ansatz	Ansatz
			2018	2019	2020
			EUR	EUR	EUR
			1	2	3
5	+	Entgelte für öffentliche Leistungen oder Einrichtungen	0	0	310.560
7	+	Kostenerstattungen und Kostenumlagen	0	0	584.810
10	+	Sonstige ordentliche Erträge	0	0	200.000
<b>11</b>	<b>=</b>	<b>Anteilige ordentliche Erträge</b>	<b>0</b>	<b>0</b>	<b>1.095.370</b>
12	-	Personalaufwendungen	0	0	-941.680
14	-	Aufwendungen für Sach- und Dienstleistungen	0	0	-100.856
15	-	Abschreibungen	0	0	-8.080
17	-	Transferaufwendungen	0	0	-75.220
18	-	Sonstige ordentliche Aufwendungen	0	0	-797.514
<b>19</b>	<b>=</b>	<b>Anteilige ordentliche Aufwendungen</b>	<b>0</b>	<b>0</b>	<b>-1.923.350</b>
<b>20</b>	<b>=</b>	<b>Anteiliges veranschlagtes ordentliches Ergebnis</b>	<b>0</b>	<b>0</b>	<b>-827.980</b>
21	+	Erträge aus internen Leistungen	0	0	0
24	-	Aufwendungen für interne Leistungen	0	0	-350.150
27	-	kalkulatorische Kosten	0	0	-840
<b>28</b>	<b>=</b>	<b>Veranschlagtes kalkulatorisches Ergebnis</b>	<b>0</b>	<b>0</b>	<b>-350.990</b>
<b>29</b>	<b>=</b>	<b>Veranschlagter Nettoressourcenbedarf/-überschuss</b>	<b>0</b>	<b>0</b>	<b>-1.178.971</b>

**DEZ01**                    **Dezernat 01 BM'in Dr. Daniela Harsch**  
**THH\_3**                   **Sicherheit und Ordnung**  
**FB3**                      **Bürgerdienste, Sicherheit und Ordnung**  
**1220**                     **Ordnungswesen**

Ifd. Nr.	Investitionsübersicht Einzahlungs- und Auszahlungsarten	Ergebnis 2018 EUR	Ansatz 2019 EUR	Ansatz 2020 EUR	VE 2020 EUR	Finanzplanung		
						Planung 2021	Planung 2022	Planung 2023
						EUR	EUR	EUR
		1	2	3	4	5	6	7
<b>7.122000.0000.01: Ordnungswesen</b>								
6	= Summe Einzahlungen	0	0	0	0	0	0	0
9	- Auszahlungen für den Erwerb von beweglichem Sachvermögen	0	0	-7.500	0	-7.500	-7.500	-7.500
13	= Summe der Auszahlungen aus Investitionstätigkeit	0	0	-7.500	0	-7.500	-7.500	-7.500
14	= Saldo aus Investitionstätigkeit	0	0	-7.500	0	-7.500	-7.500	-7.500
16	= Gesamtkosten der Maßnahme	0	0	-7.500	0	-7.500	-7.500	-7.500

**DEZ01**                      **Dezernat 01 BM'in Dr. Daniela Harsch**  
**THH\_3**                      **Sicherheit und Ordnung**  
**FB3**                         **Bürgerdienste, Sicherheit und Ordnung**  
**1221**                        **Verkehrswesen**

lfd. Nr.		Teilergebnishaushalt Ertrags- und Aufwandsarten	Ergebnis	Ansatz	Ansatz
			2018	2019	2020
			EUR	EUR	EUR
			1	2	3
3	+	Aufgelöste Investitionszuwendungen und -beiträge	0	0	360
5	+	Entgelte für öffentliche Leistungen oder Einrichtungen	0	0	570.000
10	+	Sonstige ordentliche Erträge	0	0	3.550.000
<b>11</b>	<b>=</b>	<b>Anteilige ordentliche Erträge</b>	<b>0</b>	<b>0</b>	<b>4.120.360</b>
12	-	Personalaufwendungen	0	0	-2.173.351
14	-	Aufwendungen für Sach- und Dienstleistungen	0	0	-149.696
15	-	Abschreibungen	0	0	-216.430
18	-	Sonstige ordentliche Aufwendungen	0	0	-88.823
<b>19</b>	<b>=</b>	<b>Anteilige ordentliche Aufwendungen</b>	<b>0</b>	<b>0</b>	<b>-2.628.300</b>
<b>20</b>	<b>=</b>	<b>Anteiliges veranschlagtes ordentliches Ergebnis</b>	<b>0</b>	<b>0</b>	<b>1.492.060</b>
21	+	Erträge aus internen Leistungen	0	0	0
24	-	Aufwendungen für interne Leistungen	0	0	-927.901
27	-	kalkulatorische Kosten	0	0	-32.400
<b>28</b>	<b>=</b>	<b>Veranschlagtes kalkulatorisches Ergebnis</b>	<b>0</b>	<b>0</b>	<b>-960.301</b>
<b>29</b>	<b>=</b>	<b>Veranschlagter Nettoressourcenbedarf/-überschuss</b>	<b>0</b>	<b>0</b>	<b>531.759</b>

**DEZ01**                      **Dezernat 01 BM'in Dr. Daniela Harsch**  
**THH\_3**                      **Sicherheit und Ordnung**  
**FB3**                         **Bürgerdienste, Sicherheit und Ordnung**  
**1221**                        **Verkehrswesen**

Ifd. Nr.	Investitionsübersicht Einzahlungs- und Auszahlungsarten	Ergebnis 2018 EUR	Ansatz 2019 EUR	Ansatz 2020 EUR	VE 2020 EUR	Finanzplanung		
						Planung 2021	Planung 2022	Planung 2023
						EUR	EUR	EUR
		1	2	3	4	5	6	7
<b>7.122100.0000.01: Verkehrswesen</b>								
6 =	Summe Einzahlungen	0	0	0	0	0	0	0
9 -	Auszahlungen für den Erwerb von beweglichem Sachvermögen	0	0	-7.500	0	-7.500	-7.500	-7.500
13 =	Summe der Auszahlungen aus Investitionstätigkeit	0	0	-7.500	0	-7.500	-7.500	-7.500
14 =	Saldo aus Investitionstätigkeit	0	0	-7.500	0	-7.500	-7.500	-7.500
16 =	Gesamtkosten der Maßnahme	0	0	-7.500	0	-7.500	-7.500	-7.500
<b>7.122104.0000.01: Geschwindigkeitsmessanlagen</b>								
6 =	Summe Einzahlungen	0	0	0	0	0	0	0
9 -	Auszahlungen für den Erwerb von beweglichem Sachvermögen	0	0	-90.000	0	-90.000	0	0
13 =	Summe der Auszahlungen aus Investitionstätigkeit	0	0	-90.000	0	-90.000	0	0
14 =	Saldo aus Investitionstätigkeit	0	0	-90.000	0	-90.000	0	0
16 =	Gesamtkosten der Maßnahme	0	0	-90.000	0	-90.000	0	0
<b>7.122104.0000.02: Mobile Messanlagen/Blitzanhänger</b>								
6 =	Summe Einzahlungen	0	0	0	0	0	0	0
9 -	Auszahlungen für den Erwerb von beweglichem Sachvermögen	0	0	-250.000	0	0	0	0
13 =	Summe der Auszahlungen aus Investitionstätigkeit	0	0	-250.000	0	0	0	0
14 =	Saldo aus Investitionstätigkeit	0	0	-250.000	0	0	0	0
16 =	Gesamtkosten der Maßnahme	0	0	-250.000	0	0	0	0

**DEZ01**                      **Dezernat 01 BM'in Dr. Daniela Harsch**  
**THH\_3**                      **Sicherheit und Ordnung**  
**FB3**                         **Bürgerdienste, Sicherheit und Ordnung**  
**1222**                        **Einwohnerwesen**

lfd. Nr.		Teilergebnishaushalt Ertrags- und Aufwandsarten	Ergebnis	Ansatz	Ansatz
			2018	2019	2020
			EUR	EUR	EUR
			1	2	3
3	+	Aufgelöste Investitionszuwendungen und -beiträge	0	0	80
5	+	Entgelte für öffentliche Leistungen oder Einrichtungen	0	0	1.098.930
6	+	Sonstige privatrechtliche Leistungsentgelte	0	0	53.140
<b>11</b>	<b>=</b>	<b>Anteilige ordentliche Erträge</b>	<b>0</b>	<b>0</b>	<b>1.152.150</b>
12	-	Personalaufwendungen	0	0	-2.057.984
14	-	Aufwendungen für Sach- und Dienstleistungen	0	0	-702.598
15	-	Abschreibungen	0	0	-17.810
18	-	Sonstige ordentliche Aufwendungen	0	0	-36.983
<b>19</b>	<b>=</b>	<b>Anteilige ordentliche Aufwendungen</b>	<b>0</b>	<b>0</b>	<b>-2.815.375</b>
<b>20</b>	<b>=</b>	<b>Anteiliges veranschlagtes ordentliches Ergebnis</b>	<b>0</b>	<b>0</b>	<b>-1.663.225</b>
21	+	Erträge aus internen Leistungen	0	0	0
24	-	Aufwendungen für interne Leistungen	0	0	-718.695
27	-	kalkulatorische Kosten	0	0	-4.390
<b>28</b>	<b>=</b>	<b>Veranschlagtes kalkulatorisches Ergebnis</b>	<b>0</b>	<b>0</b>	<b>-723.085</b>
<b>29</b>	<b>=</b>	<b>Veranschlagter Nettoressourcenbedarf/-überschuss</b>	<b>0</b>	<b>0</b>	<b>-2.386.310</b>

**DEZ01**                      **Dezernat 01 BM'in Dr. Daniela Harsch**  
**THH\_3**                      **Sicherheit und Ordnung**  
**FB3**                         **Bürgerdienste, Sicherheit und Ordnung**  
**1222**                        **Einwohnerwesen**

Ifd. Nr.	Investitionsübersicht Einzahlungs- und Auszahlungsarten	Ergebnis 2018 EUR	Ansatz 2019 EUR	Ansatz 2020 EUR	VE 2020 EUR	Finanzplanung		
						Planung 2021	Planung 2022	Planung 2023
						EUR	EUR	EUR
		1	2	3	4	5	6	7
<b>7.122200.0000.01: Einwohnerwesen</b>								
6	= Summe Einzahlungen	0	0	0	0	0	0	0
9	- Auszahlungen für den Erwerb von beweglichem Sachvermögen	0	0	-7.500	0	-7.500	-7.500	-7.500
13	= Summe der Auszahlungen aus Investitionstätigkeit	0	0	-7.500	0	-7.500	-7.500	-7.500
14	= Saldo aus Investitionstätigkeit	0	0	-7.500	0	-7.500	-7.500	-7.500
16	= Gesamtkosten der Maßnahme	0	0	-7.500	0	-7.500	-7.500	-7.500
<b>7.122200.0000.02: Aufrufsystem Ausländeramt</b>								
6	= Summe Einzahlungen	0	0	0	0	0	0	0
9	- Auszahlungen für den Erwerb von beweglichem Sachvermögen	0	0	-30.000	0	0	0	0
13	= Summe der Auszahlungen aus Investitionstätigkeit	0	0	-30.000	0	0	0	0
14	= Saldo aus Investitionstätigkeit	0	0	-30.000	0	0	0	0
16	= Gesamtkosten der Maßnahme	0	0	-30.000	0	0	0	0

**DEZ01**                      **Dezernat 01 BM'in Dr. Daniela Harsch**  
**THH\_3**                      **Sicherheit und Ordnung**  
**FB3**                         **Bürgerdienste, Sicherheit und Ordnung**  
**1223**                        **Personenstandswesen**

lfd. Nr.		Teilergebnishaushalt Ertrags- und Aufwandsarten	Ergebnis	Ansatz	Ansatz
			2018	2019	2020
			EUR	EUR	EUR
			1	2	3
5	+	Entgelte für öffentliche Leistungen oder Einrichtungen	0	0	273.150
6	+	Sonstige privatrechtliche Leistungsentgelte	0	0	1.680
<b>11</b>	<b>=</b>	<b>Anteilige ordentliche Erträge</b>	<b>0</b>	<b>0</b>	<b>274.830</b>
12	-	Personalaufwendungen	0	0	-774.343
14	-	Aufwendungen für Sach- und Dienstleistungen	0	0	-17.850
15	-	Abschreibungen	0	0	-2.710
18	-	Sonstige ordentliche Aufwendungen	0	0	-220
<b>19</b>	<b>=</b>	<b>Anteilige ordentliche Aufwendungen</b>	<b>0</b>	<b>0</b>	<b>-795.123</b>
<b>20</b>	<b>=</b>	<b>Anteiliges veranschlagtes ordentliches Ergebnis</b>	<b>0</b>	<b>0</b>	<b>-520.293</b>
21	+	Erträge aus internen Leistungen	0	0	0
24	-	Aufwendungen für interne Leistungen	0	0	-269.940
27	-	kalkulatorische Kosten	0	0	-600
<b>28</b>	<b>=</b>	<b>Veranschlagtes kalkulatorisches Ergebnis</b>	<b>0</b>	<b>0</b>	<b>-270.540</b>
<b>29</b>	<b>=</b>	<b>Veranschlagter Nettoressourcenbedarf/-überschuss</b>	<b>0</b>	<b>0</b>	<b>-790.833</b>



**DEZ01**                    **Dezernat 01 BM'in Dr. Daniela Harsch**  
**THH\_3**                    **Sicherheit und Ordnung**  
**FB3**                        **Bürgerdienste, Sicherheit und Ordnung**  
**1223**                       **Personenstandswesen**

Ifd. Nr.	Investitionsübersicht Einzahlungs- und Auszahlungsarten	Ergebnis 2018 EUR	Ansatz 2019 EUR	Ansatz 2020 EUR	VE 2020 EUR	Finanzplanung		
						Planung 2021	Planung 2022	Planung 2023
						EUR	EUR	EUR
		1	2	3	4	5	6	7
<b>7.122300.0000.01: Personenstandswesen</b>								
6	= Summe Einzahlungen	0	0	0	0	0	0	0
9	- Auszahlungen für den Erwerb von beweglichem Sachvermögen	0	0	-7.500	0	-7.500	-7.500	-7.500
13	= Summe der Auszahlungen aus Investitionstätigkeit	0	0	-7.500	0	-7.500	-7.500	-7.500
14	= Saldo aus Investitionstätigkeit	0	0	-7.500	0	-7.500	-7.500	-7.500
16	= Gesamtkosten der Maßnahme	0	0	-7.500	0	-7.500	-7.500	-7.500

**DEZ01**                      **Dezernat 01 BM'in Dr. Daniela Harsch**  
**THH\_3**                      **Sicherheit und Ordnung**  
**FB3**                         **Bürgerdienste, Sicherheit und Ordnung**  
**1260**                        **Brandschutz**

lfd. Nr.		Teilergebnishaushalt Ertrags- und Aufwandsarten	Ergebnis	Ansatz	Ansatz
			2018	2019	2020
			EUR	EUR	EUR
			1	2	3
2	+	Zuweisungen und Zuwendungen, Umlagen	0	0	36.000
3	+	Aufgelöste Investitionszuwendungen und -beiträge	0	0	83.130
7	+	Kostenerstattungen und Kostenumlagen	0	0	509.180
<b>11</b>	<b>=</b>	<b>Anteilige ordentliche Erträge</b>	<b>0</b>	<b>0</b>	<b>628.310</b>
12	-	Personalaufwendungen	0	0	-2.398.590
14	-	Aufwendungen für Sach- und Dienstleistungen	0	0	-536.450
15	-	Abschreibungen	0	0	-485.370
17	-	Transferaufwendungen	0	0	-15.680
18	-	Sonstige ordentliche Aufwendungen	0	0	-122.360
<b>19</b>	<b>=</b>	<b>Anteilige ordentliche Aufwendungen</b>	<b>0</b>	<b>0</b>	<b>-3.558.450</b>
<b>20</b>	<b>=</b>	<b>Anteiliges veranschlagtes ordentliches Ergebnis</b>	<b>0</b>	<b>0</b>	<b>-2.930.140</b>
21	+	Erträge aus internen Leistungen	0	0	0
24	-	Aufwendungen für interne Leistungen	0	0	-1.046.815
27	-	kalkulatorische Kosten	0	0	-85.930
<b>28</b>	<b>=</b>	<b>Veranschlagtes kalkulatorisches Ergebnis</b>	<b>0</b>	<b>0</b>	<b>-1.132.745</b>
<b>29</b>	<b>=</b>	<b>Veranschlagter Nettoressourcenbedarf/-überschuss</b>	<b>0</b>	<b>0</b>	<b>-4.062.885</b>

**DEZ01**                      **Dezernat 01 BM'in Dr. Daniela Harsch**  
**THH\_3**                      **Sicherheit und Ordnung**  
**FB3**                         **Bürgerdienste, Sicherheit und Ordnung**  
**1260**                        **Brandschutz**

Ifd. Nr.	Investitionsübersicht Einzahlungs- und Auszahlungsarten	Ergebnis 2018 EUR	Ansatz 2019 EUR	Ansatz 2020 EUR	VE 2020 EUR	Finanzplanung		
						Planung 2021	Planung 2022	Planung 2023
						EUR	EUR	EUR
		1	2	3	4	5	6	7
<b>7.126001.0000.01: Feuerwehrgeräte und -ausstattung</b>								
6 =	Summe Einzahlungen	0	0	0	0	0	0	0
9 -	Auszahlungen für den Erwerb von beweglichem Sachvermögen	0	0	-85.000	0	-45.000	-45.000	-45.000
13 =	Summe der Auszahlungen aus Investitionstätigkeit	0	0	-85.000	0	-45.000	-45.000	-45.000
14 =	Saldo aus Investitionstätigkeit	0	0	-85.000	0	-45.000	-45.000	-45.000
16 =	Gesamtkosten der Maßnahme	0	0	-85.000	0	-45.000	-45.000	-45.000
<b>7.126001.0000.02: Brandschutz für Feuerwehrehäuser</b>								
6 =	Summe Einzahlungen	0	0	0	0	0	0	0
9 -	Auszahlungen für den Erwerb von beweglichem Sachvermögen	0	0	-10.000	0	-5.000	-5.000	0
13 =	Summe der Auszahlungen aus Investitionstätigkeit	0	0	-10.000	0	-5.000	-5.000	0
14 =	Saldo aus Investitionstätigkeit	0	0	-10.000	0	-5.000	-5.000	0
16 =	Gesamtkosten der Maßnahme	0	0	-10.000	0	-5.000	-5.000	0
<b>7.126001.0000.03: Brandschutz unbewegliches Vermögen</b>								
6 =	Summe Einzahlungen	0	0	0	0	0	0	0
8 -	Auszahlungen für Baumaßnahmen	0	0	-20.000	0	-5.000	-5.000	0
13 =	Summe der Auszahlungen aus Investitionstätigkeit	0	0	-20.000	0	-5.000	-5.000	0
14 =	Saldo aus Investitionstätigkeit	0	0	-20.000	0	-5.000	-5.000	0
16 =	Gesamtkosten der Maßnahme	0	0	-20.000	0	-5.000	-5.000	0
<b>7.126001.0001.01: Löschwasserversorgung</b>								
6 =	Summe Einzahlungen	0	0	0	0	0	0	0
8 -	Auszahlungen für Baumaßnahmen	0	0	-5.000	0	-5.000	-5.000	-5.000
13 =	Summe der Auszahlungen aus Investitionstätigkeit	0	0	-5.000	0	-5.000	-5.000	-5.000
14 =	Saldo aus Investitionstätigkeit	0	0	-5.000	0	-5.000	-5.000	-5.000
16 =	Gesamtkosten der Maßnahme	0	0	-5.000	0	-5.000	-5.000	-5.000

lfd. Nr.	Investitionsübersicht Einzahlungs- und Auszahlungsarten	Ergebnis 2018 EUR	Ansatz 2019 EUR	Ansatz 2020 EUR	VE 2020 EUR	Finanzplanung		
						Planung 2021	Planung 2022	Planung 2023
						EUR	EUR	EUR
		1	2	3	4	5	6	7

**7.126001.1001.01: Brandmeldeanlage Abt. Stadtmitte**

6 =	Summe Einzahlungen	0	0	0	0	0	0	0
8 -	Auszahlungen für Baumaßnahmen	0	0	0	0	-80.000	0	0
13 =	Summe der Auszahlungen aus Investitionstätigkeit	0	0	0	0	-80.000	0	0
14 =	Saldo aus Investitionstätigkeit	0	0	0	0	-80.000	0	0
16 =	Gesamtkosten der Maßnahme	0	0	0	0	-80.000	0	0

**7.126001.1001.02: Abrollbehälter Lüfter**

1 +	Einzahlungen aus Investitionszuwendungen	0	0	47.660	0	13.000	13.000	13.000
6 =	Summe Einzahlungen	0	0	47.660	0	13.000	13.000	13.000
9 -	Auszahlungen für den Erwerb von beweglichem Sachvermögen	0	0	-180.000	0	0	0	0
13 =	Summe der Auszahlungen aus Investitionstätigkeit	0	0	-180.000	0	0	0	0
14 =	Saldo aus Investitionstätigkeit	0	0	-132.340	0	13.000	13.000	13.000
16 =	Gesamtkosten der Maßnahme	0	0	-180.000	0	0	0	0

**7.126001.1001.03: Mannschaftstransportwagen**

6 =	Summe Einzahlungen	0	0	0	0	0	0	0
9 -	Auszahlungen für den Erwerb von beweglichem Sachvermögen	0	0	-220.000	0	0	0	-50.000
13 =	Summe der Auszahlungen aus Investitionstätigkeit	0	0	-220.000	0	0	0	-50.000
14 =	Saldo aus Investitionstätigkeit	0	0	-220.000	0	0	0	-50.000
16 =	Gesamtkosten der Maßnahme	0	0	-220.000	0	0	0	-50.000

**7.126001.1001.04: Einsatzfahrzeug KEF Feuerwehr Stadtmitte**

6 =	Summe Einzahlungen	0	0	0	0	0	0	0
9 -	Auszahlungen für den Erwerb von beweglichem Sachvermögen	0	0	-150.000	0	0	0	0
13 =	Summe der Auszahlungen aus Investitionstätigkeit	0	0	-150.000	0	0	0	0
14 =	Saldo aus Investitionstätigkeit	0	0	-150.000	0	0	0	0
16 =	Gesamtkosten der Maßnahme	0	0	-150.000	0	0	0	0

**7.126001.1001.05: Gerätewagen Transport Stadtmitte**

6 =	Summe Einzahlungen	0	0	0	0	0	0	0
9 -	Auszahlungen für den Erwerb von beweglichem Sachvermögen	0	0	-50.000	0	0	0	0
13 =	Summe der Auszahlungen aus Investitionstätigkeit	0	0	-50.000	0	0	0	0
14 =	Saldo aus Investitionstätigkeit	0	0	-50.000	0	0	0	0
16 =	Gesamtkosten der Maßnahme	0	0	-50.000	0	0	0	0

lfd. Nr.	Investitionsübersicht Einzahlungs- und Auszahlungsarten	Ergebnis 2018 EUR	Ansatz 2019 EUR	Ansatz 2020 EUR	VE 2020 EUR	Finanzplanung		
						Planung 2021 EUR	Planung 2022 EUR	Planung 2023 EUR
						5	6	7
<b>7.126001.1200.01: Feuerwehrfahrzeug Weilheim</b>								
1	+ Einzahlungen aus Investitionszuwendungen	0	0	0	0	92.000	0	0
6	= Summe Einzahlungen	0	0	0	0	92.000	0	0
9	- Auszahlungen für den Erwerb von beweglichem Sachvermögen	0	0	-259.720	0	0	0	0
13	= Summe der Auszahlungen aus Investitionstätigkeit	0	0	-259.720	0	0	0	0
14	= Saldo aus Investitionstätigkeit	0	0	-259.720	0	92.000	0	0
16	= Gesamtkosten der Maßnahme	0	0	-259.720	0	0	0	0
<b>7.126001.1401.01: Feuerwehrfahrzeug LF 10, Bühl</b>								
1	+ Einzahlungen aus Investitionszuwendungen	0	0	90.000	0	0	0	0
6	= Summe Einzahlungen	0	0	90.000	0	0	0	0
13	= Summe der Auszahlungen aus Investitionstätigkeit	0	0	0	0	0	0	0
14	= Saldo aus Investitionstätigkeit	0	0	90.000	0	0	0	0
16	= Gesamtkosten der Maßnahme	0	0	0	0	0	0	0
<b>7.126001.1901.01: Feuerwehrhaus Pfrondorf</b>								
1	+ Einzahlungen aus Investitionszuwendungen	0	0	31.400	0	0	0	0
6	= Summe Einzahlungen	0	0	31.400	0	0	0	0
13	= Summe der Auszahlungen aus Investitionstätigkeit	0	0	0	0	0	0	0
14	= Saldo aus Investitionstätigkeit	0	0	31.400	0	0	0	0
16	= Gesamtkosten der Maßnahme	0	0	0	0	0	0	0
<b>7.126001.3200.01: Feuerwehrfahrzeug Lustnau</b>								
1	+ Einzahlungen aus Investitionszuwendungen	0	0	0	0	92.000	0	0
6	= Summe Einzahlungen	0	0	0	0	92.000	0	0
9	- Auszahlungen für den Erwerb von beweglichem Sachvermögen	0	0	0	-410.000	-410.000	0	0
13	= Summe der Auszahlungen aus Investitionstätigkeit	0	0	0	-410.000	-410.000	0	0
14	= Saldo aus Investitionstätigkeit	0	0	0	-410.000	-318.000	0	0
16	= Gesamtkosten der Maßnahme	0	0	0	-410.000	-410.000	0	0

lfd. Nr.	Investitionsübersicht Einzahlungs- und Auszahlungsarten	Ergebnis 2018 EUR	Ansatz 2019 EUR	Ansatz 2020 EUR	VE 2020 EUR	Finanzplanung		
						Planung 2021 EUR	Planung 2022 EUR	Planung 2023 EUR
						1	2	3
<b>7.126001.3201.01: Feuerwehrhaus Lustnau</b>								
1	+ Einzahlungen aus Investitionszuwendungen	0	0	91.250	0	91.250	91.250	91.250
6	= <b>Summe Einzahlungen</b>	<b>0</b>	<b>0</b>	<b>91.250</b>	<b>0</b>	<b>91.250</b>	<b>91.250</b>	<b>91.250</b>
8	- Auszahlungen für Baumaßnahmen	0	0	-520.000	-1.500.000	-1.500.000	-1.500.000	-150.000
13	= <b>Summe der Auszahlungen aus Investitionstätigkeit</b>	<b>0</b>	<b>0</b>	<b>-520.000</b>	<b>-1.500.000</b>	<b>-1.500.000</b>	<b>-1.500.000</b>	<b>-150.000</b>
14	= <b>Saldo aus Investitionstätigkeit</b>	<b>0</b>	<b>0</b>	<b>-428.750</b>	<b>-1.500.000</b>	<b>-1.408.750</b>	<b>-1.408.750</b>	<b>-58.750</b>
16	= <b>Gesamtkosten der Maßnahme</b>	<b>0</b>	<b>0</b>	<b>-520.000</b>	<b>-1.500.000</b>	<b>-1.500.000</b>	<b>-1.500.000</b>	<b>-150.000</b>
<b>7.126001.3202.01: Drehleiterfahrzeug DL 18-12, Lustnau</b>								
6	= <b>Summe Einzahlungen</b>	<b>0</b>	<b>0</b>	<b>0</b>	<b>0</b>	<b>0</b>	<b>0</b>	<b>0</b>
9	- Auszahlungen für den Erwerb von beweglichem Sachvermögen	0	0	0	-450.000	0	0	-450.000
13	= <b>Summe der Auszahlungen aus Investitionstätigkeit</b>	<b>0</b>	<b>0</b>	<b>0</b>	<b>-450.000</b>	<b>0</b>	<b>0</b>	<b>-450.000</b>
14	= <b>Saldo aus Investitionstätigkeit</b>	<b>0</b>	<b>0</b>	<b>0</b>	<b>-450.000</b>	<b>0</b>	<b>0</b>	<b>-450.000</b>
16	= <b>Gesamtkosten der Maßnahme</b>	<b>0</b>	<b>0</b>	<b>0</b>	<b>-450.000</b>	<b>0</b>	<b>0</b>	<b>-450.000</b>
<b>7.126001.3301.01: Feuerwehrfahrzeug Derendingen</b>								
1	+ Einzahlungen aus Investitionszuwendungen	0	0	0	0	92.000	0	0
6	= <b>Summe Einzahlungen</b>	<b>0</b>	<b>0</b>	<b>0</b>	<b>0</b>	<b>92.000</b>	<b>0</b>	<b>0</b>
9	- Auszahlungen für den Erwerb von beweglichem Sachvermögen	0	0	0	-410.000	-410.000	0	0
13	= <b>Summe der Auszahlungen aus Investitionstätigkeit</b>	<b>0</b>	<b>0</b>	<b>0</b>	<b>-410.000</b>	<b>-410.000</b>	<b>0</b>	<b>0</b>
14	= <b>Saldo aus Investitionstätigkeit</b>	<b>0</b>	<b>0</b>	<b>0</b>	<b>-410.000</b>	<b>-318.000</b>	<b>0</b>	<b>0</b>
16	= <b>Gesamtkosten der Maßnahme</b>	<b>0</b>	<b>0</b>	<b>0</b>	<b>-410.000</b>	<b>-410.000</b>	<b>0</b>	<b>0</b>

**DEZ01**                      **Dezernat 01 BM'in Dr. Daniela Harsch**  
**THH\_3**                      **Sicherheit und Ordnung**  
**FB3**                            **Bürgerdienste, Sicherheit und Ordnung**  
**128002**                      **Bevölkerungsschutz**

lfd. Nr.		Teilergebnishaushalt Ertrags- und Aufwandsarten	Ergebnis	Ansatz	Ansatz
			2018	2019	2020
			EUR	EUR	EUR
			1	2	3
11	=	<b>Anteilige ordentliche Erträge</b>	0	0	0
12	-	Personalaufwendungen	0	0	-35.788
14	-	Aufwendungen für Sach- und Dienstleistungen	0	0	-4.140
19	=	<b>Anteilige ordentliche Aufwendungen</b>	0	0	<b>-39.928</b>
20	=	<b>Anteiliges veranschlagtes ordentliches Ergebnis</b>	0	0	<b>-39.928</b>
21	+	Erträge aus internen Leistungen	0	0	0
24	-	Aufwendungen für interne Leistungen	0	0	-8.085
28	=	<b>Veranschlagtes kalkulatorisches Ergebnis</b>	0	0	<b>-8.085</b>
29	=	<b>Veranschlagter Nettoressourcenbedarf/-überschuss</b>	0	0	<b>-48.013</b>

**DEZ01**                      **Dezernat 01 BM'in Dr. Daniela Harsch**  
**THH\_3**                      **Sicherheit und Ordnung**  
**FB3**                         **Bürgerdienste, Sicherheit und Ordnung**  
**5710-3**                      **Wirtschaftsförderung**

lfd. Nr.		Teilergebnishaushalt Ertrags- und Aufwandsarten	Ergebnis	Ansatz	Ansatz
			2018	2019	2020
			EUR	EUR	EUR
			1	2	3
5	+	Entgelte für öffentliche Leistungen oder Einrichtungen	0	0	2.840
<b>11</b>	=	<b>Anteilige ordentliche Erträge</b>	<b>0</b>	<b>0</b>	<b>2.840</b>
12	-	Personalaufwendungen	0	0	-4.247
14	-	Aufwendungen für Sach- und Dienstleistungen	0	0	-2.100
15	-	Abschreibungen	0	0	-8.170
17	-	Transferaufwendungen	0	0	-23.460
<b>19</b>	=	<b>Anteilige ordentliche Aufwendungen</b>	<b>0</b>	<b>0</b>	<b>-37.977</b>
<b>20</b>	=	<b>Anteiliges veranschlagtes ordentliches Ergebnis</b>	<b>0</b>	<b>0</b>	<b>-35.137</b>
21	+	Erträge aus internen Leistungen	0	0	0
24	-	Aufwendungen für interne Leistungen	0	0	-3.703
27	-	kalkulatorische Kosten	0	0	-1.710
<b>28</b>	=	<b>Veranschlagtes kalkulatorisches Ergebnis</b>	<b>0</b>	<b>0</b>	<b>-5.413</b>
<b>29</b>	=	<b>Veranschlagter Nettoressourcenbedarf/-überschuss</b>	<b>0</b>	<b>0</b>	<b>-40.549</b>



**DEZ01**                      **Dezernat 01 BM'in Dr. Daniela Harsch**  
**THH\_3**                      **Sicherheit und Ordnung**  
**FB3**                         **Bürgerdienste, Sicherheit und Ordnung**  
**5730**                        **Allg. Einr. u. Unternehmen, Märkte**

lfd. Nr.		Teilergebnishaushalt Ertrags- und Aufwandsarten	Ergebnis	Ansatz	Ansatz
			2018	2019	2020
			EUR	EUR	EUR
			1	2	3
5	+	Entgelte für öffentliche Leistungen oder Einrichtungen	0	0	103.700
6	+	Sonstige privatrechtliche Leistungsentgelte	0	0	94.450
7	+	Kostenerstattungen und Kostenumlagen	0	0	6.380
<b>11</b>	<b>=</b>	<b>Anteilige ordentliche Erträge</b>	<b>0</b>	<b>0</b>	<b>204.530</b>
12	-	Personalaufwendungen	0	0	-171.281
14	-	Aufwendungen für Sach- und Dienstleistungen	0	0	-164.950
15	-	Abschreibungen	0	0	-7.350
18	-	Sonstige ordentliche Aufwendungen	0	0	-71.400
<b>19</b>	<b>=</b>	<b>Anteilige ordentliche Aufwendungen</b>	<b>0</b>	<b>0</b>	<b>-414.981</b>
<b>20</b>	<b>=</b>	<b>Anteiliges veranschlagtes ordentliches Ergebnis</b>	<b>0</b>	<b>0</b>	<b>-210.451</b>
21	+	Erträge aus internen Leistungen	0	0	0
24	-	Aufwendungen für interne Leistungen	0	0	-54.151
27	-	kalkulatorische Kosten	0	0	-22.450
<b>28</b>	<b>=</b>	<b>Veranschlagtes kalkulatorisches Ergebnis</b>	<b>0</b>	<b>0</b>	<b>-76.601</b>
<b>29</b>	<b>=</b>	<b>Veranschlagter Nettoressourcenbedarf/-überschuss</b>	<b>0</b>	<b>0</b>	<b>-287.052</b>

**DEZ01**                    **Dezernat 01 BM'in Dr. Daniela Harsch**  
**THH\_3**                    **Sicherheit und Ordnung**  
**FB3**                        **Bürgerdienste, Sicherheit und Ordnung**  
**5730**                        **Allg. Einr. u. Unternehmen, Märkte**

Ifd. Nr.	Investitionsübersicht Einzahlungs- und Auszahlungsarten	Ergebnis 2018 EUR	Ansatz 2019 EUR	Ansatz 2020 EUR	VE 2020 EUR	Finanzplanung		
						Planung 2021	Planung 2022	Planung 2023
						EUR	EUR	EUR
		1	2	3	4	5	6	7
<b>7.573070.0000.01: Marktstände, Ersatzbeschaffung</b>								
6	= Summe Einzahlungen	0	0	0	0	0	0	0
9	- Auszahlungen für den Erwerb von beweglichem Sachvermögen	0	0	-3.000	0	-3.000	-3.000	-3.000
13	= Summe der Auszahlungen aus Investitionstätigkeit	0	0	-3.000	0	-3.000	-3.000	-3.000
14	= Saldo aus Investitionstätigkeit	0	0	-3.000	0	-3.000	-3.000	-3.000
16	= Gesamtkosten der Maßnahme	0	0	-3.000	0	-3.000	-3.000	-3.000

**DEZ01**                      **Dezernat 01 BM'in Dr. Daniela Harsch**  
**THH\_3**                      **Sicherheit und Ordnung**  
**FB3**                          **Bürgerdienste, Sicherheit und Ordnung**  
**5750-3**                      **Tourismus**

lfd. Nr.		Teilergebnishaushalt Ertrags- und Aufwandsarten	Ergebnis	Ansatz	Ansatz
			2018	2019	2020
			EUR	EUR	EUR
			1	2	3
5	+	Entgelte für öffentliche Leistungen oder Einrichtungen	0	0	12.070
<b>11</b>	=	<b>Anteilige ordentliche Erträge</b>	<b>0</b>	<b>0</b>	<b>12.070</b>
12	-	Personalaufwendungen	0	0	-4.247
14	-	Aufwendungen für Sach- und Dienstleistungen	0	0	-2.610
15	-	Abschreibungen	0	0	-4.950
18	-	Sonstige ordentliche Aufwendungen	0	0	-500
<b>19</b>	=	<b>Anteilige ordentliche Aufwendungen</b>	<b>0</b>	<b>0</b>	<b>-12.307</b>
<b>20</b>	=	<b>Anteiliges veranschlagtes ordentliches Ergebnis</b>	<b>0</b>	<b>0</b>	<b>-237</b>
21	+	Erträge aus internen Leistungen	0	0	0
24	-	Aufwendungen für interne Leistungen	0	0	-1.767
27	-	kalkulatorische Kosten	0	0	-2.820
<b>28</b>	=	<b>Veranschlagtes kalkulatorisches Ergebnis</b>	<b>0</b>	<b>0</b>	<b>-4.587</b>
<b>29</b>	=	<b>Veranschlagter Nettoressourcenbedarf/-überschuss</b>	<b>0</b>	<b>0</b>	<b>-4.824</b>

DEZ01                    Dezernat 01 BM'in Dr. Daniela Harsch  
 THH\_4                   Kunst und Kultur  
 FB4                      Kunst und Kultur

<b>Verantwortlich</b>	<b>Dagmar Waizenegger</b>
-----------------------	---------------------------

<b>Enthaltene Produktgruppen/Produkte:</b>	
<b>11.14</b>	<b>Zentrale Dienste</b>
11.14.90	Städtepartnerschaften und internationale Beziehungen
<b>25.20</b>	<b>Kommunale Museen</b>
25.20.01	Pflege des Museumsguts
25.20.02	Dauerausstellungen
25.20.03	Sonderausstellungen
25.20.04	Museumsbezogene Kulturaktivitäten
25.20.05	Museumsbezogene Dienstleistungen
25.20.06	Museumsshop
25.20.07	Fremdveranstaltungen, Vermietungen und Verpachtungen
<b>25.21</b>	<b>Archiv</b>
25.21.01	Pflege der Archivbestände
25.21.02	Benutzerdienst
25.21.03	Erforschung und Vermittlung der Orts- und Landesgeschichte
25.21.04	Beratungsleistungen
<b>26.10</b>	<b>Theater</b>
	Zuschüsse an LTT, Zimmertheater
<b>26.20</b>	<b>Musikpflege</b>
26.20.04	Förderung der Musik
26.20.07	Sonstige Projekte, Kooperationen, Musikpreise
<b>26.30</b>	<b>Musikschulen</b>
	Zuschuss an Tübinger Musikschule (TMS)
<b>27.10</b>	<b>Volkshochschulen</b>
	Zuschuss
<b>27.20</b>	<b>Stadtbücherei</b>
27.20.01	Medien und Informationen für Sachbereiche
27.20.02	Medien und Informationen für Schöne Literatur (Belletristik)
27.20.03	Medien und Informationen im Kinder- und Jugendbereich
27.20.04	Medien und Informationen im Bereich Zeitungen und Zeitschriften
27.20.05	Informationsdienste
27.20.06	Programmarbeit
27.20.07	Bibliotheksführungen

**28.10 Sonstige Kulturpflege**

28.10.01 Kulturförderung (sonstige Förderung, ohne Musikförderung)

28.10.02 Eigene Projekte, Kooperationen, Kulturpreise

28.10.04 Unterstützung eines Kulturzentrums

**29.10 Förderung von Kirchengemeinden und sonstigen Religionsgemeinschaften**

Erfüllung von Verpflichtungen, z.B. zur Unterhaltung kirchlicher Bauten

DEZ01

Dezernat 01 BM'in Dr. Daniela Harsch

THH\_4

Kunst und Kultur

FB4

Kunst und Kultur

Ifd. Nr.		Teilergebnishaushalt Ertrags- und Aufwandsarten	Ergebnis	Ansatz	Ansatz
			2018	2019	2020
			EUR	EUR	EUR
			1	2	3
2	+	Zuweisungen und Zuwendungen, Umlagen	0	0	27.510
3	+	Aufgelöste Investitionszuwendungen und -beiträge	0	0	160
5	+	Entgelte für öffentliche Leistungen oder Einrichtungen	0	0	168.800
6	+	Sonstige privatrechtliche Leistungsentgelte	0	0	28.000
7	+	Kostenerstattungen und Kostenumlagen	0	0	2.000
<b>11</b>	=	<b>Anteilige ordentliche Erträge</b>	<b>0</b>	<b>0</b>	<b>226.470</b>
12	-	Personalaufwendungen	0	0	-2.963.608
14	-	Aufwendungen für Sach- und Dienstleistungen	0	0	-1.155.100
15	-	Abschreibungen	0	0	-120.330
17	-	Transferaufwendungen	0	0	-5.824.130
18	-	Sonstige ordentliche Aufwendungen	0	0	-37.380
<b>19</b>	=	<b>Anteilige ordentliche Aufwendungen</b>	<b>0</b>	<b>0</b>	<b>-10.100.548</b>
<b>20</b>	=	<b>Anteiliges veranschlagtes ordentliches Ergebnis</b>	<b>0</b>	<b>0</b>	<b>-9.874.078</b>
21	+	Erträge aus internen Leistungen	0	0	256.715
24	-	Aufwendungen für interne Leistungen	0	0	-2.567.786
27	-	kalkulatorische Kosten	0	0	-81.490
<b>28</b>	=	<b>Veranschlagtes kalkulatorisches Ergebnis</b>	<b>0</b>	<b>0</b>	<b>-2.392.562</b>
<b>29</b>	=	<b>Veranschlagter Nettoressourcenbedarf/-überschuss</b>	<b>0</b>	<b>0</b>	<b>-12.266.639</b>

DEZ01

Dezernat 01 BM'in Dr. Daniela Harsch

THH\_4

Kunst und Kultur

FB4

Kunst und Kultur

Ifd. Nr.	Teilfinanzhaushalt Einzahlungs- und Auszahlungsarten	Ergebnis	Ansatz	Ansatz	VE
		2018	2019	2020	2020
		EUR	EUR	EUR	EUR
		1	2	3	4
1	+ Ergebniswirksame Einzahlungen des Ergebnishaushalts	0	0	226.310	0
2	- Ergebniswirksame Auszahlungen des Ergebnishaushalts	0	0	-9.980.218	0
<b>3</b>	<b>= Zahlungsmittelüberschuss/-bedarf aus lfd. Verwaltungstätigkeit</b>	<b>0</b>	<b>0</b>	<b>-9.753.908</b>	<b>0</b>
4	+ Einzahlungen aus Investitionszuwendungen	0	0	100.000	0
<b>9</b>	<b>= Einzahlungen aus Investitionstätigkeit</b>	<b>0</b>	<b>0</b>	<b>100.000</b>	<b>0</b>
11	- Auszahlungen für Baumaßnahmen	0	0	-6.231.500	-3.800.000
12	- Auszahlungen für den Erwerb von beweglichem Sachvermögen	0	0	-195.000	0
14	- Auszahlungen für Investitionsförderungsmaßnahmen	0	0	-170.000	0
<b>16</b>	<b>= Auszahlungen aus Investitionstätigkeit</b>	<b>0</b>	<b>0</b>	<b>-6.596.500</b>	<b>-3.800.000</b>
<b>17</b>	<b>= Saldo aus Investitionstätigkeit</b>	<b>0</b>	<b>0</b>	<b>-6.496.500</b>	<b>-3.800.000</b>

**DEZ01**                      **Dezernat 01 BM'in Dr. Daniela Harsch**  
**THH\_4**                      **Kunst und Kultur**  
**FB4**                         **Kunst und Kultur**  
**111490**                      **Städtepartnerschaften u.Int. Beziehungen**

lfd. Nr.		Teilergebnishaushalt Ertrags- und Aufwandsarten	Ergebnis	Ansatz	Ansatz
			2018	2019	2020
			EUR	EUR	EUR
			1	2	3
11	=	<b>Anteilige ordentliche Erträge</b>	0	0	0
12	-	Personalaufwendungen	0	0	-141.685
14	-	Aufwendungen für Sach- und Dienstleistungen	0	0	-103.720
17	-	Transferaufwendungen	0	0	-6.500
19	=	<b>Anteilige ordentliche Aufwendungen</b>	0	0	<b>-251.905</b>
20	=	<b>Anteiliges veranschlagtes ordentliches Ergebnis</b>	0	0	<b>-251.905</b>
21	+	Erträge aus internen Leistungen	0	0	256.715
24	-	Aufwendungen für interne Leistungen	0	0	-4.810
28	=	<b>Veranschlagtes kalkulatorisches Ergebnis</b>	0	0	<b>251.905</b>
29	=	<b>Veranschlagter Nettoressourcenbedarf/-überschuss</b>	0	0	0



**DEZ01**                      **Dezernat 01 BM'in Dr. Daniela Harsch**  
**THH\_4**                      **Kunst und Kultur**  
**FB4**                         **Kunst und Kultur**  
**2520**                        **Kommunale Museen**

lfd. Nr.		Teilergebnishaushalt Ertrags- und Aufwandsarten	Ergebnis	Ansatz	Ansatz
			2018	2019	2020
			EUR	EUR	EUR
			1	2	3
2	+	Zuweisungen und Zuwendungen, Umlagen	0	0	19.260
5	+	Entgelte für öffentliche Leistungen oder Einrichtungen	0	0	16.500
6	+	Sonstige privatrechtliche Leistungsentgelte	0	0	16.500
<b>11</b>	<b>=</b>	<b>Anteilige ordentliche Erträge</b>	<b>0</b>	<b>0</b>	<b>52.260</b>
12	-	Personalaufwendungen	0	0	-694.575
14	-	Aufwendungen für Sach- und Dienstleistungen	0	0	-337.400
15	-	Abschreibungen	0	0	-18.670
18	-	Sonstige ordentliche Aufwendungen	0	0	-130
<b>19</b>	<b>=</b>	<b>Anteilige ordentliche Aufwendungen</b>	<b>0</b>	<b>0</b>	<b>-1.050.775</b>
<b>20</b>	<b>=</b>	<b>Anteiliges veranschlagtes ordentliches Ergebnis</b>	<b>0</b>	<b>0</b>	<b>-998.515</b>
21	+	Erträge aus internen Leistungen	0	0	0
24	-	Aufwendungen für interne Leistungen	0	0	-546.939
27	-	kalkulatorische Kosten	0	0	-38.420
<b>28</b>	<b>=</b>	<b>Veranschlagtes kalkulatorisches Ergebnis</b>	<b>0</b>	<b>0</b>	<b>-585.359</b>
<b>29</b>	<b>=</b>	<b>Veranschlagter Nettoressourcenbedarf/-überschuss</b>	<b>0</b>	<b>0</b>	<b>-1.583.873</b>

**DEZ01**                      **Dezernat 01 BM'in Dr. Daniela Harsch**  
**THH\_4**                      **Kunst und Kultur**  
**FB4**                         **Kunst und Kultur**  
**2520**                        **Kommunale Museen**

Ifd. Nr.	Investitionsübersicht Einzahlungs- und Auszahlungsarten	Ergebnis 2018 EUR	Ansatz 2019 EUR	Ansatz 2020 EUR	VE 2020 EUR	Finanzplanung		
						Planung 2021	Planung 2022	Planung 2023
						EUR	EUR	EUR
		1	2	3	4	5	6	7
<b>7.252000.1001.01: Stadtmuseum</b>								
6 =	Summe Einzahlungen	0	0	0	0	0	0	0
8 -	Auszahlungen für Baumaßnahmen	0	0	-130.000	0	0	0	0
9 -	Auszahlungen für den Erwerb von beweglichem Sachvermögen	0	0	-30.000	0	-5.000	-5.000	-5.000
11 -	Auszahlungen für Investitionsförderungsmaßnahmen	0	0	-50.000	0	-50.000	-50.000	0
13 =	Summe der Auszahlungen aus Investitionstätigkeit	0	0	-210.000	0	-55.000	-55.000	-5.000
14 =	Saldo aus Investitionstätigkeit	0	0	-210.000	0	-55.000	-55.000	-5.000
16 =	Gesamtkosten der Maßnahme	0	0	-210.000	0	-55.000	-55.000	-5.000
<b>7.252000.1002.01: Hölderlinturm, Umbau</b>								
6 =	Summe Einzahlungen	0	0	0	0	0	0	0
8 -	Auszahlungen für Baumaßnahmen	0	0	-780.000	0	0	0	0
13 =	Summe der Auszahlungen aus Investitionstätigkeit	0	0	-780.000	0	0	0	0
14 =	Saldo aus Investitionstätigkeit	0	0	-780.000	0	0	0	0
16 =	Gesamtkosten der Maßnahme	0	0	-780.000	0	0	0	0
<b>7.252000.1002.02: Sammlungsgegenstände Hölderlinturm</b>								
6 =	Summe Einzahlungen	0	0	0	0	0	0	0
9 -	Auszahlungen für den Erwerb von beweglichem Sachvermögen	0	0	-5.000	0	-5.000	-5.000	-5.000
13 =	Summe der Auszahlungen aus Investitionstätigkeit	0	0	-5.000	0	-5.000	-5.000	-5.000
14 =	Saldo aus Investitionstätigkeit	0	0	-5.000	0	-5.000	-5.000	-5.000
16 =	Gesamtkosten der Maßnahme	0	0	-5.000	0	-5.000	-5.000	-5.000
<b>7.252001.3201.01: Kriegerdenkmal Lustnau, Sanierung</b>								
6 =	Summe Einzahlungen	0	0	0	0	0	0	0
8 -	Auszahlungen für Baumaßnahmen	0	0	-15.000	0	0	0	0
13 =	Summe der Auszahlungen aus Investitionstätigkeit	0	0	-15.000	0	0	0	0
14 =	Saldo aus Investitionstätigkeit	0	0	-15.000	0	0	0	0
16 =	Gesamtkosten der Maßnahme	0	0	-15.000	0	0	0	0

**DEZ01**                      **Dezernat 01 BM'in Dr. Daniela Harsch**  
**THH\_4**                      **Kunst und Kultur**  
**FB4**                         **Kunst und Kultur**  
**2521**                        **Archiv**

lfd. Nr.		Teilergebnishaushalt Ertrags- und Aufwandsarten	Ergebnis	Ansatz	Ansatz
			2018	2019	2020
			EUR	EUR	EUR
			1	2	3
3	+	Aufgelöste Investitionszuwendungen und -beiträge	0	0	80
5	+	Entgelte für öffentliche Leistungen oder Einrichtungen	0	0	3.300
<b>11</b>	<b>=</b>	<b>Anteilige ordentliche Erträge</b>	<b>0</b>	<b>0</b>	<b>3.380</b>
12	-	Personalaufwendungen	0	0	-397.289
14	-	Aufwendungen für Sach- und Dienstleistungen	0	0	-134.070
15	-	Abschreibungen	0	0	-23.660
18	-	Sonstige ordentliche Aufwendungen	0	0	-150
<b>19</b>	<b>=</b>	<b>Anteilige ordentliche Aufwendungen</b>	<b>0</b>	<b>0</b>	<b>-555.169</b>
<b>20</b>	<b>=</b>	<b>Anteiliges veranschlagtes ordentliches Ergebnis</b>	<b>0</b>	<b>0</b>	<b>-551.789</b>
21	+	Erträge aus internen Leistungen	0	0	0
24	-	Aufwendungen für interne Leistungen	0	0	-197.187
27	-	kalkulatorische Kosten	0	0	-5.550
<b>28</b>	<b>=</b>	<b>Veranschlagtes kalkulatorisches Ergebnis</b>	<b>0</b>	<b>0</b>	<b>-202.737</b>
<b>29</b>	<b>=</b>	<b>Veranschlagter Nettoressourcenbedarf/-überschuss</b>	<b>0</b>	<b>0</b>	<b>-754.527</b>

**DEZ01**                      **Dezernat 01 BM'in Dr. Daniela Harsch**  
**THH\_4**                      **Kunst und Kultur**  
**FB4**                         **Kunst und Kultur**  
**2521**                        **Archiv**

Ifd. Nr.	Investitionsübersicht  Einzahlungs- und Auszahlungsarten	Ergebnis 2018  EUR	Ansatz 2019  EUR	Ansatz 2020  EUR	VE 2020  EUR	Finanzplanung		
						Planung 2021	Planung 2022	Planung 2023
						EUR	EUR	EUR
		1	2	3	4	5	6	7
<b>7.252100.1002.01: Lern- u. Doku.-zentrum Nationalsoz.</b>								
6	= Summe Einzahlungen	0	0	0	0	0	0	0
8	- Auszahlungen für Baumaßnahmen	0	0	0	0	-300.000	0	0
13	= Summe der Auszahlungen aus Investitionstätigkeit	0	0	0	0	-300.000	0	0
14	= Saldo aus Investitionstätigkeit	0	0	0	0	-300.000	0	0
16	= Gesamtkosten der Maßnahme	0	0	0	0	-300.000	0	0

**DEZ01**                      **Dezernat 01 BM'in Dr. Daniela Harsch**  
**THH\_4**                      **Kunst und Kultur**  
**FB4**                         **Kunst und Kultur**  
**2610**                        **Theater**

lfd. Nr.		Teilergebnishaushalt Ertrags- und Aufwandsarten	Ergebnis	Ansatz	Ansatz
			2018	2019	2020
			EUR	EUR	EUR
			1	2	3
11	=	<b>Anteilige ordentliche Erträge</b>	0	0	0
17	-	Transferaufwendungen	0	0	-2.251.000
19	=	<b>Anteilige ordentliche Aufwendungen</b>	0	0	<b>-2.251.000</b>
20	=	<b>Anteiliges veranschlagtes ordentliches Ergebnis</b>	0	0	<b>-2.251.000</b>
21	+	Erträge aus internen Leistungen	0	0	0
24	-	Aufwendungen für interne Leistungen	0	0	-169.743
28	=	<b>Veranschlagtes kalkulatorisches Ergebnis</b>	0	0	<b>-169.743</b>
29	=	<b>Veranschlagter Nettoressourcenbedarf/-überschuss</b>	0	0	<b>-2.420.743</b>

**DEZ01**                      **Dezernat 01 BM'in Dr. Daniela Harsch**  
**THH\_4**                      **Kunst und Kultur**  
**FB4**                         **Kunst und Kultur**  
**2620**                        **Musikpflege**

lfd. Nr.		Teilergebnishaushalt Ertrags- und Aufwandsarten	Ergebnis	Ansatz	Ansatz
			2018	2019	2020
			EUR	EUR	EUR
			1	2	3
11	=	<b>Anteilige ordentliche Erträge</b>	0	0	0
12	-	Personalaufwendungen	0	0	-18.792
19	=	<b>Anteilige ordentliche Aufwendungen</b>	0	0	-18.792
20	=	<b>Anteiliges veranschlagtes ordentliches Ergebnis</b>	0	0	-18.792
21	+	Erträge aus internen Leistungen	0	0	0
24	-	Aufwendungen für interne Leistungen	0	0	-11.042
28	=	<b>Veranschlagtes kalkulatorisches Ergebnis</b>	0	0	-11.042
29	=	<b>Veranschlagter Nettoressourcenbedarf/-überschuss</b>	0	0	-29.834

**DEZ01**                    **Dezernat 01 BM'in Dr. Daniela Harsch**  
**THH\_4**                    **Kunst und Kultur**  
**FB4**                        **Kunst und Kultur**  
**2620**                       **Musikpflege**

Ifd. Nr.	Investitionsübersicht Einzahlungs- und Auszahlungsarten	Ergebnis 2018 EUR	Ansatz 2019 EUR	Ansatz 2020 EUR	VE 2020 EUR	Finanzplanung		
						Planung 2021	Planung 2022	Planung 2023
						EUR	EUR	EUR
		1	2	3	4	5	6	7
<b>7.262004.0000.01: Baukostenzusch. Vereine Konzerte/Musik</b>								
6	= Summe Einzahlungen	0	0	0	0	0	0	0
11	- Auszahlungen für Investitionsförderungsmaßnahmen	0	0	-20.000	0	-20.000	-20.000	-20.000
13	= Summe der Auszahlungen aus Investitionstätigkeit	0	0	-20.000	0	-20.000	-20.000	-20.000
14	= Saldo aus Investitionstätigkeit	0	0	-20.000	0	-20.000	-20.000	-20.000
16	= Gesamtkosten der Maßnahme	0	0	-20.000	0	-20.000	-20.000	-20.000

<b>7.262004.0001.01: Konzertsaal</b>								
1	+ Einzahlungen aus Investitionszuwendungen	0	0	0	0	0	0	0
6	= Summe Einzahlungen	0	0	0	0	0	0	0
8	- Auszahlungen für Baumaßnahmen	0	0	-120.000	0	0	0	0
13	= Summe der Auszahlungen aus Investitionstätigkeit	0	0	-120.000	0	0	0	0
14	= Saldo aus Investitionstätigkeit	0	0	-120.000	0	0	0	0
16	= Gesamtkosten der Maßnahme	0	0	-120.000	0	0	0	0

**DEZ01**                      **Dezernat 01 BM'in Dr. Daniela Harsch**  
**THH\_4**                      **Kunst und Kultur**  
**FB4**                         **Kunst und Kultur**  
**2630**                        **Musikschulen**

lfd. Nr.		Teilergebnishaushalt Ertrags- und Aufwandsarten	Ergebnis	Ansatz	Ansatz
			2018	2019	2020
			EUR	EUR	EUR
			1	2	3
11	=	<b>Anteilige ordentliche Erträge</b>	0	0	0
17	-	Transferaufwendungen	0	0	-1.216.260
19	=	<b>Anteilige ordentliche Aufwendungen</b>	0	0	<b>-1.216.260</b>
20	=	<b>Anteiliges veranschlagtes ordentliches Ergebnis</b>	0	0	<b>-1.216.260</b>
21	+	Erträge aus internen Leistungen	0	0	0
24	-	Aufwendungen für interne Leistungen	0	0	0
28	=	<b>Veranschlagtes kalkulatorisches Ergebnis</b>	0	0	0
29	=	<b>Veranschlagter Nettoressourcenbedarf/-überschuss</b>	0	0	<b>-1.216.260</b>



**DEZ01**                      **Dezernat 01 BM'in Dr. Daniela Harsch**  
**THH\_4**                      **Kunst und Kultur**  
**FB4**                         **Kunst und Kultur**  
**2630**                        **Musikschulen**

Ifd. Nr.	Investitionsübersicht  Einzahlungs- und Auszahlungsarten	Ergebnis 2018  EUR	Ansatz 2019  EUR	Ansatz 2020  EUR	VE 2020  EUR	Finanzplanung		
						Planung 2021	Planung 2022	Planung 2023
						EUR	EUR	EUR
		1	2	3	4	5	6	7
<b>7.263000.1001.01: Musikschule, Sanierung/Neubau</b>								
6	= Summe Einzahlungen	0	0	0	0	0	0	0
8	- Auszahlungen für Baumaßnahmen	0	0	-1.000.000	-3.000.000	-3.000.000	-750.000	0
13	= Summe der Auszahlungen aus Investitionstätigkeit	0	0	-1.000.000	-3.000.000	-3.000.000	-750.000	0
14	= Saldo aus Investitionstätigkeit	0	0	-1.000.000	-3.000.000	-3.000.000	-750.000	0
16	= Gesamtkosten der Maßnahme	0	0	-1.000.000	-3.000.000	-3.000.000	-750.000	0

**DEZ01**                      **Dezernat 01 BM'in Dr. Daniela Harsch**  
**THH\_4**                      **Kunst und Kultur**  
**FB4**                         **Kunst und Kultur**  
**2710**                        **Volkshochschulen**

lfd. Nr.		Teilergebnishaushalt Ertrags- und Aufwandsarten	Ergebnis	Ansatz	Ansatz
			2018	2019	2020
			EUR	EUR	EUR
			1	2	3
11	=	<b>Anteilige ordentliche Erträge</b>	0	0	0
17	-	Transferaufwendungen	0	0	-402.600
19	=	<b>Anteilige ordentliche Aufwendungen</b>	0	0	<b>-402.600</b>
20	=	<b>Anteiliges veranschlagtes ordentliches Ergebnis</b>	0	0	<b>-402.600</b>
21	+	Erträge aus internen Leistungen	0	0	0
24	-	Aufwendungen für interne Leistungen	0	0	-30.359
28	=	<b>Veranschlagtes kalkulatorisches Ergebnis</b>	0	0	<b>-30.359</b>
29	=	<b>Veranschlagter Nettoressourcenbedarf/-überschuss</b>	0	0	<b>-432.959</b>

**DEZ01**                      **Dezernat 01 BM'in Dr. Daniela Harsch**  
**THH\_4**                      **Kunst und Kultur**  
**FB4**                         **Kunst und Kultur**  
**2720**                        **Stadtbücherei**

lfd. Nr.		Teilergebnishaushalt Ertrags- und Aufwandsarten	Ergebnis	Ansatz	Ansatz
			2018	2019	2020
			EUR	EUR	EUR
			1	2	3
2	+	Zuweisungen und Zuwendungen, Umlagen	0	0	8.250
3	+	Aufgelöste Investitionszuwendungen und -beiträge	0	0	80
5	+	Entgelte für öffentliche Leistungen oder Einrichtungen	0	0	145.000
6	+	Sonstige privatrechtliche Leistungsentgelte	0	0	8.000
7	+	Kostenerstattungen und Kostenumlagen	0	0	2.000
<b>11</b>	<b>=</b>	<b>Anteilige ordentliche Erträge</b>	<b>0</b>	<b>0</b>	<b>163.330</b>
12	-	Personalaufwendungen	0	0	-1.363.429
14	-	Aufwendungen für Sach- und Dienstleistungen	0	0	-325.280
15	-	Abschreibungen	0	0	-56.460
18	-	Sonstige ordentliche Aufwendungen	0	0	-1.900
<b>19</b>	<b>=</b>	<b>Anteilige ordentliche Aufwendungen</b>	<b>0</b>	<b>0</b>	<b>-1.747.069</b>
<b>20</b>	<b>=</b>	<b>Anteiliges veranschlagtes ordentliches Ergebnis</b>	<b>0</b>	<b>0</b>	<b>-1.583.739</b>
21	+	Erträge aus internen Leistungen	0	0	0
24	-	Aufwendungen für interne Leistungen	0	0	-838.015
27	-	kalkulatorische Kosten	0	0	-8.940
<b>28</b>	<b>=</b>	<b>Veranschlagtes kalkulatorisches Ergebnis</b>	<b>0</b>	<b>0</b>	<b>-846.955</b>
<b>29</b>	<b>=</b>	<b>Veranschlagter Nettoressourcenbedarf/-überschuss</b>	<b>0</b>	<b>0</b>	<b>-2.430.694</b>

**DEZ01**                      **Dezernat 01 BM'in Dr. Daniela Harsch**  
**THH\_4**                     **Kunst und Kultur**  
**FB4**                         **Kunst und Kultur**  
**2720**                        **Stadtbücherei**

Ifd. Nr.	Investitionsübersicht Einzahlungs- und Auszahlungsarten	Ergebnis 2018 EUR	Ansatz 2019 EUR	Ansatz 2020 EUR	VE 2020 EUR	Finanzplanung		
						Planung 2021	Planung 2022	Planung 2023
						EUR	EUR	EUR
		1	2	3	4	5	6	7
<b>7.272000.1001.01: Stadtbibliothek</b>								
6 =	Summe Einzahlungen	0	0	0	0	0	0	0
9 -	Auszahlungen für den Erwerb von beweglichem Sachvermögen	0	0	-160.000	0	0	0	0
13 =	Summe der Auszahlungen aus Investitionstätigkeit	0	0	-160.000	0	0	0	0
14 =	Saldo aus Investitionstätigkeit	0	0	-160.000	0	0	0	0
16 =	Gesamtkosten der Maßnahme	0	0	-160.000	0	0	0	0
<b>7.272000.1001.03: Stadtbibliothek, Sanierung/Umbau</b>								
6 =	Summe Einzahlungen	0	0	0	0	0	0	0
8 -	Auszahlungen für Baumaßnahmen	0	0	-36.500	0	0	0	0
13 =	Summe der Auszahlungen aus Investitionstätigkeit	0	0	-36.500	0	0	0	0
14 =	Saldo aus Investitionstätigkeit	0	0	-36.500	0	0	0	0
16 =	Gesamtkosten der Maßnahme	0	0	-36.500	0	0	0	0
<b>7.272000.1001.04: Stadtbibliothek, Brandschutzmaßnahmen</b>								
6 =	Summe Einzahlungen	0	0	0	0	0	0	0
8 -	Auszahlungen für Baumaßnahmen	0	0	-150.000	0	0	0	0
13 =	Summe der Auszahlungen aus Investitionstätigkeit	0	0	-150.000	0	0	0	0
14 =	Saldo aus Investitionstätigkeit	0	0	-150.000	0	0	0	0
16 =	Gesamtkosten der Maßnahme	0	0	-150.000	0	0	0	0

**DEZ01**                      **Dezernat 01 BM'in Dr. Daniela Harsch**  
**THH\_4**                      **Kunst und Kultur**  
**FB4**                         **Kunst und Kultur**  
**2810**                        **Sonstige Kulturpflege**

lfd. Nr.		Teilergebnishaushalt Ertrags- und Aufwandsarten	Ergebnis	Ansatz	Ansatz
			2018	2019	2020
			EUR	EUR	EUR
			1	2	3
5	+	Entgelte für öffentliche Leistungen oder Einrichtungen	0	0	4.000
6	+	Sonstige privatrechtliche Leistungsentgelte	0	0	3.500
<b>11</b>	<b>=</b>	<b>Anteilige ordentliche Erträge</b>	<b>0</b>	<b>0</b>	<b>7.500</b>
12	-	Personalaufwendungen	0	0	-347.839
14	-	Aufwendungen für Sach- und Dienstleistungen	0	0	-245.220
15	-	Abschreibungen	0	0	-21.540
17	-	Transferaufwendungen	0	0	-1.940.690
18	-	Sonstige ordentliche Aufwendungen	0	0	-35.200
<b>19</b>	<b>=</b>	<b>Anteilige ordentliche Aufwendungen</b>	<b>0</b>	<b>0</b>	<b>-2.590.489</b>
<b>20</b>	<b>=</b>	<b>Anteiliges veranschlagtes ordentliches Ergebnis</b>	<b>0</b>	<b>0</b>	<b>-2.582.989</b>
21	+	Erträge aus internen Leistungen	0	0	0
24	-	Aufwendungen für interne Leistungen	0	0	-749.307
27	-	kalkulatorische Kosten	0	0	-28.580
<b>28</b>	<b>=</b>	<b>Veranschlagtes kalkulatorisches Ergebnis</b>	<b>0</b>	<b>0</b>	<b>-777.887</b>
<b>29</b>	<b>=</b>	<b>Veranschlagter Nettoressourcenbedarf/-überschuss</b>	<b>0</b>	<b>0</b>	<b>-3.360.876</b>

**DEZ01**                      **Dezernat 01 BM'in Dr. Daniela Harsch**  
**THH\_4**                      **Kunst und Kultur**  
**FB4**                          **Kunst und Kultur**  
**2810**                         **Sonstige Kulturpflege**

lfd. Nr.	Investitionsübersicht Einzahlungs- und Auszahlungsarten	Ergebnis 2018 EUR	Ansatz 2019 EUR	Ansatz 2020 EUR	VE 2020 EUR	Finanzplanung		
						Planung 2021 EUR	Planung 2022 EUR	Planung 2023 EUR
						1	2	3
<b>7.281001.1001.02: Kunsthalle, Sanierung und Erweiterung</b>								
6 =	Summe Einzahlungen	0	0	0	0	0	0	0
8 -	Auszahlungen für Baumaßnahmen	0	0	-100.000	0	0	0	0
13 =	Summe der Auszahlungen aus Investitionstätigkeit	0	0	-100.000	0	0	0	0
14 =	Saldo aus Investitionstätigkeit	0	0	-100.000	0	0	0	0
16 =	Gesamtkosten der Maßnahme	0	0	-100.000	0	0	0	0
<b>7.281001.1003.01: Landestheater Tübingen</b>								
6 =	Summe Einzahlungen	0	0	0	0	0	0	0
11 -	Auszahlungen für Investitionsförderungsmaßnahmen	0	0	-100.000	0	-100.000	-100.000	-100.000
13 =	Summe der Auszahlungen aus Investitionstätigkeit	0	0	-100.000	0	-100.000	-100.000	-100.000
14 =	Saldo aus Investitionstätigkeit	0	0	-100.000	0	-100.000	-100.000	-100.000
16 =	Gesamtkosten der Maßnahme	0	0	-100.000	0	-100.000	-100.000	-100.000
<b>7.281004.1001.01: Sudhaus, Sanierung</b>								
1 +	Einzahlungen aus Investitionszuwendungen	0	0	100.000	0	310.200	1.039.000	0
6 =	Summe Einzahlungen	0	0	100.000	0	310.200	1.039.000	0
8 -	Auszahlungen für Baumaßnahmen	0	0	-3.170.000	-800.000	-800.000	0	0
13 =	Summe der Auszahlungen aus Investitionstätigkeit	0	0	-3.170.000	-800.000	-800.000	0	0
14 =	Saldo aus Investitionstätigkeit	0	0	-3.070.000	-800.000	-489.800	1.039.000	0
16 =	Gesamtkosten der Maßnahme	0	0	-3.170.000	-800.000	-800.000	0	0
<b>7.281004.1001.02: Sudhaus, Parkierung</b>								
6 =	Summe Einzahlungen	0	0	0	0	0	0	0
8 -	Auszahlungen für Baumaßnahmen	0	0	-730.000	0	0	0	0
13 =	Summe der Auszahlungen aus Investitionstätigkeit	0	0	-730.000	0	0	0	0
14 =	Saldo aus Investitionstätigkeit	0	0	-730.000	0	0	0	0
16 =	Gesamtkosten der Maßnahme	0	0	-730.000	0	0	0	0

**DEZ01**                      **Dezernat 01 BM'in Dr. Daniela Harsch**  
**THH\_4**                      **Kunst und Kultur**  
**FB4**                         **Kunst und Kultur**  
**2910**                        **Förderung Kirchengemeinden**

lfd. Nr.		Teilergebnishaushalt Ertrags- und Aufwandsarten	Ergebnis	Ansatz	Ansatz
			2018	2019	2020
			EUR	EUR	EUR
			1	2	3
11	=	<b>Anteilige ordentliche Erträge</b>	0	0	0
14	-	Aufwendungen für Sach- und Dienstleistungen	0	0	-9.410
17	-	Transferaufwendungen	0	0	-7.080
19	=	<b>Anteilige ordentliche Aufwendungen</b>	0	0	<b>-16.490</b>
20	=	<b>Anteiliges veranschlagtes ordentliches Ergebnis</b>	0	0	<b>-16.490</b>
21	+	Erträge aus internen Leistungen	0	0	0
24	-	Aufwendungen für interne Leistungen	0	0	-20.383
28	=	<b>Veranschlagtes kalkulatorisches Ergebnis</b>	0	0	<b>-20.383</b>
29	=	<b>Veranschlagter Nettoressourcenbedarf/-überschuss</b>	0	0	<b>-36.873</b>

**DEZ01**  
**THH\_5**
**Dezernat 01 BM'in Dr. Daniela Harsch**  
**Bildung, Jugend, Sport und Soziales**

lfd. Nr.		Teilergebnishaushalt Ertrags- und Aufwandsarten	Ergebnis	Ansatz	Ansatz
			2018	2019	2020
			EUR	EUR	EUR
			1	2	3
2	+	Zuweisungen und Zuwendungen, Umlagen	0	0	32.015.370
3	+	Aufgelöste Investitionszuwendungen und -beiträge	0	0	43.250
5	+	Entgelte für öffentliche Leistungen oder Einrichtungen	0	0	5.414.930
6	+	Sonstige privatrechtliche Leistungsentgelte	0	0	73.760
7	+	Kostenerstattungen und Kostenumlagen	0	0	7.324.360
10	+	Sonstige ordentliche Erträge	0	0	418.500
<b>11</b>	<b>=</b>	<b>Anteilige ordentliche Erträge</b>	<b>0</b>	<b>0</b>	<b>45.290.170</b>
12	-	Personalaufwendungen	0	0	-42.227.117
14	-	Aufwendungen für Sach- und Dienstleistungen	0	0	-11.910.280
15	-	Abschreibungen	0	0	-2.234.490
17	-	Transferaufwendungen	0	0	-25.075.290
18	-	Sonstige ordentliche Aufwendungen	0	0	-2.752.440
<b>19</b>	<b>=</b>	<b>Anteilige ordentliche Aufwendungen</b>	<b>0</b>	<b>0</b>	<b>-84.199.617</b>
<b>20</b>	<b>=</b>	<b>Anteiliges veranschlagtes ordentliches Ergebnis</b>	<b>0</b>	<b>0</b>	<b>-38.909.447</b>
21	+	Erträge aus internen Leistungen	0	0	1.824.860
24	-	Aufwendungen für interne Leistungen	0	0	-39.512.423
27	-	kalkulatorische Kosten	0	0	-1.646.460
<b>28</b>	<b>=</b>	<b>Veranschlagtes kalkulatorisches Ergebnis</b>	<b>0</b>	<b>0</b>	<b>-39.334.023</b>
<b>29</b>	<b>=</b>	<b>Veranschlagter Nettoressourcenbedarf/-überschuss</b>	<b>0</b>	<b>0</b>	<b>-78.243.470</b>



DEZ01

Dezernat 01 BM'in Dr. Daniela Harsch

THH\_5

Bildung, Jugend, Sport und Soziales

lfd. Nr.		Teilfinanzhaushalt Einzahlungs- und Auszahlungsarten	Ergebnis	Ansatz	Ansatz	VE
			2018	2019	2020	2020
			EUR	EUR	EUR	EUR
			1	2	3	4
1	+	Ergebniswirksame Einzahlungen des Ergebnishaushalts	0	0	44.828.420	0
2	-	Ergebniswirksame Auszahlungen des Ergebnishaushalts	0	0	-82.970.727	0
<b>3</b>	=	<b>Zahlungsmittelüberschuss/-bedarf aus lfd. Verwaltungstätigkeit</b>	<b>0</b>	<b>0</b>	<b>-38.142.307</b>	<b>0</b>
4	+	Einzahlungen aus Investitionszuwendungen	0	0	1.374.900	0
6	+	Einzahlungen aus der Veräußerung von Sachvermögen	0	0	0	0
<b>9</b>	=	<b>Einzahlungen aus Investitionstätigkeit</b>	<b>0</b>	<b>0</b>	<b>1.374.900</b>	<b>0</b>
11	-	Auszahlungen für Baumaßnahmen	0	0	-25.865.000	-16.315.000
12	-	Auszahlungen für den Erwerb von beweglichem Sachvermögen	0	0	-1.453.500	0
14	-	Auszahlungen für Investitionsförderungsmaßnahmen	0	0	-590.250	0
<b>16</b>	=	<b>Auszahlungen aus Investitionstätigkeit</b>	<b>0</b>	<b>0</b>	<b>-27.908.750</b>	<b>-16.315.000</b>
<b>17</b>	=	<b>Saldo aus Investitionstätigkeit</b>	<b>0</b>	<b>0</b>	<b>-26.533.850</b>	<b>-16.315.000</b>

DEZ01                    **Dezernat 01 BM'in Dr. Daniela Harsch**  
 THH\_5                   **Bildung, Jugend, Sport und Soziales**  
 FB5                      **Bildung, Betreuung, Jugend und Sport**

<b>Verantwortlich</b>	<b>Manfred Niewöhner</b>
-----------------------	--------------------------

<b>Enthaltene Produktgruppen/Produkte:</b>
--

- |              |  |
|--------------|--|
| <b>21.10</b> | <b>Allgemeinbildende Schulen</b>   |
| 21.10.01     | Grundschulen und Schulverbände mit Gemeinschaftsschulen mit Überwiegen der Grundschule             |
| 21.10.06     | Gymnasien und Schulverbände mit Gymnasien außer Schulverbände nach 21.10.10                        |
| 21.10.10     | Gemeinschaftsschulen und Schulverbände mit Überwiegen der Gemeinschaftsschule in der Sekundarstufe |
| <b>21.20</b> | <b>Sonderpädagogische Bildungs- und Beratungszentren und Schulkindergärten</b>                     |
| 21.20.02     | Sonderpädagogische Bildungs- und Beratungszentren mit Förderschwerpunkt Lernen (Pestalozzischule)  |
| <b>21.40</b> | <b>Schülerbezogene Leistungen</b>  |
| 21.40.01     | Schülerbeförderung   |
| <b>21.50</b> | <b>Sonstige schulische Aufgaben und Einrichtungen</b>  |
| 21.50.02     | Vergabe schulischer Einrichtungen an Dritte  |
| 21.50.03     | Förderung von Schulen in anderer Trägerschaft  |
| 21.50.04     | AV-Medien und Geräte einschließlich Service (Medienzentren)  |
| <b>36.20</b> | <b>Allgemeine Förderung junger Menschen</b>  |
| 36.20.01     | Kinder- und Jugendarbeit   |
| 36.20.02     | Jugendsozialarbeit, Jugendsozialarbeit an Schulen im Rahmen SGB VIII                               |
| 36.20.03     | Beteiligung und Interessenvertretung von Kindern und Jugendlichen                                  |
| 36.20.04     | Einrichtungen der Jugendarbeit   |
| <b>36.50</b> | <b>Tageseinrichtungen für Kinder und Kindertagespflege</b>   |
| 36.50.01     | Tageseinrichtungen für Kinder  |
| 36.50.02     | Kindertagespflege  |
| <b>42.10</b> | <b>Förderung des Sports</b>  |
| 42.10.01     | Sportförderung   |
| 42.10.02     | Sportveranstaltungen   |
| <b>42.41</b> | <b>Sportstätten</b>  |
| 42.41.01     | Gedeckte Sportflächen bis 27 m x 45 m  |
| 42.41.02     | Freisportanlagen   |
| 42.41.03     | Sondersportanlagen (Paul-Horn-Arena, WHO)  |

DEZ01

Dezernat 01 BM'in Dr. Daniela Harsch

THH\_5

Bildung, Jugend, Sport und Soziales

FB5

Bildung, Betreuung, Jugend und Sport

Ifd. Nr.		Teilergebnishaushalt Ertrags- und Aufwandsarten	Ergebnis	Ansatz	Ansatz
			2018	2019	2020
			EUR	EUR	EUR
			1	2	3
2	+	Zuweisungen und Zuwendungen, Umlagen	0	0	31.525.240
3	+	Aufgelöste Investitionszuwendungen und -beiträge	0	0	43.250
5	+	Entgelte für öffentliche Leistungen oder Einrichtungen	0	0	5.414.930
6	+	Sonstige privatrechtliche Leistungsentgelte	0	0	69.800
7	+	Kostenerstattungen und Kostenumlagen	0	0	2.115.050
10	+	Sonstige ordentliche Erträge	0	0	418.500
<b>11</b>	<b>=</b>	<b>Anteilige ordentliche Erträge</b>	<b>0</b>	<b>0</b>	<b>39.586.770</b>
12	-	Personalaufwendungen	0	0	-38.659.695
14	-	Aufwendungen für Sach- und Dienstleistungen	0	0	-7.552.220
15	-	Abschreibungen	0	0	-2.219.730
17	-	Transferaufwendungen	0	0	-23.223.340
18	-	Sonstige ordentliche Aufwendungen	0	0	-2.720.340
<b>19</b>	<b>=</b>	<b>Anteilige ordentliche Aufwendungen</b>	<b>0</b>	<b>0</b>	<b>-74.375.325</b>
<b>20</b>	<b>=</b>	<b>Anteiliges veranschlagtes ordentliches Ergebnis</b>	<b>0</b>	<b>0</b>	<b>-34.788.555</b>
21	+	Erträge aus internen Leistungen	0	0	1.395.575
24	-	Aufwendungen für interne Leistungen	0	0	-38.020.724
27	-	kalkulatorische Kosten	0	0	-1.643.750
<b>28</b>	<b>=</b>	<b>Veranschlagtes kalkulatorisches Ergebnis</b>	<b>0</b>	<b>0</b>	<b>-38.268.900</b>
<b>29</b>	<b>=</b>	<b>Veranschlagter Nettoressourcenbedarf/-überschuss</b>	<b>0</b>	<b>0</b>	<b>-73.057.455</b>

**DEZ01**                      **Dezernat 01 BM'in Dr. Daniela Harsch**  
**THH\_5**                      **Bildung, Jugend, Sport und Soziales**  
**FB5**                         **Bildung, Betreuung, Jugend und Sport**  
**2110**                        **Allgemeinbildende Schulen**

lfd. Nr.		Teilergebnishaushalt Ertrags- und Aufwandsarten	Ergebnis	Ansatz	Ansatz
			2018	2019	2020
			EUR	EUR	EUR
			1	2	3
2	+	Zuweisungen und Zuwendungen, Umlagen	0	0	7.010.510
5	+	Entgelte für öffentliche Leistungen oder Einrichtungen	0	0	331.030
7	+	Kostenerstattungen und Kostenumlagen	0	0	693.120
<b>11</b>	<b>=</b>	<b>Anteilige ordentliche Erträge</b>	<b>0</b>	<b>0</b>	<b>8.034.660</b>
12	-	Personalaufwendungen	0	0	-7.272.756
14	-	Aufwendungen für Sach- und Dienstleistungen	0	0	-3.097.260
15	-	Abschreibungen	0	0	-982.600
17	-	Transferaufwendungen	0	0	-520.400
18	-	Sonstige ordentliche Aufwendungen	0	0	-977.100
<b>19</b>	<b>=</b>	<b>Anteilige ordentliche Aufwendungen</b>	<b>0</b>	<b>0</b>	<b>-12.850.116</b>
<b>20</b>	<b>=</b>	<b>Anteiliges veranschlagtes ordentliches Ergebnis</b>	<b>0</b>	<b>0</b>	<b>-4.815.456</b>
21	+	Erträge aus internen Leistungen	0	0	451.727
24	-	Aufwendungen für interne Leistungen	0	0	-18.078.283
27	-	kalkulatorische Kosten	0	0	-609.180
<b>28</b>	<b>=</b>	<b>Veranschlagtes kalkulatorisches Ergebnis</b>	<b>0</b>	<b>0</b>	<b>-18.235.736</b>
<b>29</b>	<b>=</b>	<b>Veranschlagter Nettoressourcenbedarf/-überschuss</b>	<b>0</b>	<b>0</b>	<b>-23.051.192</b>

**DEZ01**                    **Dezernat 01 BM'in Dr. Daniela Harsch**  
**THH\_5**                    **Bildung, Jugend, Sport und Soziales**  
**FB5**                        **Bildung, Betreuung, Jugend und Sport**  
**2110**                        **Allgemeinbildende Schulen**

lfd. Nr.	Investitionsübersicht Einzahlungs- und Auszahlungsarten	Ergebnis 2018 EUR	Ansatz 2019 EUR	Ansatz 2020 EUR	VE 2020 EUR	Finanzplanung		
						Planung 2021 EUR	Planung 2022 EUR	Planung 2023 EUR
						1	2	3
<b>7.211001.0000.07: Grundschulen, MEP Infrastruktur</b>								
1	+ Einzahlungen aus Investitionszuwendungen	0	0	150.000	0	0	0	0
6	= Summe Einzahlungen	0	0	150.000	0	0	0	0
8	- Auszahlungen für Baumaßnahmen	0	0	-600.000	0	-100.000	-100.000	-100.000
13	= Summe der Auszahlungen aus Investitionstätigkeit	0	0	-600.000	0	-100.000	-100.000	-100.000
14	= Saldo aus Investitionstätigkeit	0	0	-450.000	0	-100.000	-100.000	-100.000
16	= Gesamtkosten der Maßnahme	0	0	-600.000	0	-100.000	-100.000	-100.000
<b>7.211001.0000.09: GS, Geräte für Hausmeister u. Reinigung</b>								
6	= Summe Einzahlungen	0	0	0	0	0	0	0
9	- Auszahlungen für den Erwerb von beweglichem Sachvermögen	0	0	-10.000	0	-10.000	-10.000	-10.000
13	= Summe der Auszahlungen aus Investitionstätigkeit	0	0	-10.000	0	-10.000	-10.000	-10.000
14	= Saldo aus Investitionstätigkeit	0	0	-10.000	0	-10.000	-10.000	-10.000
16	= Gesamtkosten der Maßnahme	0	0	-10.000	0	-10.000	-10.000	-10.000
<b>7.211001.0000.10: GS, unbewegl. Vermögen</b>								
6	= Summe Einzahlungen	0	0	0	0	0	0	0
8	- Auszahlungen für Baumaßnahmen	0	0	-50.000	0	-10.000	-10.000	0
13	= Summe der Auszahlungen aus Investitionstätigkeit	0	0	-50.000	0	-10.000	-10.000	0
14	= Saldo aus Investitionstätigkeit	0	0	-50.000	0	-10.000	-10.000	0
16	= Gesamtkosten der Maßnahme	0	0	-50.000	0	-10.000	-10.000	0
<b>7.211001.0000.11: Grundschulen</b>								
6	= Summe Einzahlungen	0	0	0	0	0	0	0
9	- Auszahlungen für den Erwerb von beweglichem Sachvermögen	0	0	-60.000	0	-10.000	-10.000	0
13	= Summe der Auszahlungen aus Investitionstätigkeit	0	0	-60.000	0	-10.000	-10.000	0
14	= Saldo aus Investitionstätigkeit	0	0	-60.000	0	-10.000	-10.000	0
16	= Gesamtkosten der Maßnahme	0	0	-60.000	0	-10.000	-10.000	0

Ifd. Nr.	Investitionsübersicht Einzahlungs- und Auszahlungsarten	Ergebnis 2018 EUR	Ansatz 2019 EUR	Ansatz 2020 EUR	VE 2020 EUR	Finanzplanung		
						Planung 2021	Planung 2022	Planung 2023
						EUR	EUR	EUR
		1	2	3	4	5	6	7

## 7.211001.0000.12: GS, Auflagen aus Brandverhütungsschau

6	= Summe Einzahlungen	0	0	0	0	0	0	0
8	- Auszahlungen für Baumaßnahmen	0	0	-245.000	0	-50.000	-50.000	-50.000
13	= Summe der Auszahlungen aus Investitionstätigkeit	0	0	-245.000	0	-50.000	-50.000	-50.000
14	= Saldo aus Investitionstätigkeit	0	0	-245.000	0	-50.000	-50.000	-50.000
16	= Gesamtkosten der Maßnahme	0	0	-245.000	0	-50.000	-50.000	-50.000

## 7.211001.0000.13: GS, Energiemanagement-Optimierung GLT

6	= Summe Einzahlungen	0	0	0	0	0	0	0
8	- Auszahlungen für Baumaßnahmen	0	0	-60.000	0	-40.000	-40.000	0
13	= Summe der Auszahlungen aus Investitionstätigkeit	0	0	-60.000	0	-40.000	-40.000	0
14	= Saldo aus Investitionstätigkeit	0	0	-60.000	0	-40.000	-40.000	0
16	= Gesamtkosten der Maßnahme	0	0	-60.000	0	-40.000	-40.000	0

## 7.211001.1001.01: GS Innenstadt, Umbau Hausmeisterwohnung

6	= Summe Einzahlungen	0	0	0	0	0	0	0
8	- Auszahlungen für Baumaßnahmen	0	0	-150.000	0	0	0	0
13	= Summe der Auszahlungen aus Investitionstätigkeit	0	0	-150.000	0	0	0	0
14	= Saldo aus Investitionstätigkeit	0	0	-150.000	0	0	0	0
16	= Gesamtkosten der Maßnahme	0	0	-150.000	0	0	0	0

## 7.211001.1002.01: Grundschule Winkelwiese / WHO

1	+ Einzahlungen aus Investitionszuwendungen	0	0	0	0	0	0	1.000.000
6	= Summe Einzahlungen	0	0	0	0	0	0	1.000.000
8	- Auszahlungen für Baumaßnahmen	0	0	-580.000	-2.350.000	-2.200.000	-3.250.000	-2.094.000
13	= Summe der Auszahlungen aus Investitionstätigkeit	0	0	-580.000	-2.350.000	-2.200.000	-3.250.000	-2.094.000
14	= Saldo aus Investitionstätigkeit	0	0	-580.000	-2.350.000	-2.200.000	-3.250.000	-1.094.000
16	= Gesamtkosten der Maßnahme	0	0	-580.000	-2.350.000	-2.200.000	-3.250.000	-2.094.000

## 7.211001.1003.01: Schulhof Grundschule Hügelstraße

6	= Summe Einzahlungen	0	0	0	0	0	0	0
8	- Auszahlungen für Baumaßnahmen	0	0	0	0	-100.000	0	0
13	= Summe der Auszahlungen aus Investitionstätigkeit	0	0	0	0	-100.000	0	0
14	= Saldo aus Investitionstätigkeit	0	0	0	0	-100.000	0	0
16	= Gesamtkosten der Maßnahme	0	0	0	0	-100.000	0	0

lfd. Nr.	Investitionsübersicht Einzahlungs- und Auszahlungsarten	Ergebnis 2018 EUR	Ansatz 2019 EUR	Ansatz 2020 EUR	VE 2020 EUR	Finanzplanung		
						Planung 2021 EUR	Planung 2022 EUR	Planung 2023 EUR
						5	6	7

## 7.211001.1003.02: Grundschule Hügelstraße Schulhofmauer

6 =	Summe Einzahlungen	0	0	0	0	0	0	0
8 -	Auszahlungen für Baumaßnahmen	0	0	0	0	-200.000	0	0
13 =	Summe der Auszahlungen aus Investitionstätigkeit	0	0	0	0	-200.000	0	0
14 =	Saldo aus Investitionstätigkeit	0	0	0	0	-200.000	0	0
16 =	Gesamtkosten der Maßnahme	0	0	0	0	-200.000	0	0

## 7.211001.1004.02: Grundschule Wanne, Sanierung

6 =	Summe Einzahlungen	0	0	0	0	0	0	0
8 -	Auszahlungen für Baumaßnahmen	0	0	0	0	-500.000	0	0
13 =	Summe der Auszahlungen aus Investitionstätigkeit	0	0	0	0	-500.000	0	0
14 =	Saldo aus Investitionstätigkeit	0	0	0	0	-500.000	0	0
16 =	Gesamtkosten der Maßnahme	0	0	0	0	-500.000	0	0

## 7.211001.1004.03: Grundschule Wanne, Mensa und Innensan.

1 +	Einzahlungen aus Investitionszuwendungen	0	0	0	0	0	200.000	0
6 =	Summe Einzahlungen	0	0	0	0	0	200.000	0
8 -	Auszahlungen für Baumaßnahmen	0	0	-400.000	-845.000	-845.000	0	0
13 =	Summe der Auszahlungen aus Investitionstätigkeit	0	0	-400.000	-845.000	-845.000	0	0
14 =	Saldo aus Investitionstätigkeit	0	0	-400.000	-845.000	-845.000	200.000	0
16 =	Gesamtkosten der Maßnahme	0	0	-400.000	-845.000	-845.000	0	0

## 7.211001.1005.01: Hechinger Eck Ganztageschule, Neubau

1 +	Einzahlungen aus Investitionszuwendungen	0	0	0	0	0	0	225.000
6 =	Summe Einzahlungen	0	0	0	0	0	0	225.000
8 -	Auszahlungen für Baumaßnahmen	0	0	-500.000	-900.000	-900.000	-950.000	-500.000
13 =	Summe der Auszahlungen aus Investitionstätigkeit	0	0	-500.000	-900.000	-900.000	-950.000	-500.000
14 =	Saldo aus Investitionstätigkeit	0	0	-500.000	-900.000	-900.000	-950.000	-275.000
16 =	Gesamtkosten der Maßnahme	0	0	-500.000	-900.000	-900.000	-950.000	-500.000

## 7.211001.1005.02: Grundschule Hechinger Eck, Umbau

6 =	Summe Einzahlungen	0	0	0	0	0	0	0
8 -	Auszahlungen für Baumaßnahmen	0	0	0	0	0	0	-600.000
13 =	Summe der Auszahlungen aus Investitionstätigkeit	0	0	0	0	0	0	-600.000
14 =	Saldo aus Investitionstätigkeit	0	0	0	0	0	0	-600.000
16 =	Gesamtkosten der Maßnahme	0	0	0	0	0	0	-600.000

Ifd. Nr.	Investitionsübersicht Einzahlungs- und Auszahlungsarten	Ergebnis 2018 EUR	Ansatz 2019 EUR	Ansatz 2020 EUR	VE 2020 EUR	Finanzplanung		
						Planung 2021	Planung 2022	Planung 2023
						EUR	EUR	EUR
		1	2	3	4	5	6	7

## 7.211001.1300.01: GS Weilheim, Außenstelle Kilchberg

6 =	Summe Einzahlungen	0	0	0	0	0	0	0
8 -	Auszahlungen für Baumaßnahmen	0	0	-150.000	0	0	0	0
13 =	Summe der Auszahlungen aus Investitionstätigkeit	0	0	-150.000	0	0	0	0
14 =	Saldo aus Investitionstätigkeit	0	0	-150.000	0	0	0	0
16 =	Gesamtkosten der Maßnahme	0	0	-150.000	0	0	0	0

## 7.211001.1601.01: Schulhof Unterjesingen

6 =	Summe Einzahlungen	0	0	0	0	0	0	0
8 -	Auszahlungen für Baumaßnahmen	0	0	-250.000	0	0	0	0
13 =	Summe der Auszahlungen aus Investitionstätigkeit	0	0	-250.000	0	0	0	0
14 =	Saldo aus Investitionstätigkeit	0	0	-250.000	0	0	0	0
16 =	Gesamtkosten der Maßnahme	0	0	-250.000	0	0	0	0

## 7.211001.1701.01: Grundschule Hagelloch, Erweiterung

6 =	Summe Einzahlungen	0	0	0	0	0	0	0
8 -	Auszahlungen für Baumaßnahmen	0	0	0	0	-400.000	0	0
13 =	Summe der Auszahlungen aus Investitionstätigkeit	0	0	0	0	-400.000	0	0
14 =	Saldo aus Investitionstätigkeit	0	0	0	0	-400.000	0	0
16 =	Gesamtkosten der Maßnahme	0	0	0	0	-400.000	0	0

## 7.211001.1901.01: Grundschule Pfrondorf, Umbau

6 =	Summe Einzahlungen	0	0	0	0	0	0	0
8 -	Auszahlungen für Baumaßnahmen	0	0	0	0	-400.000	0	0
13 =	Summe der Auszahlungen aus Investitionstätigkeit	0	0	0	0	-400.000	0	0
14 =	Saldo aus Investitionstätigkeit	0	0	0	0	-400.000	0	0
16 =	Gesamtkosten der Maßnahme	0	0	0	0	-400.000	0	0

## 7.211001.3202.01: Dorffackerschule, Umbau Küche

6 =	Summe Einzahlungen	0	0	0	0	0	0	0
8 -	Auszahlungen für Baumaßnahmen	0	0	-80.000	0	0	0	0
13 =	Summe der Auszahlungen aus Investitionstätigkeit	0	0	-80.000	0	0	0	0
14 =	Saldo aus Investitionstätigkeit	0	0	-80.000	0	0	0	0
16 =	Gesamtkosten der Maßnahme	0	0	-80.000	0	0	0	0



Ifd. Nr.	Investitionsübersicht Einzahlungs- und Auszahlungsarten	Ergebnis 2018 EUR	Ansatz 2019 EUR	Ansatz 2020 EUR	VE 2020 EUR	Finanzplanung		
						Planung 2021	Planung 2022	Planung 2023
						EUR	EUR	EUR
		1	2	3	4	5	6	7

## 7.211001.3302.02: Schulentwicklung Süd, GS Steinlach

6 =	Summe Einzahlungen	0	0	0	0	0	0	0
8 -	Auszahlungen für Baumaßnahmen	0	0	-1.180.000	-200.000	-200.000	0	0
13 =	Summe der Auszahlungen aus Investitionstätigkeit	0	0	-1.180.000	-200.000	-200.000	0	0
14 =	Saldo aus Investitionstätigkeit	0	0	-1.180.000	-200.000	-200.000	0	0
16 =	Gesamtkosten der Maßnahme	0	0	-1.180.000	-200.000	-200.000	0	0

## 7.211006.0000.06: Gymnasien, MEP Infrastruktur

1 +	Einzahlungen aus Investitionszuwendungen	0	0	50.000	0	0	0	0
6 =	Summe Einzahlungen	0	0	50.000	0	0	0	0
8 -	Auszahlungen für Baumaßnahmen	0	0	-150.000	0	-50.000	-50.000	-50.000
13 =	Summe der Auszahlungen aus Investitionstätigkeit	0	0	-150.000	0	-50.000	-50.000	-50.000
14 =	Saldo aus Investitionstätigkeit	0	0	-100.000	0	-50.000	-50.000	-50.000
16 =	Gesamtkosten der Maßnahme	0	0	-150.000	0	-50.000	-50.000	-50.000

## 7.211006.0000.07: Gym, Geräte für Hausmeister u. Reinigung

6 =	Summe Einzahlungen	0	0	0	0	0	0	0
9 -	Auszahlungen für den Erwerb von beweglichem Sachvermögen	0	0	-10.000	0	-10.000	-10.000	-10.000
13 =	Summe der Auszahlungen aus Investitionstätigkeit	0	0	-10.000	0	-10.000	-10.000	-10.000
14 =	Saldo aus Investitionstätigkeit	0	0	-10.000	0	-10.000	-10.000	-10.000
16 =	Gesamtkosten der Maßnahme	0	0	-10.000	0	-10.000	-10.000	-10.000

## 7.211006.0000.08: Gym, unbewegl. Vermögen

6 =	Summe Einzahlungen	0	0	0	0	0	0	0
8 -	Auszahlungen für Baumaßnahmen	0	0	-25.000	0	-10.000	-10.000	0
13 =	Summe der Auszahlungen aus Investitionstätigkeit	0	0	-25.000	0	-10.000	-10.000	0
14 =	Saldo aus Investitionstätigkeit	0	0	-25.000	0	-10.000	-10.000	0
16 =	Gesamtkosten der Maßnahme	0	0	-25.000	0	-10.000	-10.000	0

## 7.211006.0000.09: Gymnasien

6 =	Summe Einzahlungen	0	0	0	0	0	0	0
9 -	Auszahlungen für den Erwerb von beweglichem Sachvermögen	0	0	-25.000	0	-10.000	-10.000	0
13 =	Summe der Auszahlungen aus Investitionstätigkeit	0	0	-25.000	0	-10.000	-10.000	0
14 =	Saldo aus Investitionstätigkeit	0	0	-25.000	0	-10.000	-10.000	0
16 =	Gesamtkosten der Maßnahme	0	0	-25.000	0	-10.000	-10.000	0

lfd. Nr.	Investitionsübersicht Einzahlungs- und Auszahlungsarten	Ergebnis 2018 EUR	Ansatz 2019 EUR	Ansatz 2020 EUR	VE 2020 EUR	Finanzplanung		
						Planung 2021 EUR	Planung 2022 EUR	Planung 2023 EUR
						5	6	7

## 7.211006.0000.10: Gym, Energiemanagement -Optimierung GLT

6 =	Summe Einzahlungen	0	0	0	0	0	0	0
8 -	Auszahlungen für Baumaßnahmen	0	0	-100.000	0	-30.000	-30.000	0
13 =	Summe der Auszahlungen aus Investitionstätigkeit	0	0	-100.000	0	-30.000	-30.000	0
14 =	Saldo aus Investitionstätigkeit	0	0	-100.000	0	-30.000	-30.000	0
16 =	Gesamtkosten der Maßnahme	0	0	-100.000	0	-30.000	-30.000	0

## 7.211006.1001.02: Uhland Gymnasium, Sanierung u. Umbau

6 =	Summe Einzahlungen	0	0	0	0	0	0	0
8 -	Auszahlungen für Baumaßnahmen	0	0	-300.000	0	0	0	0
13 =	Summe der Auszahlungen aus Investitionstätigkeit	0	0	-300.000	0	0	0	0
14 =	Saldo aus Investitionstätigkeit	0	0	-300.000	0	0	0	0
16 =	Gesamtkosten der Maßnahme	0	0	-300.000	0	0	0	0

## 7.211006.1002.01: Mensa Uhlandstraße

6 =	Summe Einzahlungen	0	0	0	0	0	0	0
8 -	Auszahlungen für Baumaßnahmen	0	0	-190.000	0	0	0	0
13 =	Summe der Auszahlungen aus Investitionstätigkeit	0	0	-190.000	0	0	0	0
14 =	Saldo aus Investitionstätigkeit	0	0	-190.000	0	0	0	0
16 =	Gesamtkosten der Maßnahme	0	0	-190.000	0	0	0	0

## 7.211006.1002.02: Kepler-Gymnasium, Sanierung Altbau

1 +	Einzahlungen aus Investitionszuwendungen	0	0	0	0	863.600	863.600	431.800
6 =	Summe Einzahlungen	0	0	0	0	863.600	863.600	431.800
8 -	Auszahlungen für Baumaßnahmen	0	0	-630.000	-5.000.000	-3.500.000	-4.000.000	-500.000
13 =	Summe der Auszahlungen aus Investitionstätigkeit	0	0	-630.000	-5.000.000	-3.500.000	-4.000.000	-500.000
14 =	Saldo aus Investitionstätigkeit	0	0	-630.000	-5.000.000	-2.636.400	-3.136.400	-68.200
16 =	Gesamtkosten der Maßnahme	0	0	-630.000	-5.000.000	-3.500.000	-4.000.000	-500.000

## 7.211006.3301.01: Schulentwicklung Süd, Erweiterung CSG

6 =	Summe Einzahlungen	0	0	0	0	0	0	0
8 -	Auszahlungen für Baumaßnahmen	0	0	-85.000	-350.000	-350.000	-3.000.000	-3.000.000
13 =	Summe der Auszahlungen aus Investitionstätigkeit	0	0	-85.000	-350.000	-350.000	-3.000.000	-3.000.000
14 =	Saldo aus Investitionstätigkeit	0	0	-85.000	-350.000	-350.000	-3.000.000	-3.000.000
16 =	Gesamtkosten der Maßnahme	0	0	-85.000	-350.000	-350.000	-3.000.000	-3.000.000

lfd. Nr.	Investitionsübersicht Einzahlungs- und Auszahlungsarten	Ergebnis 2018 EUR	Ansatz 2019 EUR	Ansatz 2020 EUR	VE 2020 EUR	Finanzplanung		
						Planung 2021	Planung 2022	Planung 2023
						EUR	EUR	EUR
		1	2	3	4	5	6	7
<b>7.211006.3301.02: Schulentw. Süd, CSG, Außenbereich</b>								
6 =	Summe Einzahlungen	0	0	0	0	0	0	0
8 -	Auszahlungen für Baumaßnahmen	0	0	-200.000	0	0	0	0
13 =	Summe der Auszahlungen aus Investitionstätigkeit	0	0	-200.000	0	0	0	0
14 =	Saldo aus Investitionstätigkeit	0	0	-200.000	0	0	0	0
16 =	Gesamtkosten der Maßnahme	0	0	-200.000	0	0	0	0
<b>7.211006.3301.03: Schulentwicklung Süd, Umbau u. San. CSG</b>								
6 =	Summe Einzahlungen	0	0	0	0	0	0	0
8 -	Auszahlungen für Baumaßnahmen	0	0	0	0	-500.000	0	0
13 =	Summe der Auszahlungen aus Investitionstätigkeit	0	0	0	0	-500.000	0	0
14 =	Saldo aus Investitionstätigkeit	0	0	0	0	-500.000	0	0
16 =	Gesamtkosten der Maßnahme	0	0	0	0	-500.000	0	0
<b>7.211006.3302.01: Schulentwicklung Süd, Mensa Feuerhügle</b>								
6 =	Summe Einzahlungen	0	0	0	0	0	0	0
8 -	Auszahlungen für Baumaßnahmen	0	0	0	0	-100.000	-200.000	-2.000.000
13 =	Summe der Auszahlungen aus Investitionstätigkeit	0	0	0	0	-100.000	-200.000	-2.000.000
14 =	Saldo aus Investitionstätigkeit	0	0	0	0	-100.000	-200.000	-2.000.000
16 =	Gesamtkosten der Maßnahme	0	0	0	0	-100.000	-200.000	-2.000.000
<b>7.211010.0000.07: GMS, Geräte für Hausmeister u. Reinigung</b>								
6 =	Summe Einzahlungen	0	0	0	0	0	0	0
9 -	Auszahlungen für den Erwerb von beweglichem Sachvermögen	0	0	-10.000	0	-10.000	-10.000	-10.000
13 =	Summe der Auszahlungen aus Investitionstätigkeit	0	0	-10.000	0	-10.000	-10.000	-10.000
14 =	Saldo aus Investitionstätigkeit	0	0	-10.000	0	-10.000	-10.000	-10.000
16 =	Gesamtkosten der Maßnahme	0	0	-10.000	0	-10.000	-10.000	-10.000
<b>7.211010.0000.08: GMS, unbewegl. Vermögen</b>								
6 =	Summe Einzahlungen	0	0	0	0	0	0	0
8 -	Auszahlungen für Baumaßnahmen	0	0	-20.000	0	-5.000	-5.000	0
13 =	Summe der Auszahlungen aus Investitionstätigkeit	0	0	-20.000	0	-5.000	-5.000	0
14 =	Saldo aus Investitionstätigkeit	0	0	-20.000	0	-5.000	-5.000	0
16 =	Gesamtkosten der Maßnahme	0	0	-20.000	0	-5.000	-5.000	0

lfd. Nr.	Investitionsübersicht Einzahlungs- und Auszahlungsarten	Ergebnis 2018 EUR	Ansatz 2019 EUR	Ansatz 2020 EUR	VE 2020 EUR	Finanzplanung		
						Planung 2021 EUR	Planung 2022 EUR	Planung 2023 EUR
						1	2	3

**7.211010.0000.09: Gemeinschaftsschulen**

6	= Summe Einzahlungen	0	0	0	0	0	0	0
9	- Auszahlungen für den Erwerb von beweglichem Sachvermögen	0	0	-10.000	0	-5.000	-5.000	0
13	= Summe der Auszahlungen aus Investitionstätigkeit	0	0	-10.000	0	-5.000	-5.000	0
14	= Saldo aus Investitionstätigkeit	0	0	-10.000	0	-5.000	-5.000	0
16	= Gesamtkosten der Maßnahme	0	0	-10.000	0	-5.000	-5.000	0

**7.211010.0000.10: GMS, Energiemanagement-Optimierung GLT**

6	= Summe Einzahlungen	0	0	0	0	0	0	0
8	- Auszahlungen für Baumaßnahmen	0	0	-45.000	0	-30.000	-30.000	0
13	= Summe der Auszahlungen aus Investitionstätigkeit	0	0	-45.000	0	-30.000	-30.000	0
14	= Saldo aus Investitionstätigkeit	0	0	-45.000	0	-30.000	-30.000	0
16	= Gesamtkosten der Maßnahme	0	0	-45.000	0	-30.000	-30.000	0

**7.211010.1003.02: GMS West, Erweiterung Oberstufe**

1	+ Einzahlungen aus Investitionszuwendungen	0	0	0	0	0	0	2.586.000
6	= Summe Einzahlungen	0	0	0	0	0	0	2.586.000
8	- Auszahlungen für Baumaßnahmen	0	0	-500.000	-500.000	-1.485.000	-2.800.000	0
9	- Auszahlungen für den Erwerb von beweglichem Sachvermögen	0	0	-163.000	0	-50.000	0	0
13	= Summe der Auszahlungen aus Investitionstätigkeit	0	0	-663.000	-500.000	-1.535.000	-2.800.000	0
14	= Saldo aus Investitionstätigkeit	0	0	-663.000	-500.000	-1.535.000	-2.800.000	2.586.000
16	= Gesamtkosten der Maßnahme	0	0	-663.000	-500.000	-1.535.000	-2.800.000	0

**7.211010.1003.03: GMS Bildungszentrum Weststadt**

6	= Summe Einzahlungen	0	0	0	0	0	0	0
8	- Auszahlungen für Baumaßnahmen	0	0	-3.055.000	0	0	0	0
9	- Auszahlungen für den Erwerb von beweglichem Sachvermögen	0	0	-96.500	0	0	0	0
13	= Summe der Auszahlungen aus Investitionstätigkeit	0	0	-3.151.500	0	0	0	0
14	= Saldo aus Investitionstätigkeit	0	0	-3.151.500	0	0	0	0
16	= Gesamtkosten der Maßnahme	0	0	-3.151.500	0	0	0	0

**DEZ01**                    **Dezernat 01 BM'in Dr. Daniela Harsch**  
**THH\_5**                    **Bildung, Jugend, Sport und Soziales**  
**FB5**                        **Bildung, Betreuung, Jugend und Sport**  
**2120**                       **Sonderpäd. Bildungs- und Beratungszentr.**

lfd. Nr.		Teilergebnishaushalt Ertrags- und Aufwandsarten	Ergebnis	Ansatz	Ansatz
			2018	2019	2020
			EUR	EUR	EUR
			1	2	3
2	+	Zuweisungen und Zuwendungen, Umlagen	0	0	172.440
<b>11</b>	=	<b>Anteilige ordentliche Erträge</b>	<b>0</b>	<b>0</b>	<b>172.440</b>
12	-	Personalaufwendungen	0	0	-67.331
14	-	Aufwendungen für Sach- und Dienstleistungen	0	0	-42.330
15	-	Abschreibungen	0	0	-6.810
17	-	Transferaufwendungen	0	0	-27.640
18	-	Sonstige ordentliche Aufwendungen	0	0	-7.840
<b>19</b>	=	<b>Anteilige ordentliche Aufwendungen</b>	<b>0</b>	<b>0</b>	<b>-151.951</b>
<b>20</b>	=	<b>Anteiliges veranschlagtes ordentliches Ergebnis</b>	<b>0</b>	<b>0</b>	<b>20.489</b>
21	+	Erträge aus internen Leistungen	0	0	0
24	-	Aufwendungen für interne Leistungen	0	0	-395.895
27	-	kalkulatorische Kosten	0	0	-760
<b>28</b>	=	<b>Veranschlagtes kalkulatorisches Ergebnis</b>	<b>0</b>	<b>0</b>	<b>-396.655</b>
<b>29</b>	=	<b>Veranschlagter Nettoressourcenbedarf/-überschuss</b>	<b>0</b>	<b>0</b>	<b>-376.166</b>

**DEZ01**                      **Dezernat 01 BM'in Dr. Daniela Harsch**  
**THH\_5**                      **Bildung, Jugend, Sport und Soziales**  
**FB5**                            **Bildung, Betreuung, Jugend und Sport**  
**2120**                           **Sonderpäd. Bildungs- und Beratungszentr.**

Ifd. Nr.	Investitionsübersicht Einzahlungs- und Auszahlungsarten	Ergebnis 2018 EUR	Ansatz 2019 EUR	Ansatz 2020 EUR	VE 2020 EUR	Finanzplanung		
						Planung 2021	Planung 2022	Planung 2023
						EUR	EUR	EUR
		1	2	3	4	5	6	7
<b>7.212002.0000.07: Pestalozzi Schule, unbewegl. Vermögen</b>								
6	= Summe Einzahlungen	0	0	0	0	0	0	0
8	- Auszahlungen für Baumaßnahmen	0	0	-5.000	0	-5.000	-5.000	0
13	= Summe der Auszahlungen aus Investitionstätigkeit	0	0	-5.000	0	-5.000	-5.000	0
14	= Saldo aus Investitionstätigkeit	0	0	-5.000	0	-5.000	-5.000	0
16	= Gesamtkosten der Maßnahme	0	0	-5.000	0	-5.000	-5.000	0

<b>7.212002.0000.08: Pestalozzi Schule</b>								
6	= Summe Einzahlungen	0	0	0	0	0	0	0
9	- Auszahlungen für den Erwerb von beweglichem Sachvermögen	0	0	-5.000	0	-5.000	-5.000	0
13	= Summe der Auszahlungen aus Investitionstätigkeit	0	0	-5.000	0	-5.000	-5.000	0
14	= Saldo aus Investitionstätigkeit	0	0	-5.000	0	-5.000	-5.000	0
16	= Gesamtkosten der Maßnahme	0	0	-5.000	0	-5.000	-5.000	0

**DEZ01**                    **Dezernat 01 BM'in Dr. Daniela Harsch**  
**THH\_5**                    **Bildung, Jugend, Sport und Soziales**  
**FB5**                        **Bildung, Betreuung, Jugend und Sport**  
**2140**                      **Schülerbezogene Leistungen**

lfd. Nr.		Teilergebnishaushalt Ertrags- und Aufwandsarten	Ergebnis	Ansatz	Ansatz
			2018	2019	2020
			EUR	EUR	EUR
			1	2	3
7	+	Kostenerstattungen und Kostenumlagen	0	0	156.880
<b>11</b>	=	<b>Anteilige ordentliche Erträge</b>	<b>0</b>	<b>0</b>	<b>156.880</b>
12	-	Personalaufwendungen	0	0	-29.543
17	-	Transferaufwendungen	0	0	-464.800
18	-	Sonstige ordentliche Aufwendungen	0	0	-270.000
<b>19</b>	=	<b>Anteilige ordentliche Aufwendungen</b>	<b>0</b>	<b>0</b>	<b>-764.343</b>
<b>20</b>	=	<b>Anteiliges veranschlagtes ordentliches Ergebnis</b>	<b>0</b>	<b>0</b>	<b>-607.463</b>
21	+	Erträge aus internen Leistungen	0	0	0
24	-	Aufwendungen für interne Leistungen	0	0	-79.841
<b>28</b>	=	<b>Veranschlagtes kalkulatorisches Ergebnis</b>	<b>0</b>	<b>0</b>	<b>-79.841</b>
<b>29</b>	=	<b>Veranschlagter Nettoressourcenbedarf/-überschuss</b>	<b>0</b>	<b>0</b>	<b>-687.304</b>

**DEZ01**                      **Dezernat 01 BM'in Dr. Daniela Harsch**  
**THH\_5**                      **Bildung, Jugend, Sport und Soziales**  
**FB5**                            **Bildung, Betreuung, Jugend und Sport**  
**2150**                          **Sonstige schulische Aufgaben**

lfd. Nr.		Teilergebnishaushalt Ertrags- und Aufwandsarten	Ergebnis	Ansatz	Ansatz
			2018	2019	2020
			EUR	EUR	EUR
			1	2	3
5	+	Entgelte für öffentliche Leistungen oder Einrichtungen	0	0	6.930
<b>11</b>	<b>=</b>	<b>Anteilige ordentliche Erträge</b>	<b>0</b>	<b>0</b>	<b>6.930</b>
12	-	Personalaufwendungen	0	0	-324.154
14	-	Aufwendungen für Sach- und Dienstleistungen	0	0	-237.160
17	-	Transferaufwendungen	0	0	-55.050
18	-	Sonstige ordentliche Aufwendungen	0	0	-1.360
<b>19</b>	<b>=</b>	<b>Anteilige ordentliche Aufwendungen</b>	<b>0</b>	<b>0</b>	<b>-617.724</b>
<b>20</b>	<b>=</b>	<b>Anteiliges veranschlagtes ordentliches Ergebnis</b>	<b>0</b>	<b>0</b>	<b>-610.794</b>
21	+	Erträge aus internen Leistungen	0	0	668.153
24	-	Aufwendungen für interne Leistungen	0	0	-149.208
<b>28</b>	<b>=</b>	<b>Veranschlagtes kalkulatorisches Ergebnis</b>	<b>0</b>	<b>0</b>	<b>518.946</b>
<b>29</b>	<b>=</b>	<b>Veranschlagter Nettoressourcenbedarf/-überschuss</b>	<b>0</b>	<b>0</b>	<b>-91.849</b>



**DEZ01**                    **Dezernat 01 BM'in Dr. Daniela Harsch**  
**THH\_5**                    **Bildung, Jugend, Sport und Soziales**  
**FB5**                        **Bildung, Betreuung, Jugend und Sport**  
**2150**                       **Sonstige schulische Aufgaben**

Ifd. Nr.	Investitionsübersicht Einzahlungs- und Auszahlungsarten	Ergebnis 2018 EUR	Ansatz 2019 EUR	Ansatz 2020 EUR	VE 2020 EUR	Finanzplanung		
						Planung 2021	Planung 2022	Planung 2023
						EUR	EUR	EUR
		1	2	3	4	5	6	7
<b>7.211000.0000.02: Schulmöbel</b>								
6 =	Summe Einzahlungen	0	0	0	0	0	0	0
9 -	Auszahlungen für den Erwerb von beweglichem Sachvermögen	0	0	-10.000	0	-10.000	-10.000	-10.000
13 =	Summe der Auszahlungen aus Investitionstätigkeit	0	0	-10.000	0	-10.000	-10.000	-10.000
14 =	Saldo aus Investitionstätigkeit	0	0	-10.000	0	-10.000	-10.000	-10.000
16 =	Gesamtkosten der Maßnahme	0	0	-10.000	0	-10.000	-10.000	-10.000
<b>7.211000.0000.03: Schulesen</b>								
6 =	Summe Einzahlungen	0	0	0	0	0	0	0
9 -	Auszahlungen für den Erwerb von beweglichem Sachvermögen	0	0	-60.000	0	-60.000	-60.000	-60.000
13 =	Summe der Auszahlungen aus Investitionstätigkeit	0	0	-60.000	0	-60.000	-60.000	-60.000
14 =	Saldo aus Investitionstätigkeit	0	0	-60.000	0	-60.000	-60.000	-60.000
16 =	Gesamtkosten der Maßnahme	0	0	-60.000	0	-60.000	-60.000	-60.000
<b>7.211000.0000.04: Umgestaltung Schulhöfe</b>								
6 =	Summe Einzahlungen	0	0	0	0	0	0	0
8 -	Auszahlungen für Baumaßnahmen	0	0	-100.000	0	-40.000	-40.000	-40.000
11 -	Auszahlungen für Investitionsförderungsmaßnahmen	0	0	-15.000	0	-7.500	-7.500	-7.500
13 =	Summe der Auszahlungen aus Investitionstätigkeit	0	0	-115.000	0	-47.500	-47.500	-47.500
14 =	Saldo aus Investitionstätigkeit	0	0	-115.000	0	-47.500	-47.500	-47.500
16 =	Gesamtkosten der Maßnahme	0	0	-115.000	0	-47.500	-47.500	-47.500

**DEZ01**                      **Dezernat 01 BM'in Dr. Daniela Harsch**  
**THH\_5**                      **Bildung, Jugend, Sport und Soziales**  
**FB5**                            **Bildung, Betreuung, Jugend und Sport**  
**3620**                          **Allgemeine Förderung junger Menschen**

lfd. Nr.		Teilergebnishaushalt Ertrags- und Aufwandsarten	Ergebnis	Ansatz	Ansatz
			2018	2019	2020
			EUR	EUR	EUR
			1	2	3
2	+	Zuweisungen und Zuwendungen, Umlagen	0	0	417.610
3	+	Aufgelöste Investitionszuwendungen und -beiträge	0	0	270
5	+	Entgelte für öffentliche Leistungen oder Einrichtungen	0	0	78.420
6	+	Sonstige privatrechtliche Leistungsentgelte	0	0	18.000
<b>11</b>	<b>=</b>	<b>Anteilige ordentliche Erträge</b>	<b>0</b>	<b>0</b>	<b>514.300</b>
12	-	Personalaufwendungen	0	0	-2.310.145
14	-	Aufwendungen für Sach- und Dienstleistungen	0	0	-187.930
15	-	Abschreibungen	0	0	-28.910
17	-	Transferaufwendungen	0	0	-807.750
18	-	Sonstige ordentliche Aufwendungen	0	0	-173.920
<b>19</b>	<b>=</b>	<b>Anteilige ordentliche Aufwendungen</b>	<b>0</b>	<b>0</b>	<b>-3.508.655</b>
<b>20</b>	<b>=</b>	<b>Anteiliges veranschlagtes ordentliches Ergebnis</b>	<b>0</b>	<b>0</b>	<b>-2.994.355</b>
21	+	Erträge aus internen Leistungen	0	0	213.694
24	-	Aufwendungen für interne Leistungen	0	0	-1.437.706
27	-	kalkulatorische Kosten	0	0	-20.170
<b>28</b>	<b>=</b>	<b>Veranschlagtes kalkulatorisches Ergebnis</b>	<b>0</b>	<b>0</b>	<b>-1.244.183</b>
<b>29</b>	<b>=</b>	<b>Veranschlagter Nettoressourcenbedarf/-überschuss</b>	<b>0</b>	<b>0</b>	<b>-4.238.537</b>

DEZ01

Dezernat 01 BM'in Dr. Daniela Harsch

THH\_5

Bildung, Jugend, Sport und Soziales

FB5

Bildung, Betreuung, Jugend und Sport

3620

Allgemeine Förderung junger Menschen

Ifd. Nr.	Investitionsübersicht Einzahlungs- und Auszahlungsarten	Ergebnis 2018 EUR	Ansatz 2019 EUR	Ansatz 2020 EUR	VE 2020 EUR	Finanzplanung		
						Planung 2021	Planung 2022	Planung 2023
						EUR	EUR	EUR
		1	2	3	4	5	6	7
<b>7.362004.0000.01: Jugendhäuser, offene Jugendarbeit</b>								
6 =	Summe Einzahlungen	0	0	0	0	0	0	0
9 -	Auszahlungen für den Erwerb von beweglichem Sachvermögen	0	0	-20.000	0	-5.000	-5.000	0
13 =	Summe der Auszahlungen aus Investitionstätigkeit	0	0	-20.000	0	-5.000	-5.000	0
14 =	Saldo aus Investitionstätigkeit	0	0	-20.000	0	-5.000	-5.000	0
16 =	Gesamtkosten der Maßnahme	0	0	-20.000	0	-5.000	-5.000	0
<b>7.362004.0000.02: Offene Jugendarbeit, Vermögensgegenst.</b>								
6 =	Summe Einzahlungen	0	0	0	0	0	0	0
9 -	Auszahlungen für den Erwerb von beweglichem Sachvermögen	0	0	-10.000	0	-10.000	-10.000	-10.000
13 =	Summe der Auszahlungen aus Investitionstätigkeit	0	0	-10.000	0	-10.000	-10.000	-10.000
14 =	Saldo aus Investitionstätigkeit	0	0	-10.000	0	-10.000	-10.000	-10.000
16 =	Gesamtkosten der Maßnahme	0	0	-10.000	0	-10.000	-10.000	-10.000
<b>7.362004.0000.03: Offene Jugendarbeit, unbewegl. Vermögen</b>								
6 =	Summe Einzahlungen	0	0	0	0	0	0	0
8 -	Auszahlungen für Baumaßnahmen	0	0	-25.000	0	-5.000	-5.000	0
13 =	Summe der Auszahlungen aus Investitionstätigkeit	0	0	-25.000	0	-5.000	-5.000	0
14 =	Saldo aus Investitionstätigkeit	0	0	-25.000	0	-5.000	-5.000	0
16 =	Gesamtkosten der Maßnahme	0	0	-25.000	0	-5.000	-5.000	0
<b>7.362004.1901.01: Evang. Waldheim "Spatzennest"</b>								
6 =	Summe Einzahlungen	0	0	0	0	0	0	0
11 -	Auszahlungen für Investitionsförderungsmaßnahmen	0	0	-50.000	0	0	0	0
13 =	Summe der Auszahlungen aus Investitionstätigkeit	0	0	-50.000	0	0	0	0
14 =	Saldo aus Investitionstätigkeit	0	0	-50.000	0	0	0	0
16 =	Gesamtkosten der Maßnahme	0	0	-50.000	0	0	0	0

Ifd. Nr.	Investitionsübersicht Einzahlungs- und Auszahlungsarten	Ergebnis 2018 EUR	Ansatz 2019 EUR	Ansatz 2020 EUR	VE 2020 EUR	Finanzplanung		
						Planung 2021	Planung 2022	Planung 2023
						EUR	EUR	EUR
		1	2	3	4	5	6	7
<b>7.362004.3201.01: Jugendhaus Lustnau, Neubau</b>								
1	+ Einzahlungen aus Investitionszuwendungen	0	0	80.000	0	80.000	0	0
6	= <b>Summe Einzahlungen</b>	<b>0</b>	<b>0</b>	<b>80.000</b>	<b>0</b>	<b>80.000</b>	<b>0</b>	<b>0</b>
8	- Auszahlungen für Baumaßnahmen	0	0	-928.000	0	0	0	0
9	- Auszahlungen für den Erwerb von beweglichem Sachvermögen	0	0	-45.000	0	0	0	0
13	= <b>Summe der Auszahlungen aus Investitionstätigkeit</b>	<b>0</b>	<b>0</b>	<b>-973.000</b>	<b>0</b>	<b>0</b>	<b>0</b>	<b>0</b>
14	= <b>Saldo aus Investitionstätigkeit</b>	<b>0</b>	<b>0</b>	<b>-893.000</b>	<b>0</b>	<b>80.000</b>	<b>0</b>	<b>0</b>
16	= <b>Gesamtkosten der Maßnahme</b>	<b>0</b>	<b>0</b>	<b>-973.000</b>	<b>0</b>	<b>0</b>	<b>0</b>	<b>0</b>

**DEZ01**                      **Dezernat 01 BM'in Dr. Daniela Harsch**  
**THH\_5**                      **Bildung, Jugend, Sport und Soziales**  
**FB5**                         **Bildung, Betreuung, Jugend und Sport**  
**3650**                        **Förderung von Kindern in Tageseinricht.**

lfd. Nr.		Teilergebnishaushalt Ertrags- und Aufwandsarten	Ergebnis	Ansatz	Ansatz
			2018	2019	2020
			EUR	EUR	EUR
			1	2	3
2	+	Zuweisungen und Zuwendungen, Umlagen	0	0	23.924.680
5	+	Entgelte für öffentliche Leistungen oder Einrichtungen	0	0	4.873.660
7	+	Kostenerstattungen und Kostenumlagen	0	0	1.234.550
<b>11</b>	<b>=</b>	<b>Anteilige ordentliche Erträge</b>	<b>0</b>	<b>0</b>	<b>30.032.890</b>
12	-	Personalaufwendungen	0	0	-28.468.491
14	-	Aufwendungen für Sach- und Dienstleistungen	0	0	-1.977.260
15	-	Abschreibungen	0	0	-546.000
17	-	Transferaufwendungen	0	0	-20.091.100
18	-	Sonstige ordentliche Aufwendungen	0	0	-430.840
<b>19</b>	<b>=</b>	<b>Anteilige ordentliche Aufwendungen</b>	<b>0</b>	<b>0</b>	<b>-51.513.691</b>
<b>20</b>	<b>=</b>	<b>Anteiliges veranschlagtes ordentliches Ergebnis</b>	<b>0</b>	<b>0</b>	<b>-21.480.801</b>
21	+	Erträge aus internen Leistungen	0	0	0
24	-	Aufwendungen für interne Leistungen	0	0	-14.684.033
27	-	kalkulatorische Kosten	0	0	-523.910
<b>28</b>	<b>=</b>	<b>Veranschlagtes kalkulatorisches Ergebnis</b>	<b>0</b>	<b>0</b>	<b>-15.207.943</b>
<b>29</b>	<b>=</b>	<b>Veranschlagter Nettoressourcenbedarf/-überschuss</b>	<b>0</b>	<b>0</b>	<b>-36.688.744</b>

DEZ01

Dezernat 01 BM'in Dr. Daniela Harsch

THH\_5

Bildung, Jugend, Sport und Soziales

FB5

Bildung, Betreuung, Jugend und Sport

3650

Förderung von Kindern in Tageseinricht.

Ifd. Nr.	Investitionsübersicht Einzahlungs- und Auszahlungsarten	Ergebnis 2018 EUR	Ansatz 2019 EUR	Ansatz 2020 EUR	VE 2020 EUR	Finanzplanung		
						Planung 2021	Planung 2022	Planung 2023
						EUR	EUR	EUR
		1	2	3	4	5	6	7
<b>7.365001.0000.01: Städtische Kitas, Grundetat</b>								
6 =	Summe Einzahlungen	0	0	0	0	0	0	0
9 -	Auszahlungen für den Erwerb von beweglichem Sachvermögen	0	0	-20.000	0	-20.000	-20.000	-20.000
13 =	Summe der Auszahlungen aus Investitionstätigkeit	0	0	-20.000	0	-20.000	-20.000	-20.000
14 =	Saldo aus Investitionstätigkeit	0	0	-20.000	0	-20.000	-20.000	-20.000
16 =	Gesamtkosten der Maßnahme	0	0	-20.000	0	-20.000	-20.000	-20.000
<b>7.365001.0000.02: Städtische Kitas, Einzelvorhaben</b>								
6 =	Summe Einzahlungen	0	0	0	0	0	0	0
9 -	Auszahlungen für den Erwerb von beweglichem Sachvermögen	0	0	-50.000	0	-50.000	-50.000	-50.000
13 =	Summe der Auszahlungen aus Investitionstätigkeit	0	0	-50.000	0	-50.000	-50.000	-50.000
14 =	Saldo aus Investitionstätigkeit	0	0	-50.000	0	-50.000	-50.000	-50.000
16 =	Gesamtkosten der Maßnahme	0	0	-50.000	0	-50.000	-50.000	-50.000
<b>7.365001.0000.03: Umrüstung Kitas Cook &amp; Chill</b>								
6 =	Summe Einzahlungen	0	0	0	0	0	0	0
9 -	Auszahlungen für den Erwerb von beweglichem Sachvermögen	0	0	-100.000	0	-100.000	0	0
13 =	Summe der Auszahlungen aus Investitionstätigkeit	0	0	-100.000	0	-100.000	0	0
14 =	Saldo aus Investitionstätigkeit	0	0	-100.000	0	-100.000	0	0
16 =	Gesamtkosten der Maßnahme	0	0	-100.000	0	-100.000	0	0
<b>7.365001.0000.04: Kinderhäuser, Umbau Innenbereich</b>								
6 =	Summe Einzahlungen	0	0	0	0	0	0	0
8 -	Auszahlungen für Baumaßnahmen	0	0	-100.000	0	-100.000	-100.000	0
13 =	Summe der Auszahlungen aus Investitionstätigkeit	0	0	-100.000	0	-100.000	-100.000	0
14 =	Saldo aus Investitionstätigkeit	0	0	-100.000	0	-100.000	-100.000	0
16 =	Gesamtkosten der Maßnahme	0	0	-100.000	0	-100.000	-100.000	0

lfd. Nr.	Investitionsübersicht Einzahlungs- und Auszahlungsarten	Ergebnis 2018 EUR	Ansatz 2019 EUR	Ansatz 2020 EUR	VE 2020 EUR	Finanzplanung		
						Planung 2021 EUR	Planung 2022 EUR	Planung 2023 EUR
						1	2	3
<b>7.365001.0000.05: Kitas</b>								
6	= Summe Einzahlungen	0	0	0	0	0	0	0
8	- Auszahlungen für Baumaßnahmen	0	0	-30.000	0	-30.000	-30.000	0
13	= Summe der Auszahlungen aus Investitionstätigkeit	0	0	-30.000	0	-30.000	-30.000	0
14	= Saldo aus Investitionstätigkeit	0	0	-30.000	0	-30.000	-30.000	0
16	= Gesamtkosten der Maßnahme	0	0	-30.000	0	-30.000	-30.000	0
<b>7.365001.0000.06: Drei Waldgruppen</b>								
6	= Summe Einzahlungen	0	0	0	0	0	0	0
8	- Auszahlungen für Baumaßnahmen	0	0	-105.000	0	0	0	0
13	= Summe der Auszahlungen aus Investitionstätigkeit	0	0	-105.000	0	0	0	0
14	= Saldo aus Investitionstätigkeit	0	0	-105.000	0	0	0	0
16	= Gesamtkosten der Maßnahme	0	0	-105.000	0	0	0	0
<b>7.365001.0000.07: Kitas, Spielplätze und Spielgeräte</b>								
6	= Summe Einzahlungen	0	0	0	0	0	0	0
8	- Auszahlungen für Baumaßnahmen	0	0	-162.000	0	-100.000	-100.000	-100.000
13	= Summe der Auszahlungen aus Investitionstätigkeit	0	0	-162.000	0	-100.000	-100.000	-100.000
14	= Saldo aus Investitionstätigkeit	0	0	-162.000	0	-100.000	-100.000	-100.000
16	= Gesamtkosten der Maßnahme	0	0	-162.000	0	-100.000	-100.000	-100.000
<b>7.365001.0000.08: Kitas, Außenbereich</b>								
6	= Summe Einzahlungen	0	0	0	0	0	0	0
8	- Auszahlungen für Baumaßnahmen	0	0	-178.000	0	-105.000	-105.000	-105.000
13	= Summe der Auszahlungen aus Investitionstätigkeit	0	0	-178.000	0	-105.000	-105.000	-105.000
14	= Saldo aus Investitionstätigkeit	0	0	-178.000	0	-105.000	-105.000	-105.000
16	= Gesamtkosten der Maßnahme	0	0	-178.000	0	-105.000	-105.000	-105.000
<b>7.365001.0000.10: Kitas, Sonnenschutzvorrichtungen</b>								
6	= Summe Einzahlungen	0	0	0	0	0	0	0
8	- Auszahlungen für Baumaßnahmen	0	0	-10.000	0	-10.000	-10.000	-10.000
13	= Summe der Auszahlungen aus Investitionstätigkeit	0	0	-10.000	0	-10.000	-10.000	-10.000
14	= Saldo aus Investitionstätigkeit	0	0	-10.000	0	-10.000	-10.000	-10.000
16	= Gesamtkosten der Maßnahme	0	0	-10.000	0	-10.000	-10.000	-10.000

Ifd. Nr.	Investitionsübersicht Einzahlungs- und Auszahlungsarten	Ergebnis 2018 EUR	Ansatz 2019 EUR	Ansatz 2020 EUR	VE 2020 EUR	Finanzplanung		
						Planung 2021 EUR	Planung 2022 EUR	Planung 2023 EUR
						5	6	7
		<b>1</b>	<b>2</b>	<b>3</b>	<b>4</b>	<b>5</b>	<b>6</b>	<b>7</b>
<b>7.365001.0000.11: Kindertagesbetreuung, Freie Träger</b>								
6 =	Summe Einzahlungen	0	0	0	0	0	0	0
11 -	Auszahlungen für Investitionsförderungsmaßnahmen	0	0	-50.000	0	-50.000	-50.000	-50.000
13 =	Summe der Auszahlungen aus Investitionstätigkeit	0	0	-50.000	0	-50.000	-50.000	-50.000
14 =	Saldo aus Investitionstätigkeit	0	0	-50.000	0	-50.000	-50.000	-50.000
16 =	Gesamtkosten der Maßnahme	0	0	-50.000	0	-50.000	-50.000	-50.000
<b>7.365001.0000.12: Kindergärten und Kinderhäuser</b>								
6 =	Summe Einzahlungen	0	0	0	0	0	0	0
9 -	Auszahlungen für den Erwerb von beweglichem Sachvermögen	0	0	-20.000	0	-20.000	-20.000	0
13 =	Summe der Auszahlungen aus Investitionstätigkeit	0	0	-20.000	0	-20.000	-20.000	0
14 =	Saldo aus Investitionstätigkeit	0	0	-20.000	0	-20.000	-20.000	0
16 =	Gesamtkosten der Maßnahme	0	0	-20.000	0	-20.000	-20.000	0
<b>7.365001.0000.13: Kitas, Ersatz hauswirtschaftl. Geräte</b>								
6 =	Summe Einzahlungen	0	0	0	0	0	0	0
9 -	Auszahlungen für den Erwerb von beweglichem Sachvermögen	0	0	-40.000	0	-40.000	-40.000	-40.000
13 =	Summe der Auszahlungen aus Investitionstätigkeit	0	0	-40.000	0	-40.000	-40.000	-40.000
14 =	Saldo aus Investitionstätigkeit	0	0	-40.000	0	-40.000	-40.000	-40.000
16 =	Gesamtkosten der Maßnahme	0	0	-40.000	0	-40.000	-40.000	-40.000
<b>7.365001.0000.14: Auflagen aus Brandverhütungsschau</b>								
6 =	Summe Einzahlungen	0	0	0	0	0	0	0
8 -	Auszahlungen für Baumaßnahmen	0	0	-50.000	0	-50.000	-50.000	-50.000
13 =	Summe der Auszahlungen aus Investitionstätigkeit	0	0	-50.000	0	-50.000	-50.000	-50.000
14 =	Saldo aus Investitionstätigkeit	0	0	-50.000	0	-50.000	-50.000	-50.000
16 =	Gesamtkosten der Maßnahme	0	0	-50.000	0	-50.000	-50.000	-50.000
<b>7.365001.0000.15: Kitas, Geräte Hausmeister und Reinigung</b>								
6 =	Summe Einzahlungen	0	0	0	0	0	0	0
9 -	Auszahlungen für den Erwerb von beweglichem Sachvermögen	0	0	-60.000	0	-15.000	-15.000	-15.000
13 =	Summe der Auszahlungen aus Investitionstätigkeit	0	0	-60.000	0	-15.000	-15.000	-15.000
14 =	Saldo aus Investitionstätigkeit	0	0	-60.000	0	-15.000	-15.000	-15.000
16 =	Gesamtkosten der Maßnahme	0	0	-60.000	0	-15.000	-15.000	-15.000



lfd. Nr.	Investitionsübersicht Einzahlungs- und Auszahlungsarten	Ergebnis 2018 EUR	Ansatz 2019 EUR	Ansatz 2020 EUR	VE 2020 EUR	Finanzplanung		
						Planung 2021 EUR	Planung 2022 EUR	Planung 2023 EUR
						5	6	7
<b>7.365001.1003.01: Kinderhaus Sofie-Haug</b>								
6 =	Summe Einzahlungen	0	0	0	0	0	0	0
8 -	Auszahlungen für Baumaßnahmen	0	0	-2.050.000	-1.000.000	-1.000.000	0	0
9 -	Auszahlungen für den Erwerb von beweglichem Sachvermögen	0	0	-105.000	0	0	0	0
13 =	Summe der Auszahlungen aus Investitionstätigkeit	0	0	-2.155.000	-1.000.000	-1.000.000	0	0
14 =	Saldo aus Investitionstätigkeit	0	0	-2.155.000	-1.000.000	-1.000.000	0	0
16 =	Gesamtkosten der Maßnahme	0	0	-2.155.000	-1.000.000	-1.000.000	0	0
<b>7.365001.1005.01: KH Gartenstraße, Sanierung Altbau</b>								
6 =	Summe Einzahlungen	0	0	0	0	0	0	0
9 -	Auszahlungen für den Erwerb von beweglichem Sachvermögen	0	0	-3.000	0	0	0	0
13 =	Summe der Auszahlungen aus Investitionstätigkeit	0	0	-3.000	0	0	0	0
14 =	Saldo aus Investitionstätigkeit	0	0	-3.000	0	0	0	0
16 =	Gesamtkosten der Maßnahme	0	0	-3.000	0	0	0	0
<b>7.365001.1005.02: Kinderhaus Kielmeyerstraße</b>								
1 +	Einzahlungen aus Investitionszuwendungen	0	0	20.000	0	0	390.000	0
6 =	Summe Einzahlungen	0	0	20.000	0	0	390.000	0
8 -	Auszahlungen für Baumaßnahmen	0	0	-2.080.000	-1.000.000	-1.000.000	0	0
9 -	Auszahlungen für den Erwerb von beweglichem Sachvermögen	0	0	-130.000	0	0	0	0
13 =	Summe der Auszahlungen aus Investitionstätigkeit	0	0	-2.210.000	-1.000.000	-1.000.000	0	0
14 =	Saldo aus Investitionstätigkeit	0	0	-2.190.000	-1.000.000	-1.000.000	390.000	0
16 =	Gesamtkosten der Maßnahme	0	0	-2.210.000	-1.000.000	-1.000.000	0	0
<b>7.365001.1006.01: Kinderhaus Aischbach</b>								
6 =	Summe Einzahlungen	0	0	0	0	0	0	0
8 -	Auszahlungen für Baumaßnahmen	0	0	-1.577.000	0	0	0	0
9 -	Auszahlungen für den Erwerb von beweglichem Sachvermögen	0	0	-165.000	0	0	0	0
13 =	Summe der Auszahlungen aus Investitionstätigkeit	0	0	-1.742.000	0	0	0	0
14 =	Saldo aus Investitionstätigkeit	0	0	-1.742.000	0	0	0	0
16 =	Gesamtkosten der Maßnahme	0	0	-1.742.000	0	0	0	0

lfd. Nr.	Investitionsübersicht Einzahlungs- und Auszahlungsarten	Ergebnis 2018 EUR	Ansatz 2019 EUR	Ansatz 2020 EUR	VE 2020 EUR	Finanzplanung		
						Planung 2021 EUR	Planung 2022 EUR	Planung 2023 EUR
						5	6	7
		<b>1</b>	<b>2</b>	<b>3</b>	<b>4</b>	<b>5</b>	<b>6</b>	<b>7</b>
<b>7.365001.1007.01: Kinderhaus Ahornweg</b>								
1	+ Einzahlungen aus Investitionszuwendungen	0	0	0	0	70.000	0	0
6	= Summe Einzahlungen	0	0	0	0	70.000	0	0
8	- Auszahlungen für Baumaßnahmen	0	0	-205.000	0	0	0	0
13	= Summe der Auszahlungen aus Investitionstätigkeit	0	0	-205.000	0	0	0	0
14	= Saldo aus Investitionstätigkeit	0	0	-205.000	0	70.000	0	0
16	= Gesamtkosten der Maßnahme	0	0	-205.000	0	0	0	0
<b>7.365001.1008.01: Kinderhaus Stöcklestraße, Sanierung</b>								
6	= Summe Einzahlungen	0	0	0	0	0	0	0
8	- Auszahlungen für Baumaßnahmen	0	0	-145.000	0	0	0	0
13	= Summe der Auszahlungen aus Investitionstätigkeit	0	0	-145.000	0	0	0	0
14	= Saldo aus Investitionstätigkeit	0	0	-145.000	0	0	0	0
16	= Gesamtkosten der Maßnahme	0	0	-145.000	0	0	0	0
<b>7.365001.1009.01: Kinderhaus Güterbahnhof, Neubau</b>								
1	+ Einzahlungen aus Investitionszuwendungen	0	0	519.000	0	0	0	0
6	= Summe Einzahlungen	0	0	519.000	0	0	0	0
8	- Auszahlungen für Baumaßnahmen	0	0	-38.000	0	0	0	0
13	= Summe der Auszahlungen aus Investitionstätigkeit	0	0	-38.000	0	0	0	0
14	= Saldo aus Investitionstätigkeit	0	0	481.000	0	0	0	0
16	= Gesamtkosten der Maßnahme	0	0	-38.000	0	0	0	0
<b>7.365001.1012.01: Kinderhaus Waldhörnle e.V.</b>								
6	= Summe Einzahlungen	0	0	0	0	0	0	0
11	- Auszahlungen für Investitionsförderungsmaßnahmen	0	0	-29.000	0	0	0	0
13	= Summe der Auszahlungen aus Investitionstätigkeit	0	0	-29.000	0	0	0	0
14	= Saldo aus Investitionstätigkeit	0	0	-29.000	0	0	0	0
16	= Gesamtkosten der Maßnahme	0	0	-29.000	0	0	0	0
<b>7.365001.1013.01: Casa KiTaNa e.V.</b>								
6	= Summe Einzahlungen	0	0	0	0	0	0	0
11	- Auszahlungen für Investitionsförderungsmaßnahmen	0	0	-10.000	0	0	0	0
13	= Summe der Auszahlungen aus Investitionstätigkeit	0	0	-10.000	0	0	0	0
14	= Saldo aus Investitionstätigkeit	0	0	-10.000	0	0	0	0
16	= Gesamtkosten der Maßnahme	0	0	-10.000	0	0	0	0

lfd. Nr.	Investitionsübersicht Einzahlungs- und Auszahlungsarten	Ergebnis 2018 EUR	Ansatz 2019 EUR	Ansatz 2020 EUR	VE 2020 EUR	Finanzplanung		
						Planung 2021	Planung 2022	Planung 2023
						EUR	EUR	EUR
		1	2	3	4	5	6	7
<b>7.365001.1018.01: Kokon gGmbH, Ausstattung</b>								
6 =	Summe Einzahlungen	0	0	0	0	0	0	0
11 -	Auszahlungen für Investitionsförderungsmaßnahmen	0	0	-135.000	0	0	0	0
13 =	Summe der Auszahlungen aus Investitionstätigkeit	0	0	-135.000	0	0	0	0
14 =	Saldo aus Investitionstätigkeit	0	0	-135.000	0	0	0	0
16 =	Gesamtkosten der Maßnahme	0	0	-135.000	0	0	0	0
<b>7.365001.1023.01: Wurzelkinder Südstadt</b>								
6 =	Summe Einzahlungen	0	0	0	0	0	0	0
11 -	Auszahlungen für Investitionsförderungsmaßnahmen	0	0	-156.000	0	0	0	0
13 =	Summe der Auszahlungen aus Investitionstätigkeit	0	0	-156.000	0	0	0	0
14 =	Saldo aus Investitionstätigkeit	0	0	-156.000	0	0	0	0
16 =	Gesamtkosten der Maßnahme	0	0	-156.000	0	0	0	0
<b>7.365001.1024.01: Güterbahnhof, Neubau zweites KH</b>								
6 =	Summe Einzahlungen	0	0	0	0	0	0	0
8 -	Auszahlungen für Baumaßnahmen	0	0	-100.000	0	-500.000	-2.000.000	-400.000
13 =	Summe der Auszahlungen aus Investitionstätigkeit	0	0	-100.000	0	-500.000	-2.000.000	-400.000
14 =	Saldo aus Investitionstätigkeit	0	0	-100.000	0	-500.000	-2.000.000	-400.000
16 =	Gesamtkosten der Maßnahme	0	0	-100.000	0	-500.000	-2.000.000	-400.000
<b>7.365001.1025.01: Kinderhaus Winkelwiese, Abbruch u. Neubau</b>								
1 +	Einzahlungen aus Investitionszuwendungen	0	0	0	0	0	0	656.000
6 =	Summe Einzahlungen	0	0	0	0	0	0	656.000
8 -	Auszahlungen für Baumaßnahmen	0	0	-230.000	-1.250.000	-1.250.000	-2.000.000	-1.210.000
9 -	Auszahlungen für den Erwerb von beweglichem Sachvermögen	0	0	0	0	0	-175.000	0
13 =	Summe der Auszahlungen aus Investitionstätigkeit	0	0	-230.000	-1.250.000	-1.250.000	-2.175.000	-1.210.000
14 =	Saldo aus Investitionstätigkeit	0	0	-230.000	-1.250.000	-1.250.000	-2.175.000	-554.000
16 =	Gesamtkosten der Maßnahme	0	0	-230.000	-1.250.000	-1.250.000	-2.175.000	-1.210.000
<b>7.365001.1026.01: Kinderhaus Berliner Ring</b>								
1 +	Einzahlungen aus Investitionszuwendungen	0	0	154.000	0	0	0	0
6 =	Summe Einzahlungen	0	0	154.000	0	0	0	0
13 =	Summe der Auszahlungen aus Investitionstätigkeit	0	0	0	0	0	0	0
14 =	Saldo aus Investitionstätigkeit	0	0	154.000	0	0	0	0
16 =	Gesamtkosten der Maßnahme	0	0	0	0	0	0	0

Ifd. Nr.	Investitionsübersicht Einzahlungs- und Auszahlungsarten	Ergebnis 2018 EUR	Ansatz 2019 EUR	Ansatz 2020 EUR	VE 2020 EUR	Finanzplanung		
						Planung 2021	Planung 2022	Planung 2023
						EUR	EUR	EUR
		1	2	3	4	5	6	7

**7.365001.1402.01: Kinderhaus Bühl, Erweiterung**

6 =	Summe Einzahlungen	0	0	0	0	0	0	0
8 -	Auszahlungen für Baumaßnahmen	0	0	-50.000	0	0	0	0
13 =	Summe der Auszahlungen aus Investitionstätigkeit	0	0	-50.000	0	0	0	0
14 =	Saldo aus Investitionstätigkeit	0	0	-50.000	0	0	0	0
16 =	Gesamtkosten der Maßnahme	0	0	-50.000	0	0	0	0

**7.365001.1701.01: Kinderhaus Hagelloch**

6 =	Summe Einzahlungen	0	0	0	0	0	0	0
8 -	Auszahlungen für Baumaßnahmen	0	0	-450.000	0	0	0	0
9 -	Auszahlungen für den Erwerb von beweglichem Sachvermögen	0	0	-35.000	0	0	0	0
13 =	Summe der Auszahlungen aus Investitionstätigkeit	0	0	-485.000	0	0	0	0
14 =	Saldo aus Investitionstätigkeit	0	0	-485.000	0	0	0	0
16 =	Gesamtkosten der Maßnahme	0	0	-485.000	0	0	0	0

**7.365001.3201.01: Kinderhaus Paula-Zundel**

6 =	Summe Einzahlungen	0	0	0	0	0	0	0
8 -	Auszahlungen für Baumaßnahmen	0	0	-2.403.000	0	0	0	0
9 -	Auszahlungen für den Erwerb von beweglichem Sachvermögen	0	0	-130.000	0	0	0	0
13 =	Summe der Auszahlungen aus Investitionstätigkeit	0	0	-2.533.000	0	0	0	0
14 =	Saldo aus Investitionstätigkeit	0	0	-2.533.000	0	0	0	0
16 =	Gesamtkosten der Maßnahme	0	0	-2.533.000	0	0	0	0

**7.365001.3303.01: Kinderhaus Primus-Truber**

6 =	Summe Einzahlungen	0	0	0	0	0	0	0
11 -	Auszahlungen für Investitionsförderungsmaßnahmen	0	0	-35.000	0	0	0	0
13 =	Summe der Auszahlungen aus Investitionstätigkeit	0	0	-35.000	0	0	0	0
14 =	Saldo aus Investitionstätigkeit	0	0	-35.000	0	0	0	0
16 =	Gesamtkosten der Maßnahme	0	0	-35.000	0	0	0	0

**DEZ01**                    **Dezernat 01 BM'in Dr. Daniela Harsch**  
**THH\_5**                    **Bildung, Jugend, Sport und Soziales**  
**FB5**                        **Bildung, Betreuung, Jugend und Sport**  
**4210**                       **Förderung des Sports**

lfd. Nr.		Teilergebnishaushalt Ertrags- und Aufwandsarten	Ergebnis	Ansatz	Ansatz
			2018	2019	2020
			EUR	EUR	EUR
			1	2	3
10	+	Sonstige ordentliche Erträge	0	0	50.000
<b>11</b>	=	<b>Anteilige ordentliche Erträge</b>	<b>0</b>	<b>0</b>	<b>50.000</b>
12	-	Personalaufwendungen	0	0	-134.244
14	-	Aufwendungen für Sach- und Dienstleistungen	0	0	-9.390
15	-	Abschreibungen	0	0	-160
17	-	Transferaufwendungen	0	0	-576.100
18	-	Sonstige ordentliche Aufwendungen	0	0	-20.260
<b>19</b>	=	<b>Anteilige ordentliche Aufwendungen</b>	<b>0</b>	<b>0</b>	<b>-740.154</b>
<b>20</b>	=	<b>Anteiliges veranschlagtes ordentliches Ergebnis</b>	<b>0</b>	<b>0</b>	<b>-690.154</b>
21	+	Erträge aus internen Leistungen	0	0	62.001
24	-	Aufwendungen für interne Leistungen	0	0	-121.254
27	-	kalkulatorische Kosten	0	0	-10
<b>28</b>	=	<b>Veranschlagtes kalkulatorisches Ergebnis</b>	<b>0</b>	<b>0</b>	<b>-59.263</b>
<b>29</b>	=	<b>Veranschlagter Nettoressourcenbedarf/-überschuss</b>	<b>0</b>	<b>0</b>	<b>-749.417</b>

**DEZ01**                      **Dezernat 01 BM'in Dr. Daniela Harsch**  
**THH\_5**                      **Bildung, Jugend, Sport und Soziales**  
**FB5**                            **Bildung, Betreuung, Jugend und Sport**  
**4241**                          **Sportstätten**

lfd. Nr.		Teilergebnishaushalt Ertrags- und Aufwandsarten	Ergebnis	Ansatz	Ansatz
			2018	2019	2020
			EUR	EUR	EUR
			1	2	3
3	+	Aufgelöste Investitionszuwendungen und -beiträge	0	0	42.980
5	+	Entgelte für öffentliche Leistungen oder Einrichtungen	0	0	124.890
6	+	Sonstige privatrechtliche Leistungsentgelte	0	0	51.800
7	+	Kostenerstattungen und Kostenumlagen	0	0	30.500
10	+	Sonstige ordentliche Erträge	0	0	368.500
<b>11</b>	<b>=</b>	<b>Anteilige ordentliche Erträge</b>	<b>0</b>	<b>0</b>	<b>618.670</b>
12	-	Personalaufwendungen	0	0	-53.032
14	-	Aufwendungen für Sach- und Dienstleistungen	0	0	-2.000.890
15	-	Abschreibungen	0	0	-655.250
17	-	Transferaufwendungen	0	0	-680.500
18	-	Sonstige ordentliche Aufwendungen	0	0	-839.020
<b>19</b>	<b>=</b>	<b>Anteilige ordentliche Aufwendungen</b>	<b>0</b>	<b>0</b>	<b>-4.228.692</b>
<b>20</b>	<b>=</b>	<b>Anteiliges veranschlagtes ordentliches Ergebnis</b>	<b>0</b>	<b>0</b>	<b>-3.610.022</b>
21	+	Erträge aus internen Leistungen	0	0	0
24	-	Aufwendungen für interne Leistungen	0	0	-3.074.505
27	-	kalkulatorische Kosten	0	0	-489.720
<b>28</b>	<b>=</b>	<b>Veranschlagtes kalkulatorisches Ergebnis</b>	<b>0</b>	<b>0</b>	<b>-3.564.225</b>
<b>29</b>	<b>=</b>	<b>Veranschlagter Nettoressourcenbedarf/-überschuss</b>	<b>0</b>	<b>0</b>	<b>-7.174.247</b>

**DEZ01**                    **Dezernat 01 BM'in Dr. Daniela Harsch**  
**THH\_5**                    **Bildung, Jugend, Sport und Soziales**  
**FB5**                        **Bildung, Betreuung, Jugend und Sport**  
**4241**                        **Sportstätten**

Ifd. Nr.	Investitionsübersicht Einzahlungs- und Auszahlungsarten	Ergebnis 2018 EUR	Ansatz 2019 EUR	Ansatz 2020 EUR	VE 2020 EUR	Finanzplanung		
						Planung 2021	Planung 2022	Planung 2023
						EUR	EUR	EUR
		1	2	3	4	5	6	7
<b>7.424101.0000.01: Anschaffung Sportgeräte</b>								
6 =	Summe Einzahlungen	0	0	0	0	0	0	0
9 -	Auszahlungen für den Erwerb von beweglichem Sachvermögen	0	0	-5.000	0	-5.000	-5.000	-5.000
13 =	Summe der Auszahlungen aus Investitionstätigkeit	0	0	-5.000	0	-5.000	-5.000	-5.000
14 =	Saldo aus Investitionstätigkeit	0	0	-5.000	0	-5.000	-5.000	-5.000
16 =	Gesamtkosten der Maßnahme	0	0	-5.000	0	-5.000	-5.000	-5.000
<b>7.424101.0000.02: Förd. d. Sports, gedeckte Sportflächen</b>								
6 =	Summe Einzahlungen	0	0	0	0	0	0	0
11 -	Auszahlungen für Investitionsförderungsmaßnahmen	0	0	-10.000	0	-10.000	-10.000	-10.000
13 =	Summe der Auszahlungen aus Investitionstätigkeit	0	0	-10.000	0	-10.000	-10.000	-10.000
14 =	Saldo aus Investitionstätigkeit	0	0	-10.000	0	-10.000	-10.000	-10.000
16 =	Gesamtkosten der Maßnahme	0	0	-10.000	0	-10.000	-10.000	-10.000
<b>7.424101.0000.03: Schulsport</b>								
6 =	Summe Einzahlungen	0	0	0	0	0	0	0
9 -	Auszahlungen für den Erwerb von beweglichem Sachvermögen	0	0	-5.000	0	-5.000	-5.000	0
13 =	Summe der Auszahlungen aus Investitionstätigkeit	0	0	-5.000	0	-5.000	-5.000	0
14 =	Saldo aus Investitionstätigkeit	0	0	-5.000	0	-5.000	-5.000	0
16 =	Gesamtkosten der Maßnahme	0	0	-5.000	0	-5.000	-5.000	0
<b>7.424101.0000.04: Sport- und Mehrzweckhallen, Unbew. Verm.</b>								
6 =	Summe Einzahlungen	0	0	0	0	0	0	0
8 -	Auszahlungen für Baumaßnahmen	0	0	-10.000	0	-10.000	-10.000	0
13 =	Summe der Auszahlungen aus Investitionstätigkeit	0	0	-10.000	0	-10.000	-10.000	0
14 =	Saldo aus Investitionstätigkeit	0	0	-10.000	0	-10.000	-10.000	0
16 =	Gesamtkosten der Maßnahme	0	0	-10.000	0	-10.000	-10.000	0

Ifd. Nr.	Investitionsübersicht Einzahlungs- und Auszahlungsarten	Ergebnis 2018 EUR	Ansatz 2019 EUR	Ansatz 2020 EUR	VE 2020 EUR	Finanzplanung		
						Planung 2021	Planung 2022	Planung 2023
						EUR	EUR	EUR
		1	2	3	4	5	6	7

**7.424101.0000.05: Sport- u. Mehrzweckhallen**

6 =	Summe Einzahlungen	0	0	0	0	0	0	0
9 -	Auszahlungen für den Erwerb von beweglichem Sachvermögen	0	0	-5.000	0	-5.000	-5.000	0
13 =	Summe der Auszahlungen aus Investitionstätigkeit	0	0	-5.000	0	-5.000	-5.000	0
14 =	Saldo aus Investitionstätigkeit	0	0	-5.000	0	-5.000	-5.000	0
16 =	Gesamtkosten der Maßnahme	0	0	-5.000	0	-5.000	-5.000	0

**7.424101.0000.06: Geräte für Hausmeister und Reinigung**

6 =	Summe Einzahlungen	0	0	0	0	0	0	0
9 -	Auszahlungen für den Erwerb von beweglichem Sachvermögen	0	0	-10.000	0	-10.000	-10.000	-10.000
13 =	Summe der Auszahlungen aus Investitionstätigkeit	0	0	-10.000	0	-10.000	-10.000	-10.000
14 =	Saldo aus Investitionstätigkeit	0	0	-10.000	0	-10.000	-10.000	-10.000
16 =	Gesamtkosten der Maßnahme	0	0	-10.000	0	-10.000	-10.000	-10.000

**7.424101.0000.07: Auflagen aus Brandverhütungsschau**

6 =	Summe Einzahlungen	0	0	0	0	0	0	0
8 -	Auszahlungen für Baumaßnahmen	0	0	-50.000	0	-50.000	-50.000	-50.000
13 =	Summe der Auszahlungen aus Investitionstätigkeit	0	0	-50.000	0	-50.000	-50.000	-50.000
14 =	Saldo aus Investitionstätigkeit	0	0	-50.000	0	-50.000	-50.000	-50.000
16 =	Gesamtkosten der Maßnahme	0	0	-50.000	0	-50.000	-50.000	-50.000

**7.424101.1001.01: Turnhalle Winkelwiese**

1 +	Einzahlungen aus Investitionszuwendungen	0	0	0	0	0	0	270.000
6 =	Summe Einzahlungen	0	0	0	0	0	0	270.000
8 -	Auszahlungen für Baumaßnahmen	0	0	-200.000	-2.300.000	-500.000	-1.000.000	-800.000
13 =	Summe der Auszahlungen aus Investitionstätigkeit	0	0	-200.000	-2.300.000	-500.000	-1.000.000	-800.000
14 =	Saldo aus Investitionstätigkeit	0	0	-200.000	-2.300.000	-500.000	-1.000.000	-530.000
16 =	Gesamtkosten der Maßnahme	0	0	-200.000	-2.300.000	-500.000	-1.000.000	-800.000

**7.424101.1003.01: Kalthalle**

6 =	Summe Einzahlungen	0	0	0	0	0	0	0
8 -	Auszahlungen für Baumaßnahmen	0	0	-1.130.000	0	0	0	0
13 =	Summe der Auszahlungen aus Investitionstätigkeit	0	0	-1.130.000	0	0	0	0
14 =	Saldo aus Investitionstätigkeit	0	0	-1.130.000	0	0	0	0
16 =	Gesamtkosten der Maßnahme	0	0	-1.130.000	0	0	0	0



lfd. Nr.	Investitionsübersicht Einzahlungs- und Auszahlungsarten	Ergebnis 2018 EUR	Ansatz 2019 EUR	Ansatz 2020 EUR	VE 2020 EUR	Finanzplanung		
						Planung 2021 EUR	Planung 2022 EUR	Planung 2023 EUR
						5	6	7
<b>7.424101.1004.01: Hermann-Hepper-Turnhalle, Sanierung</b>								
1	+ Einzahlungen aus Investitionszuwendungen	0	0	88.000	0	0	0	0
6	= Summe Einzahlungen	0	0	88.000	0	0	0	0
8	- Auszahlungen für Baumaßnahmen	0	0	0	0	0	0	0
13	= Summe der Auszahlungen aus Investitionstätigkeit	0	0	0	0	0	0	0
14	= Saldo aus Investitionstätigkeit	0	0	88.000	0	0	0	0
16	= Gesamtkosten der Maßnahme	0	0	0	0	0	0	0
<b>7.424101.1400.01: Schützengilde Bühl, Drucklufthalle</b>								
6	= Summe Einzahlungen	0	0	0	0	0	0	0
11	- Auszahlungen für Investitionsförderungsmaßnahmen	0	0	-30.600	0	0	0	0
13	= Summe der Auszahlungen aus Investitionstätigkeit	0	0	-30.600	0	0	0	0
14	= Saldo aus Investitionstätigkeit	0	0	-30.600	0	0	0	0
16	= Gesamtkosten der Maßnahme	0	0	-30.600	0	0	0	0
<b>7.424101.3202.01: Reithalle Lustnau, Rückzahlung WLSB</b>								
1	+ Einzahlungen aus Investitionszuwendungen	0	0	36.810	0	20.190	0	0
6	= Summe Einzahlungen	0	0	36.810	0	20.190	0	0
13	= Summe der Auszahlungen aus Investitionstätigkeit	0	0	0	0	0	0	0
14	= Saldo aus Investitionstätigkeit	0	0	36.810	0	20.190	0	0
16	= Gesamtkosten der Maßnahme	0	0	0	0	0	0	0
<b>7.424101.3203.01: Turnhalle Lustnau, Anbau</b>								
1	+ Einzahlungen aus Investitionszuwendungen	0	0	233.000	0	0	0	0
6	= Summe Einzahlungen	0	0	233.000	0	0	0	0
8	- Auszahlungen für Baumaßnahmen	0	0	-2.755.000	0	0	0	0
13	= Summe der Auszahlungen aus Investitionstätigkeit	0	0	-2.755.000	0	0	0	0
14	= Saldo aus Investitionstätigkeit	0	0	-2.522.000	0	0	0	0
16	= Gesamtkosten der Maßnahme	0	0	-2.755.000	0	0	0	0
<b>7.424102.0000.01: Förderung des Sports, Sportgeräte</b>								
6	= Summe Einzahlungen	0	0	0	0	0	0	0
11	- Auszahlungen für Investitionsförderungsmaßnahmen	0	0	-10.000	0	-10.000	-10.000	-10.000
13	= Summe der Auszahlungen aus Investitionstätigkeit	0	0	-10.000	0	-10.000	-10.000	-10.000
14	= Saldo aus Investitionstätigkeit	0	0	-10.000	0	-10.000	-10.000	-10.000
16	= Gesamtkosten der Maßnahme	0	0	-10.000	0	-10.000	-10.000	-10.000

lfd. Nr.	Investitionsübersicht Einzahlungs- und Auszahlungsarten	Ergebnis 2018 EUR	Ansatz 2019 EUR	Ansatz 2020 EUR	VE 2020 EUR	Finanzplanung		
						Planung 2021 EUR	Planung 2022 EUR	Planung 2023 EUR
						5	6	7

## 7.424102.0000.04: Kunststoffrasenplätze, Sanierung

6 =	Summe Einzahlungen	0	0	0	0	0	0	0
8 -	Auszahlungen für Baumaßnahmen	0	0	0	0	-300.000	-300.000	0
13 =	Summe der Auszahlungen aus Investitionstätigkeit	0	0	0	0	-300.000	-300.000	0
14 =	Saldo aus Investitionstätigkeit	0	0	0	0	-300.000	-300.000	0
16 =	Gesamtkosten der Maßnahme	0	0	0	0	-300.000	-300.000	0

## 7.424102.1001.01: TSG Tü. 1845 Umkleiden, Zw.finanz. WLSB

1 +	Einzahlungen aus Investitionszuwendungen	0	0	26.530	0	26.530	26.530	0
6 =	Summe Einzahlungen	0	0	26.530	0	26.530	26.530	0
13 =	Summe der Auszahlungen aus Investitionstätigkeit	0	0	0	0	0	0	0
14 =	Saldo aus Investitionstätigkeit	0	0	26.530	0	26.530	26.530	0
16 =	Gesamtkosten der Maßnahme	0	0	0	0	0	0	0

## 7.424102.1001.02: TSG Tü. 1845, Geschäftsstelle

6 =	Summe Einzahlungen	0	0	0	0	0	0	0
11 -	Auszahlungen für Investitionsförderungsmaßnahmen	0	0	-54.550	0	0	0	0
13 =	Summe der Auszahlungen aus Investitionstätigkeit	0	0	-54.550	0	0	0	0
14 =	Saldo aus Investitionstätigkeit	0	0	-54.550	0	0	0	0
16 =	Gesamtkosten der Maßnahme	0	0	-54.550	0	0	0	0

## 7.424102.1002.01: Umkleidegebäude Jahnallee, Neubau

6 =	Summe Einzahlungen	0	0	0	0	0	0	0
8 -	Auszahlungen für Baumaßnahmen	0	0	-250.000	0	0	0	0
13 =	Summe der Auszahlungen aus Investitionstätigkeit	0	0	-250.000	0	0	0	0
14 =	Saldo aus Investitionstätigkeit	0	0	-250.000	0	0	0	0
16 =	Gesamtkosten der Maßnahme	0	0	-250.000	0	0	0	0

## 7.424102.1002.02: Hartplatz Jahnallee, Sanierung

6 =	Summe Einzahlungen	0	0	0	0	0	0	0
8 -	Auszahlungen für Baumaßnahmen	0	0	0	0	-100.000	0	0
13 =	Summe der Auszahlungen aus Investitionstätigkeit	0	0	0	0	-100.000	0	0
14 =	Saldo aus Investitionstätigkeit	0	0	0	0	-100.000	0	0
16 =	Gesamtkosten der Maßnahme	0	0	0	0	-100.000	0	0

lfd. Nr.	Investitionsübersicht Einzahlungs- und Auszahlungsarten	Ergebnis 2018 EUR	Ansatz 2019 EUR	Ansatz 2020 EUR	VE 2020 EUR	Finanzplanung		
						Planung 2021 EUR	Planung 2022 EUR	Planung 2023 EUR
						1	2	3

## 7.424102.1005.01: Sportplatz SV 03, Zaun

6	= Summe Einzahlungen	0	0	0	0	0	0	0
8	- Auszahlungen für Baumaßnahmen	0	0	-195.000	0	-140.000	0	0
13	= Summe der Auszahlungen aus Investitionstätigkeit	0	0	-195.000	0	-140.000	0	0
14	= Saldo aus Investitionstätigkeit	0	0	-195.000	0	-140.000	0	0
16	= Gesamtkosten der Maßnahme	0	0	-195.000	0	-140.000	0	0

## 7.424102.1005.02: SV03 Stadion, Sanierung Laufbahn

6	= Summe Einzahlungen	0	0	0	0	0	0	0
8	- Auszahlungen für Baumaßnahmen	0	0	0	0	-250.000	0	0
13	= Summe der Auszahlungen aus Investitionstätigkeit	0	0	0	0	-250.000	0	0
14	= Saldo aus Investitionstätigkeit	0	0	0	0	-250.000	0	0
16	= Gesamtkosten der Maßnahme	0	0	0	0	-250.000	0	0

## 7.424102.1006.01: Bolzplatz Volksgarten

6	= Summe Einzahlungen	0	0	0	0	0	0	0
8	- Auszahlungen für Baumaßnahmen	0	0	-100.000	0	0	0	0
13	= Summe der Auszahlungen aus Investitionstätigkeit	0	0	-100.000	0	0	0	0
14	= Saldo aus Investitionstätigkeit	0	0	-100.000	0	0	0	0
16	= Gesamtkosten der Maßnahme	0	0	-100.000	0	0	0	0

## 7.424102.1500.01: Hirschau, Multifunktionssportfläche

6	= Summe Einzahlungen	0	0	0	0	0	0	0
8	- Auszahlungen für Baumaßnahmen	0	0	-59.000	0	0	0	0
13	= Summe der Auszahlungen aus Investitionstätigkeit	0	0	-59.000	0	0	0	0
14	= Saldo aus Investitionstätigkeit	0	0	-59.000	0	0	0	0
16	= Gesamtkosten der Maßnahme	0	0	-59.000	0	0	0	0

## 7.424102.1601.01: SV Unterjesingen, Zw.finanz. WLSB

1	+ Einzahlungen aus Investitionszuwendungen	0	0	17.560	0	17.560	0	0
6	= Summe Einzahlungen	0	0	17.560	0	17.560	0	0
13	= Summe der Auszahlungen aus Investitionstätigkeit	0	0	0	0	0	0	0
14	= Saldo aus Investitionstätigkeit	0	0	17.560	0	17.560	0	0
16	= Gesamtkosten der Maßnahme	0	0	0	0	0	0	0

Ifd. Nr.	Investitionsübersicht Einzahlungs- und Auszahlungsarten	Ergebnis 2018 EUR	Ansatz 2019 EUR	Ansatz 2020 EUR	VE 2020 EUR	Finanzplanung		
						Planung 2021	Planung 2022	Planung 2023
						EUR	EUR	EUR
		1	2	3	4	5	6	7

**7.424102.1602.01: Basketballfeld Unterjesingen**

6	= Summe Einzahlungen	0	0	0	0	0	0	0
8	- Auszahlungen für Baumaßnahmen	0	0	-10.000	0	0	0	0
13	= Summe der Auszahlungen aus Investitionstätigkeit	0	0	-10.000	0	0	0	0
14	= Saldo aus Investitionstätigkeit	0	0	-10.000	0	0	0	0
16	= Gesamtkosten der Maßnahme	0	0	-10.000	0	0	0	0

**7.424102.1700.01: TSV Hagelloch, Volleyballfelder**

6	= Summe Einzahlungen	0	0	0	0	0	0	0
11	- Auszahlungen für Investitionsförderungsmaßnahmen	0	0	-5.100	0	0	0	0
13	= Summe der Auszahlungen aus Investitionstätigkeit	0	0	-5.100	0	0	0	0
14	= Saldo aus Investitionstätigkeit	0	0	-5.100	0	0	0	0
16	= Gesamtkosten der Maßnahme	0	0	-5.100	0	0	0	0

**7.424102.3203.01: Bolzplatz Herrlesberg**

6	= Summe Einzahlungen	0	0	0	0	0	0	0
8	- Auszahlungen für Baumaßnahmen	0	0	0	0	-60.000	0	0
13	= Summe der Auszahlungen aus Investitionstätigkeit	0	0	0	0	-60.000	0	0
14	= Saldo aus Investitionstätigkeit	0	0	0	0	-60.000	0	0
16	= Gesamtkosten der Maßnahme	0	0	0	0	-60.000	0	0

**7.424102.3302.01: Sportplatz TV Derendingen, Neubau**

3	+ Einzahlungen aus der Veräußerung von Sachvermögen	0	0	0	0	1.000.000	0	0
6	= Summe Einzahlungen	0	0	0	0	1.000.000	0	0
8	- Auszahlungen für Baumaßnahmen	0	0	-200.000	-620.000	-620.000	0	0
11	- Auszahlungen für Investitionsförderungsmaßnahmen	0	0	0	0	-255.000	0	0
13	= Summe der Auszahlungen aus Investitionstätigkeit	0	0	-200.000	-620.000	-875.000	0	0
14	= Saldo aus Investitionstätigkeit	0	0	-200.000	-620.000	125.000	0	0
16	= Gesamtkosten der Maßnahme	0	0	-200.000	-620.000	-875.000	0	0



DEZ01                    **Dezernat 01 BM'in Dr. Daniela Harsch**  
 THH\_5                 **Bildung, Jugend, Sport und Soziales**  
 FB50                    **Soziales**

<b>Verantwortlich</b>	<b>Elisabeth Stauber</b>
<b>Enthaltene Produktgruppen/Produkte:</b>	
<b>11.14</b>	<b>Zentrale Funktionen</b>
11.14.11	Inklusion
11.14.91	Sozial- und Seniorenplanung
<b>12.25</b>	<b>Sozialversicherung</b>
12.25.01	Bearbeitung von Sozialversicherungsangelegenheiten
<b>31.10</b>	<b>Grundversorgung und Hilfen nach SGB XII</b>
<b>31.20</b>	<b>Grundsicherung für Arbeitssuchende nach SGB II</b>
<b>31.40</b>	<b>Soziale Einrichtungen</b>
31.40.05	Soziale Einrichtungen für Wohnungslose
31.40.07	Soziale Einrichtungen für Flüchtlinge und Asylbewerber/-innen und Asylberechtigte (Anschlussunterbringung durch Städte und Gemeinden)
<b>31.60</b>	<b>Sonstige Förderung von Trägern der Wohlfahrtspflege</b>
31.60.90	Stadtteiltreffs und Stadtteilsozialarbeit
31.60.91	Förderung von Trägern der Wohlfahrtspflege
<b>31.80</b>	<b>Sonstige soziale Hilfen und Leistungen</b>
31.80.01	Gewährung von Wohngeld
31.80.02	Soziale Vergünstigungen, Sozialpässe, Armutsprävention
31.80.10	Betreuung und Förderung der Integration von Flüchtlingen, Asylbewerber/-innen und Asylberechtigten einschließlich Koordination dieser Aufgaben
<b>36.80</b>	<b>Kooperation und Vernetzung</b>
	Verschiedene soziale Projekte
<b>52.20</b>	<b>Wohnungsbauförderung und Wohnungsversorgung</b>
52.20.05	Erteilung von Wohnberechtigungsscheinen
52.20.06	Vermittlung von Wohnraum

DEZ01

Dezernat 01 BM'in Dr. Daniela Harsch

THH\_5

Bildung, Jugend, Sport und Soziales

FB50

Soziales

lfd. Nr.		Teilergebnishaushalt Ertrags- und Aufwandsarten	Ergebnis	Ansatz	Ansatz
			2018	2019	2020
			EUR	EUR	EUR
			1	2	3
2	+	Zuweisungen und Zuwendungen, Umlagen	0	0	490.130
6	+	Sonstige privatrechtliche Leistungsentgelte	0	0	3.960
7	+	Kostenerstattungen und Kostenumlagen	0	0	5.209.310
<b>11</b>	<b>=</b>	<b>Anteilige ordentliche Erträge</b>	<b>0</b>	<b>0</b>	<b>5.703.400</b>
12	-	Personalaufwendungen	0	0	-3.567.422
14	-	Aufwendungen für Sach- und Dienstleistungen	0	0	-4.358.060
15	-	Abschreibungen	0	0	-14.760
17	-	Transferaufwendungen	0	0	-1.851.950
18	-	Sonstige ordentliche Aufwendungen	0	0	-32.100
<b>19</b>	<b>=</b>	<b>Anteilige ordentliche Aufwendungen</b>	<b>0</b>	<b>0</b>	<b>-9.824.292</b>
<b>20</b>	<b>=</b>	<b>Anteiliges veranschlagtes ordentliches Ergebnis</b>	<b>0</b>	<b>0</b>	<b>-4.120.892</b>
21	+	Erträge aus internen Leistungen	0	0	429.285
24	-	Aufwendungen für interne Leistungen	0	0	-1.491.699
27	-	kalkulatorische Kosten	0	0	-2.710
<b>28</b>	<b>=</b>	<b>Veranschlagtes kalkulatorisches Ergebnis</b>	<b>0</b>	<b>0</b>	<b>-1.065.123</b>
<b>29</b>	<b>=</b>	<b>Veranschlagter Nettoressourcenbedarf/-überschuss</b>	<b>0</b>	<b>0</b>	<b>-5.186.016</b>

**DEZ01**                      **Dezernat 01 BM'in Dr. Daniela Harsch**  
**THH\_5**                      **Bildung, Jugend, Sport und Soziales**  
**FB50**                        **Soziales**  
**1114-50**                    **Zentrale Funktionen**

lfd. Nr.		Teilergebnishaushalt Ertrags- und Aufwandsarten	Ergebnis	Ansatz	Ansatz
			2018	2019	2020
			EUR	EUR	EUR
			1	2	3
2	+	Zuweisungen und Zuwendungen, Umlagen	0	0	58.000
<b>11</b>	=	<b>Anteilige ordentliche Erträge</b>	<b>0</b>	<b>0</b>	<b>58.000</b>
12	-	Personalaufwendungen	0	0	-224.955
14	-	Aufwendungen für Sach- und Dienstleistungen	0	0	-208.180
15	-	Abschreibungen	0	0	-2.060
17	-	Transferaufwendungen	0	0	-10.230
<b>19</b>	=	<b>Anteilige ordentliche Aufwendungen</b>	<b>0</b>	<b>0</b>	<b>-445.425</b>
<b>20</b>	=	<b>Anteiliges veranschlagtes ordentliches Ergebnis</b>	<b>0</b>	<b>0</b>	<b>-387.425</b>
21	+	Erträge aus internen Leistungen	0	0	429.285
24	-	Aufwendungen für interne Leistungen	0	0	-41.380
27	-	kalkulatorische Kosten	0	0	-480
<b>28</b>	=	<b>Veranschlagtes kalkulatorisches Ergebnis</b>	<b>0</b>	<b>0</b>	<b>387.425</b>
<b>29</b>	=	<b>Veranschlagter Nettoressourcenbedarf/-überschuss</b>	<b>0</b>	<b>0</b>	<b>0</b>



**DEZ01**                    **Dezernat 01 BM'in Dr. Daniela Harsch**  
**THH\_5**                    **Bildung, Jugend, Sport und Soziales**  
**FB50**                      **Soziales**  
**1225**                      **Sozialversicherung**

lfd. Nr.		Teilergebnishaushalt Ertrags- und Aufwandsarten	Ergebnis	Ansatz	Ansatz
			2018	2019	2020
			EUR	EUR	EUR
			1	2	3
11	=	<b>Anteilige ordentliche Erträge</b>	0	0	0
12	-	Personalaufwendungen	0	0	-33.024
19	=	<b>Anteilige ordentliche Aufwendungen</b>	0	0	-33.024
20	=	<b>Anteiliges veranschlagtes ordentliches Ergebnis</b>	0	0	-33.024
21	+	Erträge aus internen Leistungen	0	0	0
24	-	Aufwendungen für interne Leistungen	0	0	-20.569
28	=	<b>Veranschlagtes kalkulatorisches Ergebnis</b>	0	0	-20.569
29	=	<b>Veranschlagter Nettoressourcenbedarf/-überschuss</b>	0	0	-53.593

**DEZ01**                      **Dezernat 01 BM'in Dr. Daniela Harsch**  
**THH\_5**                      **Bildung, Jugend, Sport und Soziales**  
**FB50**                        **Soziales**  
**3110**                        **Grundversorgung und Hilfen nach SGB XII**

lfd. Nr.		Teilergebnishaushalt Ertrags- und Aufwandsarten	Ergebnis	Ansatz	Ansatz
			2018	2019	2020
			EUR	EUR	EUR
			1	2	3
7	+	Kostenerstattungen und Kostenumlagen	0	0	560.440
<b>11</b>	=	<b>Anteilige ordentliche Erträge</b>	<b>0</b>	<b>0</b>	<b>560.440</b>
12	-	Personalaufwendungen	0	0	-800.930
14	-	Aufwendungen für Sach- und Dienstleistungen	0	0	-35.840
18	-	Sonstige ordentliche Aufwendungen	0	0	-21.710
<b>19</b>	=	<b>Anteilige ordentliche Aufwendungen</b>	<b>0</b>	<b>0</b>	<b>-858.480</b>
<b>20</b>	=	<b>Anteiliges veranschlagtes ordentliches Ergebnis</b>	<b>0</b>	<b>0</b>	<b>-298.040</b>
21	+	Erträge aus internen Leistungen	0	0	0
24	-	Aufwendungen für interne Leistungen	0	0	-319.400
<b>28</b>	=	<b>Veranschlagtes kalkulatorisches Ergebnis</b>	<b>0</b>	<b>0</b>	<b>-319.400</b>
<b>29</b>	=	<b>Veranschlagter Nettoressourcenbedarf/-überschuss</b>	<b>0</b>	<b>0</b>	<b>-617.440</b>

**DEZ01**                    **Dezernat 01 BM'in Dr. Daniela Harsch**  
**THH\_5**                    **Bildung, Jugend, Sport und Soziales**  
**FB50**                      **Soziales**  
**3120**                      **Grundsicherung Arbeitssuchende (SGB II)**

lfd. Nr.		Teilergebnishaushalt Ertrags- und Aufwandsarten	Ergebnis	Ansatz	Ansatz
			2018	2019	2020
			EUR	EUR	EUR
			1	2	3
7	+	Kostenerstattungen und Kostenumlagen	0	0	221.580
<b>11</b>	=	<b>Anteilige ordentliche Erträge</b>	<b>0</b>	<b>0</b>	<b>221.580</b>
12	-	Personalaufwendungen	0	0	-370.154
15	-	Abschreibungen	0	0	-6.090
18	-	Sonstige ordentliche Aufwendungen	0	0	-4.290
<b>19</b>	=	<b>Anteilige ordentliche Aufwendungen</b>	<b>0</b>	<b>0</b>	<b>-380.534</b>
<b>20</b>	=	<b>Anteiliges veranschlagtes ordentliches Ergebnis</b>	<b>0</b>	<b>0</b>	<b>-158.954</b>
21	+	Erträge aus internen Leistungen	0	0	0
24	-	Aufwendungen für interne Leistungen	0	0	-76.759
27	-	kalkulatorische Kosten	0	0	-470
<b>28</b>	=	<b>Veranschlagtes kalkulatorisches Ergebnis</b>	<b>0</b>	<b>0</b>	<b>-77.229</b>
<b>29</b>	=	<b>Veranschlagter Nettoressourcenbedarf/-überschuss</b>	<b>0</b>	<b>0</b>	<b>-236.182</b>

**DEZ01**                      **Dezernat 01 BM'in Dr. Daniela Harsch**  
**THH\_5**                      **Bildung, Jugend, Sport und Soziales**  
**FB50**                        **Soziales**  
**3140**                        **Soziale Einrichtungen**

lfd. Nr.		Teilergebnishaushalt Ertrags- und Aufwandsarten	Ergebnis	Ansatz	Ansatz
			2018	2019	2020
			EUR	EUR	EUR
			1	2	3
6	+	Sonstige privatrechtliche Leistungsentgelte	0	0	3.960
7	+	Kostenerstattungen und Kostenumlagen	0	0	3.491.700
<b>11</b>	<b>=</b>	<b>Anteilige ordentliche Erträge</b>	<b>0</b>	<b>0</b>	<b>3.495.660</b>
12	-	Personalaufwendungen	0	0	-585.797
14	-	Aufwendungen für Sach- und Dienstleistungen	0	0	-3.950.180
15	-	Abschreibungen	0	0	-3.490
17	-	Transferaufwendungen	0	0	-125.920
<b>19</b>	<b>=</b>	<b>Anteilige ordentliche Aufwendungen</b>	<b>0</b>	<b>0</b>	<b>-4.665.387</b>
<b>20</b>	<b>=</b>	<b>Anteiliges veranschlagtes ordentliches Ergebnis</b>	<b>0</b>	<b>0</b>	<b>-1.169.727</b>
21	+	Erträge aus internen Leistungen	0	0	0
24	-	Aufwendungen für interne Leistungen	0	0	-494.467
27	-	kalkulatorische Kosten	0	0	-890
<b>28</b>	<b>=</b>	<b>Veranschlagtes kalkulatorisches Ergebnis</b>	<b>0</b>	<b>0</b>	<b>-495.357</b>
<b>29</b>	<b>=</b>	<b>Veranschlagter Nettoressourcenbedarf/-überschuss</b>	<b>0</b>	<b>0</b>	<b>-1.665.085</b>

**DEZ01**                      **Dezernat 01 BM'in Dr. Daniela Harsch**  
**THH\_5**                      **Bildung, Jugend, Sport und Soziales**  
**FB50**                        **Soziales**  
**3160**                        **Sonstige Förderung Wohlfahrtspflege**

lfd. Nr.		Teilergebnishaushalt Ertrags- und Aufwandsarten	Ergebnis	Ansatz	Ansatz
			2018	2019	2020
			EUR	EUR	EUR
			1	2	3
11	=	<b>Anteilige ordentliche Erträge</b>	0	0	0
12	-	Personalaufwendungen	0	0	-144.956
15	-	Abschreibungen	0	0	-3.120
17	-	Transferaufwendungen	0	0	-1.027.980
19	=	<b>Anteilige ordentliche Aufwendungen</b>	0	0	<b>-1.176.056</b>
20	=	<b>Anteiliges veranschlagtes ordentliches Ergebnis</b>	0	0	<b>-1.176.056</b>
21	+	Erträge aus internen Leistungen	0	0	0
24	-	Aufwendungen für interne Leistungen	0	0	-116.727
27	-	kalkulatorische Kosten	0	0	-870
28	=	<b>Veranschlagtes kalkulatorisches Ergebnis</b>	0	0	<b>-117.597</b>
29	=	<b>Veranschlagter Nettoressourcenbedarf/-überschuss</b>	0	0	<b>-1.293.652</b>

**DEZ01**                      **Dezernat 01 BM'in Dr. Daniela Harsch**  
**THH\_5**                     **Bildung, Jugend, Sport und Soziales**  
**FB50**                        **Soziales**  
**3160**                        **Sonstige Förderung Wohlfahrtspflege**

Ifd. Nr.	Investitionsübersicht  Einzahlungs- und Auszahlungsarten	Ergebnis 2018  EUR	Ansatz 2019  EUR	Ansatz 2020  EUR	VE 2020  EUR	Finanzplanung		
						Planung 2021	Planung 2022	Planung 2023
						EUR	EUR	EUR
		1	2	3	4	5	6	7
<b>7.316090.1002.01: Stadteiltreff Im Schönblick</b>								
6	= Summe Einzahlungen	0	0	0	0	0	0	0
9	- Auszahlungen für den Erwerb von beweglichem Sachvermögen	0	0	-16.000	0	0	0	0
13	= Summe der Auszahlungen aus Investitionstätigkeit	0	0	-16.000	0	0	0	0
14	= Saldo aus Investitionstätigkeit	0	0	-16.000	0	0	0	0
16	= Gesamtkosten der Maßnahme	0	0	-16.000	0	0	0	0

**DEZ01**                      **Dezernat 01 BM'in Dr. Daniela Harsch**  
**THH\_5**                      **Bildung, Jugend, Sport und Soziales**  
**FB50**                        **Soziales**  
**3180**                        **Sonstige soziale Hilfen und Leistungen**

lfd. Nr.		Teilergebnishaushalt Ertrags- und Aufwandsarten	Ergebnis	Ansatz	Ansatz
			2018	2019	2020
			EUR	EUR	EUR
			1	2	3
7	+	Kostenerstattungen und Kostenumlagen	0	0	103.000
<b>11</b>	=	<b>Anteilige ordentliche Erträge</b>	<b>0</b>	<b>0</b>	<b>103.000</b>
12	-	Personalaufwendungen	0	0	-334.502
14	-	Aufwendungen für Sach- und Dienstleistungen	0	0	-64.440
17	-	Transferaufwendungen	0	0	-546.350
<b>19</b>	=	<b>Anteilige ordentliche Aufwendungen</b>	<b>0</b>	<b>0</b>	<b>-945.292</b>
<b>20</b>	=	<b>Anteiliges veranschlagtes ordentliches Ergebnis</b>	<b>0</b>	<b>0</b>	<b>-842.292</b>
21	+	Erträge aus internen Leistungen	0	0	0
24	-	Aufwendungen für interne Leistungen	0	0	-135.448
<b>28</b>	=	<b>Veranschlagtes kalkulatorisches Ergebnis</b>	<b>0</b>	<b>0</b>	<b>-135.448</b>
<b>29</b>	=	<b>Veranschlagter Nettoressourcenbedarf/-überschuss</b>	<b>0</b>	<b>0</b>	<b>-977.740</b>

**DEZ01**                      **Dezernat 01 BM'in Dr. Daniela Harsch**  
**THH\_5**                      **Bildung, Jugend, Sport und Soziales**  
**FB50**                        **Soziales**  
**318010**                      **Betr. u.Förd. Integration Flüchtlinge**

lfd. Nr.		Teilergebnishaushalt Ertrags- und Aufwandsarten	Ergebnis	Ansatz	Ansatz
			2018	2019	2020
			EUR	EUR	EUR
			1	2	3
2	+	Zuweisungen und Zuwendungen, Umlagen	0	0	432.130
7	+	Kostenerstattungen und Kostenumlagen	0	0	832.590
<b>11</b>	=	<b>Anteilige ordentliche Erträge</b>	<b>0</b>	<b>0</b>	<b>1.264.720</b>
12	-	Personalaufwendungen	0	0	-922.114
14	-	Aufwendungen für Sach- und Dienstleistungen	0	0	-86.240
17	-	Transferaufwendungen	0	0	-102.310
18	-	Sonstige ordentliche Aufwendungen	0	0	-5.000
<b>19</b>	=	<b>Anteilige ordentliche Aufwendungen</b>	<b>0</b>	<b>0</b>	<b>-1.115.664</b>
<b>20</b>	=	<b>Anteiliges veranschlagtes ordentliches Ergebnis</b>	<b>0</b>	<b>0</b>	<b>149.056</b>
21	+	Erträge aus internen Leistungen	0	0	0
24	-	Aufwendungen für interne Leistungen	0	0	-230.157
<b>28</b>	=	<b>Veranschlagtes kalkulatorisches Ergebnis</b>	<b>0</b>	<b>0</b>	<b>-230.157</b>
<b>29</b>	=	<b>Veranschlagter Nettoressourcenbedarf/-überschuss</b>	<b>0</b>	<b>0</b>	<b>-81.101</b>



**DEZ01**                    **Dezernat 01 BM'in Dr. Daniela Harsch**  
**THH\_5**                    **Bildung, Jugend, Sport und Soziales**  
**FB50**                      **Soziales**  
**3680**                      **Kooperation und Vernetzung**

lfd. Nr.		Teilergebnishaushalt Ertrags- und Aufwandsarten	Ergebnis	Ansatz	Ansatz
			2018	2019	2020
			EUR	EUR	EUR
			1	2	3
11	=	<b>Anteilige ordentliche Erträge</b>	0	0	0
12	-	Personalaufwendungen	0	0	-82.443
14	-	Aufwendungen für Sach- und Dienstleistungen	0	0	-13.180
17	-	Transferaufwendungen	0	0	-39.160
18	-	Sonstige ordentliche Aufwendungen	0	0	-1.100
19	=	<b>Anteilige ordentliche Aufwendungen</b>	0	0	<b>-135.883</b>
20	=	<b>Anteiliges veranschlagtes ordentliches Ergebnis</b>	0	0	<b>-135.883</b>
21	+	Erträge aus internen Leistungen	0	0	0
24	-	Aufwendungen für interne Leistungen	0	0	-31.097
28	=	<b>Veranschlagtes kalkulatorisches Ergebnis</b>	0	0	<b>-31.097</b>
29	=	<b>Veranschlagter Nettoressourcenbedarf/-überschuss</b>	0	0	<b>-166.980</b>

**DEZ01**                    **Dezernat 01 BM'in Dr. Daniela Harsch**  
**THH\_5**                    **Bildung, Jugend, Sport und Soziales**  
**FB50**                      **Soziales**  
**5220-50**                 **Wohnungsbauförderung u. -versorgung**

lfd. Nr.		Teilergebnishaushalt Ertrags- und Aufwandsarten	Ergebnis	Ansatz	Ansatz
			2018	2019	2020
			EUR	EUR	EUR
			1	2	3
11	=	<b>Anteilige ordentliche Erträge</b>	0	0	0
12	-	Personalaufwendungen	0	0	-68.547
19	=	<b>Anteilige ordentliche Aufwendungen</b>	0	0	-68.547
20	=	<b>Anteiliges veranschlagtes ordentliches Ergebnis</b>	0	0	-68.547
21	+	Erträge aus internen Leistungen	0	0	0
24	-	Aufwendungen für interne Leistungen	0	0	-25.695
28	=	<b>Veranschlagtes kalkulatorisches Ergebnis</b>	0	0	-25.695
29	=	<b>Veranschlagter Nettoressourcenbedarf/-überschuss</b>	0	0	-94.242



## **Dezernat 02**

**Erster Bürgermeister Cord Soehlke**



## DEZ02

## Dezernat 02 EBM Cord Soehlke

lfd. Nr.		Teilergebnishaushalt Ertrags- und Aufwandsarten	Ergebnis	Ansatz	Ansatz
			2018	2019	2020
			EUR	EUR	EUR
			1	2	3
1	+	Steuern und ähnliche Abgaben	0	0	53.610
2	+	Zuweisungen und Zuwendungen, Umlagen	0	0	537.490
3	+	Aufgelöste Investitionszuwendungen und -beiträge	0	0	2.433.880
5	+	Entgelte für öffentliche Leistungen oder Einrichtungen	0	0	5.306.560
6	+	Sonstige privatrechtliche Leistungsentgelte	0	0	7.100.890
7	+	Kostenerstattungen und Kostenumlagen	0	0	3.662.660
<b>11</b>	=	<b>Anteilige ordentliche Erträge</b>	<b>0</b>	<b>0</b>	<b>19.095.090</b>
12	-	Personalaufwendungen	0	0	-16.243.333
14	-	Aufwendungen für Sach- und Dienstleistungen	0	0	-24.074.695
15	-	Abschreibungen	0	0	-11.092.470
17	-	Transferaufwendungen	0	0	-468.620
18	-	Sonstige ordentliche Aufwendungen	0	0	-12.899.310
<b>19</b>	=	<b>Anteilige ordentliche Aufwendungen</b>	<b>0</b>	<b>0</b>	<b>-64.778.428</b>
<b>20</b>	=	<b>Anteiliges veranschlagtes ordentliches Ergebnis</b>	<b>0</b>	<b>0</b>	<b>-45.683.338</b>
21	+	Erträge aus internen Leistungen	0	0	29.837.286
24	-	Aufwendungen für interne Leistungen	0	0	-5.511.416
27	-	kalkulatorische Kosten	0	0	-13.684.710
<b>28</b>	=	<b>Veranschlagtes kalkulatorisches Ergebnis</b>	<b>0</b>	<b>0</b>	<b>10.641.160</b>
<b>29</b>	=	<b>Veranschlagter Nettoressourcenbedarf/-überschuss</b>	<b>0</b>	<b>0</b>	<b>-35.042.178</b>

DEZ02

Dezernat 02 EBM Cord Soehlke

THH\_6

Baurecht und Vermessung

lfd. Nr.		Teilergebnishaushalt Ertrags- und Aufwandsarten	Ergebnis	Ansatz	Ansatz
			2018	2019	2020
			EUR	EUR	EUR
			1	2	3
2	+	Zuweisungen und Zuwendungen, Umlagen	0	0	79.710
5	+	Entgelte für öffentliche Leistungen oder Einrichtungen	0	0	2.061.440
6	+	Sonstige privatrechtliche Leistungsentgelte	0	0	15.840
7	+	Kostenerstattungen und Kostenumlagen	0	0	141.260
<b>11</b>	<b>=</b>	<b>Anteilige ordentliche Erträge</b>	<b>0</b>	<b>0</b>	<b>2.298.250</b>
12	-	Personalaufwendungen	0	0	-3.776.773
14	-	Aufwendungen für Sach- und Dienstleistungen	0	0	-506.060
15	-	Abschreibungen	0	0	-58.840
18	-	Sonstige ordentliche Aufwendungen	0	0	-41.570
<b>19</b>	<b>=</b>	<b>Anteilige ordentliche Aufwendungen</b>	<b>0</b>	<b>0</b>	<b>-4.383.243</b>
<b>20</b>	<b>=</b>	<b>Anteiliges veranschlagtes ordentliches Ergebnis</b>	<b>0</b>	<b>0</b>	<b>-2.084.993</b>
21	+	Erträge aus internen Leistungen	0	0	46.445
24	-	Aufwendungen für interne Leistungen	0	0	-1.333.609
27	-	kalkulatorische Kosten	0	0	-5.950
<b>28</b>	<b>=</b>	<b>Veranschlagtes kalkulatorisches Ergebnis</b>	<b>0</b>	<b>0</b>	<b>-1.293.114</b>
<b>29</b>	<b>=</b>	<b>Veranschlagter Nettoressourcenbedarf/-überschuss</b>	<b>0</b>	<b>0</b>	<b>-3.378.107</b>

DEZ02

Dezernat 02 EBM Cord Soehlke

THH\_6

Baurecht und Vermessung

lfd. Nr.		Teilfinanzhaushalt Einzahlungs- und Auszahlungsarten	Ergebnis	Ansatz	Ansatz	VE
			2018	2019	2020	2020
			EUR	EUR	EUR	EUR
			1	2	3	4
1	+	Ergebniswirksame Einzahlungen des Ergebnishaushalts	0	0	2.298.250	0
2	-	Ergebniswirksame Auszahlungen des Ergebnishaushalts	0	0	-4.324.403	0
<b>3</b>	=	<b>Zahlungsmittelüberschuss/-bedarf aus lfd. Verwaltungstätigkeit</b>	<b>0</b>	<b>0</b>	<b>-2.026.153</b>	<b>0</b>
5	+	Einzahlungen aus Investitionsbeiträgen und ähnl. Entgelten für Investitionstätigkeit	0	0	2.000	0
7	+	Einzahlungen aus der Veräußerung von Finanzvermögen	0	0	80.000	0
<b>9</b>	=	<b>Einzahlungen aus Investitionstätigkeit</b>	<b>0</b>	<b>0</b>	<b>82.000</b>	<b>0</b>
12	-	Auszahlungen für den Erwerb von beweglichem Sachvermögen	0	0	-79.500	0
<b>16</b>	=	<b>Auszahlungen aus Investitionstätigkeit</b>	<b>0</b>	<b>0</b>	<b>-79.500</b>	<b>0</b>
<b>17</b>	=	<b>Saldo aus Investitionstätigkeit</b>	<b>0</b>	<b>0</b>	<b>2.500</b>	<b>0</b>





**DEZ02**                    **Dezernat 02 EBM Cord Soehlke**  
**THH\_6**                    **Baurecht und Vermessung**  
**FB6**                        **Vermessung und Geoinformation**

<b>Verantwortlich</b>	<b>Ulrich Voßler</b>
-----------------------	----------------------

<b>Enthaltene Produktgruppen/Produkte:</b>	
<b>11.33</b>	<b>Grundstücksmanagement</b>
11.33.02	Kommunale Wertermittlung
<b>12.24</b>	<b>Kommunales Grundbuchwesen</b>
12.24.02	Öffentliche Beglaubigungen
12.24.04	Grundbucheinsichtsstelle
<b>51.11</b>	<b>Flächen- und grundstückbezogene Daten und Grundlagen (Geoinformation)</b>
51.11.01	Führung und Bereitstellung des Liegenschaftskatasters
51.11.02	Weitere grundstücksbezogene Basisinformationen
51.11.03	Vermessungstechnische Ingenieurleistungen
51.11.04	Liegenschaftsvermessung
51.11.05	Raumbezugsysteme nach Lage und Höhe
51.11.06	Grundlagen Raumbezogener Informationssysteme
51.11.07	Führung und Bereitstellung von Karten und Geodaten
51.11.08	Umlegungsverfahren nach Baugesetzbuch und sonstige Ordnungsmaßnahmen
51.11.10	Führung und Bereitstellung der Kaufpreissammlung, Markt- und Preisanalysen (Gutachterausschuss)
51.11.11	Erstellung von Wertgutachten
<b>52.20</b>	<b>Wohnungsbauförderung und Wohnungsversorgung</b>
52.20.07	Überwachung der Zweckbindung geförderter Wohnungen
52.20.08	Mietspiegel, Mietpreisberatung

DEZ02

Dezernat 02 EBM Cord Soehlke

THH\_6

Baurecht und Vermessung

FB6

Vermessung und Geoinformation

lfd. Nr.		Teilergebnishaushalt Ertrags- und Aufwandsarten	Ergebnis	Ansatz	Ansatz
			2018	2019	2020
			EUR	EUR	EUR
			1	2	3
2	+	Zuweisungen und Zuwendungen, Umlagen	0	0	10.000
5	+	Entgelte für öffentliche Leistungen oder Einrichtungen	0	0	561.440
6	+	Sonstige privatrechtliche Leistungsentgelte	0	0	13.000
7	+	Kostenerstattungen und Kostenumlagen	0	0	130.800
<b>11</b>	<b>=</b>	<b>Anteilige ordentliche Erträge</b>	<b>0</b>	<b>0</b>	<b>715.240</b>
12	-	Personalaufwendungen	0	0	-2.048.225
14	-	Aufwendungen für Sach- und Dienstleistungen	0	0	-217.330
15	-	Abschreibungen	0	0	-53.190
18	-	Sonstige ordentliche Aufwendungen	0	0	-40.510
<b>19</b>	<b>=</b>	<b>Anteilige ordentliche Aufwendungen</b>	<b>0</b>	<b>0</b>	<b>-2.359.255</b>
<b>20</b>	<b>=</b>	<b>Anteiliges veranschlagtes ordentliches Ergebnis</b>	<b>0</b>	<b>0</b>	<b>-1.644.015</b>
21	+	Erträge aus internen Leistungen	0	0	46.445
24	-	Aufwendungen für interne Leistungen	0	0	-766.846
27	-	kalkulatorische Kosten	0	0	-5.210
<b>28</b>	<b>=</b>	<b>Veranschlagtes kalkulatorisches Ergebnis</b>	<b>0</b>	<b>0</b>	<b>-725.611</b>
<b>29</b>	<b>=</b>	<b>Veranschlagter Nettoressourcenbedarf/-überschuss</b>	<b>0</b>	<b>0</b>	<b>-2.369.626</b>

**DEZ02**                    **Dezernat 02 EBM Cord Soehlke**  
**THH\_6**                    **Baurecht und Vermessung**  
**FB6**                        **Vermessung und Geoinformation**  
**1133-6**                    **Grundstücksmanagement**

lfd. Nr.		Teilergebnishaushalt Ertrags- und Aufwandsarten	Ergebnis	Ansatz	Ansatz
			2018	2019	2020
			EUR	EUR	EUR
			1	2	3
11	=	<b>Anteilige ordentliche Erträge</b>	0	0	0
12	-	Personalaufwendungen	0	0	-45.735
19	=	<b>Anteilige ordentliche Aufwendungen</b>	0	0	-45.735
20	=	<b>Anteiliges veranschlagtes ordentliches Ergebnis</b>	0	0	-45.735
21	+	Erträge aus internen Leistungen	0	0	46.445
24	-	Aufwendungen für interne Leistungen	0	0	-710
28	=	<b>Veranschlagtes kalkulatorisches Ergebnis</b>	0	0	45.735
29	=	<b>Veranschlagter Nettoressourcenbedarf/-überschuss</b>	0	0	0

**DEZ02**                      **Dezernat 02 EBM Cord Soehlke**  
**THH\_6**                      **Baurecht und Vermessung**  
**FB6**                         **Vermessung und Geoinformation**  
**1224**                        **Kommunales Grundbuchwesen**

lfd. Nr.		Teilergebnishaushalt Ertrags- und Aufwandsarten	Ergebnis	Ansatz	Ansatz
			2018	2019	2020
			EUR	EUR	EUR
			1	2	3
5	+	Entgelte für öffentliche Leistungen oder Einrichtungen	0	0	1.000
<b>11</b>	=	<b>Anteilige ordentliche Erträge</b>	<b>0</b>	<b>0</b>	<b>1.000</b>
12	-	Personalaufwendungen	0	0	-31.191
<b>19</b>	=	<b>Anteilige ordentliche Aufwendungen</b>	<b>0</b>	<b>0</b>	<b>-31.191</b>
<b>20</b>	=	<b>Anteiliges veranschlagtes ordentliches Ergebnis</b>	<b>0</b>	<b>0</b>	<b>-30.191</b>
21	+	Erträge aus internen Leistungen	0	0	0
24	-	Aufwendungen für interne Leistungen	0	0	-6.554
<b>28</b>	=	<b>Veranschlagtes kalkulatorisches Ergebnis</b>	<b>0</b>	<b>0</b>	<b>-6.554</b>
<b>29</b>	=	<b>Veranschlagter Nettoressourcenbedarf/-überschuss</b>	<b>0</b>	<b>0</b>	<b>-36.745</b>

**DEZ02**                      **Dezernat 02 EBM Cord Soehlke**  
**THH\_6**                      **Baurecht und Vermessung**  
**FB6**                         **Vermessung und Geoinformation**  
**5111**                        **Geoinformation**

lfd. Nr.		Teilergebnishaushalt Ertrags- und Aufwandsarten	Ergebnis	Ansatz	Ansatz
			2018	2019	2020
			EUR	EUR	EUR
			1	2	3
5	+	Entgelte für öffentliche Leistungen oder Einrichtungen	0	0	560.440
6	+	Sonstige privatrechtliche Leistungsentgelte	0	0	13.000
7	+	Kostenerstattungen und Kostenumlagen	0	0	130.800
<b>11</b>	<b>=</b>	<b>Anteilige ordentliche Erträge</b>	<b>0</b>	<b>0</b>	<b>704.240</b>
12	-	Personalaufwendungen	0	0	-1.927.045
14	-	Aufwendungen für Sach- und Dienstleistungen	0	0	-127.330
15	-	Abschreibungen	0	0	-53.190
18	-	Sonstige ordentliche Aufwendungen	0	0	-40.510
<b>19</b>	<b>=</b>	<b>Anteilige ordentliche Aufwendungen</b>	<b>0</b>	<b>0</b>	<b>-2.148.075</b>
<b>20</b>	<b>=</b>	<b>Anteiliges veranschlagtes ordentliches Ergebnis</b>	<b>0</b>	<b>0</b>	<b>-1.443.835</b>
21	+	Erträge aus internen Leistungen	0	0	0
24	-	Aufwendungen für interne Leistungen	0	0	-744.433
27	-	kalkulatorische Kosten	0	0	-5.210
<b>28</b>	<b>=</b>	<b>Veranschlagtes kalkulatorisches Ergebnis</b>	<b>0</b>	<b>0</b>	<b>-749.643</b>
<b>29</b>	<b>=</b>	<b>Veranschlagter Nettoressourcenbedarf/-überschuss</b>	<b>0</b>	<b>0</b>	<b>-2.193.478</b>

**DEZ02**                      **Dezernat 02 EBM Cord Soehlke**  
**THH\_6**                      **Baurecht und Vermessung**  
**FB6**                            **Vermessung und Geoinformation**  
**5111**                            **Geoinformation**

Ifd. Nr.	Investitionsübersicht Einzahlungs- und Auszahlungsarten	Ergebnis 2018 EUR	Ansatz 2019 EUR	Ansatz 2020 EUR	VE 2020 EUR	Finanzplanung		
						Planung 2021	Planung 2022	Planung 2023
						EUR	EUR	EUR
		1	2	3	4	5	6	7
<b>7.511100.0000.01: Geoinformation</b>								
6 =	Summe Einzahlungen	0	0	0	0	0	0	0
9 -	Auszahlungen für den Erwerb von beweglichem Sachvermögen	0	0	-34.500	0	0	0	0
13 =	Summe der Auszahlungen aus Investitionstätigkeit	0	0	-34.500	0	0	0	0
14 =	Saldo aus Investitionstätigkeit	0	0	-34.500	0	0	0	0
16 =	Gesamtkosten der Maßnahme	0	0	-34.500	0	0	0	0
<b>7.511104.0000.01: Vermessung</b>								
6 =	Summe Einzahlungen	0	0	0	0	0	0	0
9 -	Auszahlungen für den Erwerb von beweglichem Sachvermögen	0	0	-45.000	0	0	0	0
13 =	Summe der Auszahlungen aus Investitionstätigkeit	0	0	-45.000	0	0	0	0
14 =	Saldo aus Investitionstätigkeit	0	0	-45.000	0	0	0	0
16 =	Gesamtkosten der Maßnahme	0	0	-45.000	0	0	0	0
<b>7.511108.0000.01: Baulandumlegung</b>								
2 +	Einzahlungen aus Investitionsbeiträgen und ähnl. Entgelten für Investitionstätigkeit	0	0	2.000	0	2.000	2.000	2.000
6 =	Summe Einzahlungen	0	0	2.000	0	2.000	2.000	2.000
13 =	Summe der Auszahlungen aus Investitionstätigkeit	0	0	0	0	0	0	0
14 =	Saldo aus Investitionstätigkeit	0	0	2.000	0	2.000	2.000	2.000
16 =	Gesamtkosten der Maßnahme	0	0	0	0	0	0	0

**DEZ02**                    **Dezernat 02 EBM Cord Soehlke**  
**THH\_6**                    **Baurecht und Vermessung**  
**FB6**                        **Vermessung und Geoinformation**  
**5220-6**                    **Wohnungsbauförderung**

lfd. Nr.		Teilergebnishaushalt Ertrags- und Aufwandsarten	Ergebnis	Ansatz	Ansatz
			2018	2019	2020
			EUR	EUR	EUR
			1	2	3
2	+	Zuweisungen und Zuwendungen, Umlagen	0	0	10.000
<b>11</b>	=	<b>Anteilige ordentliche Erträge</b>	<b>0</b>	<b>0</b>	<b>10.000</b>
12	-	Personalaufwendungen	0	0	-44.254
14	-	Aufwendungen für Sach- und Dienstleistungen	0	0	-90.000
<b>19</b>	=	<b>Anteilige ordentliche Aufwendungen</b>	<b>0</b>	<b>0</b>	<b>-134.254</b>
<b>20</b>	=	<b>Anteiliges veranschlagtes ordentliches Ergebnis</b>	<b>0</b>	<b>0</b>	<b>-124.254</b>
21	+	Erträge aus internen Leistungen	0	0	0
24	-	Aufwendungen für interne Leistungen	0	0	-15.149
<b>28</b>	=	<b>Veranschlagtes kalkulatorisches Ergebnis</b>	<b>0</b>	<b>0</b>	<b>-15.149</b>
<b>29</b>	=	<b>Veranschlagter Nettoressourcenbedarf/-überschuss</b>	<b>0</b>	<b>0</b>	<b>-139.403</b>





DEZ02                      Dezernat 02 EBM Cord Soehlke  
THH\_6                     Baurecht und Vermessung  
FB63                      Baurecht

Verantwortlich	Michael Beier
----------------	---------------

<b>Enthaltene Produktgruppen/Produkte:</b>
--

<b>52.10      Bauordnung</b>
------------------------------

- |          |   |
|----------|---|
| 52.10.01 | Bauvoranfrage   |
| 52.10.02 | Baugenehmigungsverfahren  |
| 52.10.03 | Kenntnisvergabeverfahren  |
| 52.10.04 | Abgeschlossenheitsbescheinigung nach WEG                                    |
| 52.10.05 | Entscheidungen und Anzeigen im verfahrensfreien Bereich                     |
| 52.10.06 | Bautechnische Prüfung   |
| 52.10.07 | Baukontrolle, Bauabnahme, Gebrauchsabnahme                                  |
| 52.10.08 | Wiederkehrende Prüfung von Sonderbauten                                     |
| 52.10.09 | Bauordnungsbehördliche Maßnahmen  |
| 52.10.10 | Schornsteinfegerwesen   |
| 52.10.11 | Baulastenverzeichnis  |
| 52.10.12 | Allgemeine Baubearbeitung   |
| 52.10.13 | Vollzug von speziellen baurechtlichen Vorschriften im Zuge der Energiewende |

<b>52.30      Denkmalschutz und Denkmalpflege</b>
---

- |          |   |
|----------|---|
| 52.30.02 | Denkmalschutzrechtliche Genehmigungsverfahren einschließlich Denkmalförderung |
|----------|---|

<b>56.10      Umweltschutzmaßnahmen</b>
---

- |          |                                      |
|----------|--------------------------------------|
| 56.10.05 | Immissionsschutzrechtliche Maßnahmen |
|----------|--------------------------------------|

**DEZ02**                      **Dezernat 02 EBM Cord Soehlke**  
**THH\_6**                      **Baurecht und Vermessung**  
**FB63**                        **Baurecht**

Ifd. Nr.		Teilergebnishaushalt Ertrags- und Aufwandsarten	Ergebnis	Ansatz	Ansatz
			2018	2019	2020
			EUR	EUR	EUR
			1	2	3
5	+	Entgelte für öffentliche Leistungen oder Einrichtungen	0	0	1.500.000
6	+	Sonstige privatrechtliche Leistungsentgelte	0	0	2.840
7	+	Kostenerstattungen und Kostenumlagen	0	0	10.460
<b>11</b>	<b>=</b>	<b>Anteilige ordentliche Erträge</b>	<b>0</b>	<b>0</b>	<b>1.513.300</b>
12	-	Personalaufwendungen	0	0	-1.530.067
14	-	Aufwendungen für Sach- und Dienstleistungen	0	0	-16.000
15	-	Abschreibungen	0	0	-5.650
18	-	Sonstige ordentliche Aufwendungen	0	0	-1.060
<b>19</b>	<b>=</b>	<b>Anteilige ordentliche Aufwendungen</b>	<b>0</b>	<b>0</b>	<b>-1.552.777</b>
<b>20</b>	<b>=</b>	<b>Anteiliges veranschlagtes ordentliches Ergebnis</b>	<b>0</b>	<b>0</b>	<b>-39.477</b>
21	+	Erträge aus internen Leistungen	0	0	0
24	-	Aufwendungen für interne Leistungen	0	0	-497.444
27	-	kalkulatorische Kosten	0	0	-740
<b>28</b>	<b>=</b>	<b>Veranschlagtes kalkulatorisches Ergebnis</b>	<b>0</b>	<b>0</b>	<b>-498.184</b>
<b>29</b>	<b>=</b>	<b>Veranschlagter Nettoressourcenbedarf/-überschuss</b>	<b>0</b>	<b>0</b>	<b>-537.662</b>

**DEZ02**                      **Dezernat 02 EBM Cord Soehlke**  
**THH\_6**                      **Baurecht und Vermessung**  
**FB63**                        **Baurecht**  
**5210**                        **Bauordnung**

lfd. Nr.		Teilergebnishaushalt Ertrags- und Aufwandsarten	Ergebnis	Ansatz	Ansatz
			2018	2019	2020
			EUR	EUR	EUR
			1	2	3
5	+	Entgelte für öffentliche Leistungen oder Einrichtungen	0	0	1.500.000
6	+	Sonstige privatrechtliche Leistungsentgelte	0	0	2.840
<b>11</b>	<b>=</b>	<b>Anteilige ordentliche Erträge</b>	<b>0</b>	<b>0</b>	<b>1.502.840</b>
12	-	Personalaufwendungen	0	0	-1.371.142
14	-	Aufwendungen für Sach- und Dienstleistungen	0	0	-16.000
15	-	Abschreibungen	0	0	-5.650
18	-	Sonstige ordentliche Aufwendungen	0	0	-1.060
<b>19</b>	<b>=</b>	<b>Anteilige ordentliche Aufwendungen</b>	<b>0</b>	<b>0</b>	<b>-1.393.852</b>
<b>20</b>	<b>=</b>	<b>Anteiliges veranschlagtes ordentliches Ergebnis</b>	<b>0</b>	<b>0</b>	<b>108.988</b>
21	+	Erträge aus internen Leistungen	0	0	0
24	-	Aufwendungen für interne Leistungen	0	0	-469.205
27	-	kalkulatorische Kosten	0	0	-740
<b>28</b>	<b>=</b>	<b>Veranschlagtes kalkulatorisches Ergebnis</b>	<b>0</b>	<b>0</b>	<b>-469.945</b>
<b>29</b>	<b>=</b>	<b>Veranschlagter Nettoressourcenbedarf/-überschuss</b>	<b>0</b>	<b>0</b>	<b>-360.957</b>

**DEZ02**                    **Dezernat 02 EBM Cord Soehlke**  
**THH\_6**                    **Baurecht und Vermessung**  
**FB63**                      **Baurecht**  
**5230**                      **Denkmalschutz**

lfd. Nr.		Teilergebnishaushalt Ertrags- und Aufwandsarten	Ergebnis	Ansatz	Ansatz
			2018	2019	2020
			EUR	EUR	EUR
			1	2	3
11	=	<b>Anteilige ordentliche Erträge</b>	0	0	0
12	-	Personalaufwendungen	0	0	-158.925
19	=	<b>Anteilige ordentliche Aufwendungen</b>	0	0	<b>-158.925</b>
20	=	<b>Anteiliges veranschlagtes ordentliches Ergebnis</b>	0	0	<b>-158.925</b>
21	+	Erträge aus internen Leistungen	0	0	0
24	-	Aufwendungen für interne Leistungen	0	0	-28.239
28	=	<b>Veranschlagtes kalkulatorisches Ergebnis</b>	0	0	<b>-28.239</b>
29	=	<b>Veranschlagter Nettoressourcenbedarf/-überschuss</b>	0	0	<b>-187.165</b>

**DEZ02**                      **Dezernat 02 EBM Cord Soehlke**  
**THH\_6**                      **Baurecht und Vermessung**  
**FB63**                        **Baurecht**  
**5610-63**                    **Umweltschutzmaßnahmen**

lfd. Nr.		Teilergebnishaushalt Ertrags- und Aufwandsarten	Ergebnis	Ansatz	Ansatz
			2018	2019	2020
			EUR	EUR	EUR
			1	2	3
7	+	Kostenerstattungen und Kostenumlagen	0	0	10.460
11	=	<b>Anteilige ordentliche Erträge</b>	<b>0</b>	<b>0</b>	<b>10.460</b>
19	=	<b>Anteilige ordentliche Aufwendungen</b>	<b>0</b>	<b>0</b>	<b>0</b>
20	=	<b>Anteiliges veranschlagtes ordentliches Ergebnis</b>	<b>0</b>	<b>0</b>	<b>10.460</b>
21	+	Erträge aus internen Leistungen	0	0	0
24	-	Aufwendungen für interne Leistungen	0	0	0
28	=	<b>Veranschlagtes kalkulatorisches Ergebnis</b>	<b>0</b>	<b>0</b>	<b>0</b>
29	=	<b>Veranschlagter Nettoressourcenbedarf/-überschuss</b>	<b>0</b>	<b>0</b>	<b>10.460</b>



DEZ02                    Dezerat 02 EBM Cord Soehlke  
THH\_6                    Baurecht und Vermessung  
021                        Beauftragte/r für Wohnraum

<b>Verantwortlich</b>	<b>Julia Hartmann / Axel Burkhardt</b>
-----------------------	--

<b>Enthaltene Produktgruppen/Produkte:</b>
--

<b>52.20</b>	<b>Wohnungsbauförderung und Wohnungsversorgung</b>
52.20.01	Förderung des Wohnungsbaus



**DEZ02**                    **Dezernat 02 EBM Cord Soehlke**  
**THH\_6**                    **Baurecht und Vermessung**  
**021**                        **Beauftragte/r für Wohnraum**  
**522001**                   **Förderung des Wohnungsbaus**

lfd. Nr.		Teilergebnishaushalt Ertrags- und Aufwandsarten	Ergebnis	Ansatz	Ansatz
			2018	2019	2020
			EUR	EUR	EUR
			1	2	3
2	+	Zuweisungen und Zuwendungen, Umlagen	0	0	69.710
<b>11</b>	=	<b>Anteilige ordentliche Erträge</b>	<b>0</b>	<b>0</b>	<b>69.710</b>
12	-	Personalaufwendungen	0	0	-198.480
14	-	Aufwendungen für Sach- und Dienstleistungen	0	0	-272.730
<b>19</b>	=	<b>Anteilige ordentliche Aufwendungen</b>	<b>0</b>	<b>0</b>	<b>-471.210</b>
<b>20</b>	=	<b>Anteiliges veranschlagtes ordentliches Ergebnis</b>	<b>0</b>	<b>0</b>	<b>-401.500</b>
21	+	Erträge aus internen Leistungen	0	0	0
24	-	Aufwendungen für interne Leistungen	0	0	-69.319
<b>28</b>	=	<b>Veranschlagtes kalkulatorisches Ergebnis</b>	<b>0</b>	<b>0</b>	<b>-69.319</b>
<b>29</b>	=	<b>Veranschlagter Nettoressourcenbedarf/-überschuss</b>	<b>0</b>	<b>0</b>	<b>-470.819</b>

**DEZ02**                      **Dezernat 02 EBM Cord Soehlke**  
**THH\_6**                      **Baurecht und Vermessung**  
**021**                            **Beauftragte/r für Wohnraum**  
**522001**                      **Förderung des Wohnungsbaus**

Ifd. Nr.	Investitionsübersicht Einzahlungs- und Auszahlungsarten	Ergebnis 2018 EUR	Ansatz 2019 EUR	Ansatz 2020 EUR	VE 2020 EUR	Finanzplanung		
						Planung 2021	Planung 2022	Planung 2023
						EUR	EUR	EUR
		1	2	3	4	5	6	7
<b>7.522001.0000.01: Rückflüsse Wohnbaurdarlehen</b>								
4	+ Einzahlungen aus der Veräußerung von Finanzvermögen	0	0	80.000	0	80.000	80.000	80.000
6	= <b>Summe Einzahlungen</b>	<b>0</b>	<b>0</b>	<b>80.000</b>	<b>0</b>	<b>80.000</b>	<b>80.000</b>	<b>80.000</b>
13	= <b>Summe der Auszahlungen aus Investitionstätigkeit</b>	<b>0</b>	<b>0</b>	<b>0</b>	<b>0</b>	<b>0</b>	<b>0</b>	<b>0</b>
14	= <b>Saldo aus Investitionstätigkeit</b>	<b>0</b>	<b>0</b>	<b>80.000</b>	<b>0</b>	<b>80.000</b>	<b>80.000</b>	<b>80.000</b>
16	= <b>Gesamtkosten der Maßnahme</b>	<b>0</b>	<b>0</b>	<b>0</b>	<b>0</b>	<b>0</b>	<b>0</b>	<b>0</b>



**DEZ02**                    **Dezernat 02 EBM Cord Soehlke**  
**THH\_7**                    **Planen, Entwickeln, Liegenschaften**  
**FB7**                        **Planen, Entwickeln, Liegenschaften**

<b>Verantwortlich</b>	<b>Barbara Landwehr</b>
<b>Enthaltene Produktgruppen/Produkte:</b>	
<b>11.33</b>	<b>Grundstücksmanagement</b>
11.33.01	Abwicklung von Grundstücksgeschäften und Bestellung und Verwaltung von Erbbaurechten
11.33.04	Grundstücksbewirtschaftung (Unbebaute Grundstücke)
<b>51.10</b>	<b>Stadtentwicklung, Städtebauliche Planung, Verkehrsplanung und Stadterneuerung</b>
51.10.01	Stadtentwicklung
51.10.02	Vorbereitende Bauleitplanung
51.10.03	Städtebauliche Rahmenplanung, informelle Planung
51.10.04	Städtebaulicher Entwurf, Konzepte zu Bebauung und Freiraum, Stadtgestaltung
51.10.05	Verbindliche Bauleitplanung
51.10.06	Verkehrsentwicklungsplan
51.10.07	Konzepte zur Verkehrslenkung und Steuerung
51.10.09	Städtebauliche Sanierungsmaßnahmen und städtebauliche Maßnahmen nach Sonderprogrammen
51.10.10	Städtebauliche Entwicklungsmaßnahmen
51.10.11	Rechtsverfahren und Gebote
51.10.12	Städtebauliche Verträge
51.10.13	Planungs- und Gestaltungsberatung
51.10.14	Stellungnahme zu Planungen und Vorhaben Dritter
<b>54.70</b>	<b>Verkehrsbetriebe / ÖPNV</b>
54.70.90	Regionalstadtbahn
<b>55.40</b>	<b>Naturschutz und Landschaftspflege</b>
55.40.01	Geschützte Teile von Natur und Landschaft
55.40.02	Naturschutzrechtliche Maßnahmen
55.40.03	Erstellen und Umsetzen von Konzeptionen zum Naturschutz
<b>55.50</b>	<b>Forstwirtschaft</b>
55.50.01	Holzproduktion
55.50.02	Erhaltung und Förderung der ökologischen Funktion des Waldes
55.50.03	Erhaltung und Förderung der sozialen Funktion des Waldes
<b>56.10</b>	<b>Umweltschutzmaßnahmen</b>
56.10.06	Konzeptionen zum Immissionsschutz (Lärm)

DEZ02

Dezernat 02 EBM Cord Soehlke

THH\_7

Planen, Entwickeln, Liegenschaften

FB7

Planen, Entwickeln, Liegenschaften

lfd. Nr.		Teilergebnishaushalt Ertrags- und Aufwandsarten	Ergebnis	Ansatz	Ansatz
			2018	2019	2020
			EUR	EUR	EUR
			1	2	3
1	+	Steuern und ähnliche Abgaben	0	0	53.610
2	+	Zuweisungen und Zuwendungen, Umlagen	0	0	170.620
3	+	Aufgelöste Investitionszuwendungen und -beiträge	0	0	6.660
5	+	Entgelte für öffentliche Leistungen oder Einrichtungen	0	0	10.000
6	+	Sonstige privatrechtliche Leistungsentgelte	0	0	1.588.640
7	+	Kostenerstattungen und Kostenumlagen	0	0	56.560
<b>11</b>	<b>=</b>	<b>Anteilige ordentliche Erträge</b>	<b>0</b>	<b>0</b>	<b>1.886.090</b>
12	-	Personalaufwendungen	0	0	-3.536.814
14	-	Aufwendungen für Sach- und Dienstleistungen	0	0	-3.092.100
15	-	Abschreibungen	0	0	-211.060
17	-	Transferaufwendungen	0	0	-20.680
18	-	Sonstige ordentliche Aufwendungen	0	0	-468.360
<b>19</b>	<b>=</b>	<b>Anteilige ordentliche Aufwendungen</b>	<b>0</b>	<b>0</b>	<b>-7.329.014</b>
<b>20</b>	<b>=</b>	<b>Anteiliges veranschlagtes ordentliches Ergebnis</b>	<b>0</b>	<b>0</b>	<b>-5.442.924</b>
21	+	Erträge aus internen Leistungen	0	0	3.386.911
24	-	Aufwendungen für interne Leistungen	0	0	-1.102.184
27	-	kalkulatorische Kosten	0	0	-3.737.050
<b>28</b>	<b>=</b>	<b>Veranschlagtes kalkulatorisches Ergebnis</b>	<b>0</b>	<b>0</b>	<b>-1.452.323</b>
<b>29</b>	<b>=</b>	<b>Veranschlagter Nettoressourcenbedarf/-überschuss</b>	<b>0</b>	<b>0</b>	<b>-6.895.246</b>

DEZ02

Dezernat 02 EBM Cord Soehlke

THH\_7

Planen, Entwickeln, Liegenschaften

FB7

Planen, Entwickeln, Liegenschaften

lfd. Nr.	Teilfinanzhaushalt Einzahlungs- und Auszahlungsarten	Ergebnis	Ansatz	Ansatz	VE
		2018	2019	2020	2020
		EUR	EUR	EUR	EUR
		1	2	3	4
1	+ Ergebniswirksame Einzahlungen des Ergebnishaushalts	0	0	1.879.430	0
2	- Ergebniswirksame Auszahlungen des Ergebnishaushalts	0	0	-7.117.954	0
<b>3</b>	<b>= Zahlungsmittelüberschuss/-bedarf aus lfd. Verwaltungstätigkeit</b>	<b>0</b>	<b>0</b>	<b>-5.238.524</b>	<b>0</b>
4	+ Einzahlungen aus Investitionszuwendungen	0	0	278.400	0
5	+ Einzahlungen aus Investitionsbeiträgen und ähnl. Entgelten für Investitionstätigkeit	0	0	472.540	0
6	+ Einzahlungen aus der Veräußerung von Sachvermögen	0	0	8.025.000	0
<b>9</b>	<b>= Einzahlungen aus Investitionstätigkeit</b>	<b>0</b>	<b>0</b>	<b>8.775.940</b>	<b>0</b>
10	- Auszahlungen für den Erwerb von Grundstücken und Gebäuden	0	0	-5.140.000	-3.840.000
11	- Auszahlungen für Baumaßnahmen	0	0	-5.503.580	-4.300.000
12	- Auszahlungen für den Erwerb von beweglichem Sachvermögen	0	0	-5.000	0
14	- Auszahlungen für Investitionsförderungsmaßnahmen	0	0	-70.000	0
<b>16</b>	<b>= Auszahlungen aus Investitionstätigkeit</b>	<b>0</b>	<b>0</b>	<b>-10.718.580</b>	<b>-8.140.000</b>
<b>17</b>	<b>= Saldo aus Investitionstätigkeit</b>	<b>0</b>	<b>0</b>	<b>-1.942.640</b>	<b>-8.140.000</b>

**DEZ02**                      **Dezernat 02 EBM Cord Soehlke**  
**THH\_7**                      **Planen, Entwickeln, Liegenschaften**  
**FB7**                            **Planen, Entwickeln, Liegenschaften**  
**1133-7**                      **Grundstücksmanagement**

lfd. Nr.		Teilergebnishaushalt Ertrags- und Aufwandsarten	Ergebnis	Ansatz	Ansatz
			2018	2019	2020
			EUR	EUR	EUR
			1	2	3
1	+	Steuern und ähnliche Abgaben	0	0	53.610
3	+	Aufgelöste Investitionszuwendungen und -beiträge	0	0	3.640
5	+	Entgelte für öffentliche Leistungen oder Einrichtungen	0	0	10.000
6	+	Sonstige privatrechtliche Leistungsentgelte	0	0	749.050
7	+	Kostenerstattungen und Kostenumlagen	0	0	2.150
<b>11</b>	<b>=</b>	<b>Anteilige ordentliche Erträge</b>	<b>0</b>	<b>0</b>	<b>818.450</b>
12	-	Personalaufwendungen	0	0	-496.841
14	-	Aufwendungen für Sach- und Dienstleistungen	0	0	-83.560
15	-	Abschreibungen	0	0	-47.250
18	-	Sonstige ordentliche Aufwendungen	0	0	-55.060
<b>19</b>	<b>=</b>	<b>Anteilige ordentliche Aufwendungen</b>	<b>0</b>	<b>0</b>	<b>-682.711</b>
<b>20</b>	<b>=</b>	<b>Anteiliges veranschlagtes ordentliches Ergebnis</b>	<b>0</b>	<b>0</b>	<b>135.739</b>
21	+	Erträge aus internen Leistungen	0	0	3.386.911
24	-	Aufwendungen für interne Leistungen	0	0	-11.500
27	-	kalkulatorische Kosten	0	0	-3.511.150
<b>28</b>	<b>=</b>	<b>Veranschlagtes kalkulatorisches Ergebnis</b>	<b>0</b>	<b>0</b>	<b>-135.739</b>
<b>29</b>	<b>=</b>	<b>Veranschlagter Nettoressourcenbedarf/-überschuss</b>	<b>0</b>	<b>0</b>	<b>0</b>

DEZ02

Dezernat 02 EBM Cord Soehlke

THH\_7

Planen, Entwickeln, Liegenschaften

FB7

Planen, Entwickeln, Liegenschaften

1133-7

Grundstücksmanagement

lfd. Nr.	Investitionsübersicht Einzahlungs- und Auszahlungsarten	Ergebnis 2018 EUR	Ansatz 2019 EUR	Ansatz 2020 EUR	VE 2020 EUR	Finanzplanung		
						Planung 2021	Planung 2022	Planung 2023
						EUR	EUR	EUR
		1	2	3	4	5	6	7
<b>7.113301.0000.01: Erschließungsbeiträge städt. Grundstücke</b>								
6	= Summe Einzahlungen	0	0	0	0	0	0	0
7	- Auszahlungen für den Erwerb von Grundstücken und Gebäuden	0	0	-30.000	0	-30.000	-30.000	-30.000
13	= Summe der Auszahlungen aus Investitionstätigkeit	0	0	-30.000	0	-30.000	-30.000	-30.000
14	= Saldo aus Investitionstätigkeit	0	0	-30.000	0	-30.000	-30.000	-30.000
16	= Gesamtkosten der Maßnahme	0	0	-30.000	0	-30.000	-30.000	-30.000
<b>7.113301.0000.02: Kosten für Vermessungsleistungen</b>								
6	= Summe Einzahlungen	0	0	0	0	0	0	0
7	- Auszahlungen für den Erwerb von Grundstücken und Gebäuden	0	0	-50.000	0	-50.000	-50.000	-50.000
13	= Summe der Auszahlungen aus Investitionstätigkeit	0	0	-50.000	0	-50.000	-50.000	-50.000
14	= Saldo aus Investitionstätigkeit	0	0	-50.000	0	-50.000	-50.000	-50.000
16	= Gesamtkosten der Maßnahme	0	0	-50.000	0	-50.000	-50.000	-50.000
<b>7.113301.0000.03: Baugebiete Ortsteile, Katastervermessung</b>								
6	= Summe Einzahlungen	0	0	0	0	0	0	0
7	- Auszahlungen für den Erwerb von Grundstücken und Gebäuden	0	0	-100.000	0	-150.000	-100.000	-100.000
13	= Summe der Auszahlungen aus Investitionstätigkeit	0	0	-100.000	0	-150.000	-100.000	-100.000
14	= Saldo aus Investitionstätigkeit	0	0	-100.000	0	-150.000	-100.000	-100.000
16	= Gesamtkosten der Maßnahme	0	0	-100.000	0	-150.000	-100.000	-100.000
<b>7.113301.0000.04: Allgemeiner Grundstücksverkehr</b>								
3	+ Einzahlungen aus der Veräußerung von Sachvermögen	0	0	3.000.000	0	3.000.000	3.000.000	3.000.000
6	= Summe Einzahlungen	0	0	3.000.000	0	3.000.000	3.000.000	3.000.000
7	- Auszahlungen für den Erwerb von Grundstücken und Gebäuden	0	0	-2.000.000	0	-2.000.000	-2.000.000	-2.000.000
13	= Summe der Auszahlungen aus Investitionstätigkeit	0	0	-2.000.000	0	-2.000.000	-2.000.000	-2.000.000
14	= Saldo aus Investitionstätigkeit	0	0	1.000.000	0	1.000.000	1.000.000	1.000.000
16	= Gesamtkosten der Maßnahme	0	0	-2.000.000	0	-2.000.000	-2.000.000	-2.000.000



lfd. Nr.	Investitionsübersicht Einzahlungs- und Auszahlungsarten	Ergebnis 2018 EUR	Ansatz 2019 EUR	Ansatz 2020 EUR	VE 2020 EUR	Finanzplanung		
						Planung 2021 EUR	Planung 2022 EUR	Planung 2023 EUR
						5	6	7
<b>7.113301.1000.02: Allg. Grundvermögen "Im Winkelrain"</b>								
3	+ Einzahlungen aus der Veräußerung von Sachvermögen	0	0	0	0	0	0	800.000
6	= Summe Einzahlungen	0	0	0	0	0	0	800.000
13	= Summe der Auszahlungen aus Investitionstätigkeit	0	0	0	0	0	0	0
14	= Saldo aus Investitionstätigkeit	0	0	0	0	0	0	800.000
16	= Gesamtkosten der Maßnahme	0	0	0	0	0	0	0
<b>7.113301.1200.01: Grundstücksgeschäfte Baugeb. Weilheim</b>								
3	+ Einzahlungen aus der Veräußerung von Sachvermögen	0	0	0	0	0	0	6.146.000
6	= Summe Einzahlungen	0	0	0	0	0	0	6.146.000
7	- Auszahlungen für den Erwerb von Grundstücken und Gebäuden	0	0	-500.000	0	0	0	0
13	= Summe der Auszahlungen aus Investitionstätigkeit	0	0	-500.000	0	0	0	0
14	= Saldo aus Investitionstätigkeit	0	0	-500.000	0	0	0	6.146.000
16	= Gesamtkosten der Maßnahme	0	0	-500.000	0	0	0	0
<b>7.113301.1300.01: Grundstücksgeschäfte Baugeb. Kilchberg</b>								
3	+ Einzahlungen aus der Veräußerung von Sachvermögen	0	0	0	0	0	0	0
6	= Summe Einzahlungen	0	0	0	0	0	0	0
7	- Auszahlungen für den Erwerb von Grundstücken und Gebäuden	0	0	-1.900.000	0	0	0	0
13	= Summe der Auszahlungen aus Investitionstätigkeit	0	0	-1.900.000	0	0	0	0
14	= Saldo aus Investitionstätigkeit	0	0	-1.900.000	0	0	0	0
16	= Gesamtkosten der Maßnahme	0	0	-1.900.000	0	0	0	0
<b>7.113301.1400.01: Grundstücksgeschäfte Baugeb. Bühl</b>								
3	+ Einzahlungen aus der Veräußerung von Sachvermögen	0	0	0	0	5.652.000	0	0
6	= Summe Einzahlungen	0	0	0	0	5.652.000	0	0
13	= Summe der Auszahlungen aus Investitionstätigkeit	0	0	0	0	0	0	0
14	= Saldo aus Investitionstätigkeit	0	0	0	0	5.652.000	0	0
16	= Gesamtkosten der Maßnahme	0	0	0	0	0	0	0

lfd. Nr.	Investitionsübersicht Einzahlungs- und Auszahlungsarten	Ergebnis 2018 EUR	Ansatz 2019 EUR	Ansatz 2020 EUR	VE 2020 EUR	Finanzplanung		
						Planung 2021 EUR	Planung 2022 EUR	Planung 2023 EUR
						5	6	7
		<b>1</b>	<b>2</b>	<b>3</b>	<b>4</b>	<b>5</b>	<b>6</b>	<b>7</b>
<b>7.113301.1600.01: Grundstücksgeschäfte Baugeb. Unterjes.</b>								
3	+ Einzahlungen aus der Veräußerung von Sachvermögen	0	0	0	0	0	0	0
6	= Summe Einzahlungen	0	0	0	0	0	0	0
7	- Auszahlungen für den Erwerb von Grundstücken und Gebäuden	0	0	0	0	-4.100.000	0	0
13	= Summe der Auszahlungen aus Investitionstätigkeit	0	0	0	0	-4.100.000	0	0
14	= Saldo aus Investitionstätigkeit	0	0	0	0	-4.100.000	0	0
16	= Gesamtkosten der Maßnahme	0	0	0	0	-4.100.000	0	0

<b>7.113301.1700.01: Grundstücksgeschäfte Baugeb. Hagelloch</b>								
3	+ Einzahlungen aus der Veräußerung von Sachvermögen	0	0	0	0	0	0	6.420.000
6	= Summe Einzahlungen	0	0	0	0	0	0	6.420.000
13	= Summe der Auszahlungen aus Investitionstätigkeit	0	0	0	0	0	0	0
14	= Saldo aus Investitionstätigkeit	0	0	0	0	0	0	6.420.000
16	= Gesamtkosten der Maßnahme	0	0	0	0	0	0	0

<b>7.113301.1900.01: Grundstücksgeschäfte Baugeb. Pfrondorf</b>								
3	+ Einzahlungen aus der Veräußerung von Sachvermögen	0	0	0	0	0	0	7.748.000
6	= Summe Einzahlungen	0	0	0	0	0	0	7.748.000
7	- Auszahlungen für den Erwerb von Grundstücken und Gebäuden	0	0	-500.000	0	-1.800.000	0	0
13	= Summe der Auszahlungen aus Investitionstätigkeit	0	0	-500.000	0	-1.800.000	0	0
14	= Saldo aus Investitionstätigkeit	0	0	-500.000	0	-1.800.000	0	7.748.000
16	= Gesamtkosten der Maßnahme	0	0	-500.000	0	-1.800.000	0	0

<b>7.113304.1900.01: Steinbruch Hängnach, Nachnutzung</b>								
6	= Summe Einzahlungen	0	0	0	0	0	0	0
8	- Auszahlungen für Baumaßnahmen	0	0	0	0	-50.000	0	0
13	= Summe der Auszahlungen aus Investitionstätigkeit	0	0	0	0	-50.000	0	0
14	= Saldo aus Investitionstätigkeit	0	0	0	0	-50.000	0	0
16	= Gesamtkosten der Maßnahme	0	0	0	0	-50.000	0	0

**DEZ02**                      **Dezernat 02 EBM Cord Soehlke**  
**THH\_7**                      **Planen, Entwickeln, Liegenschaften**  
**FB7**                            **Planen, Entwickeln, Liegenschaften**  
**5110-7**                      **Stadtentwicklung, Städtebauliche Planung**

lfd. Nr.		Teilergebnishaushalt Ertrags- und Aufwandsarten	Ergebnis	Ansatz	Ansatz
			2018	2019	2020
			EUR	EUR	EUR
			1	2	3
2	+	Zuweisungen und Zuwendungen, Umlagen	0	0	170.000
6	+	Sonstige privatrechtliche Leistungsentgelte	0	0	314.400
7	+	Kostenerstattungen und Kostenumlagen	0	0	54.410
<b>11</b>	<b>=</b>	<b>Anteilige ordentliche Erträge</b>	<b>0</b>	<b>0</b>	<b>538.810</b>
12	-	Personalaufwendungen	0	0	-2.264.135
14	-	Aufwendungen für Sach- und Dienstleistungen	0	0	-2.358.280
15	-	Abschreibungen	0	0	-154.370
17	-	Transferaufwendungen	0	0	-20.680
18	-	Sonstige ordentliche Aufwendungen	0	0	-109.280
<b>19</b>	<b>=</b>	<b>Anteilige ordentliche Aufwendungen</b>	<b>0</b>	<b>0</b>	<b>-4.906.745</b>
<b>20</b>	<b>=</b>	<b>Anteiliges veranschlagtes ordentliches Ergebnis</b>	<b>0</b>	<b>0</b>	<b>-4.367.935</b>
21	+	Erträge aus internen Leistungen	0	0	0
24	-	Aufwendungen für interne Leistungen	0	0	-853.354
27	-	kalkulatorische Kosten	0	0	-83.580
<b>28</b>	<b>=</b>	<b>Veranschlagtes kalkulatorisches Ergebnis</b>	<b>0</b>	<b>0</b>	<b>-936.934</b>
<b>29</b>	<b>=</b>	<b>Veranschlagter Nettoressourcenbedarf/-überschuss</b>	<b>0</b>	<b>0</b>	<b>-5.304.870</b>

DEZ02

Dezernat 02 EBM Cord Soehlke

THH\_7

Planen, Entwickeln, Liegenschaften

FB7

Planen, Entwickeln, Liegenschaften

5110-7

Stadtentwicklung, Städtebauliche Planung

Ifd. Nr.	Investitionsübersicht Einzahlungs- und Auszahlungsarten	Ergebnis 2018 EUR	Ansatz 2019 EUR	Ansatz 2020 EUR	VE 2020 EUR	Finanzplanung		
						Planung 2021	Planung 2022	Planung 2023
						EUR	EUR	EUR
		1	2	3	4	5	6	7
<b>7.511009.0000.01: Stadtsanierung, Ortsbildpflege</b>								
6 =	Summe Einzahlungen	0	0	0	0	0	0	0
11 -	Auszahlungen für Investitionsförderungsmaßnahmen	0	0	-70.000	0	-70.000	-70.000	-70.000
13 =	Summe der Auszahlungen aus Investitionstätigkeit	0	0	-70.000	0	-70.000	-70.000	-70.000
14 =	Saldo aus Investitionstätigkeit	0	0	-70.000	0	-70.000	-70.000	-70.000
16 =	Gesamtkosten der Maßnahme	0	0	-70.000	0	-70.000	-70.000	-70.000

<b>7.511009.1001.02: Stadtsanierung Kernstadt, Aufw. Altstadt</b>								
6 =	Summe Einzahlungen	0	0	0	0	0	0	0
8 -	Auszahlungen für Baumaßnahmen	0	0	-10.000	0	-10.000	-10.000	-10.000
13 =	Summe der Auszahlungen aus Investitionstätigkeit	0	0	-10.000	0	-10.000	-10.000	-10.000
14 =	Saldo aus Investitionstätigkeit	0	0	-10.000	0	-10.000	-10.000	-10.000
16 =	Gesamtkosten der Maßnahme	0	0	-10.000	0	-10.000	-10.000	-10.000

<b>7.511009.9000.01: Sanierungsgebiet Waldhäuser Ost</b>								
1 +	Einzahlungen aus Investitionszuwendungen	0	0	0	0	0	0	3.568.000
6 =	Summe Einzahlungen	0	0	0	0	0	0	3.568.000
8 -	Auszahlungen für Baumaßnahmen	0	0	-570.000	0	-1.310.000	-1.050.000	-2.745.000
13 =	Summe der Auszahlungen aus Investitionstätigkeit	0	0	-570.000	0	-1.310.000	-1.050.000	-2.745.000
14 =	Saldo aus Investitionstätigkeit	0	0	-570.000	0	-1.310.000	-1.050.000	823.000
16 =	Gesamtkosten der Maßnahme	0	0	-570.000	0	-1.310.000	-1.050.000	-2.745.000

<b>7.511009.9200.01: Sanierungsgebiet Südliches Stadtzentrum</b>								
1 +	Einzahlungen aus Investitionszuwendungen	0	0	200.000	0	132.800	0	369.600
2 +	Einzahlungen aus Investitionsbeiträgen und ähnl. Entgelten für Investitionstätigkeit	0	0	108.540	0	100.000	100.000	0
6 =	Summe Einzahlungen	0	0	308.540	0	232.800	100.000	369.600
8 -	Auszahlungen für Baumaßnahmen	0	0	-643.000	0	-600.000	0	0
13 =	Summe der Auszahlungen aus Investitionstätigkeit	0	0	-643.000	0	-600.000	0	0
14 =	Saldo aus Investitionstätigkeit	0	0	-334.460	0	-367.200	100.000	369.600
16 =	Gesamtkosten der Maßnahme	0	0	-643.000	0	-600.000	0	0

lfd. Nr.	Investitionsübersicht Einzahlungs- und Auszahlungsarten	Ergebnis 2018 EUR	Ansatz 2019 EUR	Ansatz 2020 EUR	VE 2020 EUR	Finanzplanung		
						Planung 2021	Planung 2022	Planung 2023
						EUR	EUR	EUR
		1	2	3	4	5	6	7
<b>7.511009.9300.01: Sanierungsgebiet Lustnau Süd</b>								
1	+ Einzahlungen aus Investitionszuwendungen	0	0	38.400	0	0	0	0
6	= Summe Einzahlungen	0	0	38.400	0	0	0	0
8	- Auszahlungen für Baumaßnahmen	0	0	-40.000	0	0	0	0
13	= Summe der Auszahlungen aus Investitionstätigkeit	0	0	-40.000	0	0	0	0
14	= Saldo aus Investitionstätigkeit	0	0	-1.600	0	0	0	0
16	= Gesamtkosten der Maßnahme	0	0	-40.000	0	0	0	0
<b>7.511009.9400.01: Sanierungsgebiet Östlicher Altstadtrand</b>								
1	+ Einzahlungen aus Investitionszuwendungen	0	0	40.000	0	0	0	0
6	= Summe Einzahlungen	0	0	40.000	0	0	0	0
8	- Auszahlungen für Baumaßnahmen	0	0	-760.000	0	0	0	0
13	= Summe der Auszahlungen aus Investitionstätigkeit	0	0	-760.000	0	0	0	0
14	= Saldo aus Investitionstätigkeit	0	0	-720.000	0	0	0	0
16	= Gesamtkosten der Maßnahme	0	0	-760.000	0	0	0	0
<b>7.511010.1004.02: Planung Freiraumanschlüsse Güterbahnhof</b>								
6	= Summe Einzahlungen	0	0	0	0	0	0	0
8	- Auszahlungen für Baumaßnahmen	0	0	-70.000	0	0	0	0
13	= Summe der Auszahlungen aus Investitionstätigkeit	0	0	-70.000	0	0	0	0
14	= Saldo aus Investitionstätigkeit	0	0	-70.000	0	0	0	0
16	= Gesamtkosten der Maßnahme	0	0	-70.000	0	0	0	0
<b>7.511010.9000.01: Entwicklungsbereich Obere Viehweide</b>								
2	+ Einzahlungen aus Investitionsbeiträgen und ähnl. Entgelten für Investitionstätigkeit	0	0	364.000	0	310.000	36.000	0
3	+ Einzahlungen aus der Veräußerung von Sachvermögen	0	0	4.025.000	0	1.480.000	2.450.000	0
6	= Summe Einzahlungen	0	0	4.389.000	0	1.790.000	2.486.000	0
7	- Auszahlungen für den Erwerb von Grundstücken und Gebäuden	0	0	-60.000	-330.000	-330.000	-50.000	0
8	- Auszahlungen für Baumaßnahmen	0	0	-1.860.000	-2.150.000	-2.150.000	-1.700.000	-1.070.000
13	= Summe der Auszahlungen aus Investitionstätigkeit	0	0	-1.920.000	-2.480.000	-2.480.000	-1.750.000	-1.070.000
14	= Saldo aus Investitionstätigkeit	0	0	2.469.000	-2.480.000	-690.000	736.000	-1.070.000
16	= Gesamtkosten der Maßnahme	0	0	-1.920.000	-2.480.000	-2.480.000	-1.750.000	-1.070.000

Ifd. Nr.	Investitionsübersicht Einzahlungs- und Auszahlungsarten	Ergebnis 2018 EUR	Ansatz 2019 EUR	Ansatz 2020 EUR	VE 2020 EUR	Finanzplanung		
						Planung 2021	Planung 2022	Planung 2023
						EUR	EUR	EUR
		1	2	3	4	5	6	7
<b>7.511010.9100.01: Entw.bereich Stuttg. Str./Franz. Viertel</b>								
3	+ Einzahlungen aus der Veräußerung von Sachvermögen	0	0	1.000.000	0	4.000.000	9.300.000	0
6	= <b>Summe Einzahlungen</b>	<b>0</b>	<b>0</b>	<b>1.000.000</b>	<b>0</b>	<b>4.000.000</b>	<b>9.300.000</b>	<b>0</b>
7	- Auszahlungen für den Erwerb von Grundstücken und Gebäuden	0	0	0	-3.510.000	-3.510.000	-2.311.150	0
8	- Auszahlungen für Baumaßnahmen	0	0	-1.130.580	-1.950.000	-4.871.720	-863.000	-1.097.760
13	= <b>Summe der Auszahlungen aus Investitionstätigkeit</b>	<b>0</b>	<b>0</b>	<b>-1.130.580</b>	<b>-5.460.000</b>	<b>-8.381.720</b>	<b>-3.174.150</b>	<b>-1.097.760</b>
14	= <b>Saldo aus Investitionstätigkeit</b>	<b>0</b>	<b>0</b>	<b>-130.580</b>	<b>-5.460.000</b>	<b>-4.381.720</b>	<b>6.125.850</b>	<b>-1.097.760</b>
16	= <b>Gesamtkosten der Maßnahme</b>	<b>0</b>	<b>0</b>	<b>-1.130.580</b>	<b>-5.460.000</b>	<b>-8.381.720</b>	<b>-3.174.150</b>	<b>-1.097.760</b>

<b>7.511109.0000.01: Baugebiete Ortsteile, Plan. u. Gutachten</b>								
6	= <b>Summe Einzahlungen</b>	<b>0</b>	<b>0</b>	<b>0</b>	<b>0</b>	<b>0</b>	<b>0</b>	<b>0</b>
8	- Auszahlungen für Baumaßnahmen	0	0	-300.000	-200.000	-200.000	-200.000	-330.000
13	= <b>Summe der Auszahlungen aus Investitionstätigkeit</b>	<b>0</b>	<b>0</b>	<b>-300.000</b>	<b>-200.000</b>	<b>-200.000</b>	<b>-200.000</b>	<b>-330.000</b>
14	= <b>Saldo aus Investitionstätigkeit</b>	<b>0</b>	<b>0</b>	<b>-300.000</b>	<b>-200.000</b>	<b>-200.000</b>	<b>-200.000</b>	<b>-330.000</b>
16	= <b>Gesamtkosten der Maßnahme</b>	<b>0</b>	<b>0</b>	<b>-300.000</b>	<b>-200.000</b>	<b>-200.000</b>	<b>-200.000</b>	<b>-330.000</b>

**DEZ02**                      **Dezernat 02 EBM Cord Soehlke**  
**THH\_7**                      **Planen, Entwickeln, Liegenschaften**  
**FB7**                            **Planen, Entwickeln, Liegenschaften**  
**5470-7**                      **Verkehrsbetriebe/ÖPNV**

lfd. Nr.		Teilergebnishaushalt Ertrags- und Aufwandsarten	Ergebnis	Ansatz	Ansatz
			2018	2019	2020
			EUR	EUR	EUR
			1	2	3
11	=	<b>Anteilige ordentliche Erträge</b>	0	0	0
12	-	Personalaufwendungen	0	0	-40.939
18	-	Sonstige ordentliche Aufwendungen	0	0	-200.000
19	=	<b>Anteilige ordentliche Aufwendungen</b>	0	0	<b>-240.939</b>
20	=	<b>Anteiliges veranschlagtes ordentliches Ergebnis</b>	0	0	<b>-240.939</b>
21	+	Erträge aus internen Leistungen	0	0	0
24	-	Aufwendungen für interne Leistungen	0	0	-19.293
27	-	kalkulatorische Kosten	0	0	-1.510
28	=	<b>Veranschlagtes kalkulatorisches Ergebnis</b>	0	0	<b>-20.803</b>
29	=	<b>Veranschlagter Nettoressourcenbedarf/-überschuss</b>	0	0	<b>-261.742</b>

**DEZ02**                      **Dezernat 02 EBM Cord Soehlke**  
**THH\_7**                      **Planen, Entwickeln, Liegenschaften**  
**FB7**                            **Planen, Entwickeln, Liegenschaften**  
**5470-7**                      **Verkehrsbetriebe/ÖPNV**

Ifd. Nr.	Investitionsübersicht Einzahlungs- und Auszahlungsarten	Ergebnis 2018 EUR	Ansatz 2019 EUR	Ansatz 2020 EUR	VE 2020 EUR	Finanzplanung		
						Planung 2021	Planung 2022	Planung 2023
						EUR	EUR	EUR
		1	2	3	4	5	6	7
<b>7.547090.0003.01: Regionalstadtbahn, Innenstadtstrecke</b>								
6 =	Summe Einzahlungen	0	0	0	0	0	0	0
8 -	Auszahlungen für Baumaßnahmen	0	0	-100.000	0	0	0	0
13 =	Summe der Auszahlungen aus Investitionstätigkeit	0	0	-100.000	0	0	0	0
14 =	Saldo aus Investitionstätigkeit	0	0	-100.000	0	0	0	0
16 =	Gesamtkosten der Maßnahme	0	0	-100.000	0	0	0	0
<b>7.547090.0003.02: Regionalstadtbahn, Haltep. Güterbahnhof</b>								
6 =	Summe Einzahlungen	0	0	0	0	0	0	0
11 -	Auszahlungen für Investitionsförderungsmaßnahmen	0	0	0	0	0	0	-2.000.000
13 =	Summe der Auszahlungen aus Investitionstätigkeit	0	0	0	0	0	0	-2.000.000
14 =	Saldo aus Investitionstätigkeit	0	0	0	0	0	0	-2.000.000
16 =	Gesamtkosten der Maßnahme	0	0	0	0	0	0	-2.000.000



**DEZ02**                    **Dezernat 02 EBM Cord Soehlke**  
**THH\_7**                    **Planen, Entwickeln, Liegenschaften**  
**FB7**                        **Planen, Entwickeln, Liegenschaften**  
**5540**                       **Naturschutz- und Landschaftspflege**

lfd. Nr.		Teilergebnishaushalt Ertrags- und Aufwandsarten	Ergebnis	Ansatz	Ansatz
			2018	2019	2020
			EUR	EUR	EUR
			1	2	3
3	+	Aufgelöste Investitionszuwendungen und -beiträge	0	0	3.020
<b>11</b>	=	<b>Anteilige ordentliche Erträge</b>	<b>0</b>	<b>0</b>	<b>3.020</b>
12	-	Personalaufwendungen	0	0	-214.240
14	-	Aufwendungen für Sach- und Dienstleistungen	0	0	-80.000
<b>19</b>	=	<b>Anteilige ordentliche Aufwendungen</b>	<b>0</b>	<b>0</b>	<b>-294.240</b>
<b>20</b>	=	<b>Anteiliges veranschlagtes ordentliches Ergebnis</b>	<b>0</b>	<b>0</b>	<b>-291.220</b>
21	+	Erträge aus internen Leistungen	0	0	0
24	-	Aufwendungen für interne Leistungen	0	0	-53.460
27	-	kalkulatorische Kosten	0	0	6.830
<b>28</b>	=	<b>Veranschlagtes kalkulatorisches Ergebnis</b>	<b>0</b>	<b>0</b>	<b>-46.630</b>
<b>29</b>	=	<b>Veranschlagter Nettoressourcenbedarf/-überschuss</b>	<b>0</b>	<b>0</b>	<b>-337.850</b>

**DEZ02**                      **Dezernat 02 EBM Cord Soehlke**  
**THH\_7**                      **Planen, Entwickeln, Liegenschaften**  
**FB7**                            **Planen, Entwickeln, Liegenschaften**  
**5550**                          **Forstwirtschaft**

lfd. Nr.		Teilergebnishaushalt Ertrags- und Aufwandsarten	Ergebnis	Ansatz	Ansatz
			2018	2019	2020
			EUR	EUR	EUR
			1	2	3
2	+	Zuweisungen und Zuwendungen, Umlagen	0	0	620
6	+	Sonstige privatrechtliche Leistungsentgelte	0	0	525.190
<b>11</b>	=	<b>Anteilige ordentliche Erträge</b>	<b>0</b>	<b>0</b>	<b>525.810</b>
12	-	Personalaufwendungen	0	0	-474.967
14	-	Aufwendungen für Sach- und Dienstleistungen	0	0	-570.260
15	-	Abschreibungen	0	0	-9.440
18	-	Sonstige ordentliche Aufwendungen	0	0	-104.020
<b>19</b>	=	<b>Anteilige ordentliche Aufwendungen</b>	<b>0</b>	<b>0</b>	<b>-1.158.687</b>
<b>20</b>	=	<b>Anteiliges veranschlagtes ordentliches Ergebnis</b>	<b>0</b>	<b>0</b>	<b>-632.877</b>
21	+	Erträge aus internen Leistungen	0	0	0
24	-	Aufwendungen für interne Leistungen	0	0	-155.513
27	-	kalkulatorische Kosten	0	0	-147.640
<b>28</b>	=	<b>Veranschlagtes kalkulatorisches Ergebnis</b>	<b>0</b>	<b>0</b>	<b>-303.153</b>
<b>29</b>	=	<b>Veranschlagter Nettoressourcenbedarf/-überschuss</b>	<b>0</b>	<b>0</b>	<b>-936.030</b>

**DEZ02**                      **Dezernat 02 EBM Cord Soehlke**  
**THH\_7**                      **Planen, Entwickeln, Liegenschaften**  
**FB7**                            **Planen, Entwickeln, Liegenschaften**  
**5550**                          **Forstwirtschaft**

Ifd. Nr.	Investitionsübersicht Einzahlungs- und Auszahlungsarten	Ergebnis 2018 EUR	Ansatz 2019 EUR	Ansatz 2020 EUR	VE 2020 EUR	Finanzplanung		
						Planung 2021	Planung 2022	Planung 2023
						EUR	EUR	EUR
		1	2	3	4	5	6	7
<b>7.505001.0000.01: Stadtwald, Bau von Maschinenwegen</b>								
6	= Summe Einzahlungen	0	0	0	0	0	0	0
8	- Auszahlungen für Baumaßnahmen	0	0	-20.000	0	-20.000	-20.000	-20.000
13	= Summe der Auszahlungen aus Investitionstätigkeit	0	0	-20.000	0	-20.000	-20.000	-20.000
14	= Saldo aus Investitionstätigkeit	0	0	-20.000	0	-20.000	-20.000	-20.000
16	= Gesamtkosten der Maßnahme	0	0	-20.000	0	-20.000	-20.000	-20.000
<b>7.505001.0000.02: Stadtwald</b>								
6	= Summe Einzahlungen	0	0	0	0	0	0	0
9	- Auszahlungen für den Erwerb von beweglichem Sachvermögen	0	0	-5.000	0	0	0	0
13	= Summe der Auszahlungen aus Investitionstätigkeit	0	0	-5.000	0	0	0	0
14	= Saldo aus Investitionstätigkeit	0	0	-5.000	0	0	0	0
16	= Gesamtkosten der Maßnahme	0	0	-5.000	0	0	0	0

**DEZ02**                      **Dezernat 02 EBM Cord Soehlke**  
**THH\_7**                      **Planen, Entwickeln, Liegenschaften**  
**FB7**                            **Planen, Entwickeln, Liegenschaften**  
**5610-7**                      **Umweltschutzmaßnahmen**

lfd. Nr.		Teilergebnishaushalt Ertrags- und Aufwandsarten	Ergebnis	Ansatz	Ansatz
			2018	2019	2020
			EUR	EUR	EUR
			1	2	3
11	=	Anteilige ordentliche Erträge	0	0	0
12	-	Personalaufwendungen	0	0	-45.692
19	=	Anteilige ordentliche Aufwendungen	0	0	-45.692
20	=	Anteiliges veranschlagtes ordentliches Ergebnis	0	0	-45.692
21	+	Erträge aus internen Leistungen	0	0	0
24	-	Aufwendungen für interne Leistungen	0	0	-9.063
28	=	Veranschlagtes kalkulatorisches Ergebnis	0	0	-9.063
29	=	Veranschlagter Nettoressourcenbedarf/-überschuss	0	0	-54.755

DEZ02

Dezernat 02 EBM Cord Soehlke

THH\_8

Hochbau und Gebäudemanagement

lfd. Nr.		Teilergebnishaushalt Ertrags- und Aufwandsarten	Ergebnis	Ansatz	Ansatz
			2018	2019	2020
			EUR	EUR	EUR
			1	2	3
3	+	Aufgelöste Investitionszuwendungen und -beiträge	0	0	1.245.100
5	+	Entgelte für öffentliche Leistungen oder Einrichtungen	0	0	15.800
6	+	Sonstige privatrechtliche Leistungsentgelte	0	0	5.496.410
7	+	Kostenerstattungen und Kostenumlagen	0	0	20.860
<b>11</b>	<b>=</b>	<b>Anteilige ordentliche Erträge</b>	<b>0</b>	<b>0</b>	<b>6.778.170</b>
12	-	Personalaufwendungen	0	0	-5.792.478
14	-	Aufwendungen für Sach- und Dienstleistungen	0	0	-15.229.585
15	-	Abschreibungen	0	0	-7.053.500
18	-	Sonstige ordentliche Aufwendungen	0	0	-522.740
<b>19</b>	<b>=</b>	<b>Anteilige ordentliche Aufwendungen</b>	<b>0</b>	<b>0</b>	<b>-28.598.303</b>
<b>20</b>	<b>=</b>	<b>Anteiliges veranschlagtes ordentliches Ergebnis</b>	<b>0</b>	<b>0</b>	<b>-21.820.133</b>
21	+	Erträge aus internen Leistungen	0	0	26.403.930
24	-	Aufwendungen für interne Leistungen	0	0	-678.553
27	-	kalkulatorische Kosten	0	0	-6.210.790
<b>28</b>	<b>=</b>	<b>Veranschlagtes kalkulatorisches Ergebnis</b>	<b>0</b>	<b>0</b>	<b>19.514.587</b>
<b>29</b>	<b>=</b>	<b>Veranschlagter Nettoressourcenbedarf/-überschuss</b>	<b>0</b>	<b>0</b>	<b>-2.305.546</b>

DEZ02

Dezernat 02 EBM Cord Soehlke

THH\_8

Hochbau und Gebäudemanagement

lfd. Nr.		Teilfinanzhaushalt Einzahlungs- und Auszahlungsarten	Ergebnis	Ansatz	Ansatz	VE
			2018	2019	2020	2020
			EUR	EUR	EUR	EUR
			1	2	3	4
1	+	Ergebniswirksame Einzahlungen des Ergebnishaushalts	0	0	5.533.070	0
2	-	Ergebniswirksame Auszahlungen des Ergebnishaushalts	0	0	-24.544.803	0
<b>3</b>	=	<b>Zahlungsmittelüberschuss/-bedarf aus lfd. Verwaltungstätigkeit</b>	<b>0</b>	<b>0</b>	<b>-19.011.733</b>	<b>0</b>
<b>9</b>	=	<b>Einzahlungen aus Investitionstätigkeit</b>	<b>0</b>	<b>0</b>	<b>0</b>	<b>0</b>
11	-	Auszahlungen für Baumaßnahmen	0	0	-340.000	0
12	-	Auszahlungen für den Erwerb von beweglichem Sachvermögen	0	0	0	0
<b>16</b>	=	<b>Auszahlungen aus Investitionstätigkeit</b>	<b>0</b>	<b>0</b>	<b>-340.000</b>	<b>0</b>
<b>17</b>	=	<b>Saldo aus Investitionstätigkeit</b>	<b>0</b>	<b>0</b>	<b>-340.000</b>	<b>0</b>



**DEZ02**                    **Dezernat 02 EBM Cord Soehlke**  
**THH\_8**                   **Hochbau und Gebäudemanagement**  
**FB8**                      **Hochbau und Gebäudemanagement**

<b>Verantwortlich</b>	<b>Andreas Haas</b>
-----------------------	---------------------

<b>Enthaltene Produktgruppen/Produkte:</b>
--

- |              |   |
|--------------|---|
| <b>11.24</b> | <b>Gebäudemanagement, Technisches Immobilienmanagement</b>  |
| 11.24.01     | Neu-, Um- und Erweiterungsbauten, Modernisierungen und Sanierungen einschließlich Bauherrenleistungen und Beratungsleistungen |
| 11.24.02     | Gebäudebewirtschaftung (bebaute Grundstücke einschließlich technischer Anlagen, Energiemanagement)                            |
| <b>52.20</b> | <b>Wohnungsbauförderung und Wohnungsversorgung</b>  |
| 52.20.90     | Kommunale Vermietung (GWG)  |



**DEZ02**                      **Dezernat 02 EBM Cord Soehlke**  
**THH\_8**                      **Hochbau und Gebäudemanagement**  
**FB8**                            **Hochbau und Gebäudemanagement**  
**1124-8**                      **Gebäudemanagement**

lfd. Nr.		Teilergebnishaushalt Ertrags- und Aufwandsarten	Ergebnis	Ansatz	Ansatz
			2018	2019	2020
			EUR	EUR	EUR
			1	2	3
3	+	Aufgelöste Investitionszuwendungen und -beiträge	0	0	1.245.100
5	+	Entgelte für öffentliche Leistungen oder Einrichtungen	0	0	15.800
6	+	Sonstige privatrechtliche Leistungsentgelte	0	0	1.648.410
7	+	Kostenerstattungen und Kostenumlagen	0	0	20.860
<b>11</b>	<b>=</b>	<b>Anteilige ordentliche Erträge</b>	<b>0</b>	<b>0</b>	<b>2.930.170</b>
12	-	Personalaufwendungen	0	0	-5.626.508
14	-	Aufwendungen für Sach- und Dienstleistungen	0	0	-11.595.735
15	-	Abschreibungen	0	0	-7.053.500
18	-	Sonstige ordentliche Aufwendungen	0	0	-522.740
<b>19</b>	<b>=</b>	<b>Anteilige ordentliche Aufwendungen</b>	<b>0</b>	<b>0</b>	<b>-24.798.483</b>
<b>20</b>	<b>=</b>	<b>Anteiliges veranschlagtes ordentliches Ergebnis</b>	<b>0</b>	<b>0</b>	<b>-21.868.313</b>
21	+	Erträge aus internen Leistungen	0	0	26.169.390
24	-	Aufwendungen für interne Leistungen	0	0	-402.100
27	-	kalkulatorische Kosten	0	0	-6.210.790
<b>28</b>	<b>=</b>	<b>Veranschlagtes kalkulatorisches Ergebnis</b>	<b>0</b>	<b>0</b>	<b>19.556.500</b>
<b>29</b>	<b>=</b>	<b>Veranschlagter Nettoressourcenbedarf/-überschuss</b>	<b>0</b>	<b>0</b>	<b>-2.311.813</b>

**DEZ02**                      **Dezernat 02 EBM Cord Soehlke**  
**THH\_8**                     **Hochbau und Gebäudemanagement**  
**FB8**                         **Hochbau und Gebäudemanagement**  
**1124-8**                    **Gebäudemanagement**

Ifd. Nr.	Investitionsübersicht Einzahlungs- und Auszahlungsarten	Ergebnis 2018 EUR	Ansatz 2019 EUR	Ansatz 2020 EUR	VE 2020 EUR	Finanzplanung		
						Planung 2021	Planung 2022	Planung 2023
						EUR	EUR	EUR
		1	2	3	4	5	6	7
<b>7.112401.0000.01: FAB Hochbau Honorare extern</b>								
6 =	Summe Einzahlungen	0	0	0	0	0	0	0
8 -	Auszahlungen für Baumaßnahmen	0	0	-140.000	0	-160.000	-160.000	-140.000
13 =	Summe der Auszahlungen aus Investitionstätigkeit	0	0	-140.000	0	-160.000	-160.000	-140.000
14 =	Saldo aus Investitionstätigkeit	0	0	-140.000	0	-160.000	-160.000	-140.000
16 =	Gesamtkosten der Maßnahme	0	0	-140.000	0	-160.000	-160.000	-140.000
<b>7.112401.0007.01: Digitalisierung Gebäudeleittechnik</b>								
6 =	Summe Einzahlungen	0	0	0	0	0	0	0
8 -	Auszahlungen für Baumaßnahmen	0	0	-100.000	0	-100.000	0	0
13 =	Summe der Auszahlungen aus Investitionstätigkeit	0	0	-100.000	0	-100.000	0	0
14 =	Saldo aus Investitionstätigkeit	0	0	-100.000	0	-100.000	0	0
16 =	Gesamtkosten der Maßnahme	0	0	-100.000	0	-100.000	0	0
<b>7.112401.1004.01: Offene Güterhalle, Wohn-/Geschäftshaus</b>								
6 =	Summe Einzahlungen	0	0	0	0	0	0	0
8 -	Auszahlungen für Baumaßnahmen	0	0	-100.000	0	-400.000	-500.000	0
13 =	Summe der Auszahlungen aus Investitionstätigkeit	0	0	-100.000	0	-400.000	-500.000	0
14 =	Saldo aus Investitionstätigkeit	0	0	-100.000	0	-400.000	-500.000	0
16 =	Gesamtkosten der Maßnahme	0	0	-100.000	0	-400.000	-500.000	0

**DEZ02**                      **Dezernat 02 EBM Cord Soehlke**  
**THH\_8**                      **Hochbau und Gebäudemanagement**  
**FB8**                         **Hochbau und Gebäudemanagement**  
**522090**                    **Kommunale Vermietung (GWG)**

lfd. Nr.		Teilergebnishaushalt Ertrags- und Aufwandsarten	Ergebnis	Ansatz	Ansatz
			2018	2019	2020
			EUR	EUR	EUR
			1	2	3
6	+	Sonstige privatrechtliche Leistungsentgelte	0	0	3.848.000
<b>11</b>	<b>=</b>	<b>Anteilige ordentliche Erträge</b>	<b>0</b>	<b>0</b>	<b>3.848.000</b>
14	-	Aufwendungen für Sach- und Dienstleistungen	0	0	-3.572.350
<b>19</b>	<b>=</b>	<b>Anteilige ordentliche Aufwendungen</b>	<b>0</b>	<b>0</b>	<b>-3.572.350</b>
<b>20</b>	<b>=</b>	<b>Anteiliges veranschlagtes ordentliches Ergebnis</b>	<b>0</b>	<b>0</b>	<b>275.650</b>
21	+	Erträge aus internen Leistungen	0	0	0
24	-	Aufwendungen für interne Leistungen	0	0	-269.383
<b>28</b>	<b>=</b>	<b>Veranschlagtes kalkulatorisches Ergebnis</b>	<b>0</b>	<b>0</b>	<b>-269.383</b>
<b>29</b>	<b>=</b>	<b>Veranschlagter Nettoressourcenbedarf/-überschuss</b>	<b>0</b>	<b>0</b>	<b>6.267</b>

**DEZ02**                      **Dezernat 02 EBM Cord Soehlke**  
**THH\_8**                      **Hochbau und Gebäudemanagement**  
**023**                            **Zentrale Vergabestelle**

<b>Verantwortlich</b> <b>Daniel Reiss-Gerwig</b>
--

<b>Enthaltene Produktgruppen/Produkte:</b>
--

<b>11.26</b> <b>Zentrale Dienstleistungen</b>
11.26.01    Zentrale Vergabestelle

**DEZ02**                      **Dezernat 02 EBM Cord Soehlke**  
**THH\_8**                      **Hochbau und Gebäudemanagement**  
**023**                            **Zentrale Vergabestelle**  
**1126-023**                    **Zentrale Vergabestelle**

lfd. Nr.		Teilergebnishaushalt Ertrags- und Aufwandsarten	Ergebnis	Ansatz	Ansatz
			2018	2019	2020
			EUR	EUR	EUR
			1	2	3
11	=	<b>Anteilige ordentliche Erträge</b>	0	0	0
12	-	Personalaufwendungen	0	0	-165.970
14	-	Aufwendungen für Sach- und Dienstleistungen	0	0	-61.500
19	=	<b>Anteilige ordentliche Aufwendungen</b>	0	0	<b>-227.470</b>
20	=	<b>Anteiliges veranschlagtes ordentliches Ergebnis</b>	0	0	<b>-227.470</b>
21	+	Erträge aus internen Leistungen	0	0	234.540
24	-	Aufwendungen für interne Leistungen	0	0	-7.070
28	=	<b>Veranschlagtes kalkulatorisches Ergebnis</b>	0	0	<b>227.470</b>
29	=	<b>Veranschlagter Nettoressourcenbedarf/-überschuss</b>	0	0	0

DEZ02

Dezernat 02 EBM Cord Soehlke

THH\_9

Tiefbau

lfd. Nr.		Teilergebnishaushalt Ertrags- und Aufwandsarten	Ergebnis	Ansatz	Ansatz
			2018	2019	2020
			EUR	EUR	EUR
			1	2	3
2	+	Zuweisungen und Zuwendungen, Umlagen	0	0	287.160
3	+	Aufgelöste Investitionszuwendungen und -beiträge	0	0	1.182.120
5	+	Entgelte für öffentliche Leistungen oder Einrichtungen	0	0	3.219.320
7	+	Kostenerstattungen und Kostenumlagen	0	0	3.443.980
<b>11</b>	<b>=</b>	<b>Anteilige ordentliche Erträge</b>	<b>0</b>	<b>0</b>	<b>8.132.580</b>
12	-	Personalaufwendungen	0	0	-3.137.269
14	-	Aufwendungen für Sach- und Dienstleistungen	0	0	-5.246.950
15	-	Abschreibungen	0	0	-3.769.070
17	-	Transferaufwendungen	0	0	-447.940
18	-	Sonstige ordentliche Aufwendungen	0	0	-11.866.640
<b>19</b>	<b>=</b>	<b>Anteilige ordentliche Aufwendungen</b>	<b>0</b>	<b>0</b>	<b>-24.467.869</b>
<b>20</b>	<b>=</b>	<b>Anteiliges veranschlagtes ordentliches Ergebnis</b>	<b>0</b>	<b>0</b>	<b>-16.335.289</b>
21	+	Erträge aus internen Leistungen	0	0	0
24	-	Aufwendungen für interne Leistungen	0	0	-2.397.070
27	-	kalkulatorische Kosten	0	0	-3.730.920
<b>28</b>	<b>=</b>	<b>Veranschlagtes kalkulatorisches Ergebnis</b>	<b>0</b>	<b>0</b>	<b>-6.127.990</b>
<b>29</b>	<b>=</b>	<b>Veranschlagter Nettoressourcenbedarf/-überschuss</b>	<b>0</b>	<b>0</b>	<b>-22.463.279</b>

DEZ02

Dezernat 02 EBM Cord Soehlke

THH\_9

Tiefbau

lfd. Nr.		Teilfinanzhaushalt Einzahlungs- und Auszahlungsarten	Ergebnis	Ansatz	Ansatz	VE
			2018	2019	2020	2020
			EUR	EUR	EUR	EUR
			1	2	3	4
1	+	Ergebniswirksame Einzahlungen des Ergebnishaushalts	0	0	6.950.460	0
2	-	Ergebniswirksame Auszahlungen des Ergebnishaushalts	0	0	-20.698.799	0
<b>3</b>	=	<b>Zahlungsmittelüberschuss/-bedarf aus lfd. Verwaltungstätigkeit</b>	<b>0</b>	<b>0</b>	<b>-13.748.339</b>	<b>0</b>
4	+	Einzahlungen aus Investitionszuwendungen	0	0	3.110.000	0
5	+	Einzahlungen aus Investitionsbeiträgen und ähnl. Entgelten für Investitionstätigkeit	0	0	254.000	0
6	+	Einzahlungen aus der Veräußerung von Sachvermögen	0	0	0	0
<b>9</b>	=	<b>Einzahlungen aus Investitionstätigkeit</b>	<b>0</b>	<b>0</b>	<b>3.364.000</b>	<b>0</b>
10	-	Auszahlungen für den Erwerb von Grundstücken und Gebäuden	0	0	-120.000	0
11	-	Auszahlungen für Baumaßnahmen	0	0	-17.811.670	-11.080.000
14	-	Auszahlungen für Investitionsförderungsmaßnahmen	0	0	0	0
<b>16</b>	=	<b>Auszahlungen aus Investitionstätigkeit</b>	<b>0</b>	<b>0</b>	<b>-17.931.670</b>	<b>-11.080.000</b>
<b>17</b>	=	<b>Saldo aus Investitionstätigkeit</b>	<b>0</b>	<b>0</b>	<b>-14.567.670</b>	<b>-11.080.000</b>

DEZ02                    **Dezernat 02 EBM Cord Soehlke**  
 THH\_9                 **Tiefbau**  
 FB9                     **Tiefbau**

<b>Verantwortlich</b>	<b>Albert Füger</b>
<b>Enthaltene Produktgruppen/Produkte:</b>	
<b>51.10</b>	<b>Stadtentwicklung, Städtebauliche Planung, Verkehrsplanung und Stadterneuerung</b> 51.10.08    Entwurf von Verkehrsanlagen
<b>53.60</b>	<b>Telekommunikationseinrichtungen</b> 53.60.01    Leitungsgebundene Breitbandinfrastruktur (Rundfunkverteilanlage WHO, Signalkosten Kabel-BW)
<b>53.70</b>	<b>Abfallwirtschaft</b> 53.70.02    Häckselgut
<b>53.80</b>	<b>Abwasserbeseitigung</b> 53.80.06    Fachtechnische Leistungen
<b>54.10</b>	<b>Gemeindestraßen</b> 54.10.01    Straßen, Wege, Plätze (ohne Brunnen) 54.10.02    Verkehrsausstattung 54.10.03    Grün an Straßen 54.10.04    Ingenieurbauwerke einschließlich deren bauwerkspezifischer Ausstattung 54.10.05    Sonstige Leistungen des Straßenbaulastträgers 54.10.06    Leistungen für Dritte 54.10.90    Brunnen
<b>54.20</b>	<b>Kreisstraßen</b> Produkte analog zu 54.10.01 – 54.10.06
<b>54.30</b>	<b>Landesstraßen</b> Produkte analog zu 54.10.01 – 54.10.06
<b>54.40</b>	<b>Bundesstraßen</b> Produkte analog zu 54.10.01 – 54.10.06
<b>54.50</b>	<b>Straßenreinigung und Winterdienst</b> 54.50.01    Straßenreinigung 54.50.02    Winterdienst
<b>54.60</b>	<b>Parkierungseinrichtungen</b>



<b>54.70</b>	<b>Verkehrsbetriebe/ÖPNV</b>
<b>54.90</b>	<b>Öffentliche Toilettenanlagen</b>
<b>55.10</b>	<b>Öffentliches Grün/Landschaftsbau</b>
55.10.01	Grün- und Parkanlagen
55.10.02	Freizeitanlagen und Spielflächen
<b>55.20</b>	<b>Gewässerschutz, Öffentliche Gewässer, Wasserbauliche Anlagen</b>
55.20.01	Wasserbauliche Anlagen und kommunale Gewässer
55.20.02	Wasserrechtliche Maßnahmen
55.20.03	Konzeptionen zum Gewässerschutz
<b>55.40</b>	<b>Naturschutz und Landschaftspflege</b>
55.40.01	Geschützte Teile von Natur und Landschaft
<b>56.10</b>	<b>Umweltschutzmaßnahmen</b>
56.10.01	Altlasten
56.10.02	Sonstige bodenschutzrechtliche Maßnahmen
56.10.03	Konzeptionen zum Bodenschutz
<b>57.50</b>	<b>Tourismus</b>
57.50.91	Beleuchtung Altstadt

DEZ02

Dezernat 02 EBM Cord Soehlke

THH\_9

Tiefbau

FB9

Tiefbau

Ifd. Nr.		Teilergebnishaushalt Ertrags- und Aufwandsarten	Ergebnis	Ansatz	Ansatz
			2018	2019	2020
			EUR	EUR	EUR
			1	2	3
2	+	Zuweisungen und Zuwendungen, Umlagen	0	0	287.160
3	+	Aufgelöste Investitionszuwendungen und -beiträge	0	0	1.182.120
5	+	Entgelte für öffentliche Leistungen oder Einrichtungen	0	0	3.219.320
7	+	Kostenerstattungen und Kostenumlagen	0	0	3.443.980
<b>11</b>	=	<b>Anteilige ordentliche Erträge</b>	<b>0</b>	<b>0</b>	<b>8.132.580</b>
12	-	Personalaufwendungen	0	0	-3.034.538
14	-	Aufwendungen für Sach- und Dienstleistungen	0	0	-5.236.800
15	-	Abschreibungen	0	0	-3.769.070
17	-	Transferaufwendungen	0	0	-447.940
18	-	Sonstige ordentliche Aufwendungen	0	0	-11.866.640
<b>19</b>	=	<b>Anteilige ordentliche Aufwendungen</b>	<b>0</b>	<b>0</b>	<b>-24.354.988</b>
<b>20</b>	=	<b>Anteiliges veranschlagtes ordentliches Ergebnis</b>	<b>0</b>	<b>0</b>	<b>-16.222.408</b>
21	+	Erträge aus internen Leistungen	0	0	0
24	-	Aufwendungen für interne Leistungen	0	0	-2.372.521
27	-	kalkulatorische Kosten	0	0	-3.722.460
<b>28</b>	=	<b>Veranschlagtes kalkulatorisches Ergebnis</b>	<b>0</b>	<b>0</b>	<b>-6.094.981</b>
<b>29</b>	=	<b>Veranschlagter Nettoressourcenbedarf/-überschuss</b>	<b>0</b>	<b>0</b>	<b>-22.317.389</b>

**DEZ02**                    **Dezernat 02 EBM Cord Soehlke**  
**THH\_9**                    **Tiefbau**  
**FB9**                        **Tiefbau**  
**511008**                    **Entwurf von Verkehrsanlagen**

lfd. Nr.		Teilergebnishaushalt Ertrags- und Aufwandsarten	Ergebnis	Ansatz	Ansatz
			2018	2019	2020
			EUR	EUR	EUR
			1	2	3
11	=	Anteilige ordentliche Erträge	0	0	0
12	-	Personalaufwendungen	0	0	-161.706
19	=	Anteilige ordentliche Aufwendungen	0	0	-161.706
20	=	Anteiliges veranschlagtes ordentliches Ergebnis	0	0	-161.706
21	+	Erträge aus internen Leistungen	0	0	0
24	-	Aufwendungen für interne Leistungen	0	0	-31.418
28	=	Veranschlagtes kalkulatorisches Ergebnis	0	0	-31.418
29	=	Veranschlagter Nettoressourcenbedarf/-überschuss	0	0	-193.123

**DEZ02**                      **Dezernat 02 EBM Cord Soehlke**  
**THH\_9**                      **Tiefbau**  
**FB9**                         **Tiefbau**  
**5360-9**                      **Telekommunikationseinrichtungen**

lfd. Nr.		Teilergebnishaushalt Ertrags- und Aufwandsarten	Ergebnis	Ansatz	Ansatz
			2018	2019	2020
			EUR	EUR	EUR
			1	2	3
3	+	Aufgelöste Investitionszuwendungen und -beiträge	0	0	9.870
5	+	Entgelte für öffentliche Leistungen oder Einrichtungen	0	0	178.180
<b>11</b>	<b>=</b>	<b>Anteilige ordentliche Erträge</b>	<b>0</b>	<b>0</b>	<b>188.050</b>
12	-	Personalaufwendungen	0	0	-16.426
14	-	Aufwendungen für Sach- und Dienstleistungen	0	0	-165.760
15	-	Abschreibungen	0	0	-81.080
<b>19</b>	<b>=</b>	<b>Anteilige ordentliche Aufwendungen</b>	<b>0</b>	<b>0</b>	<b>-263.266</b>
<b>20</b>	<b>=</b>	<b>Anteiliges veranschlagtes ordentliches Ergebnis</b>	<b>0</b>	<b>0</b>	<b>-75.216</b>
21	+	Erträge aus internen Leistungen	0	0	0
24	-	Aufwendungen für interne Leistungen	0	0	-22.282
27	-	kalkulatorische Kosten	0	0	-17.000
<b>28</b>	<b>=</b>	<b>Veranschlagtes kalkulatorisches Ergebnis</b>	<b>0</b>	<b>0</b>	<b>-39.282</b>
<b>29</b>	<b>=</b>	<b>Veranschlagter Nettoressourcenbedarf/-überschuss</b>	<b>0</b>	<b>0</b>	<b>-114.497</b>

**DEZ02**                      **Dezernat 02 EBM Cord Soehlke**  
**THH\_9**                     **Tiefbau**  
**FB9**                         **Tiefbau**  
**5360-9**                    **Telekommunikationseinrichtungen**

Ifd. Nr.	Investitionsübersicht  Einzahlungs- und Auszahlungsarten	Ergebnis 2018  EUR	Ansatz 2019  EUR	Ansatz 2020  EUR	VE 2020  EUR	Finanzplanung		
						Planung 2021	Planung 2022	Planung 2023
						EUR	EUR	EUR
		1	2	3	4	5	6	7
<b>7.536001.0000.01: Ausbau Netzinfrastruktur, Breitbandkabel</b>								
6	= Summe Einzahlungen	0	0	0	0	0	0	0
8	- Auszahlungen für Baumaßnahmen	0	0	-100.000	0	-100.000	-100.000	-100.000
13	= Summe der Auszahlungen aus Investitionstätigkeit	0	0	-100.000	0	-100.000	-100.000	-100.000
14	= Saldo aus Investitionstätigkeit	0	0	-100.000	0	-100.000	-100.000	-100.000
16	= Gesamtkosten der Maßnahme	0	0	-100.000	0	-100.000	-100.000	-100.000

**DEZ02**                      **Dezernat 02 EBM Cord Soehlke**  
**THH\_9**                      **Tiefbau**  
**FB9**                          **Tiefbau**  
**5370-9**                      **Abfallwirtschaft**

lfd. Nr.		Teilergebnishaushalt Ertrags- und Aufwandsarten	Ergebnis	Ansatz	Ansatz
			2018	2019	2020
			EUR	EUR	EUR
			1	2	3
7	+	Kostenerstattungen und Kostenumlagen	0	0	4.700
<b>11</b>	=	<b>Anteilige ordentliche Erträge</b>	<b>0</b>	<b>0</b>	<b>4.700</b>
12	-	Personalaufwendungen	0	0	-5.900
14	-	Aufwendungen für Sach- und Dienstleistungen	0	0	-60.000
15	-	Abschreibungen	0	0	-7.790
<b>19</b>	=	<b>Anteilige ordentliche Aufwendungen</b>	<b>0</b>	<b>0</b>	<b>-73.690</b>
<b>20</b>	=	<b>Anteiliges veranschlagtes ordentliches Ergebnis</b>	<b>0</b>	<b>0</b>	<b>-68.990</b>
21	+	Erträge aus internen Leistungen	0	0	0
24	-	Aufwendungen für interne Leistungen	0	0	-6.367
27	-	kalkulatorische Kosten	0	0	-8.700
<b>28</b>	=	<b>Veranschlagtes kalkulatorisches Ergebnis</b>	<b>0</b>	<b>0</b>	<b>-15.067</b>
<b>29</b>	=	<b>Veranschlagter Nettoressourcenbedarf/-überschuss</b>	<b>0</b>	<b>0</b>	<b>-84.057</b>

**DEZ02**                      **Dezernat 02 EBM Cord Soehlke**  
**THH\_9**                      **Tiefbau**  
**FB9**                            **Tiefbau**  
**5380-9**                      **Abwasserbeseitigung**

lfd. Nr.		Teilergebnishaushalt Ertrags- und Aufwandsarten	Ergebnis	Ansatz	Ansatz
			2018	2019	2020
			EUR	EUR	EUR
			1	2	3
11	=	Anteilige ordentliche Erträge	0	0	0
12	-	Personalaufwendungen	0	0	-192.571
19	=	Anteilige ordentliche Aufwendungen	0	0	-192.571
20	=	Anteiliges veranschlagtes ordentliches Ergebnis	0	0	-192.571
21	+	Erträge aus internen Leistungen	0	0	0
24	-	Aufwendungen für interne Leistungen	0	0	-31.874
28	=	Veranschlagtes kalkulatorisches Ergebnis	0	0	-31.874
29	=	Veranschlagter Nettoressourcenbedarf/ überschuss	0	0	-224.445

**DEZ02**                      **Dezernat 02 EBM Cord Soehlke**  
**THH\_9**                      **Tiefbau**  
**FB9**                         **Tiefbau**  
**5410**                        **Gemeindestraßen**

lfd. Nr.		Teilergebnishaushalt Ertrags- und Aufwandsarten	Ergebnis	Ansatz	Ansatz
			2018	2019	2020
			EUR	EUR	EUR
			1	2	3
2	+	Zuweisungen und Zuwendungen, Umlagen	0	0	168.180
3	+	Aufgelöste Investitionszuwendungen und -beiträge	0	0	1.008.150
5	+	Entgelte für öffentliche Leistungen oder Einrichtungen	0	0	1.140
7	+	Kostenerstattungen und Kostenumlagen	0	0	870.070
<b>11</b>	<b>=</b>	<b>Anteilige ordentliche Erträge</b>	<b>0</b>	<b>0</b>	<b>2.047.540</b>
12	-	Personalaufwendungen	0	0	-2.062.484
14	-	Aufwendungen für Sach- und Dienstleistungen	0	0	-3.557.890
15	-	Abschreibungen	0	0	-2.905.550
18	-	Sonstige ordentliche Aufwendungen	0	0	-5.191.820
<b>19</b>	<b>=</b>	<b>Anteilige ordentliche Aufwendungen</b>	<b>0</b>	<b>0</b>	<b>-13.717.744</b>
<b>20</b>	<b>=</b>	<b>Anteiliges veranschlagtes ordentliches Ergebnis</b>	<b>0</b>	<b>0</b>	<b>-11.670.204</b>
21	+	Erträge aus internen Leistungen	0	0	0
24	-	Aufwendungen für interne Leistungen	0	0	-1.321.387
27	-	kalkulatorische Kosten	0	0	-3.103.870
<b>28</b>	<b>=</b>	<b>Veranschlagtes kalkulatorisches Ergebnis</b>	<b>0</b>	<b>0</b>	<b>-4.425.257</b>
<b>29</b>	<b>=</b>	<b>Veranschlagter Nettoressourcenbedarf/-überschuss</b>	<b>0</b>	<b>0</b>	<b>-16.095.461</b>



**DEZ02**                      **Dezernat 02 EBM Cord Soehlke**  
**THH\_9**                     **Tiefbau**  
**FB9**                         **Tiefbau**  
**5410**                        **Gemeindestraßen**

Ifd. Nr.	Investitionsübersicht Einzahlungs- und Auszahlungsarten	Ergebnis 2018 EUR	Ansatz 2019 EUR	Ansatz 2020 EUR	VE 2020 EUR	Finanzplanung		
						Planung 2021 EUR	Planung 2022 EUR	Planung 2023 EUR
						1	2	3
<b>7.541001.0000.01: Radwegebauprogramm</b>								
1	+ Einzahlungen aus Investitionszuwendungen	0	0	200.000	0	200.000	200.000	200.000
6	= Summe Einzahlungen	0	0	200.000	0	200.000	200.000	200.000
8	- Auszahlungen für Baumaßnahmen	0	0	-500.000	0	-500.000	-500.000	-500.000
13	= Summe der Auszahlungen aus Investitionstätigkeit	0	0	-500.000	0	-500.000	-500.000	-500.000
14	= Saldo aus Investitionstätigkeit	0	0	-300.000	0	-300.000	-300.000	-300.000
16	= Gesamtkosten der Maßnahme	0	0	-500.000	0	-500.000	-500.000	-500.000
<b>7.541001.0000.02: Gemeindestraßen, Straßenbaumaßnahmen</b>								
6	= Summe Einzahlungen	0	0	0	0	0	0	0
8	- Auszahlungen für Baumaßnahmen	0	0	-500.000	0	-750.000	-750.000	-750.000
13	= Summe der Auszahlungen aus Investitionstätigkeit	0	0	-500.000	0	-750.000	-750.000	-750.000
14	= Saldo aus Investitionstätigkeit	0	0	-500.000	0	-750.000	-750.000	-750.000
16	= Gesamtkosten der Maßnahme	0	0	-500.000	0	-750.000	-750.000	-750.000
<b>7.541001.0000.04: Gemeindestraßen, Grundstückserwerb</b>								
6	= Summe Einzahlungen	0	0	0	0	0	0	0
7	- Auszahlungen für den Erwerb von Grundstücken und Gebäuden	0	0	-70.000	0	-70.000	-70.000	-70.000
13	= Summe der Auszahlungen aus Investitionstätigkeit	0	0	-70.000	0	-70.000	-70.000	-70.000
14	= Saldo aus Investitionstätigkeit	0	0	-70.000	0	-70.000	-70.000	-70.000
16	= Gesamtkosten der Maßnahme	0	0	-70.000	0	-70.000	-70.000	-70.000
<b>7.541001.0000.05: Baugeb. Ortsteile, Ausgleichsmaßnahmen</b>								
6	= Summe Einzahlungen	0	0	0	0	0	0	0
8	- Auszahlungen für Baumaßnahmen	0	0	-100.000	0	-50.000	-50.000	-50.000
13	= Summe der Auszahlungen aus Investitionstätigkeit	0	0	-100.000	0	-50.000	-50.000	-50.000
14	= Saldo aus Investitionstätigkeit	0	0	-100.000	0	-50.000	-50.000	-50.000
16	= Gesamtkosten der Maßnahme	0	0	-100.000	0	-50.000	-50.000	-50.000

Ifd. Nr.	Investitionsübersicht Einzahlungs- und Auszahlungsarten	Ergebnis 2018 EUR	Ansatz 2019 EUR	Ansatz 2020 EUR	VE 2020 EUR	Finanzplanung		
						Planung 2021 EUR	Planung 2022 EUR	Planung 2023 EUR
						1	2	3
<b>7.541001.1001.01: Ausbau Gösstraße</b>								
2	+ Einzahlungen aus Investitionsbeiträgen und ähnl. Entgelten für Investitionstätigkeit	0	0	0	0	0	0	300.000
6	= Summe Einzahlungen	0	0	0	0	0	0	300.000
8	- Auszahlungen für Baumaßnahmen	0	0	0	0	-320.000	0	0
13	= Summe der Auszahlungen aus Investitionstätigkeit	0	0	0	0	-320.000	0	0
14	= Saldo aus Investitionstätigkeit	0	0	0	0	-320.000	0	300.000
16	= Gesamtkosten der Maßnahme	0	0	0	0	-320.000	0	0
<b>7.541001.1002.01: Gewerbegebiet Aischbach, Verkehrsersch.</b>								
6	= Summe Einzahlungen	0	0	0	0	0	0	0
8	- Auszahlungen für Baumaßnahmen	0	0	-80.000	0	-760.000	-400.000	0
13	= Summe der Auszahlungen aus Investitionstätigkeit	0	0	-80.000	0	-760.000	-400.000	0
14	= Saldo aus Investitionstätigkeit	0	0	-80.000	0	-760.000	-400.000	0
16	= Gesamtkosten der Maßnahme	0	0	-80.000	0	-760.000	-400.000	0
<b>7.541001.1003.01: Derendinger Allee, Umgest. Lindenbrunnen</b>								
6	= Summe Einzahlungen	0	0	0	0	0	0	0
8	- Auszahlungen für Baumaßnahmen	0	0	0	0	-90.000	-210.000	0
13	= Summe der Auszahlungen aus Investitionstätigkeit	0	0	0	0	-90.000	-210.000	0
14	= Saldo aus Investitionstätigkeit	0	0	0	0	-90.000	-210.000	0
16	= Gesamtkosten der Maßnahme	0	0	0	0	-90.000	-210.000	0
<b>7.541001.1004.01: Brückenstraße Süd</b>								
6	= Summe Einzahlungen	0	0	0	0	0	0	0
8	- Auszahlungen für Baumaßnahmen	0	0	-50.000	0	0	-400.000	0
13	= Summe der Auszahlungen aus Investitionstätigkeit	0	0	-50.000	0	0	-400.000	0
14	= Saldo aus Investitionstätigkeit	0	0	-50.000	0	0	-400.000	0
16	= Gesamtkosten der Maßnahme	0	0	-50.000	0	0	-400.000	0
<b>7.541001.1005.01: Güterbahnhof Westspitze, Anteil Stadt</b>								
1	+ Einzahlungen aus Investitionszuwendungen	0	0	630.000	0	0	0	0
6	= Summe Einzahlungen	0	0	630.000	0	0	0	0
8	- Auszahlungen für Baumaßnahmen	0	0	-50.000	0	0	0	0
13	= Summe der Auszahlungen aus Investitionstätigkeit	0	0	-50.000	0	0	0	0
14	= Saldo aus Investitionstätigkeit	0	0	580.000	0	0	0	0
16	= Gesamtkosten der Maßnahme	0	0	-50.000	0	0	0	0

lfd. Nr.	Investitionsübersicht Einzahlungs- und Auszahlungsarten	Ergebnis 2018 EUR	Ansatz 2019 EUR	Ansatz 2020 EUR	VE 2020 EUR	Finanzplanung		
						Planung 2021	Planung 2022	Planung 2023
						EUR	EUR	EUR
		1	2	3	4	5	6	7
<b>7.541001.1006.01: Schloßbergstraße</b>								
2	+ Einzahlungen aus Investitionsbeiträgen und ähnl. Entgelten für Investitionstätigkeit	0	0	0	0	0	0	570.000
6	= Summe Einzahlungen	0	0	0	0	0	0	570.000
8	- Auszahlungen für Baumaßnahmen	0	0	0	-600.000	-300.000	-300.000	0
13	= Summe der Auszahlungen aus Investitionstätigkeit	0	0	0	-600.000	-300.000	-300.000	0
14	= Saldo aus Investitionstätigkeit	0	0	0	-600.000	-300.000	-300.000	570.000
16	= Gesamtkosten der Maßnahme	0	0	0	-600.000	-300.000	-300.000	0

<b>7.541001.1007.01: Lammhofpassage, Sanierung Innenhof</b>								
6	= Summe Einzahlungen	0	0	0	0	0	0	0
8	- Auszahlungen für Baumaßnahmen	0	0	-220.000	0	-550.000	0	0
13	= Summe der Auszahlungen aus Investitionstätigkeit	0	0	-220.000	0	-550.000	0	0
14	= Saldo aus Investitionstätigkeit	0	0	-220.000	0	-550.000	0	0
16	= Gesamtkosten der Maßnahme	0	0	-220.000	0	-550.000	0	0

<b>7.541001.1010.01: Marktsteige, Ausbau</b>								
6	= Summe Einzahlungen	0	0	0	0	0	0	0
8	- Auszahlungen für Baumaßnahmen	0	0	-300.000	0	0	0	0
13	= Summe der Auszahlungen aus Investitionstätigkeit	0	0	-300.000	0	0	0	0
14	= Saldo aus Investitionstätigkeit	0	0	-300.000	0	0	0	0
16	= Gesamtkosten der Maßnahme	0	0	-300.000	0	0	0	0

<b>7.541001.1011.01: Vorplatz Güterhalle</b>								
2	+ Einzahlungen aus Investitionsbeiträgen und ähnl. Entgelten für Investitionstätigkeit	0	0	200.000	0	0	0	0
6	= Summe Einzahlungen	0	0	200.000	0	0	0	0
8	- Auszahlungen für Baumaßnahmen	0	0	0	0	0	-350.000	0
13	= Summe der Auszahlungen aus Investitionstätigkeit	0	0	0	0	0	-350.000	0
14	= Saldo aus Investitionstätigkeit	0	0	200.000	0	0	-350.000	0
16	= Gesamtkosten der Maßnahme	0	0	0	0	0	-350.000	0

<b>7.541001.1012.01: Lange Gasse, Umgestaltung</b>								
6	= Summe Einzahlungen	0	0	0	0	0	0	0
8	- Auszahlungen für Baumaßnahmen	0	0	-500.000	-650.000	-450.000	-200.000	0
13	= Summe der Auszahlungen aus Investitionstätigkeit	0	0	-500.000	-650.000	-450.000	-200.000	0
14	= Saldo aus Investitionstätigkeit	0	0	-500.000	-650.000	-450.000	-200.000	0
16	= Gesamtkosten der Maßnahme	0	0	-500.000	-650.000	-450.000	-200.000	0

lfd. Nr.	Investitionsübersicht Einzahlungs- und Auszahlungsarten	Ergebnis 2018 EUR	Ansatz 2019 EUR	Ansatz 2020 EUR	VE 2020 EUR	Finanzplanung		
						Planung 2021 EUR	Planung 2022 EUR	Planung 2023 EUR
						5	6	7
<b>7.541001.1013.01: Radwegbrücke Mitte (Wöhrdstr.), Neubau</b>								
1	+ Einzahlungen aus Investitionszuwendungen	0	0	0	0	900.000	0	0
6	= Summe Einzahlungen	0	0	0	0	900.000	0	0
8	- Auszahlungen für Baumaßnahmen	0	0	-900.000	0	-900.000	0	0
13	= Summe der Auszahlungen aus Investitionstätigkeit	0	0	-900.000	0	-900.000	0	0
14	= Saldo aus Investitionstätigkeit	0	0	-900.000	0	0	0	0
16	= Gesamtkosten der Maßnahme	0	0	-900.000	0	-900.000	0	0
<b>7.541001.1014.01: Radwegeführung Bereich Blauer Turm</b>								
6	= Summe Einzahlungen	0	0	0	0	0	0	0
8	- Auszahlungen für Baumaßnahmen	0	0	0	0	-100.000	0	0
13	= Summe der Auszahlungen aus Investitionstätigkeit	0	0	0	0	-100.000	0	0
14	= Saldo aus Investitionstätigkeit	0	0	0	0	-100.000	0	0
16	= Gesamtkosten der Maßnahme	0	0	0	0	-100.000	0	0
<b>7.541001.1016.01: Rappenberghalde, Campingplatz Stützmauer</b>								
6	= Summe Einzahlungen	0	0	0	0	0	0	0
8	- Auszahlungen für Baumaßnahmen	0	0	-40.000	0	-200.000	0	0
13	= Summe der Auszahlungen aus Investitionstätigkeit	0	0	-40.000	0	-200.000	0	0
14	= Saldo aus Investitionstätigkeit	0	0	-40.000	0	-200.000	0	0
16	= Gesamtkosten der Maßnahme	0	0	-40.000	0	-200.000	0	0
<b>7.541001.1021.01: Gehweg Rosenauer Weg</b>								
6	= Summe Einzahlungen	0	0	0	0	0	0	0
8	- Auszahlungen für Baumaßnahmen	0	0	-100.000	0	0	0	0
13	= Summe der Auszahlungen aus Investitionstätigkeit	0	0	-100.000	0	0	0	0
14	= Saldo aus Investitionstätigkeit	0	0	-100.000	0	0	0	0
16	= Gesamtkosten der Maßnahme	0	0	-100.000	0	0	0	0
<b>7.541001.1023.01: Brücken-/Werkstraße</b>								
6	= Summe Einzahlungen	0	0	0	0	0	0	0
8	- Auszahlungen für Baumaßnahmen	0	0	-250.000	0	0	0	0
13	= Summe der Auszahlungen aus Investitionstätigkeit	0	0	-250.000	0	0	0	0
14	= Saldo aus Investitionstätigkeit	0	0	-250.000	0	0	0	0
16	= Gesamtkosten der Maßnahme	0	0	-250.000	0	0	0	0

Ifd. Nr.	Investitionsübersicht Einzahlungs- und Auszahlungsarten	Ergebnis 2018 EUR	Ansatz 2019 EUR	Ansatz 2020 EUR	VE 2020 EUR	Finanzplanung		
						Planung 2021 EUR	Planung 2022 EUR	Planung 2023 EUR
						5	6	7
		<b>1</b>	<b>2</b>	<b>3</b>	<b>4</b>	<b>5</b>	<b>6</b>	<b>7</b>
<b>7.541001.1024.01: Vogelbeerweg, Buswendeschleife</b>								
1	+ Einzahlungen aus Investitionszuwendungen	0	0	0	0	150.000	0	0
6	= Summe Einzahlungen	0	0	0	0	150.000	0	0
8	- Auszahlungen für Baumaßnahmen	0	0	-300.000	0	0	0	0
13	= Summe der Auszahlungen aus Investitionstätigkeit	0	0	-300.000	0	0	0	0
14	= Saldo aus Investitionstätigkeit	0	0	-300.000	0	150.000	0	0
16	= Gesamtkosten der Maßnahme	0	0	-300.000	0	0	0	0
<b>7.541001.1201.01: Lescherstraße, Verlängerung</b>								
6	= Summe Einzahlungen	0	0	0	0	0	0	0
8	- Auszahlungen für Baumaßnahmen	0	0	0	0	-150.000	0	0
13	= Summe der Auszahlungen aus Investitionstätigkeit	0	0	0	0	-150.000	0	0
14	= Saldo aus Investitionstätigkeit	0	0	0	0	-150.000	0	0
16	= Gesamtkosten der Maßnahme	0	0	0	0	-150.000	0	0
<b>7.541001.1202.01: Ölacker Weilheim, Erschließung</b>								
6	= Summe Einzahlungen	0	0	0	0	0	0	0
8	- Auszahlungen für Baumaßnahmen	0	0	-50.000	0	-300.000	-420.000	0
13	= Summe der Auszahlungen aus Investitionstätigkeit	0	0	-50.000	0	-300.000	-420.000	0
14	= Saldo aus Investitionstätigkeit	0	0	-50.000	0	-300.000	-420.000	0
16	= Gesamtkosten der Maßnahme	0	0	-50.000	0	-300.000	-420.000	0
<b>7.541001.1300.02: Gew.gebiet Kreuzäcker Kilchb., Erschl.</b>								
2	+ Einzahlungen aus Investitionsbeiträgen und ähnl. Entgelten für Investitionstätigkeit	0	0	0	0	0	0	200.000
6	= Summe Einzahlungen	0	0	0	0	0	0	200.000
8	- Auszahlungen für Baumaßnahmen	0	0	0	0	-250.000	0	0
13	= Summe der Auszahlungen aus Investitionstätigkeit	0	0	0	0	-250.000	0	0
14	= Saldo aus Investitionstätigkeit	0	0	0	0	-250.000	0	200.000
16	= Gesamtkosten der Maßnahme	0	0	0	0	-250.000	0	0
<b>7.541001.1301.01: Rathaus-Vorplatz Kilchb., Neugestaltung</b>								
6	= Summe Einzahlungen	0	0	0	0	0	0	0
8	- Auszahlungen für Baumaßnahmen	0	0	0	0	0	0	-70.000
13	= Summe der Auszahlungen aus Investitionstätigkeit	0	0	0	0	0	0	-70.000
14	= Saldo aus Investitionstätigkeit	0	0	0	0	0	0	-70.000
16	= Gesamtkosten der Maßnahme	0	0	0	0	0	0	-70.000

Ifd. Nr.	Investitionsübersicht Einzahlungs- und Auszahlungsarten	Ergebnis 2018 EUR	Ansatz 2019 EUR	Ansatz 2020 EUR	VE 2020 EUR	Finanzplanung		
						Planung 2021	Planung 2022	Planung 2023
						EUR	EUR	EUR
		1	2	3	4	5	6	7

## 7.541001.1302.01: Ziegelhüttestraße zur Straße Bonlanden

6	= Summe Einzahlungen	0	0	0	0	0	0	0
8	- Auszahlungen für Baumaßnahmen	0	0	0	0	0	-100.000	0
13	= Summe der Auszahlungen aus Investitionstätigkeit	0	0	0	0	0	-100.000	0
14	= Saldo aus Investitionstätigkeit	0	0	0	0	0	-100.000	0
16	= Gesamtkosten der Maßnahme	0	0	0	0	0	-100.000	0

## 7.541001.1401.01: Obere Kreuzäcker Bühl, Erschließung

6	= Summe Einzahlungen	0	0	0	0	0	0	0
8	- Auszahlungen für Baumaßnahmen	0	0	-300.000	-750.000	-750.000	0	0
13	= Summe der Auszahlungen aus Investitionstätigkeit	0	0	-300.000	-750.000	-750.000	0	0
14	= Saldo aus Investitionstätigkeit	0	0	-300.000	-750.000	-750.000	0	0
16	= Gesamtkosten der Maßnahme	0	0	-300.000	-750.000	-750.000	0	0

## 7.541001.1404.01: Bereitstellung Bodenumschlagfläche Bühl

6	= Summe Einzahlungen	0	0	0	0	0	0	0
8	- Auszahlungen für Baumaßnahmen	0	0	-50.000	0	0	0	0
13	= Summe der Auszahlungen aus Investitionstätigkeit	0	0	-50.000	0	0	0	0
14	= Saldo aus Investitionstätigkeit	0	0	-50.000	0	0	0	0
16	= Gesamtkosten der Maßnahme	0	0	-50.000	0	0	0	0

## 7.541001.1501.01: Grabenäcker Hirschau Teil 1, Erschließ.

6	= Summe Einzahlungen	0	0	0	0	0	0	0
8	- Auszahlungen für Baumaßnahmen	0	0	0	0	-140.000	-250.000	-380.000
13	= Summe der Auszahlungen aus Investitionstätigkeit	0	0	0	0	-140.000	-250.000	-380.000
14	= Saldo aus Investitionstätigkeit	0	0	0	0	-140.000	-250.000	-380.000
16	= Gesamtkosten der Maßnahme	0	0	0	0	-140.000	-250.000	-380.000

## 7.541001.1701.01: Ortsmitte Hagelloch, Neugestaltung

1	+ Einzahlungen aus Investitionszuwendungen	0	0	0	0	147.800	0	0
6	= Summe Einzahlungen	0	0	0	0	147.800	0	0
8	- Auszahlungen für Baumaßnahmen	0	0	-300.000	0	0	0	0
13	= Summe der Auszahlungen aus Investitionstätigkeit	0	0	-300.000	0	0	0	0
14	= Saldo aus Investitionstätigkeit	0	0	-300.000	0	147.800	0	0
16	= Gesamtkosten der Maßnahme	0	0	-300.000	0	0	0	0

Ifd. Nr.	Investitionsübersicht Einzahlungs- und Auszahlungsarten	Ergebnis 2018 EUR	Ansatz 2019 EUR	Ansatz 2020 EUR	VE 2020 EUR	Finanzplanung		
						Planung 2021	Planung 2022	Planung 2023
						EUR	EUR	EUR
		1	2	3	4	5	6	7
<b>7.541001.1702.01: Schaibles Halde Hagelloch, Erschließung</b>								
6 =	Summe Einzahlungen	0	0	0	0	0	0	0
8 -	Auszahlungen für Baumaßnahmen	0	0	0	0	-20.000	-1.020.000	0
13 =	Summe der Auszahlungen aus Investitionstätigkeit	0	0	0	0	-20.000	-1.020.000	0
14 =	Saldo aus Investitionstätigkeit	0	0	0	0	-20.000	-1.020.000	0
16 =	Gesamtkosten der Maßnahme	0	0	0	0	-20.000	-1.020.000	0
<b>7.541001.1901.01: Wohngebiet Weiher Pfrond., Erschließung</b>								
6 =	Summe Einzahlungen	0	0	0	0	0	0	0
8 -	Auszahlungen für Baumaßnahmen	0	0	-160.000	0	-500.000	-1.430.000	0
13 =	Summe der Auszahlungen aus Investitionstätigkeit	0	0	-160.000	0	-500.000	-1.430.000	0
14 =	Saldo aus Investitionstätigkeit	0	0	-160.000	0	-500.000	-1.430.000	0
16 =	Gesamtkosten der Maßnahme	0	0	-160.000	0	-500.000	-1.430.000	0
<b>7.541001.1903.01: Gewerbegeb. Gansäcker Pfrond., Erschl.</b>								
6 =	Summe Einzahlungen	0	0	0	0	0	0	0
8 -	Auszahlungen für Baumaßnahmen	0	0	-70.000	0	-70.000	0	0
13 =	Summe der Auszahlungen aus Investitionstätigkeit	0	0	-70.000	0	-70.000	0	0
14 =	Saldo aus Investitionstätigkeit	0	0	-70.000	0	-70.000	0	0
16 =	Gesamtkosten der Maßnahme	0	0	-70.000	0	-70.000	0	0
<b>7.541001.3302.01: Rathaus Derendingen, Vorplatz</b>								
6 =	Summe Einzahlungen	0	0	0	0	0	0	0
8 -	Auszahlungen für Baumaßnahmen	0	0	-70.000	0	-280.000	0	0
13 =	Summe der Auszahlungen aus Investitionstätigkeit	0	0	-70.000	0	-280.000	0	0
14 =	Saldo aus Investitionstätigkeit	0	0	-70.000	0	-280.000	0	0
16 =	Gesamtkosten der Maßnahme	0	0	-70.000	0	-280.000	0	0
<b>7.541002.0000.04: Lichtsignalanlagen, Erneuerung</b>								
6 =	Summe Einzahlungen	0	0	0	0	0	0	0
8 -	Auszahlungen für Baumaßnahmen	0	0	-150.000	0	-150.000	-150.000	-150.000
13 =	Summe der Auszahlungen aus Investitionstätigkeit	0	0	-150.000	0	-150.000	-150.000	-150.000
14 =	Saldo aus Investitionstätigkeit	0	0	-150.000	0	-150.000	-150.000	-150.000
16 =	Gesamtkosten der Maßnahme	0	0	-150.000	0	-150.000	-150.000	-150.000

Ifd. Nr.	Investitionsübersicht Einzahlungs- und Auszahlungsarten	Ergebnis 2018 EUR	Ansatz 2019 EUR	Ansatz 2020 EUR	VE 2020 EUR	Finanzplanung		
						Planung 2021 EUR	Planung 2022 EUR	Planung 2023 EUR
						5	6	7

## 7.541002.0001.02: Straßenbeleuchtung, Erweit. u. Erneuer.

6 =	Summe Einzahlungen	0	0	0	0	0	0	0
8 -	Auszahlungen für Baumaßnahmen	0	0	-140.000	0	-100.000	-100.000	-100.000
13 =	Summe der Auszahlungen aus Investitionstätigkeit	0	0	-140.000	0	-100.000	-100.000	-100.000
14 =	Saldo aus Investitionstätigkeit	0	0	-140.000	0	-100.000	-100.000	-100.000
16 =	Gesamtkosten der Maßnahme	0	0	-140.000	0	-100.000	-100.000	-100.000

## 7.541002.1002.01: Güterbahnhof, Infrastruktur Straßen

6 =	Summe Einzahlungen	0	0	0	0	0	0	0
8 -	Auszahlungen für Baumaßnahmen	0	0	-51.000	0	0	0	0
13 =	Summe der Auszahlungen aus Investitionstätigkeit	0	0	-51.000	0	0	0	0
14 =	Saldo aus Investitionstätigkeit	0	0	-51.000	0	0	0	0
16 =	Gesamtkosten der Maßnahme	0	0	-51.000	0	0	0	0

## 7.541004.0000.01: Gemeindestraßen, Lärmschutzmaßnahmen

6 =	Summe Einzahlungen	0	0	0	0	0	0	0
8 -	Auszahlungen für Baumaßnahmen	0	0	-30.000	0	-30.000	-30.000	-30.000
13 =	Summe der Auszahlungen aus Investitionstätigkeit	0	0	-30.000	0	-30.000	-30.000	-30.000
14 =	Saldo aus Investitionstätigkeit	0	0	-30.000	0	-30.000	-30.000	-30.000
16 =	Gesamtkosten der Maßnahme	0	0	-30.000	0	-30.000	-30.000	-30.000

## 7.541004.0001.01: Brückensanierung

6 =	Summe Einzahlungen	0	0	0	0	0	0	0
8 -	Auszahlungen für Baumaßnahmen	0	0	-100.000	0	-100.000	-100.000	-100.000
13 =	Summe der Auszahlungen aus Investitionstätigkeit	0	0	-100.000	0	-100.000	-100.000	-100.000
14 =	Saldo aus Investitionstätigkeit	0	0	-100.000	0	-100.000	-100.000	-100.000
16 =	Gesamtkosten der Maßnahme	0	0	-100.000	0	-100.000	-100.000	-100.000

## 7.541004.1001.01: Alleenbrücke, Generalsanierung

6 =	Summe Einzahlungen	0	0	0	0	0	0	0
8 -	Auszahlungen für Baumaßnahmen	0	0	0	0	0	-150.000	-2.000.000
13 =	Summe der Auszahlungen aus Investitionstätigkeit	0	0	0	0	0	-150.000	-2.000.000
14 =	Saldo aus Investitionstätigkeit	0	0	0	0	0	-150.000	-2.000.000
16 =	Gesamtkosten der Maßnahme	0	0	0	0	0	-150.000	-2.000.000



Ifd. Nr.	Investitionsübersicht Einzahlungs- und Auszahlungsarten	Ergebnis 2018 EUR	Ansatz 2019 EUR	Ansatz 2020 EUR	VE 2020 EUR	Finanzplanung		
						Planung 2021 EUR	Planung 2022 EUR	Planung 2023 EUR
						5	6	7
		<b>1</b>	<b>2</b>	<b>3</b>	<b>4</b>	<b>5</b>	<b>6</b>	<b>7</b>
<b>7.541004.1002.01: Brücke Friedrichstraße, Neubau</b>								
1	+ Einzahlungen aus Investitionszuwendungen	0	0	0	0	0	825.000	0
6	= <b>Summe Einzahlungen</b>	<b>0</b>	<b>0</b>	<b>0</b>	<b>0</b>	<b>0</b>	<b>825.000</b>	<b>0</b>
8	- Auszahlungen für Baumaßnahmen	0	0	-300.000	0	-1.650.000	-1.900.000	0
13	= <b>Summe der Auszahlungen aus Investitionstätigkeit</b>	<b>0</b>	<b>0</b>	<b>-300.000</b>	<b>0</b>	<b>-1.650.000</b>	<b>-1.900.000</b>	<b>0</b>
14	= <b>Saldo aus Investitionstätigkeit</b>	<b>0</b>	<b>0</b>	<b>-300.000</b>	<b>0</b>	<b>-1.650.000</b>	<b>-1.075.000</b>	<b>0</b>
16	= <b>Gesamtkosten der Maßnahme</b>	<b>0</b>	<b>0</b>	<b>-300.000</b>	<b>0</b>	<b>-1.650.000</b>	<b>-1.900.000</b>	<b>0</b>
<b>7.541004.1002.02: Brücke Friedrichstraße, Abbruch</b>								
1	+ Einzahlungen aus Investitionszuwendungen	0	0	0	0	240.000	0	0
6	= <b>Summe Einzahlungen</b>	<b>0</b>	<b>0</b>	<b>0</b>	<b>0</b>	<b>240.000</b>	<b>0</b>	<b>0</b>
8	- Auszahlungen für Baumaßnahmen	0	0	0	0	-500.000	0	0
13	= <b>Summe der Auszahlungen aus Investitionstätigkeit</b>	<b>0</b>	<b>0</b>	<b>0</b>	<b>0</b>	<b>-500.000</b>	<b>0</b>	<b>0</b>
14	= <b>Saldo aus Investitionstätigkeit</b>	<b>0</b>	<b>0</b>	<b>0</b>	<b>0</b>	<b>-260.000</b>	<b>0</b>	<b>0</b>
16	= <b>Gesamtkosten der Maßnahme</b>	<b>0</b>	<b>0</b>	<b>0</b>	<b>0</b>	<b>-500.000</b>	<b>0</b>	<b>0</b>
<b>7.541004.1003.01: Brücke Rosenauer Weg, Ersatz</b>								
6	= <b>Summe Einzahlungen</b>	<b>0</b>	<b>0</b>	<b>0</b>	<b>0</b>	<b>0</b>	<b>0</b>	<b>0</b>
8	- Auszahlungen für Baumaßnahmen	0	0	-200.000	0	0	-2.000.000	0
13	= <b>Summe der Auszahlungen aus Investitionstätigkeit</b>	<b>0</b>	<b>0</b>	<b>-200.000</b>	<b>0</b>	<b>0</b>	<b>-2.000.000</b>	<b>0</b>
14	= <b>Saldo aus Investitionstätigkeit</b>	<b>0</b>	<b>0</b>	<b>-200.000</b>	<b>0</b>	<b>0</b>	<b>-2.000.000</b>	<b>0</b>
16	= <b>Gesamtkosten der Maßnahme</b>	<b>0</b>	<b>0</b>	<b>-200.000</b>	<b>0</b>	<b>0</b>	<b>-2.000.000</b>	<b>0</b>
<b>7.541004.1004.01: Radbrücke Ost (Stauwehr Brückenstraße)</b>								
1	+ Einzahlungen aus Investitionszuwendungen	0	0	0	0	1.000.500	1.000.000	0
6	= <b>Summe Einzahlungen</b>	<b>0</b>	<b>0</b>	<b>0</b>	<b>0</b>	<b>1.000.500</b>	<b>1.000.000</b>	<b>0</b>
8	- Auszahlungen für Baumaßnahmen	0	0	0	0	-2.000.000	-750.000	0
13	= <b>Summe der Auszahlungen aus Investitionstätigkeit</b>	<b>0</b>	<b>0</b>	<b>0</b>	<b>0</b>	<b>-2.000.000</b>	<b>-750.000</b>	<b>0</b>
14	= <b>Saldo aus Investitionstätigkeit</b>	<b>0</b>	<b>0</b>	<b>0</b>	<b>0</b>	<b>-999.500</b>	<b>250.000</b>	<b>0</b>
16	= <b>Gesamtkosten der Maßnahme</b>	<b>0</b>	<b>0</b>	<b>0</b>	<b>0</b>	<b>-2.000.000</b>	<b>-750.000</b>	<b>0</b>

lfd. Nr.	Investitionsübersicht Einzahlungs- und Auszahlungsarten	Ergebnis 2018 EUR	Ansatz 2019 EUR	Ansatz 2020 EUR	VE 2020 EUR	Finanzplanung		
						Planung 2021 EUR	Planung 2022 EUR	Planung 2023 EUR
						5	6	7
		<b>1</b>	<b>2</b>	<b>3</b>	<b>4</b>	<b>5</b>	<b>6</b>	<b>7</b>
<b>7.541004.1005.01: Radbrücke West (Derend. Allee)</b>								
1	+ Einzahlungen aus Investitionszuwendungen	0	0	0	0	2.000.000	1.500.000	2.500.000
6	= Summe Einzahlungen	0	0	0	0	2.000.000	1.500.000	2.500.000
8	- Auszahlungen für Baumaßnahmen	0	0	-500.000	0	-3.000.000	-3.000.000	-3.000.000
13	= Summe der Auszahlungen aus Investitionstätigkeit	0	0	-500.000	0	-3.000.000	-3.000.000	-3.000.000
14	= Saldo aus Investitionstätigkeit	0	0	-500.000	0	-1.000.000	-1.500.000	-500.000
16	= Gesamtkosten der Maßnahme	0	0	-500.000	0	-3.000.000	-3.000.000	-3.000.000
<b>7.541004.1006.01: Freibadsteg, Geländeranpassung</b>								
6	= Summe Einzahlungen	0	0	0	0	0	0	0
8	- Auszahlungen für Baumaßnahmen	0	0	-13.000	0	0	0	0
13	= Summe der Auszahlungen aus Investitionstätigkeit	0	0	-13.000	0	0	0	0
14	= Saldo aus Investitionstätigkeit	0	0	-13.000	0	0	0	0
16	= Gesamtkosten der Maßnahme	0	0	-13.000	0	0	0	0
<b>7.541004.1401.01: Ortsdurchfahrt Bühl B28 neu, Lärmschutz</b>								
6	= Summe Einzahlungen	0	0	0	0	0	0	0
8	- Auszahlungen für Baumaßnahmen	0	0	-30.000	0	0	0	0
13	= Summe der Auszahlungen aus Investitionstätigkeit	0	0	-30.000	0	0	0	0
14	= Saldo aus Investitionstätigkeit	0	0	-30.000	0	0	0	0
16	= Gesamtkosten der Maßnahme	0	0	-30.000	0	0	0	0
<b>7.541004.1600.01: Brücke Ammer Unterjesingen</b>								
6	= Summe Einzahlungen	0	0	0	0	0	0	0
8	- Auszahlungen für Baumaßnahmen	0	0	-180.000	0	0	0	0
13	= Summe der Auszahlungen aus Investitionstätigkeit	0	0	-180.000	0	0	0	0
14	= Saldo aus Investitionstätigkeit	0	0	-180.000	0	0	0	0
16	= Gesamtkosten der Maßnahme	0	0	-180.000	0	0	0	0
<b>7.541004.1600.02: Fußgängersteg Ammer</b>								
6	= Summe Einzahlungen	0	0	0	0	0	0	0
8	- Auszahlungen für Baumaßnahmen	0	0	-62.000	0	0	0	0
13	= Summe der Auszahlungen aus Investitionstätigkeit	0	0	-62.000	0	0	0	0
14	= Saldo aus Investitionstätigkeit	0	0	-62.000	0	0	0	0
16	= Gesamtkosten der Maßnahme	0	0	-62.000	0	0	0	0

Ifd. Nr.	Investitionsübersicht Einzahlungs- und Auszahlungsarten	Ergebnis 2018 EUR	Ansatz 2019 EUR	Ansatz 2020 EUR	VE 2020 EUR	Finanzplanung		
						Planung 2021	Planung 2022	Planung 2023
						EUR	EUR	EUR
		1	2	3	4	5	6	7

**7.541090.0001.01: Trinkbrunnen**

6 =	Summe Einzahlungen	0	0	0	0	0	0	0
8 -	Auszahlungen für Baumaßnahmen	0	0	-20.000	0	0	0	0
13 =	Summe der Auszahlungen aus Investitionstätigkeit	0	0	-20.000	0	0	0	0
14 =	Saldo aus Investitionstätigkeit	0	0	-20.000	0	0	0	0
16 =	Gesamtkosten der Maßnahme	0	0	-20.000	0	0	0	0

**7.544001.1000.01: Aischbachknoten, Rosentalstraße B 296**

6 =	Summe Einzahlungen	0	0	0	0	0	0	0
8 -	Auszahlungen für Baumaßnahmen	0	0	-100.000	0	-700.000	0	0
13 =	Summe der Auszahlungen aus Investitionstätigkeit	0	0	-100.000	0	-700.000	0	0
14 =	Saldo aus Investitionstätigkeit	0	0	-100.000	0	-700.000	0	0
16 =	Gesamtkosten der Maßnahme	0	0	-100.000	0	-700.000	0	0

**7.544001.1300.02: Ausbau B 28a Rückbau Ortsdurchf. Kilchb.**

6 =	Summe Einzahlungen	0	0	0	0	0	0	0
8 -	Auszahlungen für Baumaßnahmen	0	0	-25.000	0	-50.000	-50.000	-50.000
13 =	Summe der Auszahlungen aus Investitionstätigkeit	0	0	-25.000	0	-50.000	-50.000	-50.000
14 =	Saldo aus Investitionstätigkeit	0	0	-25.000	0	-50.000	-50.000	-50.000
16 =	Gesamtkosten der Maßnahme	0	0	-25.000	0	-50.000	-50.000	-50.000

**7.544001.1400.03: Ausbau B 28a, Rückbau Ortsdurchf. Bühl**

6 =	Summe Einzahlungen	0	0	0	0	0	0	0
8 -	Auszahlungen für Baumaßnahmen	0	0	-25.000	0	-50.000	-50.000	-50.000
13 =	Summe der Auszahlungen aus Investitionstätigkeit	0	0	-25.000	0	-50.000	-50.000	-50.000
14 =	Saldo aus Investitionstätigkeit	0	0	-25.000	0	-50.000	-50.000	-50.000
16 =	Gesamtkosten der Maßnahme	0	0	-25.000	0	-50.000	-50.000	-50.000

**7.544002.0001.01: Bundesstraßen, Lichtsignalanlagen**

6 =	Summe Einzahlungen	0	0	0	0	0	0	0
8 -	Auszahlungen für Baumaßnahmen	0	0	-100.000	0	-100.000	-100.000	-100.000
13 =	Summe der Auszahlungen aus Investitionstätigkeit	0	0	-100.000	0	-100.000	-100.000	-100.000
14 =	Saldo aus Investitionstätigkeit	0	0	-100.000	0	-100.000	-100.000	-100.000
16 =	Gesamtkosten der Maßnahme	0	0	-100.000	0	-100.000	-100.000	-100.000

Ifd. Nr.	Investitionsübersicht Einzahlungs- und Auszahlungsarten	Ergebnis 2018 EUR	Ansatz 2019 EUR	Ansatz 2020 EUR	VE 2020 EUR	Finanzplanung		
						Planung 2021	Planung 2022	Planung 2023
						EUR	EUR	EUR
		1	2	3	4	5	6	7
<b>7.544002.3200.01: Alberkreuzung, Lichtsignalanlagen</b>								
6	= Summe Einzahlungen	0	0	0	0	0	0	0
8	- Auszahlungen für Baumaßnahmen	0	0	0	-130.000	-130.000	0	0
13	= Summe der Auszahlungen aus Investitionstätigkeit	0	0	0	-130.000	-130.000	0	0
14	= Saldo aus Investitionstätigkeit	0	0	0	-130.000	-130.000	0	0
16	= Gesamtkosten der Maßnahme	0	0	0	-130.000	-130.000	0	0
<b>7.544004.1400.01: Ausbau B 28a, Lärmschutzwand Bühl</b>								
6	= Summe Einzahlungen	0	0	0	0	0	0	0
8	- Auszahlungen für Baumaßnahmen	0	0	-30.000	0	-220.000	0	0
13	= Summe der Auszahlungen aus Investitionstätigkeit	0	0	-30.000	0	-220.000	0	0
14	= Saldo aus Investitionstätigkeit	0	0	-30.000	0	-220.000	0	0
16	= Gesamtkosten der Maßnahme	0	0	-30.000	0	-220.000	0	0

**DEZ02**                      **Dezernat 02 EBM Cord Soehlke**  
**THH\_9**                      **Tiefbau**  
**FB9**                         **Tiefbau**  
**5420**                        **Kreisstraßen**

lfd. Nr.		Teilergebnishaushalt Ertrags- und Aufwandsarten	Ergebnis	Ansatz	Ansatz
			2018	2019	2020
			EUR	EUR	EUR
			1	2	3
2	+	Zuweisungen und Zuwendungen, Umlagen	0	0	38.370
3	+	Aufgelöste Investitionszuwendungen und -beiträge	0	0	1.800
7	+	Kostenerstattungen und Kostenumlagen	0	0	5.000
<b>11</b>	<b>=</b>	<b>Anteilige ordentliche Erträge</b>	<b>0</b>	<b>0</b>	<b>45.170</b>
12	-	Personalaufwendungen	0	0	-28.243
14	-	Aufwendungen für Sach- und Dienstleistungen	0	0	-6.310
18	-	Sonstige ordentliche Aufwendungen	0	0	-11.000
<b>19</b>	<b>=</b>	<b>Anteilige ordentliche Aufwendungen</b>	<b>0</b>	<b>0</b>	<b>-45.553</b>
<b>20</b>	<b>=</b>	<b>Anteiliges veranschlagtes ordentliches Ergebnis</b>	<b>0</b>	<b>0</b>	<b>-383</b>
21	+	Erträge aus internen Leistungen	0	0	0
24	-	Aufwendungen für interne Leistungen	0	0	-6.636
27	-	kalkulatorische Kosten	0	0	-11.130
<b>28</b>	<b>=</b>	<b>Veranschlagtes kalkulatorisches Ergebnis</b>	<b>0</b>	<b>0</b>	<b>-17.766</b>
<b>29</b>	<b>=</b>	<b>Veranschlagter Nettoressourcenbedarf/-überschuss</b>	<b>0</b>	<b>0</b>	<b>-18.150</b>

**DEZ02**                      **Dezernat 02 EBM Cord Soehlke**  
**THH\_9**                      **Tiefbau**  
**FB9**                         **Tiefbau**  
**5430**                        **Landesstraßen**

lfd. Nr.		Teilergebnishaushalt Ertrags- und Aufwandsarten	Ergebnis	Ansatz	Ansatz
			2018	2019	2020
			EUR	EUR	EUR
			1	2	3
2	+	Zuweisungen und Zuwendungen, Umlagen	0	0	22.110
3	+	Aufgelöste Investitionszuwendungen und -beiträge	0	0	970
7	+	Kostenerstattungen und Kostenumlagen	0	0	12.440
<b>11</b>	<b>=</b>	<b>Anteilige ordentliche Erträge</b>	<b>0</b>	<b>0</b>	<b>35.520</b>
12	-	Personalaufwendungen	0	0	-53.341
14	-	Aufwendungen für Sach- und Dienstleistungen	0	0	-185.660
15	-	Abschreibungen	0	0	-38.410
18	-	Sonstige ordentliche Aufwendungen	0	0	-55.000
<b>19</b>	<b>=</b>	<b>Anteilige ordentliche Aufwendungen</b>	<b>0</b>	<b>0</b>	<b>-332.411</b>
<b>20</b>	<b>=</b>	<b>Anteiliges veranschlagtes ordentliches Ergebnis</b>	<b>0</b>	<b>0</b>	<b>-296.891</b>
21	+	Erträge aus internen Leistungen	0	0	0
24	-	Aufwendungen für interne Leistungen	0	0	-30.842
27	-	kalkulatorische Kosten	0	0	-40.690
<b>28</b>	<b>=</b>	<b>Veranschlagtes kalkulatorisches Ergebnis</b>	<b>0</b>	<b>0</b>	<b>-71.532</b>
<b>29</b>	<b>=</b>	<b>Veranschlagter Nettoressourcenbedarf/-überschuss</b>	<b>0</b>	<b>0</b>	<b>-368.423</b>

**DEZ02**                      **Dezernat 02 EBM Cord Soehlke**  
**THH\_9**                      **Tiefbau**  
**FB9**                         **Tiefbau**  
**5440**                        **Bundesstraßen**

lfd. Nr.		Teilergebnishaushalt Ertrags- und Aufwandsarten	Ergebnis	Ansatz	Ansatz
			2018	2019	2020
			EUR	EUR	EUR
			1	2	3
2	+	Zuweisungen und Zuwendungen, Umlagen	0	0	53.540
3	+	Aufgelöste Investitionszuwendungen und -beiträge	0	0	16.490
7	+	Kostenerstattungen und Kostenumlagen	0	0	212.160
<b>11</b>	<b>=</b>	<b>Anteilige ordentliche Erträge</b>	<b>0</b>	<b>0</b>	<b>282.190</b>
12	-	Personalaufwendungen	0	0	-53.340
14	-	Aufwendungen für Sach- und Dienstleistungen	0	0	-185.660
15	-	Abschreibungen	0	0	-35.820
18	-	Sonstige ordentliche Aufwendungen	0	0	-55.000
<b>19</b>	<b>=</b>	<b>Anteilige ordentliche Aufwendungen</b>	<b>0</b>	<b>0</b>	<b>-329.820</b>
<b>20</b>	<b>=</b>	<b>Anteiliges veranschlagtes ordentliches Ergebnis</b>	<b>0</b>	<b>0</b>	<b>-47.630</b>
21	+	Erträge aus internen Leistungen	0	0	0
24	-	Aufwendungen für interne Leistungen	0	0	-30.647
27	-	kalkulatorische Kosten	0	0	-31.400
<b>28</b>	<b>=</b>	<b>Veranschlagtes kalkulatorisches Ergebnis</b>	<b>0</b>	<b>0</b>	<b>-62.047</b>
<b>29</b>	<b>=</b>	<b>Veranschlagter Nettoressourcenbedarf/-überschuss</b>	<b>0</b>	<b>0</b>	<b>-109.677</b>

**DEZ02**                      **Dezernat 02 EBM Cord Soehlke**  
**THH\_9**                     **Tiefbau**  
**FB9**                         **Tiefbau**  
**5440**                        **Bundesstraßen**

Ifd. Nr.	Investitionsübersicht Einzahlungs- und Auszahlungsarten	Ergebnis 2018 EUR	Ansatz 2019 EUR	Ansatz 2020 EUR	VE 2020 EUR	Finanzplanung		
						Planung 2021	Planung 2022	Planung 2023
						EUR	EUR	EUR
		1	2	3	4	5	6	7

**7.544001.1600.01: Ortsdurchfahrt Unterjesingen**

6	= Summe Einzahlungen	0	0	0	0	0	0	0
8	- Auszahlungen für Baumaßnahmen	0	0	0	0	0	-180.000	0
13	= Summe der Auszahlungen aus Investitionstätigkeit	0	0	0	0	0	-180.000	0
14	= Saldo aus Investitionstätigkeit	0	0	0	0	0	-180.000	0
16	= Gesamtkosten der Maßnahme	0	0	0	0	0	-180.000	0

**7.544002.1000.01: Schilderbrücke B28, Schloßbergtunnel**

6	= Summe Einzahlungen	0	0	0	0	0	0	0
8	- Auszahlungen für Baumaßnahmen	0	0	-40.000	0	0	0	0
13	= Summe der Auszahlungen aus Investitionstätigkeit	0	0	-40.000	0	0	0	0
14	= Saldo aus Investitionstätigkeit	0	0	-40.000	0	0	0	0
16	= Gesamtkosten der Maßnahme	0	0	-40.000	0	0	0	0



**DEZ02**                      **Dezernat 02 EBM Cord Soehlke**  
**THH\_9**                      **Tiefbau**  
**FB9**                         **Tiefbau**  
**5450**                        **Straßenreinigung und Winterdienst**

lfd. Nr.		Teilergebnishaushalt Ertrags- und Aufwandsarten	Ergebnis	Ansatz	Ansatz
			2018	2019	2020
			EUR	EUR	EUR
			1	2	3
2	+	Zuweisungen und Zuwendungen, Umlagen	0	0	4.960
7	+	Kostenerstattungen und Kostenumlagen	0	0	71.070
<b>11</b>	<b>=</b>	<b>Anteilige ordentliche Erträge</b>	<b>0</b>	<b>0</b>	<b>76.030</b>
12	-	Personalaufwendungen	0	0	-5.900
14	-	Aufwendungen für Sach- und Dienstleistungen	0	0	-386.250
18	-	Sonstige ordentliche Aufwendungen	0	0	-2.895.000
<b>19</b>	<b>=</b>	<b>Anteilige ordentliche Aufwendungen</b>	<b>0</b>	<b>0</b>	<b>-3.287.150</b>
<b>20</b>	<b>=</b>	<b>Anteiliges veranschlagtes ordentliches Ergebnis</b>	<b>0</b>	<b>0</b>	<b>-3.211.120</b>
21	+	Erträge aus internen Leistungen	0	0	0
24	-	Aufwendungen für interne Leistungen	0	0	-248.687
<b>28</b>	<b>=</b>	<b>Veranschlagtes kalkulatorisches Ergebnis</b>	<b>0</b>	<b>0</b>	<b>-248.687</b>
<b>29</b>	<b>=</b>	<b>Veranschlagter Nettoressourcenbedarf/-überschuss</b>	<b>0</b>	<b>0</b>	<b>-3.459.807</b>

**DEZ02**                      **Dezernat 02 EBM Cord Soehlke**  
**THH\_9**                      **Tiefbau**  
**FB9**                          **Tiefbau**  
**5460-9**                      **Parkierungseinrichtungen**

lfd. Nr.		Teilergebnishaushalt Ertrags- und Aufwandsarten	Ergebnis	Ansatz	Ansatz
			2018	2019	2020
			EUR	EUR	EUR
			1	2	3
3	+	Aufgelöste Investitionszuwendungen und -beiträge	0	0	3.470
5	+	Entgelte für öffentliche Leistungen oder Einrichtungen	0	0	3.000.000
<b>11</b>	<b>=</b>	<b>Anteilige ordentliche Erträge</b>	<b>0</b>	<b>0</b>	<b>3.003.470</b>
14	-	Aufwendungen für Sach- und Dienstleistungen	0	0	-103.600
15	-	Abschreibungen	0	0	-111.520
18	-	Sonstige ordentliche Aufwendungen	0	0	-263.000
<b>19</b>	<b>=</b>	<b>Anteilige ordentliche Aufwendungen</b>	<b>0</b>	<b>0</b>	<b>-478.120</b>
<b>20</b>	<b>=</b>	<b>Anteiliges veranschlagtes ordentliches Ergebnis</b>	<b>0</b>	<b>0</b>	<b>2.525.350</b>
21	+	Erträge aus internen Leistungen	0	0	0
24	-	Aufwendungen für interne Leistungen	0	0	-36.054
27	-	kalkulatorische Kosten	0	0	-63.040
<b>28</b>	<b>=</b>	<b>Veranschlagtes kalkulatorisches Ergebnis</b>	<b>0</b>	<b>0</b>	<b>-99.094</b>
<b>29</b>	<b>=</b>	<b>Veranschlagter Nettoressourcenbedarf/-überschuss</b>	<b>0</b>	<b>0</b>	<b>2.426.256</b>

**DEZ02**                      **Dezernat 02 EBM Cord Soehlke**  
**THH\_9**                      **Tiefbau**  
**FB9**                            **Tiefbau**  
**5460-9**                      **Parkierungseinrichtungen**

Ifd. Nr.	Investitionsübersicht Einzahlungs- und Auszahlungsarten	Ergebnis 2018 EUR	Ansatz 2019 EUR	Ansatz 2020 EUR	VE 2020 EUR	Finanzplanung		
						Planung 2021	Planung 2022	Planung 2023
						EUR	EUR	EUR
		1	2	3	4	5	6	7
<b>7.546000.0000.01: Parkierungseinr., Stellplatzablöse</b>								
2	+ Einzahlungen aus Investitionsbeiträgen und ähnl. Entgelten für Investitionstätigkeit	0	0	30.000	0	30.000	30.000	30.000
6	= <b>Summe Einzahlungen</b>	<b>0</b>	<b>0</b>	<b>30.000</b>	<b>0</b>	<b>30.000</b>	<b>30.000</b>	<b>30.000</b>
13	= <b>Summe der Auszahlungen aus Investitionstätigkeit</b>	<b>0</b>	<b>0</b>	<b>0</b>	<b>0</b>	<b>0</b>	<b>0</b>	<b>0</b>
14	= <b>Saldo aus Investitionstätigkeit</b>	<b>0</b>	<b>0</b>	<b>30.000</b>	<b>0</b>	<b>30.000</b>	<b>30.000</b>	<b>30.000</b>
16	= <b>Gesamtkosten der Maßnahme</b>	<b>0</b>	<b>0</b>	<b>0</b>	<b>0</b>	<b>0</b>	<b>0</b>	<b>0</b>
<b>7.546000.0000.03: Anlagen zur Parkraumbewirtschaftung</b>								
6	= <b>Summe Einzahlungen</b>	<b>0</b>	<b>0</b>	<b>0</b>	<b>0</b>	<b>0</b>	<b>0</b>	<b>0</b>
8	- Auszahlungen für Baumaßnahmen	0	0	-30.000	0	-30.000	-30.000	-30.000
13	= <b>Summe der Auszahlungen aus Investitionstätigkeit</b>	<b>0</b>	<b>0</b>	<b>-30.000</b>	<b>0</b>	<b>-30.000</b>	<b>-30.000</b>	<b>-30.000</b>
14	= <b>Saldo aus Investitionstätigkeit</b>	<b>0</b>	<b>0</b>	<b>-30.000</b>	<b>0</b>	<b>-30.000</b>	<b>-30.000</b>	<b>-30.000</b>
16	= <b>Gesamtkosten der Maßnahme</b>	<b>0</b>	<b>0</b>	<b>-30.000</b>	<b>0</b>	<b>-30.000</b>	<b>-30.000</b>	<b>-30.000</b>
<b>7.546000.0000.04: Parkscheinautomaten / Beschilderung</b>								
6	= <b>Summe Einzahlungen</b>	<b>0</b>	<b>0</b>	<b>0</b>	<b>0</b>	<b>0</b>	<b>0</b>	<b>0</b>
9	- Auszahlungen für den Erwerb von beweglichem Sachvermögen	0	0	0	0	-25.000	0	0
13	= <b>Summe der Auszahlungen aus Investitionstätigkeit</b>	<b>0</b>	<b>0</b>	<b>0</b>	<b>0</b>	<b>-25.000</b>	<b>0</b>	<b>0</b>
14	= <b>Saldo aus Investitionstätigkeit</b>	<b>0</b>	<b>0</b>	<b>0</b>	<b>0</b>	<b>-25.000</b>	<b>0</b>	<b>0</b>
16	= <b>Gesamtkosten der Maßnahme</b>	<b>0</b>	<b>0</b>	<b>0</b>	<b>0</b>	<b>-25.000</b>	<b>0</b>	<b>0</b>
<b>7.546000.1000.01: Parkleitsystem</b>								
1	+ Einzahlungen aus Investitionszuwendungen	0	0	44.000	0	0	0	0
6	= <b>Summe Einzahlungen</b>	<b>0</b>	<b>0</b>	<b>44.000</b>	<b>0</b>	<b>0</b>	<b>0</b>	<b>0</b>
8	- Auszahlungen für Baumaßnahmen	0	0	-65.000	0	0	0	0
13	= <b>Summe der Auszahlungen aus Investitionstätigkeit</b>	<b>0</b>	<b>0</b>	<b>-65.000</b>	<b>0</b>	<b>0</b>	<b>0</b>	<b>0</b>
14	= <b>Saldo aus Investitionstätigkeit</b>	<b>0</b>	<b>0</b>	<b>-21.000</b>	<b>0</b>	<b>0</b>	<b>0</b>	<b>0</b>
16	= <b>Gesamtkosten der Maßnahme</b>	<b>0</b>	<b>0</b>	<b>-65.000</b>	<b>0</b>	<b>0</b>	<b>0</b>	<b>0</b>

**DEZ02**                      **Dezernat 02 EBM Cord Soehlke**  
**THH\_9**                      **Tiefbau**  
**FB9**                         **Tiefbau**  
**5470-9**                      **Verkehrsbetriebe/ÖPNV**

lfd. Nr.		Teilergebnishaushalt Ertrags- und Aufwandsarten	Ergebnis	Ansatz	Ansatz
			2018	2019	2020
			EUR	EUR	EUR
			1	2	3
3	+	Aufgelöste Investitionszuwendungen und -beiträge	0	0	28.590
5	+	Entgelte für öffentliche Leistungen oder Einrichtungen	0	0	40.000
7	+	Kostenerstattungen und Kostenumlagen	0	0	2.268.540
<b>11</b>	<b>=</b>	<b>Anteilige ordentliche Erträge</b>	<b>0</b>	<b>0</b>	<b>2.337.130</b>
14	-	Aufwendungen für Sach- und Dienstleistungen	0	0	-67.770
17	-	Transferaufwendungen	0	0	-447.940
18	-	Sonstige ordentliche Aufwendungen	0	0	-2.287.040
<b>19</b>	<b>=</b>	<b>Anteilige ordentliche Aufwendungen</b>	<b>0</b>	<b>0</b>	<b>-2.802.750</b>
<b>20</b>	<b>=</b>	<b>Anteiliges veranschlagtes ordentliches Ergebnis</b>	<b>0</b>	<b>0</b>	<b>-465.620</b>
21	+	Erträge aus internen Leistungen	0	0	0
24	-	Aufwendungen für interne Leistungen	0	0	-211.349
27	-	kalkulatorische Kosten	0	0	15.150
<b>28</b>	<b>=</b>	<b>Veranschlagtes kalkulatorisches Ergebnis</b>	<b>0</b>	<b>0</b>	<b>-196.199</b>
<b>29</b>	<b>=</b>	<b>Veranschlagter Nettoressourcenbedarf/-überschuss</b>	<b>0</b>	<b>0</b>	<b>-661.819</b>

**DEZ02**                      **Dezernat 02 EBM Cord Soehlke**  
**THH\_9**                      **Tiefbau**  
**FB9**                          **Tiefbau**  
**5470-9**                      **Verkehrsbetriebe/ÖPNV**

Ifd. Nr.	Investitionsübersicht Einzahlungs- und Auszahlungsarten	Ergebnis 2018 EUR	Ansatz 2019 EUR	Ansatz 2020 EUR	VE 2020 EUR	Finanzplanung		
						Planung 2021 EUR	Planung 2022 EUR	Planung 2023 EUR
						1	2	3
<b>7.547091.0000.01: ÖPNV, Straßenbauliche Maßnahmen</b>								
1	+ Einzahlungen aus Investitionszuwendungen	0	0	150.000	0	100.000	100.000	50.000
6	= <b>Summe Einzahlungen</b>	<b>0</b>	<b>0</b>	<b>150.000</b>	<b>0</b>	<b>100.000</b>	<b>100.000</b>	<b>50.000</b>
8	- Auszahlungen für Baumaßnahmen	0	0	-300.000	0	-200.000	-200.000	-100.000
13	= <b>Summe der Auszahlungen aus Investitionstätigkeit</b>	<b>0</b>	<b>0</b>	<b>-300.000</b>	<b>0</b>	<b>-200.000</b>	<b>-200.000</b>	<b>-100.000</b>
14	= <b>Saldo aus Investitionstätigkeit</b>	<b>0</b>	<b>0</b>	<b>-150.000</b>	<b>0</b>	<b>-100.000</b>	<b>-100.000</b>	<b>-50.000</b>
16	= <b>Gesamtkosten der Maßnahme</b>	<b>0</b>	<b>0</b>	<b>-300.000</b>	<b>0</b>	<b>-200.000</b>	<b>-200.000</b>	<b>-100.000</b>
<b>7.547091.1001.01: Weißdornweg, Bushaltestelle</b>								
1	+ Einzahlungen aus Investitionszuwendungen	0	0	0	0	100.000	0	0
6	= <b>Summe Einzahlungen</b>	<b>0</b>	<b>0</b>	<b>0</b>	<b>0</b>	<b>100.000</b>	<b>0</b>	<b>0</b>
8	- Auszahlungen für Baumaßnahmen	0	0	0	0	-300.000	0	0
13	= <b>Summe der Auszahlungen aus Investitionstätigkeit</b>	<b>0</b>	<b>0</b>	<b>0</b>	<b>0</b>	<b>-300.000</b>	<b>0</b>	<b>0</b>
14	= <b>Saldo aus Investitionstätigkeit</b>	<b>0</b>	<b>0</b>	<b>0</b>	<b>0</b>	<b>-200.000</b>	<b>0</b>	<b>0</b>
16	= <b>Gesamtkosten der Maßnahme</b>	<b>0</b>	<b>0</b>	<b>0</b>	<b>0</b>	<b>-300.000</b>	<b>0</b>	<b>0</b>

**DEZ02**                      **Dezernat 02 EBM Cord Soehlke**  
**THH\_9**                      **Tiefbau**  
**FB9**                         **Tiefbau**  
**5490**                        **Öffentliche Toilettenanlagen**

lfd. Nr.		Teilergebnishaushalt Ertrags- und Aufwandsarten	Ergebnis	Ansatz	Ansatz
			2018	2019	2020
			EUR	EUR	EUR
			1	2	3
11	=	<b>Anteilige ordentliche Erträge</b>	0	0	0
12	-	Personalaufwendungen	0	0	-14.781
14	-	Aufwendungen für Sach- und Dienstleistungen	0	0	-97.920
15	-	Abschreibungen	0	0	-3.620
19	=	<b>Anteilige ordentliche Aufwendungen</b>	0	0	<b>-116.321</b>
20	=	<b>Anteiliges veranschlagtes ordentliches Ergebnis</b>	0	0	<b>-116.321</b>
21	+	Erträge aus internen Leistungen	0	0	0
24	-	Aufwendungen für interne Leistungen	0	0	-11.974
27	-	kalkulatorische Kosten	0	0	-2.710
28	=	<b>Veranschlagtes kalkulatorisches Ergebnis</b>	0	0	<b>-14.684</b>
29	=	<b>Veranschlagter Nettoressourcenbedarf/-überschuss</b>	0	0	<b>-131.005</b>

**DEZ02**                      **Dezernat 02 EBM Cord Soehlke**  
**THH\_9**                      **Tiefbau**  
**FB9**                         **Tiefbau**  
**5510**                        **Öffentl. Grün/Landschaftsbau**

lfd. Nr.		Teilergebnishaushalt Ertrags- und Aufwandsarten	Ergebnis	Ansatz	Ansatz
			2018	2019	2020
			EUR	EUR	EUR
			1	2	3
3	+	Aufgelöste Investitionszuwendungen und -beiträge	0	0	28.920
<b>11</b>	=	<b>Anteilige ordentliche Erträge</b>	<b>0</b>	<b>0</b>	<b>28.920</b>
12	-	Personalaufwendungen	0	0	-248.655
14	-	Aufwendungen für Sach- und Dienstleistungen	0	0	-118.470
15	-	Abschreibungen	0	0	-239.650
18	-	Sonstige ordentliche Aufwendungen	0	0	-630.400
<b>19</b>	=	<b>Anteilige ordentliche Aufwendungen</b>	<b>0</b>	<b>0</b>	<b>-1.237.175</b>
<b>20</b>	=	<b>Anteiliges veranschlagtes ordentliches Ergebnis</b>	<b>0</b>	<b>0</b>	<b>-1.208.255</b>
21	+	Erträge aus internen Leistungen	0	0	0
24	-	Aufwendungen für interne Leistungen	0	0	-178.851
27	-	kalkulatorische Kosten	0	0	-161.200
<b>28</b>	=	<b>Veranschlagtes kalkulatorisches Ergebnis</b>	<b>0</b>	<b>0</b>	<b>-340.051</b>
<b>29</b>	=	<b>Veranschlagter Nettoressourcenbedarf/-überschuss</b>	<b>0</b>	<b>0</b>	<b>-1.548.306</b>

**DEZ02**                      **Dezernat 02 EBM Cord Soehlke**  
**THH\_9**                      **Tiefbau**  
**FB9**                          **Tiefbau**  
**5510**                         **Öffentl. Grün/Landschaftsbau**

Ifd. Nr.	Investitionsübersicht Einzahlungs- und Auszahlungsarten	Ergebnis 2018 EUR	Ansatz 2019 EUR	Ansatz 2020 EUR	VE 2020 EUR	Finanzplanung		
						Planung 2021	Planung 2022	Planung 2023
						EUR	EUR	EUR
		1	2	3	4	5	6	7
<b>7.365001.3201.02: KH Paula-Zundel, Grünanlage Kirchgraben</b>								
6 =	Summe Einzahlungen	0	0	0	0	0	0	0
8 -	Auszahlungen für Baumaßnahmen	0	0	-50.000	0	-100.000	0	0
13 =	Summe der Auszahlungen aus Investitionstätigkeit	0	0	-50.000	0	-100.000	0	0
14 =	Saldo aus Investitionstätigkeit	0	0	-50.000	0	-100.000	0	0
16 =	Gesamtkosten der Maßnahme	0	0	-50.000	0	-100.000	0	0
<b>7.551001.1003.01: Linden-/Platanenallee, Sicherungsmaßn.</b>								
6 =	Summe Einzahlungen	0	0	0	0	0	0	0
8 -	Auszahlungen für Baumaßnahmen	0	0	-50.000	0	0	0	0
13 =	Summe der Auszahlungen aus Investitionstätigkeit	0	0	-50.000	0	0	0	0
14 =	Saldo aus Investitionstätigkeit	0	0	-50.000	0	0	0	0
16 =	Gesamtkosten der Maßnahme	0	0	-50.000	0	0	0	0
<b>7.551001.1004.01: Landesgartenschau, Planungskosten</b>								
6 =	Summe Einzahlungen	0	0	0	0	0	0	0
8 -	Auszahlungen für Baumaßnahmen	0	0	-70.000	0	-50.000	-50.000	-50.000
13 =	Summe der Auszahlungen aus Investitionstätigkeit	0	0	-70.000	0	-50.000	-50.000	-50.000
14 =	Saldo aus Investitionstätigkeit	0	0	-70.000	0	-50.000	-50.000	-50.000
16 =	Gesamtkosten der Maßnahme	0	0	-70.000	0	-50.000	-50.000	-50.000
<b>7.551001.1006.01: Aischbachschule, Aufwertung Umfeld</b>								
6 =	Summe Einzahlungen	0	0	0	0	0	0	0
8 -	Auszahlungen für Baumaßnahmen	0	0	0	0	-300.000	0	0
13 =	Summe der Auszahlungen aus Investitionstätigkeit	0	0	0	0	-300.000	0	0
14 =	Saldo aus Investitionstätigkeit	0	0	0	0	-300.000	0	0
16 =	Gesamtkosten der Maßnahme	0	0	0	0	-300.000	0	0



Ifd. Nr.	Investitionsübersicht Einzahlungs- und Auszahlungsarten	Ergebnis 2018 EUR	Ansatz 2019 EUR	Ansatz 2020 EUR	VE 2020 EUR	Finanzplanung		
						Planung 2021	Planung 2022	Planung 2023
						EUR	EUR	EUR
		1	2	3	4	5	6	7
<b>7.551001.1008.01: Park Neckaruae</b>								
1	+ Einzahlungen aus Investitionszuwendungen	0	0	65.000	0	400.000	81.000	81.000
6	= Summe Einzahlungen	0	0	65.000	0	400.000	81.000	81.000
8	- Auszahlungen für Baumaßnahmen	0	0	-191.000	0	-536.000	-627.000	-626.000
13	= Summe der Auszahlungen aus Investitionstätigkeit	0	0	-191.000	0	-536.000	-627.000	-626.000
14	= Saldo aus Investitionstätigkeit	0	0	-126.000	0	-136.000	-546.000	-545.000
16	= Gesamtkosten der Maßnahme	0	0	-191.000	0	-536.000	-627.000	-626.000

<b>7.551001.1008.02: Park Brückenstraße</b>								
6	= Summe Einzahlungen	0	0	0	0	0	0	0
8	- Auszahlungen für Baumaßnahmen	0	0	-37.000	0	-311.000	0	0
13	= Summe der Auszahlungen aus Investitionstätigkeit	0	0	-37.000	0	-311.000	0	0
14	= Saldo aus Investitionstätigkeit	0	0	-37.000	0	-311.000	0	0
16	= Gesamtkosten der Maßnahme	0	0	-37.000	0	-311.000	0	0

<b>7.551002.1001.01: Spielfläche Galgenberg</b>								
6	= Summe Einzahlungen	0	0	0	0	0	0	0
8	- Auszahlungen für Baumaßnahmen	0	0	0	0	-200.000	0	0
13	= Summe der Auszahlungen aus Investitionstätigkeit	0	0	0	0	-200.000	0	0
14	= Saldo aus Investitionstätigkeit	0	0	0	0	-200.000	0	0
16	= Gesamtkosten der Maßnahme	0	0	0	0	-200.000	0	0

<b>7.551002.1002.01: Pumptrack 3 in ONE Jahnallee</b>								
1	+ Einzahlungen aus Investitionszuwendungen	0	0	20.000	0	20.000	20.000	20.000
6	= Summe Einzahlungen	0	0	20.000	0	20.000	20.000	20.000
8	- Auszahlungen für Baumaßnahmen	0	0	-500.000	0	0	0	0
13	= Summe der Auszahlungen aus Investitionstätigkeit	0	0	-500.000	0	0	0	0
14	= Saldo aus Investitionstätigkeit	0	0	-480.000	0	20.000	20.000	20.000
16	= Gesamtkosten der Maßnahme	0	0	-500.000	0	0	0	0

<b>7.551002.1301.01: Kilchberg, Skaterpark</b>								
6	= Summe Einzahlungen	0	0	0	0	0	0	0
8	- Auszahlungen für Baumaßnahmen	0	0	-12.670	0	0	0	0
13	= Summe der Auszahlungen aus Investitionstätigkeit	0	0	-12.670	0	0	0	0
14	= Saldo aus Investitionstätigkeit	0	0	-12.670	0	0	0	0
16	= Gesamtkosten der Maßnahme	0	0	-12.670	0	0	0	0

Ifd. Nr.	Investitionsübersicht Einzahlungs- und Auszahlungsarten	Ergebnis 2018 EUR	Ansatz 2019 EUR	Ansatz 2020 EUR	VE 2020 EUR	Finanzplanung		
						Planung 2021	Planung 2022	Planung 2023
						EUR	EUR	EUR
		1	2	3	4	5	6	7
<b>7.551070.0000.02: Park- u. Gartenanlagen, Ablösebeträge</b>								
2	+ Einzahlungen aus Investitionsbeiträgen und ähnl. Entgelten für Investitionstätigkeit	0	0	4.000	0	4.000	4.000	4.000
6	= Summe Einzahlungen	0	0	4.000	0	4.000	4.000	4.000
13	= Summe der Auszahlungen aus Investitionstätigkeit	0	0	0	0	0	0	0
14	= Saldo aus Investitionstätigkeit	0	0	4.000	0	4.000	4.000	4.000
16	= Gesamtkosten der Maßnahme	0	0	0	0	0	0	0
<b>7.551070.0000.04: Spielplätze, Bau und Erneuerung</b>								
6	= Summe Einzahlungen	0	0	0	0	0	0	0
8	- Auszahlungen für Baumaßnahmen	0	0	-200.000	0	-50.000	-50.000	-50.000
13	= Summe der Auszahlungen aus Investitionstätigkeit	0	0	-200.000	0	-50.000	-50.000	-50.000
14	= Saldo aus Investitionstätigkeit	0	0	-200.000	0	-50.000	-50.000	-50.000
16	= Gesamtkosten der Maßnahme	0	0	-200.000	0	-50.000	-50.000	-50.000
<b>7.551070.0000.06: Aufwertung städt. Grünanlagen und Parks</b>								
6	= Summe Einzahlungen	0	0	0	0	0	0	0
8	- Auszahlungen für Baumaßnahmen	0	0	-80.000	0	-80.000	-80.000	-80.000
13	= Summe der Auszahlungen aus Investitionstätigkeit	0	0	-80.000	0	-80.000	-80.000	-80.000
14	= Saldo aus Investitionstätigkeit	0	0	-80.000	0	-80.000	-80.000	-80.000
16	= Gesamtkosten der Maßnahme	0	0	-80.000	0	-80.000	-80.000	-80.000

**DEZ02**                      **Dezernat 02 EBM Cord Soehlke**  
**THH\_9**                      **Tiefbau**  
**FB9**                         **Tiefbau**  
**5520**                        **Gewässerschutz/Öffentliche Gewässer**

lfd. Nr.		Teilergebnishaushalt Ertrags- und Aufwandsarten	Ergebnis	Ansatz	Ansatz
			2018	2019	2020
			EUR	EUR	EUR
			1	2	3
3	+	Aufgelöste Investitionszuwendungen und -beiträge	0	0	82.070
<b>11</b>	=	<b>Anteilige ordentliche Erträge</b>	<b>0</b>	<b>0</b>	<b>82.070</b>
12	-	Personalaufwendungen	0	0	-145.740
14	-	Aufwendungen für Sach- und Dienstleistungen	0	0	-177.710
15	-	Abschreibungen	0	0	-258.240
18	-	Sonstige ordentliche Aufwendungen	0	0	-478.380
<b>19</b>	=	<b>Anteilige ordentliche Aufwendungen</b>	<b>0</b>	<b>0</b>	<b>-1.060.070</b>
<b>20</b>	=	<b>Anteiliges veranschlagtes ordentliches Ergebnis</b>	<b>0</b>	<b>0</b>	<b>-978.000</b>
21	+	Erträge aus internen Leistungen	0	0	0
24	-	Aufwendungen für interne Leistungen	0	0	-179.617
27	-	kalkulatorische Kosten	0	0	-249.400
<b>28</b>	=	<b>Veranschlagtes kalkulatorisches Ergebnis</b>	<b>0</b>	<b>0</b>	<b>-429.017</b>
<b>29</b>	=	<b>Veranschlagter Nettoressourcenbedarf/-überschuss</b>	<b>0</b>	<b>0</b>	<b>-1.407.017</b>

DEZ02

Dezernat 02 EBM Cord Soehlke

THH\_9

Tiefbau

FB9

Tiefbau

5520

Gewässerschutz/Öffentliche Gewässer

Ifd. Nr.	Investitionsübersicht Einzahlungs- und Auszahlungsarten	Ergebnis 2018 EUR	Ansatz 2019 EUR	Ansatz 2020 EUR	VE 2020 EUR	Finanzplanung		
						Planung 2021	Planung 2022	Planung 2023
						EUR	EUR	EUR
		1	2	3	4	5	6	7
<b>7.552001.0000.01: Wasserläufe, Wasserbau</b>								
6	= Summe Einzahlungen	0	0	0	0	0	0	0
7	- Auszahlungen für den Erwerb von Grundstücken und Gebäuden	0	0	-25.000	0	-25.000	-25.000	-25.000
13	= Summe der Auszahlungen aus Investitionstätigkeit	0	0	-25.000	0	-25.000	-25.000	-25.000
14	= Saldo aus Investitionstätigkeit	0	0	-25.000	0	-25.000	-25.000	-25.000
16	= Gesamtkosten der Maßnahme	0	0	-25.000	0	-25.000	-25.000	-25.000
<b>7.552001.0001.01: Wasserläufe, Wasserbau, Gewässerrenatur.</b>								
6	= Summe Einzahlungen	0	0	0	0	0	0	0
8	- Auszahlungen für Baumaßnahmen	0	0	-50.000	0	0	0	0
13	= Summe der Auszahlungen aus Investitionstätigkeit	0	0	-50.000	0	0	0	0
14	= Saldo aus Investitionstätigkeit	0	0	-50.000	0	0	0	0
16	= Gesamtkosten der Maßnahme	0	0	-50.000	0	0	0	0
<b>7.552001.0002.01: Hochwasserrückhaltebecken Morgenstelle</b>								
6	= Summe Einzahlungen	0	0	0	0	0	0	0
8	- Auszahlungen für Baumaßnahmen	0	0	-120.000	0	0	0	0
13	= Summe der Auszahlungen aus Investitionstätigkeit	0	0	-120.000	0	0	0	0
14	= Saldo aus Investitionstätigkeit	0	0	-120.000	0	0	0	0
16	= Gesamtkosten der Maßnahme	0	0	-120.000	0	0	0	0
<b>7.552001.0003.01: Hochwasserschutzregister, Baumaßnahmen</b>								
2	+ Einzahlungen aus Investitionsbeiträgen und ähnl. Entgelten für Investitionstätigkeit	0	0	20.000	0	20.000	20.000	20.000
6	= Summe Einzahlungen	0	0	20.000	0	20.000	20.000	20.000
8	- Auszahlungen für Baumaßnahmen	0	0	-785.000	0	0	0	0
13	= Summe der Auszahlungen aus Investitionstätigkeit	0	0	-785.000	0	0	0	0
14	= Saldo aus Investitionstätigkeit	0	0	-765.000	0	20.000	20.000	20.000
16	= Gesamtkosten der Maßnahme	0	0	-785.000	0	0	0	0

lfd. Nr.	Investitionsübersicht Einzahlungs- und Auszahlungsarten	Ergebnis 2018 EUR	Ansatz 2019 EUR	Ansatz 2020 EUR	VE 2020 EUR	Finanzplanung		
						Planung 2021	Planung 2022	Planung 2023
						EUR	EUR	EUR
		1	2	3	4	5	6	7

## 7.552001.0004.01: Hochwassersch. Neckar, Anteil Stadt

6 =	Summe Einzahlungen	0	0	0	0	0	0	0
8 -	Auszahlungen für Baumaßnahmen	0	0	0	0	-700.000	0	0
13 =	Summe der Auszahlungen aus Investitionstätigkeit	0	0	0	0	-700.000	0	0
14 =	Saldo aus Investitionstätigkeit	0	0	0	0	-700.000	0	0
16 =	Gesamtkosten der Maßnahme	0	0	0	0	-700.000	0	0

## 7.552001.1000.01: Renaturierung Ammer, Rheinlandstr.

1 +	Einzahlungen aus Investitionszuwendungen	0	0	0	0	720.000	0	0
6 =	Summe Einzahlungen	0	0	0	0	720.000	0	0
8 -	Auszahlungen für Baumaßnahmen	0	0	-100.000	-750.000	-750.000	0	0
13 =	Summe der Auszahlungen aus Investitionstätigkeit	0	0	-100.000	-750.000	-750.000	0	0
14 =	Saldo aus Investitionstätigkeit	0	0	-100.000	-750.000	-30.000	0	0
16 =	Gesamtkosten der Maßnahme	0	0	-100.000	-750.000	-750.000	0	0

## 7.552001.1002.01: Hochwasserrückhaltebecken Täglesklinge

6 =	Summe Einzahlungen	0	0	0	0	0	0	0
8 -	Auszahlungen für Baumaßnahmen	0	0	-130.000	0	0	0	0
13 =	Summe der Auszahlungen aus Investitionstätigkeit	0	0	-130.000	0	0	0	0
14 =	Saldo aus Investitionstätigkeit	0	0	-130.000	0	0	0	0
16 =	Gesamtkosten der Maßnahme	0	0	-130.000	0	0	0	0

## 7.552001.1400.01: Hochwasserschutz Bühl

6 =	Summe Einzahlungen	0	0	0	0	0	0	0
8 -	Auszahlungen für Baumaßnahmen	0	0	-900.000	-200.000	-200.000	0	0
13 =	Summe der Auszahlungen aus Investitionstätigkeit	0	0	-900.000	-200.000	-200.000	0	0
14 =	Saldo aus Investitionstätigkeit	0	0	-900.000	-200.000	-200.000	0	0
16 =	Gesamtkosten der Maßnahme	0	0	-900.000	-200.000	-200.000	0	0

## 7.552001.1600.01: Brunnenleitung Unterjesingen

6 =	Summe Einzahlungen	0	0	0	0	0	0	0
8 -	Auszahlungen für Baumaßnahmen	0	0	-10.000	0	0	0	0
13 =	Summe der Auszahlungen aus Investitionstätigkeit	0	0	-10.000	0	0	0	0
14 =	Saldo aus Investitionstätigkeit	0	0	-10.000	0	0	0	0
16 =	Gesamtkosten der Maßnahme	0	0	-10.000	0	0	0	0

Ifd. Nr.	Investitionsübersicht Einzahlungs- und Auszahlungsarten	Ergebnis 2018 EUR	Ansatz 2019 EUR	Ansatz 2020 EUR	VE 2020 EUR	Finanzplanung		
						Planung 2021	Planung 2022	Planung 2023
						EUR	EUR	EUR
		1	2	3	4	5	6	7
<b>7.552001.1800.01: Wehranlage Mühlbach/Goldersb., Umbau</b>								
1	+ Einzahlungen aus Investitionszuwendungen	0	0	170.000	0	0	0	0
6	= Summe Einzahlungen	0	0	170.000	0	0	0	0
8	- Auszahlungen für Baumaßnahmen	0	0	-300.000	0	0	0	0
13	= Summe der Auszahlungen aus Investitionstätigkeit	0	0	-300.000	0	0	0	0
14	= Saldo aus Investitionstätigkeit	0	0	-130.000	0	0	0	0
16	= Gesamtkosten der Maßnahme	0	0	-300.000	0	0	0	0
<b>7.552001.3200.01: Hochwasserschutz Lustnau</b>								
6	= Summe Einzahlungen	0	0	0	0	0	0	0
8	- Auszahlungen für Baumaßnahmen	0	0	-300.000	0	0	0	0
13	= Summe der Auszahlungen aus Investitionstätigkeit	0	0	-300.000	0	0	0	0
14	= Saldo aus Investitionstätigkeit	0	0	-300.000	0	0	0	0
16	= Gesamtkosten der Maßnahme	0	0	-300.000	0	0	0	0

**DEZ02**                      **Dezernat 02 EBM Cord Soehlke**  
**THH\_9**                      **Tiefbau**  
**FB9**                            **Tiefbau**  
**5540-9**                      **Naturschutz und Landschaftspflege**

lfd. Nr.		Teilergebnishaushalt Ertrags- und Aufwandsarten	Ergebnis	Ansatz	Ansatz
			2018	2019	2020
			EUR	EUR	EUR
			1	2	3
11	=	<b>Anteilige ordentliche Erträge</b>	0	0	0
14	-	Aufwendungen für Sach- und Dienstleistungen	0	0	-69.430
15	-	Abschreibungen	0	0	-23.100
19	=	<b>Anteilige ordentliche Aufwendungen</b>	0	0	<b>-92.530</b>
20	=	<b>Anteiliges veranschlagtes ordentliches Ergebnis</b>	0	0	<b>-92.530</b>
21	+	Erträge aus internen Leistungen	0	0	0
24	-	Aufwendungen für interne Leistungen	0	0	-6.978
27	-	kalkulatorische Kosten	0	0	-10.930
28	=	<b>Veranschlagtes kalkulatorisches Ergebnis</b>	0	0	<b>-17.908</b>
29	=	<b>Veranschlagter Nettoressourcenbedarf/-überschuss</b>	0	0	<b>-110.438</b>

**DEZ02**                      **Dezernat 02 EBM Cord Soehlke**  
**THH\_9**                      **Tiefbau**  
**FB9**                          **Tiefbau**  
**5540-9**                      **Naturschutz und Landschaftspflege**

Ifd. Nr.	Investitionsübersicht Einzahlungs- und Auszahlungsarten	Ergebnis 2018 EUR	Ansatz 2019 EUR	Ansatz 2020 EUR	VE 2020 EUR	Finanzplanung		
						Planung 2021	Planung 2022	Planung 2023
						EUR	EUR	EUR
		1	2	3	4	5	6	7
<b>7.554001.0000.01: Amphibienleiteinrichtung L372</b>								
6 =	Summe Einzahlungen	0	0	0	0	0	0	0
8 -	Auszahlungen für Baumaßnahmen	0	0	-15.000	0	0	0	0
13 =	Summe der Auszahlungen aus Investitionstätigkeit	0	0	-15.000	0	0	0	0
14 =	Saldo aus Investitionstätigkeit	0	0	-15.000	0	0	0	0
16 =	Gesamtkosten der Maßnahme	0	0	-15.000	0	0	0	0
<b>7.554001.1300.01: Schuppegebiet Kilchberg</b>								
6 =	Summe Einzahlungen	0	0	0	0	0	0	0
8 -	Auszahlungen für Baumaßnahmen	0	0	-100.000	0	0	0	0
13 =	Summe der Auszahlungen aus Investitionstätigkeit	0	0	-100.000	0	0	0	0
14 =	Saldo aus Investitionstätigkeit	0	0	-100.000	0	0	0	0
16 =	Gesamtkosten der Maßnahme	0	0	-100.000	0	0	0	0
<b>7.554001.1600.01: Schuppegebiet Enzbach Unterjesingen</b>								
6 =	Summe Einzahlungen	0	0	0	0	0	0	0
8 -	Auszahlungen für Baumaßnahmen	0	0	0	0	-170.000	0	0
13 =	Summe der Auszahlungen aus Investitionstätigkeit	0	0	0	0	-170.000	0	0
14 =	Saldo aus Investitionstätigkeit	0	0	0	0	-170.000	0	0
16 =	Gesamtkosten der Maßnahme	0	0	0	0	-170.000	0	0
<b>7.554002.0000.01: Maßnahmen Ökokonto</b>								
6 =	Summe Einzahlungen	0	0	0	0	0	0	0
7 -	Auszahlungen für den Erwerb von Grundstücken und Gebäuden	0	0	-25.000	0	-25.000	-25.000	-25.000
8 -	Auszahlungen für Baumaßnahmen	0	0	-25.000	0	-25.000	-25.000	-25.000
13 =	Summe der Auszahlungen aus Investitionstätigkeit	0	0	-50.000	0	-50.000	-50.000	-50.000
14 =	Saldo aus Investitionstätigkeit	0	0	-50.000	0	-50.000	-50.000	-50.000
16 =	Gesamtkosten der Maßnahme	0	0	-50.000	0	-50.000	-50.000	-50.000



**DEZ02**                      **Dezernat 02 EBM Cord Soehlke**  
**THH\_9**                      **Tiefbau**  
**FB9**                            **Tiefbau**  
**5610-9**                      **Umweltschutzmaßnahmen**

lfd. Nr.		Teilergebnishaushalt Ertrags- und Aufwandsarten	Ergebnis	Ansatz	Ansatz
			2018	2019	2020
			EUR	EUR	EUR
			1	2	3
11	=	<b>Anteilige ordentliche Erträge</b>	0	0	0
12	-	Personalaufwendungen	0	0	-29.465
14	-	Aufwendungen für Sach- und Dienstleistungen	0	0	-15.680
19	=	<b>Anteilige ordentliche Aufwendungen</b>	0	0	<b>-45.145</b>
20	=	<b>Anteiliges veranschlagtes ordentliches Ergebnis</b>	0	0	<b>-45.145</b>
21	+	Erträge aus internen Leistungen	0	0	0
24	-	Aufwendungen für interne Leistungen	0	0	-6.983
28	=	<b>Veranschlagtes kalkulatorisches Ergebnis</b>	0	0	<b>-6.983</b>
29	=	<b>Veranschlagter Nettoressourcenbedarf/-überschuss</b>	0	0	<b>-52.128</b>

**DEZ02**                      **Dezernat 02 EBM Cord Soehlke**  
**THH\_9**                      **Tiefbau**  
**FB9**                         **Tiefbau**  
**5750-9**                      **Tourismus**

lfd. Nr.		Teilergebnishaushalt Ertrags- und Aufwandsarten	Ergebnis	Ansatz	Ansatz
			2018	2019	2020
			EUR	EUR	EUR
			1	2	3
3	+	Aufgelöste Investitionszuwendungen und -beiträge	0	0	1.790
<b>11</b>	=	<b>Anteilige ordentliche Erträge</b>	<b>0</b>	<b>0</b>	<b>1.790</b>
12	-	Personalaufwendungen	0	0	-15.985
14	-	Aufwendungen für Sach- und Dienstleistungen	0	0	-38.690
15	-	Abschreibungen	0	0	-64.290
<b>19</b>	=	<b>Anteilige ordentliche Aufwendungen</b>	<b>0</b>	<b>0</b>	<b>-118.965</b>
<b>20</b>	=	<b>Anteiliges veranschlagtes ordentliches Ergebnis</b>	<b>0</b>	<b>0</b>	<b>-117.175</b>
21	+	Erträge aus internen Leistungen	0	0	0
24	-	Aufwendungen für interne Leistungen	0	0	-10.576
27	-	kalkulatorische Kosten	0	0	-37.540
<b>28</b>	=	<b>Veranschlagtes kalkulatorisches Ergebnis</b>	<b>0</b>	<b>0</b>	<b>-48.116</b>
<b>29</b>	=	<b>Veranschlagter Nettoressourcenbedarf/-überschuss</b>	<b>0</b>	<b>0</b>	<b>-165.291</b>

**DEZ02**                      **Dezernat 02 EBM Cord Soehlke**  
**THH\_9**                     **Tiefbau**  
**FB9**                         **Tiefbau**  
**5750-9**                    **Tourismus**

Ifd. Nr.	Investitionsübersicht  Einzahlungs- und Auszahlungsarten	Ergebnis 2018  EUR	Ansatz 2019  EUR	Ansatz 2020  EUR	VE 2020  EUR	Finanzplanung		
						Planung 2021	Planung 2022	Planung 2023
						EUR	EUR	EUR
		1	2	3	4	5	6	7
<b>7.575091.1001.01: Schlossbeleuchtung, Erneuerung</b>								
6	= Summe Einzahlungen	0	0	0	0	0	0	0
8	- Auszahlungen für Baumaßnahmen	0	0	0	0	-55.000	0	0
13	= Summe der Auszahlungen aus Investitionstätigkeit	0	0	0	0	-55.000	0	0
14	= Saldo aus Investitionstätigkeit	0	0	0	0	-55.000	0	0
16	= Gesamtkosten der Maßnahme	0	0	0	0	-55.000	0	0

**DEZ02**                      **Dezernat 02 EBM Cord Soehlke**  
**THH\_9**                     **Tiefbau**  
**022**                         **Projektleitung ZOB Europaplatz**  
**5110-022**                 **Stadtentwicklung, Städtebauliche Planung**

<b>Verantwortlich</b> <b>Dr. Katrin Korth</b>
---

<b>Enthaltene Produktgruppen/Produkte:</b>	
<b>51.10</b>	<b>Stadtentwicklung, Städtebauliche Planung, Verkehrsplanung und Stadterneuerung</b>
51.10.09	Städtebauliche Sanierungsmaßnahmen und städtebauliche Maßnahmen nach Sonderprogrammen (Neugestaltung ZOB Europaplatz)

**DEZ02**                      **Dezernat 02 EBM Cord Soehlke**  
**THH\_9**                      **Tiefbau**  
**022**                            **Projektleitung ZOB Europaplatz**  
**5110-022**                    **Stadtentwicklung, Städtebauliche Planung**

lfd. Nr.		Teilergebnishaushalt Ertrags- und Aufwandsarten	Ergebnis	Ansatz	Ansatz
			2018	2019	2020
			EUR	EUR	EUR
			1	2	3
11	=	<b>Anteilige ordentliche Erträge</b>	0	0	0
12	-	Personalaufwendungen	0	0	-102.731
14	-	Aufwendungen für Sach- und Dienstleistungen	0	0	-10.150
19	=	<b>Anteilige ordentliche Aufwendungen</b>	0	0	<b>-112.881</b>
20	=	<b>Anteiliges veranschlagtes ordentliches Ergebnis</b>	0	0	<b>-112.881</b>
21	+	Erträge aus internen Leistungen	0	0	0
24	-	Aufwendungen für interne Leistungen	0	0	-24.549
27	-	kalkulatorische Kosten	0	0	-8.460
28	=	<b>Veranschlagtes kalkulatorisches Ergebnis</b>	0	0	<b>-33.009</b>
29	=	<b>Veranschlagter Nettoressourcenbedarf/-überschuss</b>	0	0	<b>-145.890</b>

DEZ02

Dezernat 02 EBM Cord Soehlke

THH\_9

Tiefbau

022

Projektleitung ZOB Europaplatz

5110-022

Stadtentwicklung, Städtebauliche Planung

lfd. Nr.	Investitionsübersicht Einzahlungs- und Auszahlungsarten	Ergebnis 2018 EUR	Ansatz 2019 EUR	Ansatz 2020 EUR	VE 2020 EUR	Finanzplanung		
						Planung 2021	Planung 2022	Planung 2023
						EUR	EUR	EUR
		1	2	3	4	5	6	7
<b>7.511009.1006.01: Europaplatz, Gebiet I Zinserdreieck</b>								
1	+ Einzahlungen aus Investitionszuwendungen	0	0	161.000	0	605.000	0	0
6	= <b>Summe Einzahlungen</b>	<b>0</b>	<b>0</b>	<b>161.000</b>	<b>0</b>	<b>605.000</b>	<b>0</b>	<b>0</b>
8	- Auszahlungen für Baumaßnahmen	0	0	-3.000.000	0	0	0	0
13	= <b>Summe der Auszahlungen aus Investitionstätigkeit</b>	<b>0</b>	<b>0</b>	<b>-3.000.000</b>	<b>0</b>	<b>0</b>	<b>0</b>	<b>0</b>
14	= <b>Saldo aus Investitionstätigkeit</b>	<b>0</b>	<b>0</b>	<b>-2.839.000</b>	<b>0</b>	<b>605.000</b>	<b>0</b>	<b>0</b>
16	= <b>Gesamtkosten der Maßnahme</b>	<b>0</b>	<b>0</b>	<b>-3.000.000</b>	<b>0</b>	<b>0</b>	<b>0</b>	<b>0</b>
<b>7.511009.1006.02: Europaplatz, Gebiet IIa ZOB</b>								
1	+ Einzahlungen aus Investitionszuwendungen	0	0	1.670.000	0	3.200.000	5.251.000	3.550.000
3	+ Einzahlungen aus der Veräußerung von Sachvermögen	0	0	0	0	0	0	5.000.000
6	= <b>Summe Einzahlungen</b>	<b>0</b>	<b>0</b>	<b>1.670.000</b>	<b>0</b>	<b>3.200.000</b>	<b>5.251.000</b>	<b>8.550.000</b>
8	- Auszahlungen für Baumaßnahmen	0	0	-3.150.000	-7.000.000	-9.956.000	-11.410.000	-6.000.000
11	- Auszahlungen für Investitionsförderungsmaßnahmen	0	0	0	0	-750.000	0	0
13	= <b>Summe der Auszahlungen aus Investitionstätigkeit</b>	<b>0</b>	<b>0</b>	<b>-3.150.000</b>	<b>-7.000.000</b>	<b>-10.706.000</b>	<b>-11.410.000</b>	<b>-6.000.000</b>
14	= <b>Saldo aus Investitionstätigkeit</b>	<b>0</b>	<b>0</b>	<b>-1.480.000</b>	<b>-7.000.000</b>	<b>-7.506.000</b>	<b>-6.159.000</b>	<b>2.550.000</b>
16	= <b>Gesamtkosten der Maßnahme</b>	<b>0</b>	<b>0</b>	<b>-3.150.000</b>	<b>-7.000.000</b>	<b>-10.706.000</b>	<b>-11.410.000</b>	<b>-6.000.000</b>
<b>7.511009.1006.03: Europaplatz, Gebiet IIb Anlagenpark Mitte</b>								
6	= <b>Summe Einzahlungen</b>	<b>0</b>	<b>0</b>	<b>0</b>	<b>0</b>	<b>0</b>	<b>0</b>	<b>0</b>
8	- Auszahlungen für Baumaßnahmen	0	0	-150.000	-1.000.000	-1.000.000	-2.000.000	-1.630.000
13	= <b>Summe der Auszahlungen aus Investitionstätigkeit</b>	<b>0</b>	<b>0</b>	<b>-150.000</b>	<b>-1.000.000</b>	<b>-1.000.000</b>	<b>-2.000.000</b>	<b>-1.630.000</b>
14	= <b>Saldo aus Investitionstätigkeit</b>	<b>0</b>	<b>0</b>	<b>-150.000</b>	<b>-1.000.000</b>	<b>-1.000.000</b>	<b>-2.000.000</b>	<b>-1.630.000</b>
16	= <b>Gesamtkosten der Maßnahme</b>	<b>0</b>	<b>0</b>	<b>-150.000</b>	<b>-1.000.000</b>	<b>-1.000.000</b>	<b>-2.000.000</b>	<b>-1.630.000</b>



# Mittelfristige Finanzplanung





## Mittelfristiger Finanzplan -Ergebnishaushalt

lfd. Nr.		Mittelfristiger Finanzplan Ergebnishaushalt  Ertrags- und Aufwandsarten	Ergebnis	Ansatz	Ansatz	Planung	Planung	Planung
			2018	2019	2020	2021	2022	2023
			EUR	EUR	EUR	EUR	EUR	EUR
			1	2	3	4	5	6
1	+	Steuern und ähnliche Abgaben	0	0	132.873.510	135.242.310	138.854.320	142.672.280
2	+	Zuweisungen u. Zuwendungen, Umlagen	0	0	102.500.100	109.742.250	113.044.160	117.993.140
3	+	Aufgelöste Investitionszuwendungen und - beiträge	0	0	2.575.450	2.675.450	2.775.450	2.875.450
5	+	Entgelte für öffentliche Leistungen oder Einrichtungen	0	0	13.276.010	13.674.300	14.084.500	14.507.000
6	+	Sonstige privatrechtliche Leistungsentgelte	0	0	7.450.650	7.674.200	7.904.400	8.141.500
7	+	Kostenerstattungen und Kostenumlagen	0	0	13.794.150	14.483.860	15.208.050	15.968.460
8	+	Zinsen und ähnliche Erträge	0	0	709.020	1.372.370	1.342.820	1.363.680
10	+	Sonstige ordentliche Erträge	0	0	8.897.280	9.066.800	9.239.800	9.416.200
<b>11</b>	<b>=</b>	<b>Ordentliche Erträge</b>	<b>0</b>	<b>0</b>	<b>282.076.170</b>	<b>293.931.540</b>	<b>302.453.500</b>	<b>312.937.710</b>
12	-	Personalaufwendungen	0	0	-86.311.008	-88.539.400	-91.246.570	-94.034.940
14	-	Aufwendungen für Sach- und Dienstleistungen	0	0	-42.252.865	-42.759.900	-43.273.020	-43.792.290
15	-	Abschreibungen	0	0	-14.791.690	-15.791.690	-16.791.690	-17.791.690
16	-	Zinsen und ähnliche Aufwendungen	0	0	-687.710	-726.580	-748.690	-807.320
17	-	Transferaufwendungen	0	0	-120.038.460	-126.635.550	-128.857.710	-135.824.620
18	-	Sonstige ordentliche Aufwendungen	0	0	-20.640.171	-19.396.400	-19.654.100	-19.919.800
<b>19</b>	<b>=</b>	<b>Ordentliche Aufwendungen</b>	<b>0</b>	<b>0</b>	<b>-284.721.904</b>	<b>-293.849.520</b>	<b>-300.571.780</b>	<b>-312.170.660</b>
<b>20</b>	<b>=</b>	<b>Veranschlagtes ordentliches Ergebnis</b>	<b>0</b>	<b>0</b>	<b>-2.645.734</b>	<b>82.020</b>	<b>1.881.720</b>	<b>767.050</b>
<b>23</b>	<b>=</b>	<b>Veranschlagtes Sonderergebnis</b>	<b>0</b>	<b>0</b>	<b>0</b>	<b>0</b>	<b>0</b>	<b>0</b>
<b>24</b>	<b>=</b>	<b>Veranschlagtes Gesamtergebnis</b>	<b>0</b>	<b>0</b>	<b>-2.645.734</b>	<b>82.020</b>	<b>1.881.720</b>	<b>767.050</b>
25		Abdeckung von Fehlbeträgen aus Vorjahren	0	0	0	0	-1.881.720	-764.014
33		Fehlbetragsvortrag auf das ordentliche Ergebnis folgender Haushaltsjahre	0	0	2.645.734	0	0	0



## Mittelfristiger Finanzplan -Finanzhaushalt

lfd. Nr.		Mittelfristiger Finanzplan Finanzhaushalt  Einzahlungs- und Auszahlungsarten	Ergebnis	Ansatz	Ansatz	Planung	Planung	Planung
			2018	2019	2020	2021	2022	2023
			EUR	EUR	EUR	EUR	EUR	EUR
			1	2	3	4	5	6
1	+	Ergebniswirksame Einzahlungen des Ergebnishaushalts	0	0	279.081.220	290.836.590	299.258.550	309.642.760
2	-	Ergebniswirksame Auszahlungen des Ergebnishaushalts	0	0	-273.935.814	-277.842.830	-283.565.090	-294.163.970
<b>3</b>	<b>=</b>	<b>Zahlungsmittelüberschuss/-bedarf aus lfd. Verwaltungstätigkeit</b>	<b>0</b>	<b>0</b>	<b>5.145.406</b>	<b>12.993.760</b>	<b>15.693.460</b>	<b>15.478.790</b>
4	+	Einzahlungen aus Investitionszuwendungen	0	0	5.123.610	11.684.430	11.600.380	15.611.650
5	+	Einzahlungen aus Investitionsbeiträgen und ähnl. Entgelten für Investitionstätigkeit	0	0	728.540	466.000	192.000	1.126.000
6	+	Einzahlungen aus der Veräußerung von Sachvermögen	0	0	8.025.000	15.132.000	14.750.000	29.114.000
7	+	Einzahlungen aus der Veräußerung von Finanzvermögen	0	0	6.081.300	33.080.620	80.000	80.000
<b>9</b>	<b>=</b>	<b>Einzahlungen aus Investitionstätigkeit</b>	<b>0</b>	<b>0</b>	<b>19.958.450</b>	<b>60.363.050</b>	<b>26.622.380</b>	<b>45.931.650</b>
10	-	Auszahlungen für den Erwerb von Grundstücken und Gebäuden	0	0	-5.260.000	-12.090.000	-4.661.150	-2.300.000
11	-	Auszahlungen für Baumaßnahmen	0	0	-57.869.250	-65.854.720	-57.025.000	-33.247.760
12	-	Auszahlungen für den Erwerb von beweglichem Sachvermögen	0	0	-3.358.720	-1.726.000	-813.000	-1.048.000
14	-	Auszahlungen für Investitionsförderungsmaßnahmen	0	0	-1.143.280	-1.322.500	-317.500	-2.267.500
15	-	Auszahlungen für sonstige Investitionen	0	0	-120.000	-513.000	-25.000	-230.000
<b>16</b>	<b>=</b>	<b>Auszahlungen aus Investitionstätigkeit</b>	<b>0</b>	<b>0</b>	<b>-67.751.250</b>	<b>-81.506.220</b>	<b>-62.841.650</b>	<b>-39.093.260</b>
<b>17</b>	<b>=</b>	<b>Saldo aus Investitionstätigkeit</b>	<b>0</b>	<b>0</b>	<b>-47.792.800</b>	<b>-21.143.170</b>	<b>-36.219.270</b>	<b>6.838.390</b>
<b>18</b>	<b>=</b>	<b>Veranschlagter Finanzierungsmittel- überschuss/- fehlbetrag</b>	<b>0</b>	<b>0</b>	<b>-42.647.394</b>	<b>-8.149.410</b>	<b>-20.525.810</b>	<b>22.317.180</b>
19	+	Einzahlungen aus der Aufnahme von Krediten, wirtschaftlich vergleichbaren Vorgängen und inneren Darlehen für Investitionen	0	0	10.270.000	8.094.688	24.494.300	0
20	-	Auszahlungen für die Tilgung von Krediten, wirtschaftlich vergleichbaren Vorgängen und inneren Darlehen für Investitionen	0	0	-3.734.100	-3.644.570	-3.968.490	-18.269.300
<b>21</b>	<b>=</b>	<b>Saldo aus Finanzierungstätigkeit</b>	<b>0</b>	<b>0</b>	<b>6.535.900</b>	<b>4.450.118</b>	<b>20.525.810</b>	<b>-18.269.300</b>
<b>22</b>	<b>=</b>	<b>Finanzierungsmittelbestand</b>	<b>0</b>	<b>0</b>	<b>-36.111.494</b>	<b>-3.699.292</b>	<b>0</b>	<b>4.047.880</b>
23		den voraussichtlichen Bestand an liquiden Eigenmitteln zum Jahresbeginn	0	0	43.607.340	7.495.846	3.796.554	3.796.554



# Investitionsprogramm



ORGA **Stadt Tübingen**

ifd Nr.	Investitionsprogramm Einzahlungs- und Auszahlungsarten	Geplante Gesamtkosten EUR	1	Bisher bereit- gestelltes Budget EUR	2	Ansatz 2019 EUR	3	Ansatz 2020 EUR	4	VE 2020 EUR	5	Planung 2021 EUR	6	Planung 2022 EUR	7	Planung 2023 EUR	8	Planung 2024 (ff.) EUR	9
<b>7.111400.0000.01: Zentrale Funktionen</b>																			
6 =	Summe Einzahlungen	0	0	0	0	0	0	0	0	0	0	0	0	0	0	0	0	0	0
9 -	Auszahlungen für den Erwerb von beweglichem Sachvermögen	0	0	0	0	0	0	-3.000	0	0	0	-3.000	0	0	0	0	0	0	0
13 =	Summe der Auszahlungen aus Investitionstätigkeit	0	0	0	0	0	0	-3.000	0	0	0	-3.000	0	0	0	0	0	0	0
14 =	Saldo aus Investitionstätigkeit	0	0	0	0	0	0	-3.000	0	0	0	-3.000	0	0	0	0	0	0	0
16 =	Gesamtkosten der Maßnahme	0	0	0	0	0	0	-3.000	0	0	0	-3.000	0	0	0	0	0	0	0

<b>7.111400.0001.01: Verwaltungsgebäude, unbewegl. Vermögen</b>																			
6 =	Summe Einzahlungen	0	0	0	0	0	0	0	0	0	0	0	0	0	0	0	0	0	0
8 -	Auszahlungen für Baumaßnahmen	0	0	0	0	0	0	-20.000	0	0	0	-20.000	-20.000	-20.000	0	0	0	0	0
13 =	Summe der Auszahlungen aus Investitionstätigkeit	0	0	0	0	0	0	-20.000	0	0	0	-20.000	-20.000	-20.000	0	0	0	0	0
14 =	Saldo aus Investitionstätigkeit	0	0	0	0	0	0	-20.000	0	0	0	-20.000	-20.000	-20.000	0	0	0	0	0
16 =	Gesamtkosten der Maßnahme	0	0	0	0	0	0	-20.000	0	0	0	-20.000	-20.000	-20.000	0	0	0	0	0

<b>7.111400.0001.02: Verwaltungsgebäude</b>																			
6 =	Summe Einzahlungen	0	0	0	0	0	0	0	0	0	0	0	0	0	0	0	0	0	0
9 -	Auszahlungen für den Erwerb von beweglichem Sachvermögen	0	0	0	0	0	0	-30.000	0	0	0	-30.000	-30.000	-30.000	-30.000	-30.000	-30.000	-30.000	-30.000
13 =	Summe der Auszahlungen aus Investitionstätigkeit	0	0	0	0	0	0	-30.000	0	0	0	-30.000	-30.000	-30.000	-30.000	-30.000	-30.000	-30.000	-30.000
14 =	Saldo aus Investitionstätigkeit	0	0	0	0	0	0	-30.000	0	0	0	-30.000	-30.000	-30.000	-30.000	-30.000	-30.000	-30.000	-30.000
16 =	Gesamtkosten der Maßnahme	0	0	0	0	0	0	-30.000	0	0	0	-30.000	-30.000	-30.000	-30.000	-30.000	-30.000	-30.000	-30.000



lfd. Nr.	Investitionsprogramm Einzahlungs- und Auszahlungsarten	Geplante Gesamtkosten	Bisher bereit- gestelltes Budget	Ansatz 2019	Ansatz 2020	VE 2020	Planung 2021	Planung 2022	Planung 2023	Planung 2024 (ff.)
		EUR	EUR	EUR	EUR	EUR	EUR	EUR	EUR	EUR
		1	2	3	4	5	6	7	8	9
<b>7.111400.0001.03: Verwaltungsgebäude, Vermögensgegenstände</b>										
6 =	Summe Einzahlungen	0	0	0	0	0	0	0	0	0
9 -	Auszahlungen für den Erwerb von beweglichem Sachvermögen	0	0	0	-20.000	0	-20.000	-20.000	0	0
13 =	Summe der Auszahlungen aus Investitionstätigkeit	0	0	0	-20.000	0	-20.000	-20.000	0	0
14 =	Saldo aus Investitionstätigkeit	0	0	0	-20.000	0	-20.000	-20.000	0	0
16 =	Gesamtkosten der Maßnahme	0	0	0	-20.000	0	-20.000	-20.000	0	0
<b>7.111400.1000.01: Verwaltungsgebäude Fruchtschranne, Umbau</b>										
6 =	Summe Einzahlungen	0	0	0	0	0	0	0	0	0
8 -	Auszahlungen für Baumaßnahmen	-500.000	0	0	0	-500.000	-200.000	-300.000	0	0
13 =	Summe der Auszahlungen aus Investitionstätigkeit	-500.000	0	0	0	-500.000	-200.000	-300.000	0	0
14 =	Saldo aus Investitionstätigkeit	-500.000	0	0	0	-500.000	-200.000	-300.000	0	0
16 =	Gesamtkosten der Maßnahme	-500.000	0	0	0	-500.000	-200.000	-300.000	0	0
<b>7.111400.1001.01: Technisches Rathaus, San.u. Erweiterung</b>										
6 =	Summe Einzahlungen	0	0	0	0	0	0	0	0	0
8 -	Auszahlungen für Baumaßnahmen	-220.000	0	0	-220.000	0	0	0	0	0
13 =	Summe der Auszahlungen aus Investitionstätigkeit	-220.000	0	0	-220.000	0	0	0	0	0
14 =	Saldo aus Investitionstätigkeit	-220.000	0	0	-220.000	0	0	0	0	0
16 =	Gesamtkosten der Maßnahme	-220.000	0	0	-220.000	0	0	0	0	0

lfd. Nr.	Investitionsprogramm Einzahlungs- und Auszahlungsarten	Geplante Gesamtkosten EUR	Bisher bereit- gestelltes Budget EUR	Ansatz 2019 EUR	Ansatz 2020 EUR	VE 2020 EUR	Planung 2021 EUR	Planung 2022 EUR	Planung 2023 EUR	Planung 2024 (ff.) EUR
		1	2	3	4	5	6	7	8	9
<b>7.111400.1200.01: Verwaltungsstelle Weilheim</b>										
6 =	Summe Einzahlungen	0	0	0	0	0	0	0	0	0
9 -	Auszahlungen für den Erwerb von beweglichem Sachvermögen	-10.000	0	0	-10.000	0	0	0	0	0
13 =	Summe der Auszahlungen aus Investitionstätigkeit	-10.000	0	0	-10.000	0	0	0	0	0
14 =	Saldo aus Investitionstätigkeit	-10.000	0	0	-10.000	0	0	0	0	0
16 =	Gesamtkosten der Maßnahme	-10.000	0	0	-10.000	0	0	0	0	0

<b>7.111400.1501.01: Rathaus Hirschau, Einbau Aufzug</b>										
6 =	Summe Einzahlungen	0	0	0	0	0	0	0	0	0
8 -	Auszahlungen für Baumaßnahmen	-250.000	0	0	-200.000	0	-50.000	0	0	0
13 =	Summe der Auszahlungen aus Investitionstätigkeit	-250.000	0	0	-200.000	0	-50.000	0	0	0
14 =	Saldo aus Investitionstätigkeit	-250.000	0	0	-200.000	0	-50.000	0	0	0
16 =	Gesamtkosten der Maßnahme	-250.000	0	0	-200.000	0	-50.000	0	0	0

<b>7.111400.1600.01: Rathaus Unterjesingen, Einbau Aufzug</b>										
6 =	Summe Einzahlungen	0	0	0	0	0	0	0	0	0
8 -	Auszahlungen für Baumaßnahmen	-250.000	0	0	-30.000	0	-220.000	0	0	0
13 =	Summe der Auszahlungen aus Investitionstätigkeit	-250.000	0	0	-30.000	0	-220.000	0	0	0
14 =	Saldo aus Investitionstätigkeit	-250.000	0	0	-30.000	0	-220.000	0	0	0
16 =	Gesamtkosten der Maßnahme	-250.000	0	0	-30.000	0	-220.000	0	0	0

lfd. Nr.	Investitionsprogramm Einzahlungs- und Auszahlungsarten	Geplante Gesamtkosten EUR	Bisher bereit- gestelltes Budget EUR	Ansatz 2019 EUR	Ansatz 2020 EUR	VE 2020 EUR	Planung 2021 EUR	Planung 2022 EUR	Planung 2023 EUR	Planung 2024 (ff.) EUR
		1	2	3	4	5	6	7	8	9
<b>7.111400.1801.01: Rathaus Bebenhausen, Barrierefreiheit</b>										
6 =	Summe Einzahlungen	0	0	0	0	0	0	0	0	0
8 -	Auszahlungen für Baumaßnahmen	-197.500	0	0	-47.500	0	-150.000	0	0	0
13 =	Summe der Auszahlungen aus Investitionstätigkeit	-197.500	0	0	-47.500	0	-150.000	0	0	0
14 =	Saldo aus Investitionstätigkeit	-197.500	0	0	-47.500	0	-150.000	0	0	0
16 =	Gesamtkosten der Maßnahme	-197.500	0	0	-47.500	0	-150.000	0	0	0

<b>7.111400.3301.01: Derendinger Straße 50, Umbau</b>										
6 =	Summe Einzahlungen	0	0	0	0	0	0	0	0	0
8 -	Auszahlungen für Baumaßnahmen	-800.000	0	0	-800.000	0	0	0	0	0
13 =	Summe der Auszahlungen aus Investitionstätigkeit	-800.000	0	0	-800.000	0	0	0	0	0
14 =	Saldo aus Investitionstätigkeit	-800.000	0	0	-800.000	0	0	0	0	0
16 =	Gesamtkosten der Maßnahme	-800.000	0	0	-800.000	0	0	0	0	0

<b>7.112000.0000.01: EDV, Büroausstattungen</b>										
6 =	Summe Einzahlungen	0	0	0	0	0	0	0	0	0
9 -	Auszahlungen für den Erwerb von beweglichem Sachvermögen	0	0	0	-5.000	0	-5.000	-5.000	-5.000	-5.000
13 =	Summe der Auszahlungen aus Investitionstätigkeit	0	0	0	-5.000	0	-5.000	-5.000	-5.000	-5.000
14 =	Saldo aus Investitionstätigkeit	0	0	0	-5.000	0	-5.000	-5.000	-5.000	-5.000
16 =	Gesamtkosten der Maßnahme	0	0	0	-5.000	0	-5.000	-5.000	-5.000	-5.000

# Investitionsprogramm 2020

lfd. Nr.	Investitionsprogramm Einzahlungs- und Auszahlungsarten	Geplante Gesamtkosten EUR	1	Bisher bereit- gestelltes Budget EUR	2	Ansatz 2019 EUR	3	Ansatz 2020 EUR	4	VE 2020 EUR	5	Planung 2021 EUR	6	Planung 2022 EUR	7	Planung 2023 EUR	8	Planung 2024 (ff.) EUR	9
<b>7.112004.0000.01: EDV Anschaffung Hard- u. Software</b>																			
6 =	Summe Einzahlungen	0	0	0	0	0	0	0	0	0	0	0	0	0	0	0	0	0	0
9 -	Auszahlungen für den Erwerb von beweglichem Sachvermögen	0	0	0	0	0	0	-125.000	-125.000	0	0	-125.000	-125.000	-125.000	-125.000	-125.000	-125.000	-125.000	-125.000
12 -	Auszahlungen für den Erwerb von immateriellen Vermögensgegenständen	0	0	0	0	0	0	-120.000	-120.000	-513.000	-513.000	-513.000	-513.000	-25.000	-230.000	-230.000	-230.000	-13.000	-13.000
13 =	Summe der Auszahlungen aus Investitionstätigkeit	0	0	0	0	0	0	-245.000	-245.000	-513.000	-513.000	-638.000	-638.000	-150.000	-355.000	-355.000	-355.000	-138.000	-138.000
14 =	Saldo aus Investitionstätigkeit	0	0	0	0	0	0	-245.000	-245.000	-513.000	-513.000	-638.000	-638.000	-150.000	-355.000	-355.000	-355.000	-138.000	-138.000
16 =	Gesamtkosten der Maßnahme	0	0	0	0	0	0	-245.000	-245.000	-513.000	-513.000	-638.000	-638.000	-150.000	-355.000	-355.000	-355.000	-138.000	-138.000
<b>7.112004.0000.04: Dokumentenmanagement Zentr. Dienste</b>																			
6 =	Summe Einzahlungen	0	0	0	0	0	0	0	0	0	0	0	0	0	0	0	0	0	0
9 -	Auszahlungen für den Erwerb von beweglichem Sachvermögen	0	0	0	0	0	0	-35.000	-35.000	0	0	0	0	0	0	0	0	0	0
13 =	Summe der Auszahlungen aus Investitionstätigkeit	0	0	0	0	0	0	-35.000	-35.000	0	0	0	0	0	0	0	0	0	0
14 =	Saldo aus Investitionstätigkeit	0	0	0	0	0	0	-35.000	-35.000	0	0	0	0	0	0	0	0	0	0
16 =	Gesamtkosten der Maßnahme	0	0	0	0	0	0	-35.000	-35.000	0	0	0	0	0	0	0	0	0	0
<b>7.112005.0000.01: Fernsprechnetzerweiterg./Erneuerg.</b>																			
6 =	Summe Einzahlungen	0	0	0	0	0	0	0	0	0	0	0	0	0	0	0	0	0	0
9 -	Auszahlungen für den Erwerb von beweglichem Sachvermögen	0	0	0	0	0	0	-30.000	-30.000	0	0	-30.000	-30.000	-30.000	-30.000	-30.000	-30.000	-30.000	-30.000
13 =	Summe der Auszahlungen aus Investitionstätigkeit	0	0	0	0	0	0	-30.000	-30.000	0	0	-30.000	-30.000	-30.000	-30.000	-30.000	-30.000	-30.000	-30.000
14 =	Saldo aus Investitionstätigkeit	0	0	0	0	0	0	-30.000	-30.000	0	0	-30.000	-30.000	-30.000	-30.000	-30.000	-30.000	-30.000	-30.000
16 =	Gesamtkosten der Maßnahme	0	0	0	0	0	0	-30.000	-30.000	0	0	-30.000	-30.000	-30.000	-30.000	-30.000	-30.000	-30.000	-30.000

lfd. Nr.	Investitionsprogramm Einzahlungs- und Auszahlungsarten	Geplante Gesamtkosten	Bisher bereit- gestelltes Budget	Ansatz 2019	Ansatz 2020	VE 2020	Planung 2021	Planung 2022	Planung 2023	Planung 2024 (ff.)
		EUR	EUR	EUR	EUR	EUR	EUR	EUR	EUR	EUR
		1	2	3	4	5	6	7	8	9
<b>7.112005.0000.02: Kommunikationsinfrastruktur</b>										
6 =	Summe Einzahlungen	0	0	0	0	0	0	0	0	0
9 -	Auszahlungen für den Erwerb von beweglichem Sachvermögen	0	0	0	0	0	0	0	0	-10.000
13 =	Summe der Auszahlungen aus Investitionstätigkeit	0	0	0	0	0	0	0	0	-10.000
14 =	Saldo aus Investitionstätigkeit	0	0	0	0	0	0	0	0	-10.000
16 =	Gesamtkosten der Maßnahme	0	0	0	0	0	0	0	0	-10.000
<b>7.112401.0000.01: FAB Hochbau Honorare extern</b>										
6 =	Summe Einzahlungen	0	0	0	0	0	0	0	0	0
8 -	Auszahlungen für Baumaßnahmen	0	0	0	-140.000	0	-160.000	-160.000	-140.000	0
13 =	Summe der Auszahlungen aus Investitionstätigkeit	0	0	0	-140.000	0	-160.000	-160.000	-140.000	0
14 =	Saldo aus Investitionstätigkeit	0	0	0	-140.000	0	-160.000	-160.000	-140.000	0
16 =	Gesamtkosten der Maßnahme	0	0	0	-140.000	0	-160.000	-160.000	-140.000	0
<b>7.112401.0007.01: Digitalisierung Gebäudeleittechnik</b>										
6 =	Summe Einzahlungen	0	0	0	0	0	0	0	0	0
8 -	Auszahlungen für Baumaßnahmen	-200.000	0	0	-100.000	0	-100.000	0	0	0
13 =	Summe der Auszahlungen aus Investitionstätigkeit	-200.000	0	0	-100.000	0	-100.000	0	0	0
14 =	Saldo aus Investitionstätigkeit	-200.000	0	0	-100.000	0	-100.000	0	0	0
16 =	Gesamtkosten der Maßnahme	-200.000	0	0	-100.000	0	-100.000	0	0	0

lfd. Nr.	Investitionsprogramm Einzahlungs- und Auszahlungsarten	Geplante Gesamtkosten	Bisher bereit- gestelltes Budget	Ansatz 2019	Ansatz 2020	VE 2020	Planung 2021	Planung 2022	Planung 2023	Planung 2024 (ff.)
		EUR	EUR	EUR	EUR	EUR	EUR	EUR	EUR	EUR
		1	2	3	4	5	6	7	8	9
<b>7.112401.1004.01: Offene Güterhalle, Wohn-/Geschäftshaus</b>										
6 =	Summe Einzahlungen	0	0	0	0	0	0	0	0	0
8 -	Auszahlungen für Baumaßnahmen	-1.000.000	0	0	-100.000	0	-400.000	-500.000	0	0
13 =	Summe der Auszahlungen aus Investitionstätigkeit	-1.000.000	0	0	-100.000	0	-400.000	-500.000	0	0
14 =	Saldo aus Investitionstätigkeit	-1.000.000	0	0	-100.000	0	-400.000	-500.000	0	0
16 =	Gesamtkosten der Maßnahme	-1.000.000	0	0	-100.000	0	-400.000	-500.000	0	0

**7.112500.0000.02: Pedelec und E-Roller**

6 =	Summe Einzahlungen	0	0	0	0	0	0	0	0	0
9 -	Auszahlungen für den Erwerb von beweglichem Sachvermögen	0	0	0	-10.000	0	0	0	0	0
13 =	Summe der Auszahlungen aus Investitionstätigkeit	0	0	0	-10.000	0	0	0	0	0
14 =	Saldo aus Investitionstätigkeit	0	0	0	-10.000	0	0	0	0	0
16 =	Gesamtkosten der Maßnahme	0	0	0	-10.000	0	0	0	0	0

**7.113301.0000.01: Erschließungsbeiträge städt. Grundstücke**

6 =	Summe Einzahlungen	0	0	0	0	0	0	0	0	0
7 -	Auszahlungen für den Erwerb von Grundstücken und Gebäuden	-150.000	0	0	-30.000	0	-30.000	-30.000	-30.000	-30.000
13 =	Summe der Auszahlungen aus Investitionstätigkeit	-150.000	0	0	-30.000	0	-30.000	-30.000	-30.000	-30.000
14 =	Saldo aus Investitionstätigkeit	-150.000	0	0	-30.000	0	-30.000	-30.000	-30.000	-30.000
16 =	Gesamtkosten der Maßnahme	-150.000	0	0	-30.000	0	-30.000	-30.000	-30.000	-30.000

lfd. Nr.	Investitionsprogramm Einzahlungs- und Auszahlungsarten	Geplante Gesamtkosten EUR	1	Bisher bereit- gestelltes Budget EUR	2	Ansatz 2019 EUR	3	Ansatz 2020 EUR	4	VE 2020 EUR	5	Planung 2021 EUR	6	Planung 2022 EUR	7	Planung 2023 EUR	8	Planung 2024 (ff.) EUR	9
<b>7.113301.0000.02: Kosten für Vermessungsleistungen</b>																			
6 =	Summe Einzahlungen	0	0	0	0	0	0	0	0	0	0	0	0	0	0	0	0	0	0
7 -	Auszahlungen für den Erwerb von Grundstücken und Gebäuden	-250.000	0	0	0	0	0	-50.000	0	0	0	-50.000	0	-50.000	0	-50.000	0	-50.000	-50.000
13 =	Summe der Auszahlungen aus Investitionstätigkeit	-250.000	0	0	0	0	0	-50.000	0	0	0	-50.000	0	-50.000	0	-50.000	0	-50.000	-50.000
14 =	Saldo aus Investitionstätigkeit	-250.000	0	0	0	0	0	-50.000	0	0	0	-50.000	0	-50.000	0	-50.000	0	-50.000	-50.000
16 =	Gesamtkosten der Maßnahme	-250.000	0	0	0	0	0	-50.000	0	0	0	-50.000	0	-50.000	0	-50.000	0	-50.000	-50.000

<b>7.113301.0000.03: Baugebiete Ortsteile, Katastervermessung</b>																			
6 =	Summe Einzahlungen	0	0	0	0	0	0	0	0	0	0	0	0	0	0	0	0	0	0
7 -	Auszahlungen für den Erwerb von Grundstücken und Gebäuden	-550.000	0	0	0	0	0	-100.000	0	0	0	-150.000	0	-100.000	0	-100.000	0	-100.000	-100.000
13 =	Summe der Auszahlungen aus Investitionstätigkeit	-550.000	0	0	0	0	0	-100.000	0	0	0	-150.000	0	-100.000	0	-100.000	0	-100.000	-100.000
14 =	Saldo aus Investitionstätigkeit	-550.000	0	0	0	0	0	-100.000	0	0	0	-150.000	0	-100.000	0	-100.000	0	-100.000	-100.000
16 =	Gesamtkosten der Maßnahme	-550.000	0	0	0	0	0	-100.000	0	0	0	-150.000	0	-100.000	0	-100.000	0	-100.000	-100.000

<b>7.113301.0000.04: Allgemeiner Grundstücksverkehr</b>																			
3 +	Einzahlungen aus der Veräußerung von Sachvermögen	0	0	0	0	0	0	3.000.000	0	0	0	3.000.000	0	3.000.000	0	3.000.000	0	3.000.000	3.000.000
6 =	Summe Einzahlungen	0	0	0	0	0	0	3.000.000	0	0	0	3.000.000	0	3.000.000	0	3.000.000	0	3.000.000	3.000.000
7 -	Auszahlungen für den Erwerb von Grundstücken und Gebäuden	0	0	0	0	0	0	-2.000.000	0	0	0	-2.000.000	0	-2.000.000	0	-2.000.000	0	-2.000.000	-2.000.000
13 =	Summe der Auszahlungen aus Investitionstätigkeit	0	0	0	0	0	0	-2.000.000	0	0	0	-2.000.000	0	-2.000.000	0	-2.000.000	0	-2.000.000	-2.000.000
14 =	Saldo aus Investitionstätigkeit	0	0	0	0	0	0	1.000.000	0	0	0	1.000.000	0	1.000.000	0	1.000.000	0	1.000.000	1.000.000
16 =	Gesamtkosten der Maßnahme	0	0	0	0	0	0	-2.000.000	0	0	0	-2.000.000	0	-2.000.000	0	-2.000.000	0	-2.000.000	-2.000.000

lfd. Nr.	Investitionsprogramm Einzahlungs- und Auszahlungsarten	Geplante Gesamtkosten EUR	1	Bisher bereit- gestelltes Budget EUR	2	3	Ansatz 2019 EUR	4	Ansatz 2020 EUR	5	6	Planung 2021 EUR	7	Planung 2022 EUR	8	Planung 2023 EUR	9
	<b>7.113301.1000.02: Allg. Grundvermögen "Im Winkelrain"</b>																
3	+ Einzahlungen aus der Veräußerung von Sachvermögen	800.000	0	0	0	0	0	0	0	0	0	0	0	0	800.000	0	0
6	= Summe Einzahlungen	800.000	0	0	0	0	0	0	0	0	0	0	0	0	800.000	0	0
13	= Summe der Auszahlungen aus Investitionstätigkeit	0	0	0	0	0	0	0	0	0	0	0	0	0	0	0	0
14	= Saldo aus Investitionstätigkeit	800.000	0	0	0	0	0	0	0	0	0	0	0	0	800.000	0	0
16	= Gesamtkosten der Maßnahme	0	0	0	0	0	0	0	0	0	0	0	0	0	0	0	0
	<b>7.113301.1200.01: Grundstücksgeschäfte Baugeb. Weilheim</b>																
3	+ Einzahlungen aus der Veräußerung von Sachvermögen	6.146.000	0	0	0	0	0	0	0	0	0	0	0	0	6.146.000	0	0
6	= Summe Einzahlungen	6.146.000	0	0	0	0	0	0	0	0	0	0	0	0	6.146.000	0	0
7	- Auszahlungen für den Erwerb von Grundstücken und Gebäuden	-500.000	0	0	0	0	0	-500.000	0	0	0	0	0	0	0	0	0
13	= Summe der Auszahlungen aus Investitionstätigkeit	-500.000	0	0	0	0	0	-500.000	0	0	0	0	0	0	0	0	0
14	= Saldo aus Investitionstätigkeit	5.646.000	0	0	0	0	0	-500.000	0	0	0	0	0	0	6.146.000	0	0
16	= Gesamtkosten der Maßnahme	-500.000	0	0	0	0	0	-500.000	0	0	0	0	0	0	0	0	0



lfd. Nr.	Investitionsprogramm Einzahlungs- und Auszahlungsarten	Geplante Gesamtkosten EUR	Bisher bereit- gestelltes Budget EUR	Ansatz 2019 EUR	Ansatz 2020 EUR	VE 2020 EUR	Planung 2021 EUR	Planung 2022 EUR	Planung 2023 EUR	Planung 2024 (ff.) EUR
		1	2	3	4	5	6	7	8	9
<b>7.113301.1300.01: Grundstücksgeschäfte Baugeb. Kilchberg</b>										
3	+ Einzahlungen aus der Veräußerung von Sachvermögen	3.455.000	0	0	0	0	0	0	0	3.455.000
6	= Summe Einzahlungen	3.455.000	0	0	0	0	0	0	0	3.455.000
7	- Auszahlungen für den Erwerb von Grundstücken und Gebäuden	-1.900.000	0	0	-1.900.000	0	0	0	0	0
13	= Summe der Auszahlungen aus Investitionstätigkeit	-1.900.000	0	0	-1.900.000	0	0	0	0	0
14	= Saldo aus Investitionstätigkeit	1.555.000	0	0	-1.900.000	0	0	0	0	3.455.000
16	= Gesamtkosten der Maßnahme	-1.900.000	0	0	-1.900.000	0	0	0	0	0

<b>7.113301.1400.01: Grundstücksgeschäfte Baugeb. Bühl</b>										
3	+ Einzahlungen aus der Veräußerung von Sachvermögen	5.652.000	0	0	0	0	5.652.000	0	0	0
6	= Summe Einzahlungen	5.652.000	0	0	0	0	5.652.000	0	0	0
13	= Summe der Auszahlungen aus Investitionstätigkeit	0	0	0	0	0	0	0	0	0
14	= Saldo aus Investitionstätigkeit	5.652.000	0	0	0	0	5.652.000	0	0	0
16	= Gesamtkosten der Maßnahme	0	0	0	0	0	0	0	0	0

<b>7.113301.1500.01: Grundstücksgeschäfte Baugeb. Hirschau</b>										
3	+ Einzahlungen aus der Veräußerung von Sachvermögen	4.168.000	0	0	0	0	0	0	0	4.168.000
6	= Summe Einzahlungen	4.168.000	0	0	0	0	0	0	0	4.168.000
13	= Summe der Auszahlungen aus Investitionstätigkeit	0	0	0	0	0	0	0	0	0
14	= Saldo aus Investitionstätigkeit	4.168.000	0	0	0	0	0	0	0	4.168.000
16	= Gesamtkosten der Maßnahme	0	0	0	0	0	0	0	0	0

lfd. Nr.	Investitionsprogramm Einzahlungs- und Auszahlungsarten	Geplante Gesamtkosten EUR	1	Bisher bereit- gestelltes Budget EUR	2	Ansatz 2019 EUR	3	Ansatz 2020 EUR	4	VE 2020 EUR	5	Planung 2021 EUR	6	Planung 2022 EUR	7	Planung 2023 EUR	8	Planung 2024 (ff.) EUR	9
<b>7.113301.1600.01: Grundstücksgeschäfte Baugeb. Unterjes.</b>																			
3	+ Einzahlungen aus der Veräußerung von Sachvermögen	7.843.000		0	0	0	0	0	0	0	0	0	0	0	0	0	0	0	7.843.000
6	= Summe Einzahlungen	7.843.000		0	0	0	0	0	0	0	0	0	0	0	0	0	0	0	7.843.000
7	- Auszahlungen für den Erwerb von Grundstücken und Gebäuden	-4.100.000		0	0	0	0	0	0	0	0	-4.100.000	0	0	0	0	0	0	0
13	= Summe der Auszahlungen aus Investitionstätigkeit	-4.100.000		0	0	0	0	0	0	0	0	-4.100.000	0	0	0	0	0	0	0
14	= Saldo aus Investitionstätigkeit	3.743.000		0	0	0	0	0	0	0	0	-4.100.000	0	0	0	0	0	0	7.843.000
16	= Gesamtkosten der Maßnahme	-4.100.000		0	0	0	0	0	0	0	0	-4.100.000	0	0	0	0	0	0	0
<b>7.113301.1700.01: Grundstücksgeschäfte Baugeb. Hagelloch</b>																			
3	+ Einzahlungen aus der Veräußerung von Sachvermögen	6.420.000		0	0	0	0	0	0	0	0	0	0	0	0	0	0	0	0
6	= Summe Einzahlungen	6.420.000		0	0	0	0	0	0	0	0	0	0	0	0	0	0	0	0
13	= Summe der Auszahlungen aus Investitionstätigkeit	0		0	0	0	0	0	0	0	0	0	0	0	0	0	0	0	0
14	= Saldo aus Investitionstätigkeit	6.420.000		0	0	0	0	0	0	0	0	0	0	0	0	0	0	0	0
16	= Gesamtkosten der Maßnahme	0		0	0	0	0	0	0	0	0	0	0	0	0	0	0	0	0

lfd. Nr.	Investitionsprogramm Einzahlungs- und Auszahlungsarten	Geplante Gesamtkosten EUR	1	Bisher bereit- gestelltes Budget EUR	2	3	Ansatz 2019 EUR	Ansatz 2020 EUR	VE 2020 EUR	5	6	Planung 2021 EUR	Planung 2022 EUR	Planung 2023 EUR	Planung 2024 (ff.) EUR	
<b>7.113301.1900.01: Grundstücksgeschäfte Baugeb. Pfrondorf</b>																
3	+ Einzahlungen aus der Veräußerung von Sachvermögen	19.369.000	0	0	0	0	0	0	0	0	0	0	0	7.748.000	11.621.000	
6	= Summe Einzahlungen	19.369.000	0	0	0	0	0	0	0	0	0	0	0	7.748.000	11.621.000	
7	- Auszahlungen für den Erwerb von Grundstücken und Gebäuden	-2.300.000	0	0	0	0	-500.000	0	0	-1.800.000	0	0	0	0	0	
13	= Summe der Auszahlungen aus Investitionstätigkeit	-2.300.000	0	0	0	0	-500.000	0	0	-1.800.000	0	0	0	0	0	
14	= Saldo aus Investitionstätigkeit	17.069.000	0	0	0	0	-500.000	0	0	-1.800.000	0	0	0	7.748.000	11.621.000	
16	= Gesamtkosten der Maßnahme	-2.300.000	0	0	0	0	-500.000	0	0	-1.800.000	0	0	0	0	0	

<b>7.113304.1900.01: Steinbruch Hähnach, Nachnutzung</b>																
6	= Summe Einzahlungen	0	0	0	0	0	0	0	0	0	0	0	0	0	0	0
8	- Auszahlungen für Baumaßnahmen	0	0	0	0	0	0	0	0	-50.000	0	0	0	0	0	
13	= Summe der Auszahlungen aus Investitionstätigkeit	0	0	0	0	0	0	0	0	-50.000	0	0	0	0	0	
14	= Saldo aus Investitionstätigkeit	0	0	0	0	0	0	0	0	-50.000	0	0	0	0	0	
16	= Gesamtkosten der Maßnahme	0	0	0	0	0	0	0	0	-50.000	0	0	0	0	0	

<b>7.122000.0000.01: Ordnungswesen</b>																
6	= Summe Einzahlungen	0	0	0	0	0	0	0	0	0	0	0	0	0	0	0
9	- Auszahlungen für den Erwerb von beweglichem Sachvermögen	0	0	0	0	0	-7.500	0	0	-7.500	-7.500	-7.500	-7.500	-7.500	-7.500	
13	= Summe der Auszahlungen aus Investitionstätigkeit	0	0	0	0	0	-7.500	0	0	-7.500	-7.500	-7.500	-7.500	-7.500	-7.500	
14	= Saldo aus Investitionstätigkeit	0	0	0	0	0	-7.500	0	0	-7.500	-7.500	-7.500	-7.500	-7.500	-7.500	
16	= Gesamtkosten der Maßnahme	0	0	0	0	0	-7.500	0	0	-7.500	-7.500	-7.500	-7.500	-7.500	-7.500	

lfd. Nr.	Investitionsprogramm Einzahlungs- und Auszahlungsarten	Geplante Gesamtkosten EUR	Bisher bereit- gestelltes Budget EUR	Ansatz 2019 EUR	Ansatz 2020 EUR	VE 2020 EUR	Planung 2021 EUR	Planung 2022 EUR	Planung 2023 EUR	Planung 2024 (ff.) EUR
		1	2	3	4	5	6	7	8	9
<b>7.122100.0000.01: Verkehrswesen</b>										
6 =	Summe Einzahlungen	0	0	0	0	0	0	0	0	0
9 -	Auszahlungen für den Erwerb von beweglichem Sachvermögen	0	0	0	-7.500	0	-7.500	-7.500	-7.500	-7.500
13 =	Summe der Auszahlungen aus Investitionstätigkeit	0	0	0	-7.500	0	-7.500	-7.500	-7.500	-7.500
14 =	Saldo aus Investitionstätigkeit	0	0	0	-7.500	0	-7.500	-7.500	-7.500	-7.500
16 =	Gesamtkosten der Maßnahme	0	0	0	-7.500	0	-7.500	-7.500	-7.500	-7.500

<b>7.122104.0000.01: Geschwindigkeitsmessanlagen</b>										
6 =	Summe Einzahlungen	0	0	0	0	0	0	0	0	0
9 -	Auszahlungen für den Erwerb von beweglichem Sachvermögen	0	0	0	-90.000	0	-90.000	0	0	0
13 =	Summe der Auszahlungen aus Investitionstätigkeit	0	0	0	-90.000	0	-90.000	0	0	0
14 =	Saldo aus Investitionstätigkeit	0	0	0	-90.000	0	-90.000	0	0	0
16 =	Gesamtkosten der Maßnahme	0	0	0	-90.000	0	-90.000	0	0	0

<b>7.122104.0000.02: Mobile Messanlagen/Blitzanhänger</b>										
6 =	Summe Einzahlungen	0	0	0	0	0	0	0	0	0
9 -	Auszahlungen für den Erwerb von beweglichem Sachvermögen	0	0	0	-250.000	0	-250.000	0	0	0
13 =	Summe der Auszahlungen aus Investitionstätigkeit	0	0	0	-250.000	0	-250.000	0	0	0
14 =	Saldo aus Investitionstätigkeit	0	0	0	-250.000	0	-250.000	0	0	0
16 =	Gesamtkosten der Maßnahme	0	0	0	-250.000	0	-250.000	0	0	0

# Investitionsprogramm 2020

lfd. Nr.	Investitionsprogramm Einzahlungs- und Auszahlungsarten	Geplante Gesamtkosten EUR	Bisher bereit- gestelltes Budget EUR	Ansatz 2019 EUR	Ansatz 2020 EUR	VE 2020 EUR	Planung 2021 EUR	Planung 2022 EUR	Planung 2023 EUR	Planung 2024 (ff.) EUR
		1	2	3	4	5	6	7	8	9
<b>7.122200.0000.01: Einwohnerwesen</b>										
6 =	Summe Einzahlungen	0	0	0	0	0	0	0	0	0
9 -	Auszahlungen für den Erwerb von beweglichem Sachvermögen	0	0	0	-7.500	0	-7.500	-7.500	-7.500	-7.500
13 =	Summe der Auszahlungen aus Investitionstätigkeit	0	0	0	-7.500	0	-7.500	-7.500	-7.500	-7.500
14 =	Saldo aus Investitionstätigkeit	0	0	0	-7.500	0	-7.500	-7.500	-7.500	-7.500
16 =	Gesamtkosten der Maßnahme	0	0	0	-7.500	0	-7.500	-7.500	-7.500	-7.500

<b>7.122200.0000.02: Aufrufsystem Ausländeramt</b>										
6 =	Summe Einzahlungen	0	0	0	0	0	0	0	0	0
9 -	Auszahlungen für den Erwerb von beweglichem Sachvermögen	0	0	0	-30.000	0	0	0	0	0
13 =	Summe der Auszahlungen aus Investitionstätigkeit	0	0	0	-30.000	0	0	0	0	0
14 =	Saldo aus Investitionstätigkeit	0	0	0	-30.000	0	0	0	0	0
16 =	Gesamtkosten der Maßnahme	0	0	0	-30.000	0	0	0	0	0

<b>7.122300.0000.01: Personenstandswesen</b>										
6 =	Summe Einzahlungen	0	0	0	0	0	0	0	0	0
9 -	Auszahlungen für den Erwerb von beweglichem Sachvermögen	0	0	0	-7.500	0	-7.500	-7.500	-7.500	-7.500
13 =	Summe der Auszahlungen aus Investitionstätigkeit	0	0	0	-7.500	0	-7.500	-7.500	-7.500	-7.500
14 =	Saldo aus Investitionstätigkeit	0	0	0	-7.500	0	-7.500	-7.500	-7.500	-7.500
16 =	Gesamtkosten der Maßnahme	0	0	0	-7.500	0	-7.500	-7.500	-7.500	-7.500

lfd. Nr.	Investitionsprogramm Einzahlungs- und Auszahlungsarten	Geplante Gesamtkosten EUR	1	Bisher bereit- gestelltes Budget EUR	2	Ansatz 2019 EUR	3	Ansatz 2020 EUR	4	VE 2020 EUR	5	Planung 2021 EUR	6	Planung 2022 EUR	7	Planung 2023 EUR	8	Planung 2024 (ff.) EUR	9
<b>7.126001.0000.01: Feuerwehrgeräte und -ausstattung</b>																			
6 =	Summe Einzahlungen	0	0	0	0	0	0	0	0	0	0	0	0	0	0	0	0	0	0
9 -	Auszahlungen für den Erwerb von beweglichem Sachvermögen	0	0	0	0	0	0	-85.000	-85.000	0	0	-45.000	-45.000	-45.000	-45.000	-45.000	-45.000	-45.000	-45.000
13 =	Summe der Auszahlungen aus Investitionstätigkeit	0	0	0	0	0	0	-85.000	-85.000	0	0	-45.000	-45.000	-45.000	-45.000	-45.000	-45.000	-45.000	-45.000
14 =	Saldo aus Investitionstätigkeit	0	0	0	0	0	0	-85.000	-85.000	0	0	-45.000	-45.000	-45.000	-45.000	-45.000	-45.000	-45.000	-45.000
16 =	Gesamtkosten der Maßnahme	0	0	0	0	0	0	-85.000	-85.000	0	0	-45.000	-45.000	-45.000	-45.000	-45.000	-45.000	-45.000	-45.000

<b>7.126001.0000.02: Brandschutz für Feuerwehrrhäuser</b>																			
6 =	Summe Einzahlungen	0	0	0	0	0	0	0	0	0	0	0	0	0	0	0	0	0	0
9 -	Auszahlungen für den Erwerb von beweglichem Sachvermögen	0	0	0	0	0	0	-10.000	-10.000	0	0	-5.000	-5.000	-5.000	-5.000	-5.000	-5.000	-5.000	-5.000
13 =	Summe der Auszahlungen aus Investitionstätigkeit	0	0	0	0	0	0	-10.000	-10.000	0	0	-5.000	-5.000	-5.000	-5.000	-5.000	-5.000	-5.000	-5.000
14 =	Saldo aus Investitionstätigkeit	0	0	0	0	0	0	-10.000	-10.000	0	0	-5.000	-5.000	-5.000	-5.000	-5.000	-5.000	-5.000	-5.000
16 =	Gesamtkosten der Maßnahme	0	0	0	0	0	0	-10.000	-10.000	0	0	-5.000	-5.000	-5.000	-5.000	-5.000	-5.000	-5.000	-5.000

<b>7.126001.0000.03: Brandschutz unbewegliches Vermögen</b>																			
6 =	Summe Einzahlungen	0	0	0	0	0	0	0	0	0	0	0	0	0	0	0	0	0	0
8 -	Auszahlungen für Baumaßnahmen	0	0	0	0	0	0	-20.000	-20.000	0	0	-5.000	-5.000	-5.000	-5.000	-5.000	-5.000	-5.000	-5.000
13 =	Summe der Auszahlungen aus Investitionstätigkeit	0	0	0	0	0	0	-20.000	-20.000	0	0	-5.000	-5.000	-5.000	-5.000	-5.000	-5.000	-5.000	-5.000
14 =	Saldo aus Investitionstätigkeit	0	0	0	0	0	0	-20.000	-20.000	0	0	-5.000	-5.000	-5.000	-5.000	-5.000	-5.000	-5.000	-5.000
16 =	Gesamtkosten der Maßnahme	0	0	0	0	0	0	-20.000	-20.000	0	0	-5.000	-5.000	-5.000	-5.000	-5.000	-5.000	-5.000	-5.000

# Investitionsprogramm 2020

lfd. Nr.	Investitionsprogramm Einzahlungs- und Auszahlungsarten	Geplante Gesamtkosten EUR	Bisher bereit- gestelltes Budget EUR	Ansatz 2019 EUR	Ansatz 2020 EUR	VE 2020 EUR	Planung 2021 EUR	Planung 2022 EUR	Planung 2023 EUR	Planung 2024 (ff.) EUR
		1	2	3	4	5	6	7	8	9
<b>7.126001.0001.01: Löschwasserversorgung</b>										
6 =	Summe Einzahlungen	0	0	0	0	0	0	0	0	0
8 -	Auszahlungen für Baumaßnahmen	0	0	0	-5.000	0	-5.000	-5.000	-5.000	-5.000
13 =	Summe der Auszahlungen aus Investitionstätigkeit	0	0	0	-5.000	0	-5.000	-5.000	-5.000	-5.000
14 =	Saldo aus Investitionstätigkeit	0	0	0	-5.000	0	-5.000	-5.000	-5.000	-5.000
16 =	Gesamtkosten der Maßnahme	0	0	0	-5.000	0	-5.000	-5.000	-5.000	-5.000
<b>7.126001.1001.01: Brandmeldeanlage Abt. Stadtmitte</b>										
6 =	Summe Einzahlungen	0	0	0	0	0	0	0	0	0
8 -	Auszahlungen für Baumaßnahmen	0	0	0	0	0	-80.000	0	0	0
13 =	Summe der Auszahlungen aus Investitionstätigkeit	0	0	0	0	0	-80.000	0	0	0
14 =	Saldo aus Investitionstätigkeit	0	0	0	0	0	-80.000	0	0	0
16 =	Gesamtkosten der Maßnahme	0	0	0	0	0	-80.000	0	0	0
<b>7.126001.1001.02: Abrollbehälter Lüfter</b>										
1 +	Einzahlungen aus Investitionszuwendungen	0	0	0	47.660	0	13.000	13.000	13.000	0
6 =	Summe Einzahlungen	0	0	0	47.660	0	13.000	13.000	13.000	0
9 -	Auszahlungen für den Erwerb von beweglichem Sachvermögen	0	0	0	-180.000	0	0	0	0	0
13 =	Summe der Auszahlungen aus Investitionstätigkeit	0	0	0	-180.000	0	0	0	0	0
14 =	Saldo aus Investitionstätigkeit	0	0	0	-132.340	0	13.000	13.000	13.000	0
16 =	Gesamtkosten der Maßnahme	0	0	0	-180.000	0	0	0	0	0

lfd. Nr.	Investitionsprogramm Einzahlungs- und Auszahlungsarten	Geplante Gesamtkosten EUR	Bisher bereit- gestelltes Budget EUR	Ansatz 2019 EUR	Ansatz 2020 EUR	VE 2020 EUR	Planung 2021 EUR	Planung 2022 EUR	Planung 2023 EUR	Planung 2024 (ff.) EUR
		1	2	3	4	5	6	7	8	9
<b>7.126001.1001.03: Mannschaftstransportwagen</b>										
6 =	Summe Einzahlungen	0	0	0	0	0	0	0	0	0
9 -	Auszahlungen für den Erwerb von beweglichem Sachvermögen	0	0	0	-220.000	0	0	0	-50.000	-50.000
13 =	Summe der Auszahlungen aus Investitionstätigkeit	0	0	0	-220.000	0	0	0	-50.000	-50.000
14 =	Saldo aus Investitionstätigkeit	0	0	0	-220.000	0	0	0	-50.000	-50.000
16 =	Gesamtkosten der Maßnahme	0	0	0	-220.000	0	0	0	-50.000	-50.000
<b>7.126001.1001.04: Einsatzfahrzeug KEF Feuerwehr Stadtmittel</b>										
6 =	Summe Einzahlungen	0	0	0	0	0	0	0	0	0
9 -	Auszahlungen für den Erwerb von beweglichem Sachvermögen	0	0	0	-150.000	0	0	0	0	0
13 =	Summe der Auszahlungen aus Investitionstätigkeit	0	0	0	-150.000	0	0	0	0	0
14 =	Saldo aus Investitionstätigkeit	0	0	0	-150.000	0	0	0	0	0
16 =	Gesamtkosten der Maßnahme	0	0	0	-150.000	0	0	0	0	0
<b>7.126001.1001.05: Gerätewagen Transport Stadtmittel</b>										
6 =	Summe Einzahlungen	0	0	0	0	0	0	0	0	0
9 -	Auszahlungen für den Erwerb von beweglichem Sachvermögen	-50.000	0	0	-50.000	0	0	0	0	0
13 =	Summe der Auszahlungen aus Investitionstätigkeit	-50.000	0	0	-50.000	0	0	0	0	0
14 =	Saldo aus Investitionstätigkeit	-50.000	0	0	-50.000	0	0	0	0	0
16 =	Gesamtkosten der Maßnahme	-50.000	0	0	-50.000	0	0	0	0	0



lfd. Nr.	Investitionsprogramm Einzahlungs- und Auszahlungsarten	Geplante Gesamtkosten EUR	Bisher bereit- gestelltes Budget EUR	Ansatz 2019 EUR	Ansatz 2020 EUR	VE 2020 EUR	Planung 2021 EUR	Planung 2022 EUR	Planung 2023 EUR	Planung 2024 (ff.) EUR
		1	2	3	4	5	6	7	8	9
<b>7.126001.1200.01: Feuerwehrfahrzeug Weilheim</b>										
1 +	Einzahlungen aus Investitionszuwendungen	92.000	0	0	0	0	92.000	0	0	0
6 =	Summe Einzahlungen	92.000	0	0	0	0	92.000	0	0	0
9 -	Auszahlungen für den Erwerb von beweglichem Sachvermögen	-259.720	0	0	-259.720	0	0	0	0	0
13 =	Summe der Auszahlungen aus Investitionstätigkeit	-259.720	0	0	-259.720	0	0	0	0	0
14 =	Saldo aus Investitionstätigkeit	-167.720	0	0	-259.720	0	92.000	0	0	0
16 =	Gesamtkosten der Maßnahme	-259.720	0	0	-259.720	0	0	0	0	0

<b>7.126001.1401.01: Feuerwehrfahrzeug LF 10, Bühl</b>										
1 +	Einzahlungen aus Investitionszuwendungen	0	0	0	90.000	0	0	0	0	0
6 =	Summe Einzahlungen	0	0	0	90.000	0	0	0	0	0
13 =	Summe der Auszahlungen aus Investitionstätigkeit	0	0	0	0	0	0	0	0	0
14 =	Saldo aus Investitionstätigkeit	0	0	0	90.000	0	0	0	0	0
16 =	Gesamtkosten der Maßnahme	0	0	0	0	0	0	0	0	0

<b>7.126001.1901.01: Feuerwehrhaus Pfrondorf</b>										
1 +	Einzahlungen aus Investitionszuwendungen	0	0	0	31.400	0	0	0	0	0
6 =	Summe Einzahlungen	0	0	0	31.400	0	0	0	0	0
13 =	Summe der Auszahlungen aus Investitionstätigkeit	0	0	0	0	0	0	0	0	0
14 =	Saldo aus Investitionstätigkeit	0	0	0	31.400	0	0	0	0	0
16 =	Gesamtkosten der Maßnahme	0	0	0	0	0	0	0	0	0

# Investitionsprogramm 2020

lfd. Nr.	Investitionsprogramm Einzahlungs- und Auszahlungsarten	Geplante Gesamtkosten EUR	Bisher bereit- gestelltes Budget EUR	Ansatz 2019 EUR	Ansatz 2020 EUR	VE 2020 EUR	Planung 2021 EUR	Planung 2022 EUR	Planung 2023 EUR	Planung 2024 (ff.) EUR
		1	2	3	4	5	6	7	8	9
<b>7.126001.3200.01: Feuerwehrfahrzeug Lustnau</b>										
1 +	Einzahlungen aus Investitionszuwendungen	92.000	0	0	0	0	92.000	0	0	0
6 =	<b>Summe Einzahlungen</b>	<b>92.000</b>	<b>0</b>	<b>0</b>	<b>0</b>	<b>0</b>	<b>92.000</b>	<b>0</b>	<b>0</b>	<b>0</b>
9 -	Auszahlungen für den Erwerb von beweglichem Sachvermögen	-410.000	0	0	0	-410.000	-410.000	0	0	0
13 =	<b>Summe der Auszahlungen aus Investitionstätigkeit</b>	<b>-410.000</b>	<b>0</b>	<b>0</b>	<b>0</b>	<b>-410.000</b>	<b>-410.000</b>	<b>0</b>	<b>0</b>	<b>0</b>
14 =	<b>Saldo aus Investitionstätigkeit</b>	<b>-318.000</b>	<b>0</b>	<b>0</b>	<b>0</b>	<b>-410.000</b>	<b>-318.000</b>	<b>0</b>	<b>0</b>	<b>0</b>
16 =	<b>Gesamtkosten der Maßnahme</b>	<b>-410.000</b>	<b>0</b>	<b>0</b>	<b>0</b>	<b>-410.000</b>	<b>-410.000</b>	<b>0</b>	<b>0</b>	<b>0</b>

<b>7.126001.3201.01: Feuerwehrhaus Lustnau</b>										
1 +	Einzahlungen aus Investitionszuwendungen	0	0	0	91.250	0	91.250	91.250	91.250	0
6 =	<b>Summe Einzahlungen</b>	<b>0</b>	<b>0</b>	<b>0</b>	<b>91.250</b>	<b>0</b>	<b>91.250</b>	<b>91.250</b>	<b>91.250</b>	<b>0</b>
8 -	Auszahlungen für Baumaßnahmen	0	0	0	-520.000	-1.500.000	-1.500.000	-1.500.000	-150.000	0
13 =	<b>Summe der Auszahlungen aus Investitionstätigkeit</b>	<b>0</b>	<b>0</b>	<b>0</b>	<b>-520.000</b>	<b>-1.500.000</b>	<b>-1.500.000</b>	<b>-1.500.000</b>	<b>-150.000</b>	<b>0</b>
14 =	<b>Saldo aus Investitionstätigkeit</b>	<b>0</b>	<b>0</b>	<b>0</b>	<b>-428.750</b>	<b>-1.500.000</b>	<b>-1.408.750</b>	<b>-1.408.750</b>	<b>-58.750</b>	<b>0</b>
16 =	<b>Gesamtkosten der Maßnahme</b>	<b>0</b>	<b>0</b>	<b>0</b>	<b>-520.000</b>	<b>-1.500.000</b>	<b>-1.500.000</b>	<b>-1.500.000</b>	<b>-150.000</b>	<b>0</b>

<b>7.126001.3202.01: Dreieiterfahrzeug DL 18-12, Lustnau</b>										
6 =	<b>Summe Einzahlungen</b>	<b>0</b>	<b>0</b>	<b>0</b>	<b>0</b>	<b>0</b>	<b>0</b>	<b>0</b>	<b>0</b>	<b>0</b>
9 -	Auszahlungen für den Erwerb von beweglichem Sachvermögen	0	0	0	0	-450.000	0	0	-450.000	0
13 =	<b>Summe der Auszahlungen aus Investitionstätigkeit</b>	<b>0</b>	<b>0</b>	<b>0</b>	<b>0</b>	<b>-450.000</b>	<b>0</b>	<b>0</b>	<b>-450.000</b>	<b>0</b>
14 =	<b>Saldo aus Investitionstätigkeit</b>	<b>0</b>	<b>0</b>	<b>0</b>	<b>0</b>	<b>-450.000</b>	<b>0</b>	<b>0</b>	<b>-450.000</b>	<b>0</b>
16 =	<b>Gesamtkosten der Maßnahme</b>	<b>0</b>	<b>0</b>	<b>0</b>	<b>0</b>	<b>-450.000</b>	<b>0</b>	<b>0</b>	<b>-450.000</b>	<b>0</b>

lfd. Nr.	Investitionsprogramm Einzahlungs- und Auszahlungsarten	Geplante Gesamtkosten	Bisher bereit- gestelltes Budget	Ansatz 2019	Ansatz 2020	VE 2020	Planung 2021	Planung 2022	Planung 2023	Planung 2024 (ff.)
	EUR	EUR	EUR	EUR	EUR	EUR	EUR	EUR	EUR	EUR
	1	2	3	4	5	6	7	8	9	
<b>7.126001.3301.01: Feuerwehrfahrzeug Derendingen</b>										
1 +	Einzahlungen aus Investitionszuwendungen	92.000	0	0	0	92.000	0	0	0	0
6 =	<b>Summe Einzahlungen</b>	<b>92.000</b>	<b>0</b>	<b>0</b>	<b>0</b>	<b>92.000</b>	<b>0</b>	<b>0</b>	<b>0</b>	<b>0</b>
9 -	Auszahlungen für den Erwerb von beweglichem Sachvermögen	-410.000	0	0	-410.000	-410.000	0	0	0	0
13 =	<b>Summe der Auszahlungen aus Investitionstätigkeit</b>	<b>-410.000</b>	<b>0</b>	<b>0</b>	<b>-410.000</b>	<b>-410.000</b>	<b>0</b>	<b>0</b>	<b>0</b>	<b>0</b>
14 =	<b>Saldo aus Investitionstätigkeit</b>	<b>-318.000</b>	<b>0</b>	<b>0</b>	<b>-410.000</b>	<b>-318.000</b>	<b>0</b>	<b>0</b>	<b>0</b>	<b>0</b>
16 =	<b>Gesamtkosten der Maßnahme</b>	<b>-410.000</b>	<b>0</b>	<b>0</b>	<b>-410.000</b>	<b>-410.000</b>	<b>0</b>	<b>0</b>	<b>0</b>	<b>0</b>
<b>7.211000.0000.02: Schulmöbel</b>										
6 =	<b>Summe Einzahlungen</b>	<b>0</b>	<b>0</b>	<b>0</b>	<b>0</b>	<b>0</b>	<b>0</b>	<b>0</b>	<b>0</b>	<b>0</b>
9 -	Auszahlungen für den Erwerb von beweglichem Sachvermögen	0	0	-10.000	0	-10.000	-10.000	-10.000	-10.000	-10.000
13 =	<b>Summe der Auszahlungen aus Investitionstätigkeit</b>	<b>0</b>	<b>0</b>	<b>-10.000</b>	<b>0</b>	<b>-10.000</b>	<b>-10.000</b>	<b>-10.000</b>	<b>-10.000</b>	<b>-10.000</b>
14 =	<b>Saldo aus Investitionstätigkeit</b>	<b>0</b>	<b>0</b>	<b>-10.000</b>	<b>0</b>	<b>-10.000</b>	<b>-10.000</b>	<b>-10.000</b>	<b>-10.000</b>	<b>-10.000</b>
16 =	<b>Gesamtkosten der Maßnahme</b>	<b>0</b>	<b>0</b>	<b>-10.000</b>	<b>0</b>	<b>-10.000</b>	<b>-10.000</b>	<b>-10.000</b>	<b>-10.000</b>	<b>-10.000</b>
<b>7.211000.0000.03: Schulessen</b>										
6 =	<b>Summe Einzahlungen</b>	<b>0</b>	<b>0</b>	<b>0</b>	<b>0</b>	<b>0</b>	<b>0</b>	<b>0</b>	<b>0</b>	<b>0</b>
9 -	Auszahlungen für den Erwerb von beweglichem Sachvermögen	0	0	-60.000	0	-60.000	-60.000	-60.000	-60.000	-60.000
13 =	<b>Summe der Auszahlungen aus Investitionstätigkeit</b>	<b>0</b>	<b>0</b>	<b>-60.000</b>	<b>0</b>	<b>-60.000</b>	<b>-60.000</b>	<b>-60.000</b>	<b>-60.000</b>	<b>-60.000</b>
14 =	<b>Saldo aus Investitionstätigkeit</b>	<b>0</b>	<b>0</b>	<b>-60.000</b>	<b>0</b>	<b>-60.000</b>	<b>-60.000</b>	<b>-60.000</b>	<b>-60.000</b>	<b>-60.000</b>
16 =	<b>Gesamtkosten der Maßnahme</b>	<b>0</b>	<b>0</b>	<b>-60.000</b>	<b>0</b>	<b>-60.000</b>	<b>-60.000</b>	<b>-60.000</b>	<b>-60.000</b>	<b>-60.000</b>

lfd. Nr.	Investitionsprogramm Einzahlungs- und Auszahlungsarten	G geplante Gesamtkosten	Bisher bereit- gestelltes Budget	Ansatz 2019	Ansatz 2020	VE 2020	Planung 2021	Planung 2022	Planung 2023	Planung 2024 (ff.)
		EUR	EUR	EUR	EUR	EUR	EUR	EUR	EUR	EUR
		1	2	3	4	5	6	7	8	9
<b>7.211000.0000.04: Umgestaltung Schulhöfe</b>										
6 =	Summe Einzahlungen	0	0	0	0	0	0	0	0	0
8 -	Auszahlungen für Baumaßnahmen	0	0	0	-100.000	0	-40.000	-40.000	-40.000	-40.000
11 -	Auszahlungen für Investitionsförderungsmaßnahmen	0	0	0	-15.000	0	-7.500	-7.500	-7.500	-7.500
13 =	Summe der Auszahlungen aus Investitionstätigkeit	0	0	0	-115.000	0	-47.500	-47.500	-47.500	-47.500
14 =	Saldo aus Investitionstätigkeit	0	0	0	-115.000	0	-47.500	-47.500	-47.500	-47.500
16 =	Gesamtkosten der Maßnahme	0	0	0	-115.000	0	-47.500	-47.500	-47.500	-47.500

<b>7.211001.0000.07: Grundschulen, MEP Infrastruktur</b>										
1 +	Einzahlungen aus Investitionszuwendungen	0	0	0	150.000	0	0	0	0	0
6 =	Summe Einzahlungen	0	0	0	150.000	0	0	0	0	0
8 -	Auszahlungen für Baumaßnahmen	0	0	0	-600.000	0	-100.000	-100.000	-100.000	-100.000
13 =	Summe der Auszahlungen aus Investitionstätigkeit	0	0	0	-600.000	0	-100.000	-100.000	-100.000	-100.000
14 =	Saldo aus Investitionstätigkeit	0	0	0	-450.000	0	-100.000	-100.000	-100.000	-100.000
16 =	Gesamtkosten der Maßnahme	0	0	0	-600.000	0	-100.000	-100.000	-100.000	-100.000

<b>7.211001.0000.09: GS, Geräte für Hausmeister u. Reinigung</b>										
6 =	Summe Einzahlungen	0	0	0	0	0	0	0	0	0
9 -	Auszahlungen für den Erwerb von beweglichem Sachvermögen	0	0	0	-10.000	0	-10.000	-10.000	-10.000	-10.000
13 =	Summe der Auszahlungen aus Investitionstätigkeit	0	0	0	-10.000	0	-10.000	-10.000	-10.000	-10.000
14 =	Saldo aus Investitionstätigkeit	0	0	0	-10.000	0	-10.000	-10.000	-10.000	-10.000
16 =	Gesamtkosten der Maßnahme	0	0	0	-10.000	0	-10.000	-10.000	-10.000	-10.000

Ifd. Nr.	Investitionsprogramm Einzahlungs- und Auszahlungsarten	Geplante Gesamtkosten	Bisher bereit- gestelltes Budget	Ansatz 2019	Ansatz 2020	VE 2020	Planung 2021	Planung 2022	Planung 2023	Planung 2024 (ff.)
		EUR	EUR	EUR	EUR	EUR	EUR	EUR	EUR	EUR
		1	2	3	4	5	6	7	8	9

7.211001.0000.10: GS, unbewegl. Vermögen

6 =	Summe Einzahlungen	0	0	0	0	0	0	0	0	0
8 -	Auszahlungen für Baumaßnahmen	0	0	0	-50.000	0	-10.000	-10.000	0	0
13 =	Summe der Auszahlungen aus Investitionstätigkeit	0	0	0	-50.000	0	-10.000	-10.000	0	0
14 =	Saldo aus Investitionstätigkeit	0	0	0	-50.000	0	-10.000	-10.000	0	0
16 =	Gesamtkosten der Maßnahme	0	0	0	-50.000	0	-10.000	-10.000	0	0

7.211001.0000.11: Grundschulen

6 =	Summe Einzahlungen	0	0	0	0	0	0	0	0	0
9 -	Auszahlungen für den Erwerb von beweglichem Sachvermögen	0	0	0	-60.000	0	-10.000	-10.000	0	0
13 =	Summe der Auszahlungen aus Investitionstätigkeit	0	0	0	-60.000	0	-10.000	-10.000	0	0
14 =	Saldo aus Investitionstätigkeit	0	0	0	-60.000	0	-10.000	-10.000	0	0
16 =	Gesamtkosten der Maßnahme	0	0	0	-60.000	0	-10.000	-10.000	0	0

7.211001.0000.12: GS, Auflagen aus Brandverhütungsschau

6 =	Summe Einzahlungen	0	0	0	0	0	0	0	0	0
8 -	Auszahlungen für Baumaßnahmen	0	0	0	-245.000	0	-50.000	-50.000	-50.000	0
13 =	Summe der Auszahlungen aus Investitionstätigkeit	0	0	0	-245.000	0	-50.000	-50.000	-50.000	0
14 =	Saldo aus Investitionstätigkeit	0	0	0	-245.000	0	-50.000	-50.000	-50.000	0
16 =	Gesamtkosten der Maßnahme	0	0	0	-245.000	0	-50.000	-50.000	-50.000	0

lfd. Nr.	Investitionsprogramm Einzahlungs- und Auszahlungsarten	Geplante Gesamtkosten EUR	Bisher bereit- gestelltes Budget EUR	Ansatz 2019 EUR	Ansatz 2020 EUR	VE 2020 EUR	Planung 2021 EUR	Planung 2022 EUR	Planung 2023 EUR	Planung 2024 (ff.) EUR
	1	2	3	4	5	6	7	8	9	
<b>7.211001.0000.13: GS, Energiemanagement-Optimierung GIT</b>										
6 =	Summe Einzahlungen	0	0	0	0	0	0	0	0	0
8 -	Auszahlungen für Baumaßnahmen	0	0	-60.000	0	-40.000	-40.000	-40.000	0	0
13 =	Summe der Auszahlungen aus Investitionstätigkeit	0	0	-60.000	0	-40.000	-40.000	-40.000	0	0
14 =	Saldo aus Investitionstätigkeit	0	0	-60.000	0	-40.000	-40.000	-40.000	0	0
16 =	Gesamtkosten der Maßnahme	0	0	-60.000	0	-40.000	-40.000	-40.000	0	0

**7.211001.1001.01: GS Innenstadt, Umbau Hausmeisterwohnung**

6 =	Summe Einzahlungen	0	0	0	0	0	0	0	0	0
8 -	Auszahlungen für Baumaßnahmen	0	0	-150.000	0	0	0	0	0	0
13 =	Summe der Auszahlungen aus Investitionstätigkeit	0	0	-150.000	0	0	0	0	0	0
14 =	Saldo aus Investitionstätigkeit	0	0	-150.000	0	0	0	0	0	0
16 =	Gesamtkosten der Maßnahme	0	0	-150.000	0	0	0	0	0	0

**7.211001.1002.01: Grundschule Winkelwiese / WHO**

1 +	Einzahlungen aus Investitionszuwendungen	1.000.000	0	0	0	0	0	0	1.000.000	0
6 =	Summe Einzahlungen	1.000.000	0	0	0	0	0	0	1.000.000	0
8 -	Auszahlungen für Baumaßnahmen	-8.124.000	0	0	-580.000	-2.350.000	-2.200.000	-3.250.000	-2.094.000	0
13 =	Summe der Auszahlungen aus Investitionstätigkeit	-8.124.000	0	0	-580.000	-2.350.000	-2.200.000	-3.250.000	-2.094.000	0
14 =	Saldo aus Investitionstätigkeit	-7.124.000	0	0	-580.000	-2.350.000	-2.200.000	-3.250.000	-1.094.000	0
16 =	Gesamtkosten der Maßnahme	-8.124.000	0	0	-580.000	-2.350.000	-2.200.000	-3.250.000	-2.094.000	0

lfd. Nr.	Investitionsprogramm Einzahlungs- und Auszahlungsarten	Geplante Gesamtkosten EUR	1	Bisher bereit- gestelltes Budget EUR	2	Ansatz 2019 EUR	3	Ansatz 2020 EUR	4	VE 2020 EUR	5	Planung 2021 EUR	6	Planung 2022 EUR	7	Planung 2023 EUR	8	Planung 2024 (ff.) EUR	9
<b>7.211001.1003.01: Schulhof Grundschule Hügelstraße</b>																			
6 =	Summe Einzahlungen	0	0	0	0	0	0	0	0	0	0	0	0	0	0	0	0	0	0
8 -	Auszahlungen für Baumaßnahmen	0	0	0	0	0	0	0	0	0	0	-100.000	0	0	0	0	0	0	0
13 =	Summe der Auszahlungen aus Investitionstätigkeit	0	0	0	0	0	0	0	0	0	0	-100.000	0	0	0	0	0	0	0
14 =	Saldo aus Investitionstätigkeit	0	0	0	0	0	0	0	0	0	0	-100.000	0	0	0	0	0	0	0
16 =	Gesamtkosten der Maßnahme	0	0	0	0	0	0	0	0	0	0	-100.000	0	0	0	0	0	0	0
<b>7.211001.1003.02: Grundschule Hügelstraße Schulhofmauer</b>																			
6 =	Summe Einzahlungen	0	0	0	0	0	0	0	0	0	0	0	0	0	0	0	0	0	0
8 -	Auszahlungen für Baumaßnahmen	-200.000	0	0	0	0	0	0	0	0	0	-200.000	0	0	0	0	0	0	0
13 =	Summe der Auszahlungen aus Investitionstätigkeit	-200.000	0	0	0	0	0	0	0	0	0	-200.000	0	0	0	0	0	0	0
14 =	Saldo aus Investitionstätigkeit	-200.000	0	0	0	0	0	0	0	0	0	-200.000	0	0	0	0	0	0	0
16 =	Gesamtkosten der Maßnahme	-200.000	0	0	0	0	0	0	0	0	0	-200.000	0	0	0	0	0	0	0
<b>7.211001.1004.02: Grundschule Wanne, Sanierung</b>																			
6 =	Summe Einzahlungen	0	0	0	0	0	0	0	0	0	0	0	0	0	0	0	0	0	0
8 -	Auszahlungen für Baumaßnahmen	-2.000.000	0	0	0	0	0	0	0	0	0	-500.000	0	0	0	0	0	0	-1.500.000
13 =	Summe der Auszahlungen aus Investitionstätigkeit	-2.000.000	0	0	0	0	0	0	0	0	0	-500.000	0	0	0	0	0	0	-1.500.000
14 =	Saldo aus Investitionstätigkeit	-2.000.000	0	0	0	0	0	0	0	0	0	-500.000	0	0	0	0	0	0	-1.500.000
16 =	Gesamtkosten der Maßnahme	-2.000.000	0	0	0	0	0	0	0	0	0	-500.000	0	0	0	0	0	0	-1.500.000

lfd. Nr.	Investitionsprogramm Einzahlungs- und Auszahlungsarten	Geplante Gesamtkosten EUR	1	2	3	4	5	6	7	8	9
		EUR	EUR	EUR	EUR	EUR	EUR	EUR	EUR	EUR	EUR
<b>7.211001.1004.03: Grundschule Wanne, Mensa und Innensan.</b>											
1 +	Einzahlungen aus Investitionszuwendungen	200.000	0	0	0	0	0	0	200.000	0	0
6 =	<b>Summe Einzahlungen</b>	<b>200.000</b>	<b>0</b>	<b>0</b>	<b>0</b>	<b>0</b>	<b>0</b>	<b>0</b>	<b>200.000</b>	<b>0</b>	<b>0</b>
8 -	Auszahlungen für Baumaßnahmen	-1.245.000	0	-400.000	0	-845.000	0	0	0	0	0
13 =	<b>Summe der Auszahlungen aus Investitionstätigkeit</b>	<b>-1.245.000</b>	<b>0</b>	<b>-400.000</b>	<b>0</b>	<b>-845.000</b>	<b>0</b>	<b>0</b>	<b>0</b>	<b>0</b>	<b>0</b>
14 =	<b>Saldo aus Investitionstätigkeit</b>	<b>-1.045.000</b>	<b>0</b>	<b>-400.000</b>	<b>0</b>	<b>-845.000</b>	<b>0</b>	<b>0</b>	<b>200.000</b>	<b>0</b>	<b>0</b>
16 =	<b>Gesamtkosten der Maßnahme</b>	<b>-1.245.000</b>	<b>0</b>	<b>-400.000</b>	<b>0</b>	<b>-845.000</b>	<b>0</b>	<b>0</b>	<b>0</b>	<b>0</b>	<b>0</b>

<b>7.211001.1005.01: Hechinger Eck Ganztageschule, Neubau</b>											
1 +	Einzahlungen aus Investitionszuwendungen	225.000	0	0	0	0	0	0	0	225.000	0
6 =	<b>Summe Einzahlungen</b>	<b>225.000</b>	<b>0</b>	<b>0</b>	<b>0</b>	<b>0</b>	<b>0</b>	<b>0</b>	<b>0</b>	<b>225.000</b>	<b>0</b>
8 -	Auszahlungen für Baumaßnahmen	-2.850.000	0	-500.000	0	-900.000	0	-900.000	-950.000	-500.000	0
13 =	<b>Summe der Auszahlungen aus Investitionstätigkeit</b>	<b>-2.850.000</b>	<b>0</b>	<b>-500.000</b>	<b>0</b>	<b>-900.000</b>	<b>0</b>	<b>-900.000</b>	<b>-950.000</b>	<b>-500.000</b>	<b>0</b>
14 =	<b>Saldo aus Investitionstätigkeit</b>	<b>-2.625.000</b>	<b>0</b>	<b>-500.000</b>	<b>0</b>	<b>-900.000</b>	<b>0</b>	<b>-900.000</b>	<b>-950.000</b>	<b>-275.000</b>	<b>0</b>
16 =	<b>Gesamtkosten der Maßnahme</b>	<b>-2.850.000</b>	<b>0</b>	<b>-500.000</b>	<b>0</b>	<b>-900.000</b>	<b>0</b>	<b>-900.000</b>	<b>-950.000</b>	<b>-500.000</b>	<b>0</b>

<b>7.211001.1005.02: Grundschule Hechinger Eck, Umbau</b>											
6 =	<b>Summe Einzahlungen</b>	<b>0</b>	<b>0</b>	<b>0</b>	<b>0</b>	<b>0</b>	<b>0</b>	<b>0</b>	<b>0</b>	<b>0</b>	<b>0</b>
8 -	Auszahlungen für Baumaßnahmen	-600.000	0	0	0	0	0	0	0	-600.000	0
13 =	<b>Summe der Auszahlungen aus Investitionstätigkeit</b>	<b>-600.000</b>	<b>0</b>	<b>0</b>	<b>0</b>	<b>0</b>	<b>0</b>	<b>0</b>	<b>0</b>	<b>-600.000</b>	<b>0</b>
14 =	<b>Saldo aus Investitionstätigkeit</b>	<b>-600.000</b>	<b>0</b>	<b>0</b>	<b>0</b>	<b>0</b>	<b>0</b>	<b>0</b>	<b>0</b>	<b>-600.000</b>	<b>0</b>
16 =	<b>Gesamtkosten der Maßnahme</b>	<b>-600.000</b>	<b>0</b>	<b>0</b>	<b>0</b>	<b>0</b>	<b>0</b>	<b>0</b>	<b>0</b>	<b>-600.000</b>	<b>0</b>



lfd. Nr.	Investitionsprogramm Einzahlungs- und Auszahlungsarten	Geplante Gesamtkosten EUR	Bisher bereit- gestelltes Budget EUR	Ansatz 2019 EUR	Ansatz 2020 EUR	VE 2020 EUR	Planung 2021 EUR	Planung 2022 EUR	Planung 2023 EUR	Planung 2024 (ff.) EUR
		1	2	3	4	5	6	7	8	9
<b>7.211001.1300.01: GS Weilheim, Außenstelle Kilchberg</b>										
6 =	Summe Einzahlungen	0	0	0	0	0	0	0	0	0
8 -	Auszahlungen für Baumaßnahmen	0	0	0	-150.000	0	0	0	0	0
13 =	Summe der Auszahlungen aus Investitionstätigkeit	0	0	0	-150.000	0	0	0	0	0
14 =	Saldo aus Investitionstätigkeit	0	0	0	-150.000	0	0	0	0	0
16 =	Gesamtkosten der Maßnahme	0	0	0	-150.000	0	0	0	0	0

<b>7.211001.1401.01: Grundschule Bühl, Innensanierung</b>										
6 =	Summe Einzahlungen	0	0	0	0	0	0	0	0	0
8 -	Auszahlungen für Baumaßnahmen	-500.000	0	0	0	0	0	0	0	-500.000
13 =	Summe der Auszahlungen aus Investitionstätigkeit	-500.000	0	0	0	0	0	0	0	-500.000
14 =	Saldo aus Investitionstätigkeit	-500.000	0	0	0	0	0	0	0	-500.000
16 =	Gesamtkosten der Maßnahme	-500.000	0	0	0	0	0	0	0	-500.000

<b>7.211001.1500.01: Grundschule Hirschau, Erweiterung</b>										
6 =	Summe Einzahlungen	0	0	0	0	0	0	0	0	0
8 -	Auszahlungen für Baumaßnahmen	-650.000	0	0	0	0	0	0	0	-650.000
13 =	Summe der Auszahlungen aus Investitionstätigkeit	-650.000	0	0	0	0	0	0	0	-650.000
14 =	Saldo aus Investitionstätigkeit	-650.000	0	0	0	0	0	0	0	-650.000
16 =	Gesamtkosten der Maßnahme	-650.000	0	0	0	0	0	0	0	-650.000

lfd. Nr.	Investitionsprogramm Einzahlungs- und Auszahlungsarten	Geplante Gesamtkosten EUR	Bisher bereit- gestelltes Budget EUR	Ansatz 2019 EUR	Ansatz 2020 EUR	VE 2020 EUR	Planung 2021 EUR	Planung 2022 EUR	Planung 2023 EUR	Planung 2024 (ff.) EUR
		1	2	3	4	5	6	7	8	9
<b>7.211001.1601.01: Schulhof Unterjesingen</b>										
6 =	Summe Einzahlungen	0	0	0	0	0	0	0	0	0
8 -	Auszahlungen für Baumaßnahmen	-250.000	0	0	-250.000	0	0	0	0	0
13 =	Summe der Auszahlungen aus Investitionstätigkeit	-250.000	0	0	-250.000	0	0	0	0	0
14 =	Saldo aus Investitionstätigkeit	-250.000	0	0	-250.000	0	0	0	0	0
16 =	Gesamtkosten der Maßnahme	-250.000	0	0	-250.000	0	0	0	0	0
<b>7.211001.1701.01: Grundschule Hagelloch, Erweiterung</b>										
6 =	Summe Einzahlungen	0	0	0	0	0	0	0	0	0
8 -	Auszahlungen für Baumaßnahmen	-400.000	0	0	0	0	-400.000	0	0	0
13 =	Summe der Auszahlungen aus Investitionstätigkeit	-400.000	0	0	0	0	-400.000	0	0	0
14 =	Saldo aus Investitionstätigkeit	-400.000	0	0	0	0	-400.000	0	0	0
16 =	Gesamtkosten der Maßnahme	-400.000	0	0	0	0	-400.000	0	0	0
<b>7.211001.1901.01: Grundschule Pfrondorf, Umbau</b>										
6 =	Summe Einzahlungen	0	0	0	0	0	0	0	0	0
8 -	Auszahlungen für Baumaßnahmen	-400.000	0	0	0	0	-400.000	0	0	0
13 =	Summe der Auszahlungen aus Investitionstätigkeit	-400.000	0	0	0	0	-400.000	0	0	0
14 =	Saldo aus Investitionstätigkeit	-400.000	0	0	0	0	-400.000	0	0	0
16 =	Gesamtkosten der Maßnahme	-400.000	0	0	0	0	-400.000	0	0	0

lfd. Nr.	Investitionsprogramm Einzahlungs- und Auszahlungsarten	Geplante Gesamtkosten EUR	1	Bisher bereit- gestelltes Budget EUR	2	3	Ansatz 2019 EUR	4	Ansatz 2020 EUR	5	6	Planung 2021 EUR	7	Planung 2022 EUR	8	Planung 2023 EUR	9	Planung 2024 (ff.) EUR
<b>7.211001.3201.01: Köstlinschule, Neubau</b>																		
6 =	Summe Einzahlungen	0	0	0	0	0	0	0	0	0	0	0	0	0	0	0	0	0
8 -	Auszahlungen für Baumaßnahmen	-7.750.000	0	0	0	0	0	0	0	0	0	0	0	0	0	0	0	-7.750.000
13 =	Summe der Auszahlungen aus Investitionstätigkeit	-7.750.000	0	0	0	0	0	0	0	0	0	0	0	0	0	0	0	-7.750.000
14 =	Saldo aus Investitionstätigkeit	-7.750.000	0	0	0	0	0	0	0	0	0	0	0	0	0	0	0	-7.750.000
16 =	Gesamtkosten der Maßnahme	-7.750.000	0	0	0	0	0	0	0	0	0	0	0	0	0	0	0	-7.750.000
<b>7.211001.3202.01: Dorfackerschule, Umbau Küche</b>																		
6 =	Summe Einzahlungen	0	0	0	0	0	0	0	0	0	0	0	0	0	0	0	0	0
8 -	Auszahlungen für Baumaßnahmen	-80.000	0	0	0	0	-80.000	0	0	0	0	0	0	0	0	0	0	0
13 =	Summe der Auszahlungen aus Investitionstätigkeit	-80.000	0	0	0	0	-80.000	0	0	0	0	0	0	0	0	0	0	0
14 =	Saldo aus Investitionstätigkeit	-80.000	0	0	0	0	-80.000	0	0	0	0	0	0	0	0	0	0	0
16 =	Gesamtkosten der Maßnahme	-80.000	0	0	0	0	-80.000	0	0	0	0	0	0	0	0	0	0	0
<b>7.211001.3301.01: Ludwig-Krapf-Schule, Erweiterung</b>																		
6 =	Summe Einzahlungen	0	0	0	0	0	0	0	0	0	0	0	0	0	0	0	0	0
8 -	Auszahlungen für Baumaßnahmen	-7.750.000	0	0	0	0	0	0	0	0	0	0	0	0	0	0	0	-7.750.000
13 =	Summe der Auszahlungen aus Investitionstätigkeit	-7.750.000	0	0	0	0	0	0	0	0	0	0	0	0	0	0	0	-7.750.000
14 =	Saldo aus Investitionstätigkeit	-7.750.000	0	0	0	0	0	0	0	0	0	0	0	0	0	0	0	-7.750.000
16 =	Gesamtkosten der Maßnahme	-7.750.000	0	0	0	0	0	0	0	0	0	0	0	0	0	0	0	-7.750.000

lfd. Nr.	Investitionsprogramm Einzahlungs- und Auszahlungsarten	Geplante Gesamtkosten EUR	Bisher bereit- gestelltes Budget EUR	Ansatz 2019 EUR	Ansatz 2020 EUR	VE 2020 EUR	Planung 2021 EUR	Planung 2022 EUR	Planung 2023 EUR	Planung 2024 (ff.) EUR
		1	2	3	4	5	6	7	8	9
<b>7.211001.3302.02: Schulentwicklung Süd, GS Steinlach</b>										
6 =	Summe Einzahlungen	0	0	0	0	0	0	0	0	0
8 -	Auszahlungen für Baumaßnahmen	-1.380.000	0	0	-1.180.000	-200.000	-200.000	0	0	0
13 =	Summe der Auszahlungen aus Investitionstätigkeit	-1.380.000	0	0	-1.180.000	-200.000	-200.000	0	0	0
14 =	Saldo aus Investitionstätigkeit	-1.380.000	0	0	-1.180.000	-200.000	-200.000	0	0	0
16 =	Gesamtkosten der Maßnahme	-1.380.000	0	0	-1.180.000	-200.000	-200.000	0	0	0
<b>7.211006.0000.06: Gymnasien, MEP Infrastruktur</b>										
1 +	Einzahlungen aus Investitionszuwendungen	0	0	0	50.000	0	0	0	0	0
6 =	Summe Einzahlungen	0	0	0	50.000	0	0	0	0	0
8 -	Auszahlungen für Baumaßnahmen	0	0	0	-150.000	0	-50.000	-50.000	-50.000	-50.000
13 =	Summe der Auszahlungen aus Investitionstätigkeit	0	0	0	-150.000	0	-50.000	-50.000	-50.000	-50.000
14 =	Saldo aus Investitionstätigkeit	0	0	0	-100.000	0	-50.000	-50.000	-50.000	-50.000
16 =	Gesamtkosten der Maßnahme	0	0	0	-150.000	0	-50.000	-50.000	-50.000	-50.000
<b>7.211006.0000.07: Gym, Geräte für Hausmeister u. Reinigung</b>										
6 =	Summe Einzahlungen	0	0	0	0	0	0	0	0	0
9 -	Auszahlungen für den Erwerb von beweglichem Sachvermögen	0	0	0	-10.000	0	-10.000	-10.000	-10.000	-10.000
13 =	Summe der Auszahlungen aus Investitionstätigkeit	0	0	0	-10.000	0	-10.000	-10.000	-10.000	-10.000
14 =	Saldo aus Investitionstätigkeit	0	0	0	-10.000	0	-10.000	-10.000	-10.000	-10.000
16 =	Gesamtkosten der Maßnahme	0	0	0	-10.000	0	-10.000	-10.000	-10.000	-10.000

lfd. Nr.	Investitionsprogramm Einzahlungs- und Auszahlungsarten	Geplante Gesamtkosten EUR	Bisher bereit- gestelltes Budget EUR	Ansatz 2019 EUR	Ansatz 2020 EUR	VE 2020 EUR	Planung 2021 EUR	Planung 2022 EUR	Planung 2023 EUR	Planung 2024 (ff.) EUR
		1	2	3	4	5	6	7	8	9
<b>7.211006.0000.08: Gym, unbewegl. Vermögen</b>										
6 =	Summe Einzahlungen	0	0	0	0	0	0	0	0	0
8 -	Auszahlungen für Baumaßnahmen	0	0	0	-25.000	0	-10.000	-10.000	0	0
13 =	Summe der Auszahlungen aus Investitionstätigkeit	0	0	0	-25.000	0	-10.000	-10.000	0	0
14 =	Saldo aus Investitionstätigkeit	0	0	0	-25.000	0	-10.000	-10.000	0	0
16 =	Gesamtkosten der Maßnahme	0	0	0	-25.000	0	-10.000	-10.000	0	0

<b>7.211006.0000.09: Gymnasien</b>										
6 =	Summe Einzahlungen	0	0	0	0	0	0	0	0	0
9 -	Auszahlungen für den Erwerb von beweglichem Sachvermögen	0	0	0	-25.000	0	-10.000	-10.000	0	0
13 =	Summe der Auszahlungen aus Investitionstätigkeit	0	0	0	-25.000	0	-10.000	-10.000	0	0
14 =	Saldo aus Investitionstätigkeit	0	0	0	-25.000	0	-10.000	-10.000	0	0
16 =	Gesamtkosten der Maßnahme	0	0	0	-25.000	0	-10.000	-10.000	0	0

<b>7.211006.0000.10: Gym, Energiemanagement -Optimierung GLT</b>										
6 =	Summe Einzahlungen	0	0	0	0	0	0	0	0	0
8 -	Auszahlungen für Baumaßnahmen	0	0	0	-100.000	0	-30.000	-30.000	0	0
13 =	Summe der Auszahlungen aus Investitionstätigkeit	0	0	0	-100.000	0	-30.000	-30.000	0	0
14 =	Saldo aus Investitionstätigkeit	0	0	0	-100.000	0	-30.000	-30.000	0	0
16 =	Gesamtkosten der Maßnahme	0	0	0	-100.000	0	-30.000	-30.000	0	0

lfd. Nr.	Investitionsprogramm Einzahlungs- und Auszahlungsarten	Geplante Gesamtkosten EUR	Bisher bereit- gestelltes Budget EUR	Ansatz 2019 EUR	Ansatz 2020 EUR	VE 2020 EUR	Planung 2021 EUR	Planung 2022 EUR	Planung 2023 EUR	Planung 2024 (ff.) EUR
	1	2	3	4	5	6	7	8	9	
<b>7.211006.1001.02: Uhland Gymnasium, Sanierung u. Umbau</b>										
6 =	Summe Einzahlungen	0	0	0	0	0	0	0	0	0
8 -	Auszahlungen für Baumaßnahmen	0	0	-300.000	0	0	0	0	0	0
13 =	Summe der Auszahlungen aus Investitionstätigkeit	0	0	-300.000	0	0	0	0	0	0
14 =	Saldo aus Investitionstätigkeit	0	0	-300.000	0	0	0	0	0	0
16 =	Gesamtkosten der Maßnahme	0	0	-300.000	0	0	0	0	0	0

<b>7.211006.1002.01: Mensa Uhlandstraße</b>										
6 =	Summe Einzahlungen	0	0	0	0	0	0	0	0	0
8 -	Auszahlungen für Baumaßnahmen	0	0	-190.000	0	0	0	0	0	0
13 =	Summe der Auszahlungen aus Investitionstätigkeit	0	0	-190.000	0	0	0	0	0	0
14 =	Saldo aus Investitionstätigkeit	0	0	-190.000	0	0	0	0	0	0
16 =	Gesamtkosten der Maßnahme	0	0	-190.000	0	0	0	0	0	0

<b>7.211006.1002.02: Kepler-Gymnasium, Sanierung Altbau</b>										
1 +	Einzahlungen aus Investitionszuwendungen	2.159.000	0	0	0	0	863.600	863.600	431.800	0
6 =	Summe Einzahlungen	2.159.000	0	0	0	0	863.600	863.600	431.800	0
8 -	Auszahlungen für Baumaßnahmen	-8.630.000	0	0	-630.000	-5.000.000	-3.500.000	-4.000.000	-500.000	0
13 =	Summe der Auszahlungen aus Investitionstätigkeit	-8.630.000	0	0	-630.000	-5.000.000	-3.500.000	-4.000.000	-500.000	0
14 =	Saldo aus Investitionstätigkeit	-6.471.000	0	0	-630.000	-5.000.000	-2.636.400	-3.136.400	-68.200	0
16 =	Gesamtkosten der Maßnahme	-8.630.000	0	0	-630.000	-5.000.000	-4.000.000	-500.000	-500.000	0

lfd. Nr.	Investitionsprogramm Einzahlungs- und Auszahlungsarten	Geplante Gesamtkosten EUR	1	Bisher bereit- gestelltes Budget EUR	2	Ansatz 2019 EUR	3	Ansatz 2020 EUR	4	VE 2020 EUR	5	Planung 2021 EUR	6	Planung 2022 EUR	7	Planung 2023 EUR	8	Planung 2024 (ff.) EUR	9
<b>7.211006.1005.03: Geschwister-Scholl-Schule, Erweiterung</b>																			
6 =	Summe Einzahlungen	0	0	0	0	0	0	0	0	0	0	0	0	0	0	0	0	0	0
8 -	Auszahlungen für Baumaßnahmen	-5.000.000	0	0	0	0	0	0	0	0	0	0	0	0	0	0	0	0	-5.000.000
13 =	Summe der Auszahlungen aus Investitionstätigkeit	-5.000.000	0	0	0	0	0	0	0	0	0	0	0	0	0	0	0	0	-5.000.000
14 =	Saldo aus Investitionstätigkeit	-5.000.000	0	0	0	0	0	0	0	0	0	0	0	0	0	0	0	0	-5.000.000
16 =	Gesamtkosten der Maßnahme	-5.000.000	0	0	0	0	0	0	0	0	0	0	0	0	0	0	0	0	-5.000.000
<b>7.211006.3301.01: Schulentwicklung Süd, Erweiterung CSG</b>																			
6 =	Summe Einzahlungen	0	0	0	0	0	0	0	0	0	0	0	0	0	0	0	0	0	0
8 -	Auszahlungen für Baumaßnahmen	-9.435.000	0	0	0	0	0	-85.000	-85.000	-350.000	-350.000	-350.000	-350.000	-3.000.000	-3.000.000	-3.000.000	-3.000.000	-3.000.000	-3.000.000
13 =	Summe der Auszahlungen aus Investitionstätigkeit	-9.435.000	0	0	0	0	0	-85.000	-85.000	-350.000	-350.000	-350.000	-350.000	-3.000.000	-3.000.000	-3.000.000	-3.000.000	-3.000.000	-3.000.000
14 =	Saldo aus Investitionstätigkeit	-9.435.000	0	0	0	0	0	-85.000	-85.000	-350.000	-350.000	-350.000	-350.000	-3.000.000	-3.000.000	-3.000.000	-3.000.000	-3.000.000	-3.000.000
16 =	Gesamtkosten der Maßnahme	-9.435.000	0	0	0	0	0	-85.000	-85.000	-350.000	-350.000	-350.000	-350.000	-3.000.000	-3.000.000	-3.000.000	-3.000.000	-3.000.000	-3.000.000
<b>7.211006.3301.02: Schulentw. Süd, CSG, Außenbereich</b>																			
6 =	Summe Einzahlungen	0	0	0	0	0	0	0	0	0	0	0	0	0	0	0	0	0	0
8 -	Auszahlungen für Baumaßnahmen	-200.000	0	0	0	0	0	-200.000	-200.000	0	0	0	0	0	0	0	0	0	0
13 =	Summe der Auszahlungen aus Investitionstätigkeit	-200.000	0	0	0	0	0	-200.000	-200.000	0	0	0	0	0	0	0	0	0	0
14 =	Saldo aus Investitionstätigkeit	-200.000	0	0	0	0	0	-200.000	-200.000	0	0	0	0	0	0	0	0	0	0
16 =	Gesamtkosten der Maßnahme	-200.000	0	0	0	0	0	-200.000	-200.000	0	0	0	0	0	0	0	0	0	0

lfd. Nr.	Investitionsprogramm Einzahlungs- und Auszahlungsarten	Geplante Gesamtkosten EUR	Bisher bereit- gestelltes Budget EUR	Ansatz 2019 EUR	Ansatz 2020 EUR	VE 2020 EUR	Planung 2021 EUR	Planung 2022 EUR	Planung 2023 EUR	Planung 2024 (ff.) EUR
	1	2	3	4	5	6	7	8	9	
7.211006.3301.03: Schulentwicklung Süd, Umbau u. San. CSG										
6 =	Summe Einzahlungen	0	0	0	0	0	0	0	0	0
8 -	Auszahlungen für Baumaßnahmen	-500.000	0	0	0	-500.000	0	0	0	0
13 =	Summe der Auszahlungen aus Investitionstätigkeit	-500.000	0	0	0	-500.000	0	0	0	0
14 =	Saldo aus Investitionstätigkeit	-500.000	0	0	0	-500.000	0	0	0	0
16 =	Gesamtkosten der Maßnahme	-500.000	0	0	0	-500.000	0	0	0	0

7.211006.3302.01: Schulentwicklung Süd, Mensa Feuerhägle

6 =	Summe Einzahlungen	0	0	0	0	0	0	0	0	0
8 -	Auszahlungen für Baumaßnahmen	-4.600.000	0	0	0	-100.000	-200.000	-200.000	-2.000.000	-2.300.000
13 =	Summe der Auszahlungen aus Investitionstätigkeit	-4.600.000	0	0	0	-100.000	-200.000	-200.000	-2.000.000	-2.300.000
14 =	Saldo aus Investitionstätigkeit	-4.600.000	0	0	0	-100.000	-200.000	-200.000	-2.000.000	-2.300.000
16 =	Gesamtkosten der Maßnahme	-4.600.000	0	0	0	-100.000	-200.000	-200.000	-2.000.000	-2.300.000

7.211010.0000.07: GMS, Geräte für Hausmeister u. Reinigung

6 =	Summe Einzahlungen	0	0	0	0	0	0	0	0	0
9 -	Auszahlungen für den Erwerb von beweglichem Sachvermögen	0	0	-10.000	0	-10.000	-10.000	-10.000	-10.000	-10.000
13 =	Summe der Auszahlungen aus Investitionstätigkeit	0	0	-10.000	0	-10.000	-10.000	-10.000	-10.000	-10.000
14 =	Saldo aus Investitionstätigkeit	0	0	-10.000	0	-10.000	-10.000	-10.000	-10.000	-10.000
16 =	Gesamtkosten der Maßnahme	0	0	-10.000	0	-10.000	-10.000	-10.000	-10.000	-10.000



lfd. Nr.	Investitionsprogramm Einzahlungs- und Auszahlungsarten	Geplante Gesamtkosten EUR	1	Bisher bereit- gestelltes Budget EUR	2	3	Ansatz 2019 EUR	4	Ansatz 2020 EUR	5	6	7	8	9
		EUR		EUR	EUR	EUR	EUR	EUR	EUR	EUR	EUR	EUR	EUR	EUR
<b>7.211010.0000.08: GMS, unbewegl. Vermögen</b>														
6 =	Summe Einzahlungen	0	0	0	0	0	0	0	0	0	0	0	0	0
8 -	Auszahlungen für Baumaßnahmen	0	0	0	-20.000	0	-20.000	0	-5.000	0	-5.000	-5.000	0	0
13 =	Summe der Auszahlungen aus Investitionstätigkeit	0	0	0	-20.000	0	-20.000	0	-5.000	0	-5.000	-5.000	0	0
14 =	Saldo aus Investitionstätigkeit	0	0	0	-20.000	0	-20.000	0	-5.000	0	-5.000	-5.000	0	0
16 =	Gesamtkosten der Maßnahme	0	0	0	-20.000	0	-20.000	0	-5.000	0	-5.000	-5.000	0	0

<b>7.211010.0000.09: Gemeinschaftsschulen</b>														
6 =	Summe Einzahlungen	0	0	0	0	0	0	0	0	0	0	0	0	0
9 -	Auszahlungen für den Erwerb von beweglichem Sachvermögen	0	0	0	-10.000	0	-10.000	0	-5.000	0	-5.000	-5.000	0	0
13 =	Summe der Auszahlungen aus Investitionstätigkeit	0	0	0	-10.000	0	-10.000	0	-5.000	0	-5.000	-5.000	0	0
14 =	Saldo aus Investitionstätigkeit	0	0	0	-10.000	0	-10.000	0	-5.000	0	-5.000	-5.000	0	0
16 =	Gesamtkosten der Maßnahme	0	0	0	-10.000	0	-10.000	0	-5.000	0	-5.000	-5.000	0	0

<b>7.211010.0000.10: GMS, Energiemanagement-Optimierung GLT</b>														
6 =	Summe Einzahlungen	0	0	0	0	0	0	0	0	0	0	0	0	0
8 -	Auszahlungen für Baumaßnahmen	0	0	0	-45.000	0	-45.000	0	-30.000	0	-30.000	-30.000	0	0
13 =	Summe der Auszahlungen aus Investitionstätigkeit	0	0	0	-45.000	0	-45.000	0	-30.000	0	-30.000	-30.000	0	0
14 =	Saldo aus Investitionstätigkeit	0	0	0	-45.000	0	-45.000	0	-30.000	0	-30.000	-30.000	0	0
16 =	Gesamtkosten der Maßnahme	0	0	0	-45.000	0	-45.000	0	-30.000	0	-30.000	-30.000	0	0

lfd. Nr.	Investitionsprogramm Einzahlungs- und Auszahlungsarten	Geplante Gesamtkosten EUR	1	Bisher bereit- gestelltes Budget EUR	2	Ansatz 2019 EUR	3	Ansatz 2020 EUR	4	VE 2020 EUR	5	Planung 2021 EUR	6	Planung 2022 EUR	7	Planung 2023 EUR	8	Planung 2024 (ff.) EUR	9
<b>7.2110.1003.02: GMS West, Erweiterung Oberstufe:</b>																			
1 +	Einzahlungen aus Investitionszuwendungen	2.586.000	0	0	0	0	0	0	0	0	0	0	0	0	0	2.586.000	0	0	0
6 =	<b>Summe Einzahlungen</b>	<b>2.586.000</b>	<b>0</b>	<b>0</b>	<b>0</b>	<b>0</b>	<b>0</b>	<b>0</b>	<b>0</b>	<b>0</b>	<b>0</b>	<b>0</b>	<b>0</b>	<b>0</b>	<b>0</b>	<b>2.586.000</b>	<b>0</b>	<b>0</b>	<b>0</b>
8 -	Auszahlungen für Baumaßnahmen	-4.785.000	0	0	0	0	-500.000	-1.485.000	-2.800.000	-500.000	-1.485.000	-2.800.000	-2.800.000	-2.800.000	-2.800.000	0	0	0	0
9 -	Auszahlungen für den Erwerb von beweglichem Sachvermögen	-213.000	0	0	0	0	-163.000	-50.000	0	0	-50.000	0	0	0	0	0	0	0	0
13 =	<b>Summe der Auszahlungen aus Investitionstätigkeit</b>	<b>-4.998.000</b>	<b>0</b>	<b>0</b>	<b>0</b>	<b>0</b>	<b>-663.000</b>	<b>-1.535.000</b>	<b>-2.800.000</b>	<b>-500.000</b>	<b>-1.535.000</b>	<b>-2.800.000</b>	<b>-2.800.000</b>	<b>-2.800.000</b>	<b>-2.800.000</b>	<b>0</b>	<b>0</b>	<b>0</b>	<b>0</b>
14 =	<b>Saldo aus Investitionstätigkeit</b>	<b>-2.412.000</b>	<b>0</b>	<b>0</b>	<b>0</b>	<b>0</b>	<b>-663.000</b>	<b>-1.535.000</b>	<b>-2.800.000</b>	<b>-500.000</b>	<b>-1.535.000</b>	<b>-2.800.000</b>	<b>-2.800.000</b>	<b>-2.800.000</b>	<b>-2.800.000</b>	<b>2.586.000</b>	<b>0</b>	<b>0</b>	<b>0</b>
16 =	<b>Gesamtkosten der Maßnahme</b>	<b>-4.998.000</b>	<b>0</b>	<b>0</b>	<b>0</b>	<b>0</b>	<b>-663.000</b>	<b>-1.535.000</b>	<b>-2.800.000</b>	<b>-500.000</b>	<b>-1.535.000</b>	<b>-2.800.000</b>	<b>-2.800.000</b>	<b>-2.800.000</b>	<b>-2.800.000</b>	<b>0</b>	<b>0</b>	<b>0</b>	<b>0</b>
<b>7.2110.1003.03: GMS Bildungszentrum Weststadt:</b>																			
6 =	<b>Summe Einzahlungen</b>	<b>0</b>	<b>0</b>	<b>0</b>	<b>0</b>	<b>0</b>	<b>0</b>	<b>0</b>	<b>0</b>	<b>0</b>	<b>0</b>	<b>0</b>	<b>0</b>	<b>0</b>	<b>0</b>	<b>0</b>	<b>0</b>	<b>0</b>	<b>0</b>
8 -	Auszahlungen für Baumaßnahmen	-3.055.000	0	0	0	0	-3.055.000	0	0	0	0	0	0	0	0	0	0	0	0
9 -	Auszahlungen für den Erwerb von beweglichem Sachvermögen	-96.500	0	0	0	0	-96.500	0	0	0	0	0	0	0	0	0	0	0	0
13 =	<b>Summe der Auszahlungen aus Investitionstätigkeit</b>	<b>-3.151.500</b>	<b>0</b>	<b>0</b>	<b>0</b>	<b>0</b>	<b>-3.151.500</b>	<b>0</b>	<b>0</b>	<b>0</b>	<b>0</b>	<b>0</b>	<b>0</b>	<b>0</b>	<b>0</b>	<b>0</b>	<b>0</b>	<b>0</b>	<b>0</b>
14 =	<b>Saldo aus Investitionstätigkeit</b>	<b>-3.151.500</b>	<b>0</b>	<b>0</b>	<b>0</b>	<b>0</b>	<b>-3.151.500</b>	<b>0</b>	<b>0</b>	<b>0</b>	<b>0</b>	<b>0</b>	<b>0</b>	<b>0</b>	<b>0</b>	<b>0</b>	<b>0</b>	<b>0</b>	<b>0</b>
16 =	<b>Gesamtkosten der Maßnahme</b>	<b>-3.151.500</b>	<b>0</b>	<b>0</b>	<b>0</b>	<b>0</b>	<b>-3.151.500</b>	<b>0</b>	<b>0</b>	<b>0</b>	<b>0</b>	<b>0</b>	<b>0</b>	<b>0</b>	<b>0</b>	<b>0</b>	<b>0</b>	<b>0</b>	<b>0</b>

# Investitionsprogramm 2020

lfd. Nr.	Investitionsprogramm Einzahlungs- und Auszahlungsarten	Geplante Gesamtkosten EUR	Bisher bereit- gestelltes Budget EUR	Ansatz 2019 EUR	Ansatz 2020 EUR	VE 2020 EUR	Planung 2021 EUR	Planung 2022 EUR	Planung 2023 EUR	Planung 2024 (ff.) EUR
		1	2	3	4	5	6	7	8	9
<b>7.2110.3301.01: Schulentw. Süd, San. u. Umbau ehem. WER</b>										
1 +	Einzahlungen aus Investitionszuwendungen	1.500.000	0	0	0	0	0	0	0	1.500.000
6 =	Summe Einzahlungen	1.500.000	0	0	0	0	0	0	0	1.500.000
8 -	Auszahlungen für Baumaßnahmen	-8.000.000	0	0	0	0	0	0	0	-8.000.000
13 =	Summe der Auszahlungen aus Investitionstätigkeit	-8.000.000	0	0	0	0	0	0	0	-8.000.000
14 =	Saldo aus Investitionstätigkeit	-6.500.000	0	0	0	0	0	0	0	-6.500.000
16 =	Gesamtkosten der Maßnahme	-8.000.000	0	0	0	0	0	0	0	-8.000.000

<b>7.212002.0000.07: Pestalozzi Schule, unbewegl. Vermögen</b>										
6 =	Summe Einzahlungen	0	0	0	0	0	0	0	0	0
8 -	Auszahlungen für Baumaßnahmen	0	0	0	-5.000	0	-5.000	-5.000	0	0
13 =	Summe der Auszahlungen aus Investitionstätigkeit	0	0	0	-5.000	0	-5.000	-5.000	0	0
14 =	Saldo aus Investitionstätigkeit	0	0	0	-5.000	0	-5.000	-5.000	0	0
16 =	Gesamtkosten der Maßnahme	0	0	0	-5.000	0	-5.000	-5.000	0	0

<b>7.212002.0000.08: Pestalozzi Schule</b>										
6 =	Summe Einzahlungen	0	0	0	0	0	0	0	0	0
9 -	Auszahlungen für den Erwerb von beweglichem Sachvermögen	0	0	0	-5.000	0	-5.000	-5.000	0	0
13 =	Summe der Auszahlungen aus Investitionstätigkeit	0	0	0	-5.000	0	-5.000	-5.000	0	0
14 =	Saldo aus Investitionstätigkeit	0	0	0	-5.000	0	-5.000	-5.000	0	0
16 =	Gesamtkosten der Maßnahme	0	0	0	-5.000	0	-5.000	-5.000	0	0

lfd. Nr.	Investitionsprogramm Einzahlungs- und Auszahlungsarten	Geplante Gesamtkosten EUR	Bisher bereit- gestelltes Budget EUR	Ansatz 2019 EUR	Ansatz 2020 EUR	VE 2020 EUR	Planung 2021 EUR	Planung 2022 EUR	Planung 2023 EUR	Planung 2024 (ff.) EUR
		1	2	3	4	5	6	7	8	9
<b>7.252000.1001.01: Stadtmuseum</b>										
6 =	Summe Einzahlungen	0	0	0	0	0	0	0	0	0
8 -	Auszahlungen für Baumaßnahmen	0	0	0	-130.000	0	0	0	0	0
9 -	Auszahlungen für den Erwerb von beweglichem Sachvermögen	0	0	0	-30.000	0	-5.000	-5.000	-5.000	-5.000
11 -	Auszahlungen für Investitionsförderungsmaßnahmen	0	0	0	-50.000	0	-50.000	-50.000	0	0
13 =	Summe der Auszahlungen aus Investitionstätigkeit	0	0	0	-210.000	0	-55.000	-55.000	-5.000	-5.000
14 =	Saldo aus Investitionstätigkeit	0	0	0	-210.000	0	-55.000	-55.000	-5.000	-5.000
16 =	Gesamtkosten der Maßnahme	0	0	0	-210.000	0	-55.000	-55.000	-5.000	-5.000
<b>7.252000.1002.01: Hölderlinterium, Umbau</b>										
6 =	Summe Einzahlungen	0	0	0	0	0	0	0	0	0
8 -	Auszahlungen für Baumaßnahmen	0	0	0	-780.000	0	0	0	0	0
13 =	Summe der Auszahlungen aus Investitionstätigkeit	0	0	0	-780.000	0	0	0	0	0
14 =	Saldo aus Investitionstätigkeit	0	0	0	-780.000	0	0	0	0	0
16 =	Gesamtkosten der Maßnahme	0	0	0	-780.000	0	0	0	0	0
<b>7.252000.1002.02: Sammlungsgegenstände Hölderlinterium</b>										
6 =	Summe Einzahlungen	0	0	0	0	0	0	0	0	0
9 -	Auszahlungen für den Erwerb von beweglichem Sachvermögen	0	0	0	-5.000	0	-5.000	-5.000	-5.000	-5.000
13 =	Summe der Auszahlungen aus Investitionstätigkeit	0	0	0	-5.000	0	-5.000	-5.000	-5.000	-5.000
14 =	Saldo aus Investitionstätigkeit	0	0	0	-5.000	0	-5.000	-5.000	-5.000	-5.000
16 =	Gesamtkosten der Maßnahme	0	0	0	-5.000	0	-5.000	-5.000	-5.000	-5.000

lfd. Nr.	Investitionsprogramm Einzahlungs- und Auszahlungsarten	Geplante Gesamtkosten EUR	1	Bisher bereit- gestelltes Budget EUR	2	Ansatz 2019 EUR	3	Ansatz 2020 EUR	4	VE 2020 EUR	5	Planung 2021 EUR	6	Planung 2022 EUR	7	Planung 2023 EUR	8	Planung 2024 (ff.) EUR	9
<b>7.252001.3201.01: Kriegerdenkmal Lustnau, Sanierung</b>																			
6 =	Summe Einzahlungen	0	0	0	0	0	0	0	0	0	0	0	0	0	0	0	0	0	0
8 -	Auszahlungen für Baumaßnahmen	-15.000	0	0	0	0	0	-15.000	0	0	0	0	0	0	0	0	0	0	0
13 =	Summe der Auszahlungen aus Investitionstätigkeit	-15.000	0	0	0	0	0	-15.000	0	0	0	0	0	0	0	0	0	0	0
14 =	Saldo aus Investitionstätigkeit	-15.000	0	0	0	0	0	-15.000	0	0	0	0	0	0	0	0	0	0	0
16 =	Gesamtkosten der Maßnahme	-15.000	0	0	0	0	0	-15.000	0	0	0	0	0	0	0	0	0	0	0

**7.252100.1002.01: Lern- u. Doku.-zentrum Nationalsoz.**

6 =	Summe Einzahlungen	0	0	0	0	0	0	0	0	0	0	0	0	0	0	0	0	0	0
8 -	Auszahlungen für Baumaßnahmen	-300.000	0	0	0	0	0	0	0	0	0	0	-300.000	0	0	0	0	0	0
13 =	Summe der Auszahlungen aus Investitionstätigkeit	-300.000	0	0	0	0	0	0	0	0	0	0	-300.000	0	0	0	0	0	0
14 =	Saldo aus Investitionstätigkeit	-300.000	0	0	0	0	0	0	0	0	0	0	-300.000	0	0	0	0	0	0
16 =	Gesamtkosten der Maßnahme	-300.000	0	0	0	0	0	0	0	0	0	0	-300.000	0	0	0	0	0	0

**7.262004.0000.01: Baukostenzusch. Vereine Konzerte/Musik**

6 =	Summe Einzahlungen	0	0	0	0	0	0	0	0	0	0	0	0	0	0	0	0	0	0
11 -	Auszahlungen für Investitionsförderungsmaßnahmen	0	0	0	0	0	0	-20.000	0	0	0	0	-20.000	-20.000	-20.000	-20.000	-20.000	-20.000	-20.000
13 =	Summe der Auszahlungen aus Investitionstätigkeit	0	0	0	0	0	0	-20.000	0	0	0	0	-20.000	-20.000	-20.000	-20.000	-20.000	-20.000	-20.000
14 =	Saldo aus Investitionstätigkeit	0	0	0	0	0	0	-20.000	0	0	0	0	-20.000	-20.000	-20.000	-20.000	-20.000	-20.000	-20.000
16 =	Gesamtkosten der Maßnahme	0	0	0	0	0	0	-20.000	0	0	0	0	-20.000	-20.000	-20.000	-20.000	-20.000	-20.000	-20.000

# Investitionsprogramm 2020

lfd. Nr.	Investitionsprogramm Einzahlungs- und Auszahlungsarten	Geplante Gesamtkosten	Bisher bereit- gestelltes Budget	Ansatz 2019	Ansatz 2020	VE 2020	Planung 2021	Planung 2022	Planung 2023	Planung 2024 (ff.)
		EUR	EUR	EUR	EUR	EUR	EUR	EUR	EUR	EUR
		1	2	3	4	5	6	7	8	9
<b>7.262004.0001.01.: Konzertsaal</b>										
1 +	Einzahlungen aus Investitionszuwendungen	5.000.000	0	0	0	0	0	0	0	5.000.000
6 =	Summe Einzahlungen	5.000.000	0	0	0	0	0	0	0	5.000.000
8 -	Auszahlungen für Baumaßnahmen	-20.120.000	0	0	-120.000	0	0	0	0	-20.000.000
13 =	Summe der Auszahlungen aus Investitionstätigkeit	-20.120.000	0	0	-120.000	0	0	0	0	-20.000.000
14 =	Saldo aus Investitionstätigkeit	-15.120.000	0	0	-120.000	0	0	0	0	-15.000.000
16 =	Gesamtkosten der Maßnahme	-20.120.000	0	0	-120.000	0	0	0	0	-20.000.000

<b>7.263000.1001.01.: Musikschule, Sanierung/Neubau</b>										
6 =	Summe Einzahlungen	0	0	0	0	0	0	0	0	0
8 -	Auszahlungen für Baumaßnahmen	0	0	0	-1.000.000	-3.000.000	-3.000.000	-750.000	0	0
13 =	Summe der Auszahlungen aus Investitionstätigkeit	0	0	0	-1.000.000	-3.000.000	-3.000.000	-750.000	0	0
14 =	Saldo aus Investitionstätigkeit	0	0	0	-1.000.000	-3.000.000	-3.000.000	-750.000	0	0
16 =	Gesamtkosten der Maßnahme	0	0	0	-1.000.000	-3.000.000	-3.000.000	-750.000	0	0

<b>7.272000.1001.01.: Stadtbibliothek</b>										
6 =	Summe Einzahlungen	0	0	0	0	0	0	0	0	0
9 -	Auszahlungen für den Erwerb von beweglichem Sachvermögen	0	0	0	-160.000	0	0	0	0	0
13 =	Summe der Auszahlungen aus Investitionstätigkeit	0	0	0	-160.000	0	0	0	0	0
14 =	Saldo aus Investitionstätigkeit	0	0	0	-160.000	0	0	0	0	0
16 =	Gesamtkosten der Maßnahme	0	0	0	-160.000	0	0	0	0	0

lfd. Nr.	Investitionsprogramm Einzahlungs- und Auszahlungsarten	Geplante Gesamtkosten EUR	1	Bisher bereit- gestelltes Budget EUR	2	3	4	5	6	7	8	9
		EUR		EUR	EUR	EUR	EUR	EUR	EUR	EUR	EUR	EUR
<b>7.272000.1001.03: Stadtbibliothek, Sanierung/Umbau</b>												
6 =	Summe Einzahlungen	0	0	0	0	0	0	0	0	0	0	0
8 -	Auszahlungen für Baumaßnahmen	0	0	-36.500	0	0	0	0	0	0	0	-6.000.000
13 =	Summe der Auszahlungen aus Investitionstätigkeit	0	0	-36.500	0	0	0	0	0	0	0	-6.000.000
14 =	Saldo aus Investitionstätigkeit	0	0	-36.500	0	0	0	0	0	0	0	-6.000.000
16 =	Gesamtkosten der Maßnahme	0	0	-36.500	0	0	0	0	0	0	0	-6.000.000

**7.272000.1001.04: Stadtbibliothek, Brandschutzmaßnahmen**

6 =	Summe Einzahlungen	0	0	0	0	0	0	0	0	0	0	0
8 -	Auszahlungen für Baumaßnahmen	-150.000	0	-150.000	0	0	0	0	0	0	0	0
13 =	Summe der Auszahlungen aus Investitionstätigkeit	-150.000	0	-150.000	0	0	0	0	0	0	0	0
14 =	Saldo aus Investitionstätigkeit	-150.000	0	-150.000	0	0	0	0	0	0	0	0
16 =	Gesamtkosten der Maßnahme	-150.000	0	-150.000	0	0	0	0	0	0	0	0

**7.272000.3301.01: Bibliothek Derendingen**

6 =	Summe Einzahlungen	0	0	0	0	0	0	0	0	0	0	0
9 -	Auszahlungen für den Erwerb von beweglichem Sachvermögen	0	0	0	0	0	0	0	0	0	0	-92.000
13 =	Summe der Auszahlungen aus Investitionstätigkeit	0	0	0	0	0	0	0	0	0	0	-92.000
14 =	Saldo aus Investitionstätigkeit	0	0	0	0	0	0	0	0	0	0	-92.000
16 =	Gesamtkosten der Maßnahme	0	0	0	0	0	0	0	0	0	0	-92.000

lfd. Nr.	Investitionsprogramm Einzahlungs- und Auszahlungsarten	Geplante Gesamtkosten EUR	Bisher bereit- gestelltes Budget EUR	Ansatz 2019 EUR	Ansatz 2020 EUR	VE 2020 EUR	Planung 2021 EUR	Planung 2022 EUR	Planung 2023 EUR	Planung 2024 (ff.) EUR
		1	2	3	4	5	6	7	8	9
<b>7.281001.1001.02: Kunsthalle, Sanierung und Erweiterung</b>										
6 =	Summe Einzahlungen	0	0	0	0	0	0	0	0	0
8 -	Auszahlungen für Baumaßnahmen	0	0	0	-100.000	0	0	0	0	0
13 =	Summe der Auszahlungen aus Investitionstätigkeit	0	0	0	-100.000	0	0	0	0	0
14 =	Saldo aus Investitionstätigkeit	0	0	0	-100.000	0	0	0	0	0
16 =	Gesamtkosten der Maßnahme	0	0	0	-100.000	0	0	0	0	0
<b>7.281001.1003.01: Landestheater Tübingen</b>										
6 =	Summe Einzahlungen	0	0	0	0	0	0	0	0	0
11 -	Auszahlungen für Investitionsförderungsmaßnahmen	0	0	0	-100.000	0	-100.000	-100.000	-100.000	-100.000
13 =	Summe der Auszahlungen aus Investitionstätigkeit	0	0	0	-100.000	0	-100.000	-100.000	-100.000	-100.000
14 =	Saldo aus Investitionstätigkeit	0	0	0	-100.000	0	-100.000	-100.000	-100.000	-100.000
16 =	Gesamtkosten der Maßnahme	0	0	0	-100.000	0	-100.000	-100.000	-100.000	-100.000
<b>7.281004.1001.01: Sudhaus, Sanierung</b>										
1 +	Einzahlungen aus Investitionszuwendungen	0	0	0	100.000	0	310.200	1.039.000	0	0
6 =	Summe Einzahlungen	0	0	0	100.000	0	310.200	1.039.000	0	0
8 -	Auszahlungen für Baumaßnahmen	0	0	0	-3.170.000	-800.000	-800.000	0	0	0
13 =	Summe der Auszahlungen aus Investitionstätigkeit	0	0	0	-3.170.000	-800.000	-800.000	0	0	0
14 =	Saldo aus Investitionstätigkeit	0	0	0	-3.070.000	-800.000	-489.800	1.039.000	0	0
16 =	Gesamtkosten der Maßnahme	0	0	0	-3.170.000	-800.000	-800.000	0	0	0



lfd. Nr.	Investitionsprogramm Einzahlungs- und Auszahlungsarten	Geplante Gesamtkosten EUR	Bisher bereit- gestelltes Budget EUR	Ansatz 2019 EUR	Ansatz 2020 EUR	VE 2020 EUR	Planung 2021 EUR	Planung 2022 EUR	Planung 2023 EUR	Planung 2024 (ff.) EUR
		1	2	3	4	5	6	7	8	9
<b>7.281004.1001.02: Sudhaus, Parkierung</b>										
6 =	Summe Einzahlungen	0	0	0	0	0	0	0	0	0
8 -	Auszahlungen für Baumaßnahmen	0	0	0	-730.000	0	0	0	0	0
13 =	Summe der Auszahlungen aus Investitionstätigkeit	0	0	0	-730.000	0	0	0	0	0
14 =	Saldo aus Investitionstätigkeit	0	0	0	-730.000	0	0	0	0	0
16 =	Gesamtkosten der Maßnahme	0	0	0	-730.000	0	0	0	0	0

**7.314005.0001.01: Obdachlosenunterkünfte, Mobiliar**

6 =	Summe Einzahlungen	0	0	0	0	0	0	0	0	0
9 -	Auszahlungen für den Erwerb von beweglichem Sachvermögen	0	0	0	-20.000	0	-20.000	-20.000	-20.000	-20.000
13 =	Summe der Auszahlungen aus Investitionstätigkeit	0	0	0	-20.000	0	-20.000	-20.000	-20.000	-20.000
14 =	Saldo aus Investitionstätigkeit	0	0	0	-20.000	0	-20.000	-20.000	-20.000	-20.000
16 =	Gesamtkosten der Maßnahme	0	0	0	-20.000	0	-20.000	-20.000	-20.000	-20.000

**7.314005.1001.02: Männerwohnheim, Generalsanierung**

6 =	Summe Einzahlungen	0	0	0	0	0	0	0	0	0
8 -	Auszahlungen für Baumaßnahmen	0	0	0	-340.000	0	0	0	0	0
13 =	Summe der Auszahlungen aus Investitionstätigkeit	0	0	0	-340.000	0	0	0	0	0
14 =	Saldo aus Investitionstätigkeit	0	0	0	-340.000	0	0	0	0	0
16 =	Gesamtkosten der Maßnahme	0	0	0	-340.000	0	0	0	0	0

lfd. Nr.	Investitionsprogramm Einzahlungs- und Auszahlungsarten	Geplante Gesamtkosten EUR	Bisher bereit- gestelltes Budget EUR	Ansatz 2019 EUR	Ansatz 2020 EUR	VE 2020 EUR	Planung 2021 EUR	Planung 2022 EUR	Planung 2023 EUR	Planung 2024 (ff.) EUR
		1	2	3	4	5	6	7	8	9
<b>7.316090.1002.01: Stadtteiltreff im Schönblick</b>										
6 =	Summe Einzahlungen	0	0	0	0	0	0	0	0	0
9 -	Auszahlungen für den Erwerb von beweglichem Sachvermögen	0	0	0	-16.000	0	0	0	0	0
13 =	Summe der Auszahlungen aus Investitionstätigkeit	0	0	0	-16.000	0	0	0	0	0
14 =	Saldo aus Investitionstätigkeit	0	0	0	-16.000	0	0	0	0	0
16 =	Gesamtkosten der Maßnahme	0	0	0	-16.000	0	0	0	0	0

<b>7.362004.0000.01: Jugendhäuser, offene Jugendarbeit</b>										
6 =	Summe Einzahlungen	0	0	0	0	0	0	0	0	0
9 -	Auszahlungen für den Erwerb von beweglichem Sachvermögen	0	0	0	-20.000	0	-5.000	-5.000	0	0
13 =	Summe der Auszahlungen aus Investitionstätigkeit	0	0	0	-20.000	0	-5.000	-5.000	0	0
14 =	Saldo aus Investitionstätigkeit	0	0	0	-20.000	0	-5.000	-5.000	0	0
16 =	Gesamtkosten der Maßnahme	0	0	0	-20.000	0	-5.000	-5.000	0	0

<b>7.362004.0000.02: Offene Jugendarbeit, Vermögensgegenst.</b>										
6 =	Summe Einzahlungen	0	0	0	0	0	0	0	0	0
9 -	Auszahlungen für den Erwerb von beweglichem Sachvermögen	0	0	0	-10.000	0	-10.000	-10.000	-10.000	-10.000
13 =	Summe der Auszahlungen aus Investitionstätigkeit	0	0	0	-10.000	0	-10.000	-10.000	-10.000	-10.000
14 =	Saldo aus Investitionstätigkeit	0	0	0	-10.000	0	-10.000	-10.000	-10.000	-10.000
16 =	Gesamtkosten der Maßnahme	0	0	0	-10.000	0	-10.000	-10.000	-10.000	-10.000

lfd. Nr.	Investitionsprogramm Einzahlungs- und Auszahlungsarten	Geplante Gesamtkosten EUR	1	Bisher bereit- gestelltes Budget EUR	2	Ansatz 2019 EUR	3	Ansatz 2020 EUR	4	VE 2020 EUR	5	Planung 2021 EUR	6	Planung 2022 EUR	7	Planung 2023 EUR	8	Planung 2024 (ff.) EUR	9
<b>7.362004.0000.03: Offene Jugendarbeit, unbewegl. Vermögen</b>																			
6 =	Summe Einzahlungen	0	0	0	0	0	0	0	0	0	0	0	0	0	0	0	0	0	0
8 -	Auszahlungen für Baumaßnahmen	0	0	0	0	0	0	-25.000	-25.000	0	0	-5.000	-5.000	-5.000	-5.000	-5.000	0	0	0
13 =	Summe der Auszahlungen aus Investitionstätigkeit	0	0	0	0	0	0	-25.000	-25.000	0	0	-5.000	-5.000	-5.000	-5.000	-5.000	0	0	0
14 =	Saldo aus Investitionstätigkeit	0	0	0	0	0	0	-25.000	-25.000	0	0	-5.000	-5.000	-5.000	-5.000	-5.000	0	0	0
16 =	Gesamtkosten der Maßnahme	0	0	0	0	0	0	-25.000	-25.000	0	0	-5.000	-5.000	-5.000	-5.000	-5.000	0	0	0

**7.362004.1901.01: Evang. Waldheim "Spatzennest"**

6 =	Summe Einzahlungen	0	0	0	0	0	0	0	0	0	0	0	0	0	0	0	0	0	0
11 -	Auszahlungen für Investitionsförderungsmaßnahmen	-50.000	0	0	0	0	0	-50.000	-50.000	0	0	0	0	0	0	0	0	0	0
13 =	Summe der Auszahlungen aus Investitionstätigkeit	-50.000	0	0	0	0	0	-50.000	-50.000	0	0	0	0	0	0	0	0	0	0
14 =	Saldo aus Investitionstätigkeit	-50.000	0	0	0	0	0	-50.000	-50.000	0	0	0	0	0	0	0	0	0	0
16 =	Gesamtkosten der Maßnahme	-50.000	0	0	0	0	0	-50.000	-50.000	0	0	0	0	0	0	0	0	0	0

**7.362004.3201.01: Jugendhaus Lustnau, Neubau**

1 +	Einzahlungen aus Investitionszuwendungen	0	0	0	0	0	0	80.000	80.000	0	0	80.000	80.000	80.000	80.000	80.000	0	0	0
6 =	Summe Einzahlungen	0	0	0	0	0	0	80.000	80.000	0	0	80.000	80.000	80.000	80.000	80.000	0	0	0
8 -	Auszahlungen für Baumaßnahmen	0	0	0	0	0	0	-928.000	-928.000	0	0	0	0	0	0	0	0	0	0
9 -	Auszahlungen für den Erwerb von beweglichem Sachvermögen	0	0	0	0	0	0	-45.000	-45.000	0	0	0	0	0	0	0	0	0	0
13 =	Summe der Auszahlungen aus Investitionstätigkeit	0	0	0	0	0	0	-973.000	-973.000	0	0	0	0	0	0	0	0	0	0
14 =	Saldo aus Investitionstätigkeit	0	0	0	0	0	0	-893.000	-893.000	0	0	80.000	80.000	80.000	80.000	80.000	0	0	0
16 =	Gesamtkosten der Maßnahme	0	0	0	0	0	0	-973.000	-973.000	0	0	0	0	0	0	0	0	0	0

lfd. Nr.	Investitionsprogramm Einzahlungs- und Auszahlungsarten	Geplante Gesamtkosten EUR	1	Bisher bereit- gestelltes Budget EUR	2	Ansatz 2019 EUR	3	Ansatz 2020 EUR	4	VE 2020 EUR	5	Planung 2021 EUR	6	Planung 2022 EUR	7	Planung 2023 EUR	8	Planung 2024 (ff.) EUR	9
<b>7.365001.0000.01: Städtische Kitas, Grundetat</b>																			
6 =	Summe Einzahlungen	0	0	0	0	0	0	0	0	0	0	0	0	0	0	0	0	0	0
9 -	Auszahlungen für den Erwerb von beweglichem Sachvermögen	0	0	0	0	0	0	-20.000	-20.000	0	0	-20.000	-20.000	-20.000	-20.000	-20.000	-20.000	-20.000	-20.000
13 =	Summe der Auszahlungen aus Investitionstätigkeit	0	0	0	0	0	0	-20.000	-20.000	0	0	-20.000	-20.000	-20.000	-20.000	-20.000	-20.000	-20.000	-20.000
14 =	Saldo aus Investitionstätigkeit	0	0	0	0	0	0	-20.000	-20.000	0	0	-20.000	-20.000	-20.000	-20.000	-20.000	-20.000	-20.000	-20.000
16 =	Gesamtkosten der Maßnahme	0	0	0	0	0	0	-20.000	-20.000	0	0	-20.000	-20.000	-20.000	-20.000	-20.000	-20.000	-20.000	-20.000

**7.365001.0000.02: Städtische Kitas, Einzelvorhaben**

6 =	Summe Einzahlungen	0	0	0	0	0	0	0	0	0	0	0	0	0	0	0	0	0	0
9 -	Auszahlungen für den Erwerb von beweglichem Sachvermögen	0	0	0	0	0	0	-50.000	-50.000	0	0	-50.000	-50.000	-50.000	-50.000	-50.000	-50.000	-50.000	-50.000
13 =	Summe der Auszahlungen aus Investitionstätigkeit	0	0	0	0	0	0	-50.000	-50.000	0	0	-50.000	-50.000	-50.000	-50.000	-50.000	-50.000	-50.000	-50.000
14 =	Saldo aus Investitionstätigkeit	0	0	0	0	0	0	-50.000	-50.000	0	0	-50.000	-50.000	-50.000	-50.000	-50.000	-50.000	-50.000	-50.000
16 =	Gesamtkosten der Maßnahme	0	0	0	0	0	0	-50.000	-50.000	0	0	-50.000	-50.000	-50.000	-50.000	-50.000	-50.000	-50.000	-50.000

**7.365001.0000.03: Umrüstung Kitas Cook & Chill**

6 =	Summe Einzahlungen	0	0	0	0	0	0	0	0	0	0	0	0	0	0	0	0	0	0
9 -	Auszahlungen für den Erwerb von beweglichem Sachvermögen	0	0	0	0	0	0	-100.000	-100.000	0	0	-100.000	-100.000	-100.000	-100.000	-100.000	-100.000	-100.000	-100.000
13 =	Summe der Auszahlungen aus Investitionstätigkeit	0	0	0	0	0	0	-100.000	-100.000	0	0	-100.000	-100.000	-100.000	-100.000	-100.000	-100.000	-100.000	-100.000
14 =	Saldo aus Investitionstätigkeit	0	0	0	0	0	0	-100.000	-100.000	0	0	-100.000	-100.000	-100.000	-100.000	-100.000	-100.000	-100.000	-100.000
16 =	Gesamtkosten der Maßnahme	0	0	0	0	0	0	-100.000	-100.000	0	0	-100.000	-100.000	-100.000	-100.000	-100.000	-100.000	-100.000	-100.000

lfd. Nr.	Investitionsprogramm Einzahlungs- und Auszahlungsarten	Geplante Gesamtkosten EUR	Bisher bereit- gestelltes Budget EUR	Ansatz 2019 EUR	Ansatz 2020 EUR	VE 2020 EUR	Planung 2021 EUR	Planung 2022 EUR	Planung 2023 EUR	Planung 2024 (ff.) EUR
		1	2	3	4	5	6	7	8	9
<b>7.365001.0000.04: Kinderhäuser, Umbau Innenbereich</b>										
6 =	Summe Einzahlungen	0	0	0	0	0	0	0	0	0
8 -	Auszahlungen für Baumaßnahmen	0	0	0	-100.000	0	-100.000	-100.000	0	0
13 =	Summe der Auszahlungen aus Investitionstätigkeit	0	0	0	-100.000	0	-100.000	-100.000	0	0
14 =	Saldo aus Investitionstätigkeit	0	0	0	-100.000	0	-100.000	-100.000	0	0
16 =	Gesamtkosten der Maßnahme	0	0	0	-100.000	0	-100.000	-100.000	0	0
<b>7.365001.0000.05: Kitas</b>										
6 =	Summe Einzahlungen	0	0	0	0	0	0	0	0	0
8 -	Auszahlungen für Baumaßnahmen	0	0	0	-30.000	0	-30.000	-30.000	0	0
13 =	Summe der Auszahlungen aus Investitionstätigkeit	0	0	0	-30.000	0	-30.000	-30.000	0	0
14 =	Saldo aus Investitionstätigkeit	0	0	0	-30.000	0	-30.000	-30.000	0	0
16 =	Gesamtkosten der Maßnahme	0	0	0	-30.000	0	-30.000	-30.000	0	0
<b>7.365001.0000.06: Drei Waldgruppen</b>										
6 =	Summe Einzahlungen	0	0	0	0	0	0	0	0	0
8 -	Auszahlungen für Baumaßnahmen	-105.000	0	0	-105.000	0	-105.000	0	0	0
13 =	Summe der Auszahlungen aus Investitionstätigkeit	-105.000	0	0	-105.000	0	-105.000	0	0	0
14 =	Saldo aus Investitionstätigkeit	-105.000	0	0	-105.000	0	-105.000	0	0	0
16 =	Gesamtkosten der Maßnahme	-105.000	0	0	-105.000	0	-105.000	0	0	0

# Investitionsprogramm 2020

lfd. Nr.	Investitionsprogramm Einzahlungs- und Auszahlungsarten	Geplante Gesamtkosten EUR	1	Bisher bereit- gestelltes Budget EUR	2	Ansatz 2019 EUR	3	Ansatz 2020 EUR	4	VE 2020 EUR	5	Planung 2021 EUR	6	Planung 2022 EUR	7	Planung 2023 EUR	8	Planung 2024 (ff.) EUR	9
<b>7.365001.0000.07: Kitas, Spielplätze und Spielgeräte</b>																			
6 =	Summe Einzahlungen	0	0	0	0	0	0	0	0	0	0	0	0	0	0	0	0	0	0
8 -	Auszahlungen für Baumaßnahmen	0	0	0	0	0	0	-162.000	-162.000	0	0	-100.000	-100.000	-100.000	-100.000	-100.000	-100.000	-100.000	-100.000
13 =	Summe der Auszahlungen aus Investitionstätigkeit	0	0	0	0	0	0	-162.000	-162.000	0	0	-100.000	-100.000	-100.000	-100.000	-100.000	-100.000	-100.000	-100.000
14 =	Saldo aus Investitionstätigkeit	0	0	0	0	0	0	-162.000	-162.000	0	0	-100.000	-100.000	-100.000	-100.000	-100.000	-100.000	-100.000	-100.000
16 =	Gesamtkosten der Maßnahme	0	0	0	0	0	0	-162.000	-162.000	0	0	-100.000	-100.000	-100.000	-100.000	-100.000	-100.000	-100.000	-100.000
<b>7.365001.0000.08: Kitas, Außenbereich</b>																			
6 =	Summe Einzahlungen	0	0	0	0	0	0	0	0	0	0	0	0	0	0	0	0	0	0
8 -	Auszahlungen für Baumaßnahmen	0	0	0	0	0	0	-178.000	-178.000	0	0	-105.000	-105.000	-105.000	-105.000	-105.000	-105.000	-105.000	-105.000
13 =	Summe der Auszahlungen aus Investitionstätigkeit	0	0	0	0	0	0	-178.000	-178.000	0	0	-105.000	-105.000	-105.000	-105.000	-105.000	-105.000	-105.000	-105.000
14 =	Saldo aus Investitionstätigkeit	0	0	0	0	0	0	-178.000	-178.000	0	0	-105.000	-105.000	-105.000	-105.000	-105.000	-105.000	-105.000	-105.000
16 =	Gesamtkosten der Maßnahme	0	0	0	0	0	0	-178.000	-178.000	0	0	-105.000	-105.000	-105.000	-105.000	-105.000	-105.000	-105.000	-105.000
<b>7.365001.0000.10: Kitas, Sonnenschutzvorrichtungen</b>																			
6 =	Summe Einzahlungen	0	0	0	0	0	0	0	0	0	0	0	0	0	0	0	0	0	0
8 -	Auszahlungen für Baumaßnahmen	0	0	0	0	0	0	-10.000	-10.000	0	0	-10.000	-10.000	-10.000	-10.000	-10.000	-10.000	-10.000	-10.000
13 =	Summe der Auszahlungen aus Investitionstätigkeit	0	0	0	0	0	0	-10.000	-10.000	0	0	-10.000	-10.000	-10.000	-10.000	-10.000	-10.000	-10.000	-10.000
14 =	Saldo aus Investitionstätigkeit	0	0	0	0	0	0	-10.000	-10.000	0	0	-10.000	-10.000	-10.000	-10.000	-10.000	-10.000	-10.000	-10.000
16 =	Gesamtkosten der Maßnahme	0	0	0	0	0	0	-10.000	-10.000	0	0	-10.000	-10.000	-10.000	-10.000	-10.000	-10.000	-10.000	-10.000

lfd. Nr.	Investitionsprogramm Einzahlungs- und Auszahlungsarten	Geplante Gesamtkosten EUR	1	Bisher bereit- gestelltes Budget EUR	2	3	Ansatz 2019 EUR	4	Ansatz 2020 EUR	5	6	7	8	9
		EUR		EUR	EUR	EUR	EUR	EUR	EUR	EUR	EUR	EUR	EUR	EUR
<b>7.365001.0000.11: Kindertagesbetreuung, Freie Träger</b>														
6 =	Summe Einzahlungen	0	0	0	0	0	0	0	0	0	0	0	0	0
11 -	Auszahlungen für Investitionsförderungsmaßnahmen	0	0	0	0	0	-50.000	-50.000	-50.000	-50.000	-50.000	-50.000	-50.000	-50.000
13 =	Summe der Auszahlungen aus Investitionstätigkeit	0	0	0	0	0	-50.000	-50.000	-50.000	-50.000	-50.000	-50.000	-50.000	-50.000
14 =	Saldo aus Investitionstätigkeit	0	0	0	0	0	-50.000	-50.000	-50.000	-50.000	-50.000	-50.000	-50.000	-50.000
16 =	Gesamtkosten der Maßnahme	0	0	0	0	0	-50.000	-50.000	-50.000	-50.000	-50.000	-50.000	-50.000	-50.000

**7.365001.0000.12: Kindergärten und Kinderhäuser**

6 =	Summe Einzahlungen	0	0	0	0	0	0	0	0	0	0	0	0	0
9 -	Auszahlungen für den Erwerb von beweglichem Sachvermögen	0	0	0	0	0	-20.000	-20.000	-20.000	-20.000	-20.000	-20.000	-20.000	-20.000
13 =	Summe der Auszahlungen aus Investitionstätigkeit	0	0	0	0	0	-20.000	-20.000	-20.000	-20.000	-20.000	-20.000	-20.000	-20.000
14 =	Saldo aus Investitionstätigkeit	0	0	0	0	0	-20.000	-20.000	-20.000	-20.000	-20.000	-20.000	-20.000	-20.000
16 =	Gesamtkosten der Maßnahme	0	0	0	0	0	-20.000	-20.000	-20.000	-20.000	-20.000	-20.000	-20.000	-20.000

**7.365001.0000.13: Kitas, Ersatz hauswirtschaftl. Geräte**

6 =	Summe Einzahlungen	0	0	0	0	0	0	0	0	0	0	0	0	0
9 -	Auszahlungen für den Erwerb von beweglichem Sachvermögen	0	0	0	0	0	-40.000	-40.000	-40.000	-40.000	-40.000	-40.000	-40.000	-40.000
13 =	Summe der Auszahlungen aus Investitionstätigkeit	0	0	0	0	0	-40.000	-40.000	-40.000	-40.000	-40.000	-40.000	-40.000	-40.000
14 =	Saldo aus Investitionstätigkeit	0	0	0	0	0	-40.000	-40.000	-40.000	-40.000	-40.000	-40.000	-40.000	-40.000
16 =	Gesamtkosten der Maßnahme	0	0	0	0	0	-40.000	-40.000	-40.000	-40.000	-40.000	-40.000	-40.000	-40.000

lfd. Nr.	Investitionsprogramm Einzahlungs- und Auszahlungsarten	Geplante Gesamtkosten EUR	1	Bisher bereit- gestelltes Budget EUR	2	Ansatz 2019 EUR	3	Ansatz 2020 EUR	4	VE 2020 EUR	5	Planung 2021 EUR	6	Planung 2022 EUR	7	Planung 2023 EUR	8	Planung 2024 (ff.) EUR	9
<b>7.365001.0000.14: Auflagen aus Brandverhütungsschau</b>																			
6 =	Summe Einzahlungen	0	0	0	0	0	0	0	0	0	0	0	0	0	0	0	0	0	0
8 -	Auszahlungen für Baumaßnahmen	0	0	0	0	0	0	-50.000	-50.000	0	0	-50.000	-50.000	-50.000	-50.000	-50.000	-50.000	-50.000	0
13 =	Summe der Auszahlungen aus Investitionstätigkeit	0	0	0	0	0	0	-50.000	-50.000	0	0	-50.000	-50.000	-50.000	-50.000	-50.000	-50.000	-50.000	0
14 =	Saldo aus Investitionstätigkeit	0	0	0	0	0	0	-50.000	-50.000	0	0	-50.000	-50.000	-50.000	-50.000	-50.000	-50.000	-50.000	0
16 =	Gesamtkosten der Maßnahme	0	0	0	0	0	0	-50.000	-50.000	0	0	-50.000	-50.000	-50.000	-50.000	-50.000	-50.000	-50.000	0
<b>7.365001.0000.15: Kitas, Geräte Hausmeister und Reinigung</b>																			
6 =	Summe Einzahlungen	0	0	0	0	0	0	0	0	0	0	0	0	0	0	0	0	0	0
9 -	Auszahlungen für den Erwerb von beweglichem Sachvermögen	0	0	0	0	0	0	-60.000	-60.000	0	0	-15.000	-15.000	-15.000	-15.000	-15.000	-15.000	-15.000	-15.000
13 =	Summe der Auszahlungen aus Investitionstätigkeit	0	0	0	0	0	0	-60.000	-60.000	0	0	-15.000	-15.000	-15.000	-15.000	-15.000	-15.000	-15.000	-15.000
14 =	Saldo aus Investitionstätigkeit	0	0	0	0	0	0	-60.000	-60.000	0	0	-15.000	-15.000	-15.000	-15.000	-15.000	-15.000	-15.000	-15.000
16 =	Gesamtkosten der Maßnahme	0	0	0	0	0	0	-60.000	-60.000	0	0	-15.000	-15.000	-15.000	-15.000	-15.000	-15.000	-15.000	-15.000
<b>7.365001.1003.01: Kinderhaus Sofie-Haug</b>																			
6 =	Summe Einzahlungen	0	0	0	0	0	0	0	0	0	0	0	0	0	0	0	0	0	0
8 -	Auszahlungen für Baumaßnahmen	-3.050.000	0	0	0	0	0	-2.050.000	-2.050.000	-1.000.000	-1.000.000	-1.000.000	-1.000.000	0	0	0	0	0	0
9 -	Auszahlungen für den Erwerb von beweglichem Sachvermögen	-105.000	0	0	0	0	0	-105.000	-105.000	0	0	0	0	0	0	0	0	0	0
13 =	Summe der Auszahlungen aus Investitionstätigkeit	-3.155.000	0	0	0	0	0	-2.155.000	-2.155.000	-1.000.000	-1.000.000	-1.000.000	-1.000.000	0	0	0	0	0	0
14 =	Saldo aus Investitionstätigkeit	-3.155.000	0	0	0	0	0	-2.155.000	-2.155.000	-1.000.000	-1.000.000	-1.000.000	-1.000.000	0	0	0	0	0	0
16 =	Gesamtkosten der Maßnahme	-3.155.000	0	0	0	0	0	-2.155.000	-2.155.000	-1.000.000	-1.000.000	-1.000.000	-1.000.000	0	0	0	0	0	0



# Investitionsprogramm 2020

lfd. Nr.	Investitionsprogramm Einzahlungs- und Auszahlungsarten	Geplante Gesamtkosten EUR	1	Bisher bereit- gestelltes Budget EUR	2	Ansatz 2019 EUR	3	Ansatz 2020 EUR	4	VE 2020 EUR	5	Planung 2021 EUR	6	Planung 2022 EUR	7	Planung 2023 EUR	8	Planung 2024 (ff.) EUR	9
<b>7.365001.1005.01: KH Gartenstraße, Sanierung Altbau</b>																			
6 =	Summe Einzahlungen	0	0	0	0	0	0	0	0	0	0	0	0	0	0	0	0	0	0
9 -	Auszahlungen für den Erwerb von beweglichem Sachvermögen	-3.000	0	0	0	0	0	-3.000	0	0	0	0	0	0	0	0	0	0	0
13 =	Summe der Auszahlungen aus Investitionstätigkeit	-3.000	0	0	0	0	0	-3.000	0	0	0	0	0	0	0	0	0	0	0
14 =	Saldo aus Investitionstätigkeit	-3.000	0	0	0	0	0	-3.000	0	0	0	0	0	0	0	0	0	0	0
16 =	Gesamtkosten der Maßnahme	-3.000	0	0	0	0	0	-3.000	0	0	0	0	0	0	0	0	0	0	0
<b>7.365001.1005.02: Kinderhaus Kielmeyerstraße</b>																			
1 +	Einzahlungen aus Investitionszuwendungen	0	0	0	0	0	0	20.000	0	0	0	0	0	390.000	0	0	0	0	0
6 =	Summe Einzahlungen	0	0	0	0	0	0	20.000	0	0	0	0	0	390.000	0	0	0	0	0
8 -	Auszahlungen für Baumaßnahmen	0	0	0	0	0	0	-2.080.000	-1.000.000	-1.000.000	-1.000.000	-1.000.000	0	0	0	0	0	0	0
9 -	Auszahlungen für den Erwerb von beweglichem Sachvermögen	0	0	0	0	0	0	-130.000	0	0	0	0	0	0	0	0	0	0	0
13 =	Summe der Auszahlungen aus Investitionstätigkeit	0	0	0	0	0	0	-2.210.000	-1.000.000	-1.000.000	-1.000.000	-1.000.000	0	0	0	0	0	0	0
14 =	Saldo aus Investitionstätigkeit	0	0	0	0	0	0	-2.190.000	-1.000.000	-1.000.000	-1.000.000	-1.000.000	390.000	0	0	0	0	0	0
16 =	Gesamtkosten der Maßnahme	0	0	0	0	0	0	-2.210.000	-1.000.000	-1.000.000	-1.000.000	-1.000.000	0	0	0	0	0	0	0

# Investitionsprogramm 2020

lfd. Nr.	Investitionsprogramm Einzahlungs- und Auszahlungsarten	Geplante Gesamtkosten EUR	Bisher bereit- gestelltes Budget EUR	Ansatz 2019 EUR	Ansatz 2020 EUR	VE 2020 EUR	Planung 2021 EUR	Planung 2022 EUR	Planung 2023 EUR	Planung 2024 (ff.) EUR
		1	2	3	4	5	6	7	8	9
<b>7.365001.1006.01: Kinderhaus Aischbach</b>										
6 =	Summe Einzahlungen	0	0	0	0	0	0	0	0	0
8 -	Auszahlungen für Baumaßnahmen	0	0	0	-1.577.000	0	0	0	0	0
9 -	Auszahlungen für den Erwerb von beweglichem Sachvermögen	0	0	0	-165.000	0	0	0	0	0
13 =	Summe der Auszahlungen aus Investitionstätigkeit	0	0	0	-1.742.000	0	0	0	0	0
14 =	Saldo aus Investitionstätigkeit	0	0	0	-1.742.000	0	0	0	0	0
16 =	Gesamtkosten der Maßnahme	0	0	0	-1.742.000	0	0	0	0	0

<b>7.365001.1007.01: Kinderhaus Ahornweg</b>										
1 +	Einzahlungen aus Investitionszuwendungen	0	0	0	0	0	70.000	0	0	0
6 =	Summe Einzahlungen	0	0	0	0	0	70.000	0	0	0
8 -	Auszahlungen für Baumaßnahmen	0	0	0	-205.000	0	0	0	0	0
13 =	Summe der Auszahlungen aus Investitionstätigkeit	0	0	0	-205.000	0	0	0	0	0
14 =	Saldo aus Investitionstätigkeit	0	0	0	-205.000	0	70.000	0	0	0
16 =	Gesamtkosten der Maßnahme	0	0	0	-205.000	0	0	0	0	0

<b>7.365001.1008.01: Kinderhaus Stöcklestraße, Sanierung</b>										
6 =	Summe Einzahlungen	0	0	0	0	0	0	0	0	0
8 -	Auszahlungen für Baumaßnahmen	-145.000	0	0	-145.000	0	0	0	0	0
13 =	Summe der Auszahlungen aus Investitionstätigkeit	-145.000	0	0	-145.000	0	0	0	0	0
14 =	Saldo aus Investitionstätigkeit	-145.000	0	0	-145.000	0	0	0	0	0
16 =	Gesamtkosten der Maßnahme	-145.000	0	0	-145.000	0	0	0	0	0

lfd. Nr.	Investitionsprogramm Einzahlungs- und Auszahlungsarten	Geplante Gesamtkosten EUR	1	Bisher bereit- gestelltes Budget EUR	2	Ansatz 2019 EUR	3	Ansatz 2020 EUR	4	VE 2020 EUR	5	Planung 2021 EUR	6	Planung 2022 EUR	7	Planung 2023 EUR	8	Planung 2024 (ff.) EUR	9
<b>7.365001.1009.01: Kinderhaus Güterbahnhof, Neubau</b>																			
1	+ Einzahlungen aus Investitionszuwendungen	0	0	0	0	0	0	519.000	0	0	0	0	0	0	0	0	0	0	0
6	= Summe Einzahlungen	0	0	0	0	0	0	519.000	0	0	0	0	0	0	0	0	0	0	0
8	- Auszahlungen für Baumaßnahmen	0	0	0	0	0	0	-38.000	0	0	0	0	0	0	0	0	0	0	0
13	= Summe der Auszahlungen aus Investitionstätigkeit	0	0	0	0	0	0	-38.000	0	0	0	0	0	0	0	0	0	0	0
14	= Saldo aus Investitionstätigkeit	0	0	0	0	0	0	481.000	0	0	0	0	0	0	0	0	0	0	0
16	= Gesamtkosten der Maßnahme	0	0	0	0	0	0	-38.000	0	0	0	0	0	0	0	0	0	0	0
<b>7.365001.1012.01: Kinderhaus Waldhörnle e.V.</b>																			
6	= Summe Einzahlungen	0	0	0	0	0	0	0	0	0	0	0	0	0	0	0	0	0	0
11	- Auszahlungen für Investitionsförderungsmaßnahmen	0	0	0	0	0	0	-29.000	0	0	0	0	0	0	0	0	0	0	0
13	= Summe der Auszahlungen aus Investitionstätigkeit	0	0	0	0	0	0	-29.000	0	0	0	0	0	0	0	0	0	0	0
14	= Saldo aus Investitionstätigkeit	0	0	0	0	0	0	-29.000	0	0	0	0	0	0	0	0	0	0	0
16	= Gesamtkosten der Maßnahme	0	0	0	0	0	0	-29.000	0	0	0	0	0	0	0	0	0	0	0
<b>7.365001.1013.01: Casa KiTaNa e.V.</b>																			
6	= Summe Einzahlungen	0	0	0	0	0	0	0	0	0	0	0	0	0	0	0	0	0	0
11	- Auszahlungen für Investitionsförderungsmaßnahmen	0	0	0	0	0	0	-10.000	0	0	0	0	0	0	0	0	0	0	0
13	= Summe der Auszahlungen aus Investitionstätigkeit	0	0	0	0	0	0	-10.000	0	0	0	0	0	0	0	0	0	0	0
14	= Saldo aus Investitionstätigkeit	0	0	0	0	0	0	-10.000	0	0	0	0	0	0	0	0	0	0	0
16	= Gesamtkosten der Maßnahme	0	0	0	0	0	0	-10.000	0	0	0	0	0	0	0	0	0	0	0

# Investitionsprogramm 2020

lfd. Nr.	Investitionsprogramm Einzahlungs- und Auszahlungsarten	Geplante Gesamtkosten EUR	Bisher bereit- gestelltes Budget EUR	Ansatz 2019 EUR	Ansatz 2020 EUR	VE 2020 EUR	Planung 2021 EUR	Planung 2022 EUR	Planung 2023 EUR	Planung 2024 (ff.) EUR
		1	2	3	4	5	6	7	8	9
<b>7.365001.1018.01: Kokon gGmbH, Ausstattung</b>										
6 =	Summe Einzahlungen	0	0	0	0	0	0	0	0	0
11 -	Auszahlungen für Investitionsförderungsmaßnahmen	0	0	0	-135.000	0	0	0	0	0
13 =	Summe der Auszahlungen aus Investitionstätigkeit	0	0	0	-135.000	0	0	0	0	0
14 =	Saldo aus Investitionstätigkeit	0	0	0	-135.000	0	0	0	0	0
16 =	Gesamtkosten der Maßnahme	0	0	0	-135.000	0	0	0	0	0

<b>7.365001.1023.01: Wurzelkind der Südstadt</b>										
6 =	Summe Einzahlungen	0	0	0	0	0	0	0	0	0
11 -	Auszahlungen für Investitionsförderungsmaßnahmen	0	0	0	-156.000	0	0	0	0	0
13 =	Summe der Auszahlungen aus Investitionstätigkeit	0	0	0	-156.000	0	0	0	0	0
14 =	Saldo aus Investitionstätigkeit	0	0	0	-156.000	0	0	0	0	0
16 =	Gesamtkosten der Maßnahme	0	0	0	-156.000	0	0	0	0	0

<b>7.365001.1024.01: Güterbahnhof, Neubau zweites KH</b>										
6 =	Summe Einzahlungen	0	0	0	0	0	0	0	0	0
8 -	Auszahlungen für Baumaßnahmen	-3.000.000	0	0	-100.000	0	-500.000	-2.000.000	-400.000	0
13 =	Summe der Auszahlungen aus Investitionstätigkeit	-3.000.000	0	0	-100.000	0	-500.000	-2.000.000	-400.000	0
14 =	Saldo aus Investitionstätigkeit	-3.000.000	0	0	-100.000	0	-500.000	-2.000.000	-400.000	0
16 =	Gesamtkosten der Maßnahme	-3.000.000	0	0	-100.000	0	-500.000	-2.000.000	-400.000	0

lfd. Nr.	Investitionsprogramm Einzahlungs- und Auszahlungsarten	Geplante Gesamtkosten EUR	Bisher bereit- gestelltes Budget EUR	Ansatz 2019 EUR	Ansatz 2020 EUR	VE 2020 EUR	Planung 2021 EUR	Planung 2022 EUR	Planung 2023 EUR	Planung 2024 (ff.) EUR
	1	2	3	4	5	6	7	8	9	
<b>7.365001.1025.01: Kinderhaus Winkelwiese, Abbruch u. Neubau</b>										
1 +	Einzahlungen aus Investitionszuwendungen	1.224.800	0	0	0	0	0	0	656.000	568.800
6 =	<b>Summe Einzahlungen</b>	<b>1.224.800</b>	<b>0</b>	<b>0</b>	<b>0</b>	<b>0</b>	<b>0</b>	<b>0</b>	<b>656.000</b>	<b>568.800</b>
8 -	Auszahlungen für Baumaßnahmen	-4.690.000	0	-230.000	-1.250.000	-2.000.000	-1.210.000	-1.210.000	-1.210.000	0
9 -	Auszahlungen für den Erwerb von beweglichem Sachvermögen	-175.000	0	0	0	-175.000	0	0	0	0
13 =	<b>Summe der Auszahlungen aus Investitionstätigkeit</b>	<b>-4.865.000</b>	<b>0</b>	<b>-230.000</b>	<b>-1.250.000</b>	<b>-2.175.000</b>	<b>-1.210.000</b>	<b>-1.210.000</b>	<b>-1.210.000</b>	<b>0</b>
14 =	<b>Saldo aus Investitionstätigkeit</b>	<b>-3.640.200</b>	<b>0</b>	<b>-230.000</b>	<b>-1.250.000</b>	<b>-2.175.000</b>	<b>-1.250.000</b>	<b>-2.175.000</b>	<b>-554.000</b>	<b>568.800</b>
16 =	<b>Gesamtkosten der Maßnahme</b>	<b>-4.865.000</b>	<b>0</b>	<b>-230.000</b>	<b>-1.250.000</b>	<b>-2.175.000</b>	<b>-1.250.000</b>	<b>-2.175.000</b>	<b>-1.210.000</b>	<b>0</b>
<b>7.365001.1026.01: Kinderhaus Berliner Ring</b>										
1 +	Einzahlungen aus Investitionszuwendungen	0	0	0	154.000	0	0	0	0	0
6 =	<b>Summe Einzahlungen</b>	<b>0</b>	<b>0</b>	<b>0</b>	<b>154.000</b>	<b>0</b>	<b>0</b>	<b>0</b>	<b>0</b>	<b>0</b>
13 =	<b>Summe der Auszahlungen aus Investitionstätigkeit</b>	<b>0</b>	<b>0</b>	<b>0</b>	<b>0</b>	<b>0</b>	<b>0</b>	<b>0</b>	<b>0</b>	<b>0</b>
14 =	<b>Saldo aus Investitionstätigkeit</b>	<b>0</b>	<b>0</b>	<b>0</b>	<b>154.000</b>	<b>0</b>	<b>0</b>	<b>0</b>	<b>0</b>	<b>0</b>
16 =	<b>Gesamtkosten der Maßnahme</b>	<b>0</b>	<b>0</b>	<b>0</b>	<b>0</b>	<b>0</b>	<b>0</b>	<b>0</b>	<b>0</b>	<b>0</b>
<b>7.365001.1402.01: Kinderhaus Bühl, Erweiterung</b>										
6 =	<b>Summe Einzahlungen</b>	<b>0</b>	<b>0</b>	<b>0</b>	<b>0</b>	<b>0</b>	<b>0</b>	<b>0</b>	<b>0</b>	<b>0</b>
8 -	Auszahlungen für Baumaßnahmen	-50.000	0	0	-50.000	0	0	0	0	0
13 =	<b>Summe der Auszahlungen aus Investitionstätigkeit</b>	<b>-50.000</b>	<b>0</b>	<b>0</b>	<b>-50.000</b>	<b>0</b>	<b>0</b>	<b>0</b>	<b>0</b>	<b>0</b>
14 =	<b>Saldo aus Investitionstätigkeit</b>	<b>-50.000</b>	<b>0</b>	<b>0</b>	<b>-50.000</b>	<b>0</b>	<b>0</b>	<b>0</b>	<b>0</b>	<b>0</b>
16 =	<b>Gesamtkosten der Maßnahme</b>	<b>-50.000</b>	<b>0</b>	<b>0</b>	<b>-50.000</b>	<b>0</b>	<b>0</b>	<b>0</b>	<b>0</b>	<b>0</b>

# Investitionsprogramm 2020

lfd. Nr.	Investitionsprogramm Einzahlungs- und Auszahlungsarten	Geplante Gesamtkosten EUR	Bisher bereit- gestelltes Budget EUR	Ansatz 2019 EUR	Ansatz 2020 EUR	VE 2020 EUR	Planung 2021 EUR	Planung 2022 EUR	Planung 2023 EUR	Planung 2024 (ff.) EUR
		1	2	3	4	5	6	7	8	9
<b>7.365001.1701.01: Kinderhaus Hagelloch</b>										
6 =	Summe Einzahlungen	0	0	0	0	0	0	0	0	0
8 -	Auszahlungen für Baumaßnahmen	0	0	0	-450.000	0	0	0	0	0
9 -	Auszahlungen für den Erwerb von beweglichem Sachvermögen	0	0	0	-35.000	0	0	0	0	0
13 =	Summe der Auszahlungen aus Investitionstätigkeit	0	0	0	-485.000	0	0	0	0	0
14 =	Saldo aus Investitionstätigkeit	0	0	0	-485.000	0	0	0	0	0
16 =	Gesamtkosten der Maßnahme	0	0	0	-485.000	0	0	0	0	0

<b>7.365001.3201.01: Kinderhaus Paula-Zundel</b>										
6 =	Summe Einzahlungen	0	0	0	0	0	0	0	0	0
8 -	Auszahlungen für Baumaßnahmen	-2.403.000	0	0	-2.403.000	0	0	0	0	0
9 -	Auszahlungen für den Erwerb von beweglichem Sachvermögen	-130.000	0	0	-130.000	0	0	0	0	0
13 =	Summe der Auszahlungen aus Investitionstätigkeit	-2.533.000	0	0	-2.533.000	0	0	0	0	0
14 =	Saldo aus Investitionstätigkeit	-2.533.000	0	0	-2.533.000	0	0	0	0	0
16 =	Gesamtkosten der Maßnahme	-2.533.000	0	0	-2.533.000	0	0	0	0	0

<b>7.365001.3201.02: KH Paula-Zundel, Grünanlage Kirchgraben</b>										
6 =	Summe Einzahlungen	0	0	0	0	0	0	0	0	0
8 -	Auszahlungen für Baumaßnahmen	-150.000	0	0	-50.000	0	-100.000	0	0	0
13 =	Summe der Auszahlungen aus Investitionstätigkeit	-150.000	0	0	-50.000	0	-100.000	0	0	0
14 =	Saldo aus Investitionstätigkeit	-150.000	0	0	-50.000	0	-100.000	0	0	0
16 =	Gesamtkosten der Maßnahme	-150.000	0	0	-50.000	0	-100.000	0	0	0

lfd. Nr.	Investitionsprogramm Einzahlungs- und Auszahlungsarten	Geplante Gesamtkosten EUR	Bisher bereit- gestelltes Budget EUR	Ansatz 2019 EUR	Ansatz 2020 EUR	VE 2020 EUR	Planung 2021 EUR	Planung 2022 EUR	Planung 2023 EUR	Planung 2024 (ff.) EUR
		1	2	3	4	5	6	7	8	9
<b>7.365001.3303.01: Kinderhaus Primus-Truber</b>										
6 =	Summe Einzahlungen	0	0	0	0	0	0	0	0	0
11 -	Auszahlungen für Investitionsförderungsmaßnahmen	0	0	0	-35.000	0	0	0	0	0
13 =	Summe der Auszahlungen aus Investitionstätigkeit	0	0	0	-35.000	0	0	0	0	0
14 =	Saldo aus Investitionstätigkeit	0	0	0	-35.000	0	0	0	0	0
16 =	Gesamtkosten der Maßnahme	0	0	0	-35.000	0	0	0	0	0
<b>7.424101.0000.01: Anschaffung Sportgeräte</b>										
6 =	Summe Einzahlungen	0	0	0	0	0	0	0	0	0
9 -	Auszahlungen für den Erwerb von beweglichem Sachvermögen	0	0	0	-5.000	0	-5.000	-5.000	-5.000	-5.000
13 =	Summe der Auszahlungen aus Investitionstätigkeit	0	0	0	-5.000	0	-5.000	-5.000	-5.000	-5.000
14 =	Saldo aus Investitionstätigkeit	0	0	0	-5.000	0	-5.000	-5.000	-5.000	-5.000
16 =	Gesamtkosten der Maßnahme	0	0	0	-5.000	0	-5.000	-5.000	-5.000	-5.000
<b>7.424101.0000.02: Förd. d. Sports, gedeckte Sportflächen</b>										
6 =	Summe Einzahlungen	0	0	0	0	0	0	0	0	0
11 -	Auszahlungen für Investitionsförderungsmaßnahmen	0	0	0	-10.000	0	-10.000	-10.000	-10.000	-10.000
13 =	Summe der Auszahlungen aus Investitionstätigkeit	0	0	0	-10.000	0	-10.000	-10.000	-10.000	-10.000
14 =	Saldo aus Investitionstätigkeit	0	0	0	-10.000	0	-10.000	-10.000	-10.000	-10.000
16 =	Gesamtkosten der Maßnahme	0	0	0	-10.000	0	-10.000	-10.000	-10.000	-10.000

lfd. Nr.	Investitionsprogramm Einzahlungs- und Auszahlungsarten	Geplante Gesamtkosten EUR	1	Bisher bereit- gestelltes Budget EUR	2	Ansatz 2019 EUR	3	Ansatz 2020 EUR	4	VE 2020 EUR	5	Planung 2021 EUR	6	Planung 2022 EUR	7	Planung 2023 EUR	8	Planung 2024 (ff.) EUR	9
<b>7.424101.0000.03: Schulsport</b>																			
6 =	Summe Einzahlungen	0	0	0	0	0	0	0	0	0	0	0	0	0	0	0	0	0	0
9 -	Auszahlungen für den Erwerb von beweglichem Sachvermögen	0	0	0	0	0	0	-5.000	-5.000	0	0	-5.000	-5.000	-5.000	-5.000	0	0	0	0
13 =	Summe der Auszahlungen aus Investitionstätigkeit	0	0	0	0	0	0	-5.000	-5.000	0	0	-5.000	-5.000	-5.000	-5.000	0	0	0	0
14 =	Saldo aus Investitionstätigkeit	0	0	0	0	0	0	-5.000	-5.000	0	0	-5.000	-5.000	-5.000	-5.000	0	0	0	0
16 =	Gesamtkosten der Maßnahme	0	0	0	0	0	0	-5.000	-5.000	0	0	-5.000	-5.000	-5.000	-5.000	0	0	0	0
<b>7.424101.0000.04: Sport- und Mehrzweckhallen, Unbew. Verm.</b>																			
6 =	Summe Einzahlungen	0	0	0	0	0	0	0	0	0	0	0	0	0	0	0	0	0	0
8 -	Auszahlungen für Baumaßnahmen	0	0	0	0	0	0	-10.000	-10.000	0	0	-10.000	-10.000	-10.000	-10.000	0	0	0	0
13 =	Summe der Auszahlungen aus Investitionstätigkeit	0	0	0	0	0	0	-10.000	-10.000	0	0	-10.000	-10.000	-10.000	-10.000	0	0	0	0
14 =	Saldo aus Investitionstätigkeit	0	0	0	0	0	0	-10.000	-10.000	0	0	-10.000	-10.000	-10.000	-10.000	0	0	0	0
16 =	Gesamtkosten der Maßnahme	0	0	0	0	0	0	-10.000	-10.000	0	0	-10.000	-10.000	-10.000	-10.000	0	0	0	0
<b>7.424101.0000.05: Sport- u. Mehrzweckhallen</b>																			
6 =	Summe Einzahlungen	0	0	0	0	0	0	0	0	0	0	0	0	0	0	0	0	0	0
9 -	Auszahlungen für den Erwerb von beweglichem Sachvermögen	0	0	0	0	0	0	-5.000	-5.000	0	0	-5.000	-5.000	-5.000	-5.000	0	0	0	0
13 =	Summe der Auszahlungen aus Investitionstätigkeit	0	0	0	0	0	0	-5.000	-5.000	0	0	-5.000	-5.000	-5.000	-5.000	0	0	0	0
14 =	Saldo aus Investitionstätigkeit	0	0	0	0	0	0	-5.000	-5.000	0	0	-5.000	-5.000	-5.000	-5.000	0	0	0	0
16 =	Gesamtkosten der Maßnahme	0	0	0	0	0	0	-5.000	-5.000	0	0	-5.000	-5.000	-5.000	-5.000	0	0	0	0



lfd. Nr.	Investitionsprogramm Einzahlungs- und Auszahlungsarten	Geplante Gesamtkosten EUR	Bisher bereit- gestelltes Budget EUR	Ansatz 2019 EUR	Ansatz 2020 EUR	VE 2020 EUR	Planung 2021 EUR	Planung 2022 EUR	Planung 2023 EUR	Planung 2024 (ff.) EUR
		1	2	3	4	5	6	7	8	9
<b>7.424101.0000.06: Geräte für Hausmeister und Reinigung</b>										
6 =	Summe Einzahlungen	0	0	0	0	0	0	0	0	0
9 -	Auszahlungen für den Erwerb von beweglichem Sachvermögen	0	0	0	-10.000	0	-10.000	-10.000	-10.000	-10.000
13 =	Summe der Auszahlungen aus Investitionstätigkeit	0	0	0	-10.000	0	-10.000	-10.000	-10.000	-10.000
14 =	Saldo aus Investitionstätigkeit	0	0	0	-10.000	0	-10.000	-10.000	-10.000	-10.000
16 =	Gesamtkosten der Maßnahme	0	0	0	-10.000	0	-10.000	-10.000	-10.000	-10.000
<b>7.424101.0000.07: Auflagen aus Brandverhütungsschau</b>										
6 =	Summe Einzahlungen	0	0	0	0	0	0	0	0	0
8 -	Auszahlungen für Baumaßnahmen	0	0	0	-50.000	0	-50.000	-50.000	-50.000	-50.000
13 =	Summe der Auszahlungen aus Investitionstätigkeit	0	0	0	-50.000	0	-50.000	-50.000	-50.000	-50.000
14 =	Saldo aus Investitionstätigkeit	0	0	0	-50.000	0	-50.000	-50.000	-50.000	-50.000
16 =	Gesamtkosten der Maßnahme	0	0	0	-50.000	0	-50.000	-50.000	-50.000	-50.000
<b>7.424101.1001.01: Turnhalle Winkelwiese</b>										
1 +	Einzahlungen aus Investitionszuwendungen	270.000	0	0	0	0	0	0	270.000	0
6 =	Summe Einzahlungen	270.000	0	0	0	0	0	0	270.000	0
8 -	Auszahlungen für Baumaßnahmen	-2.500.000	0	0	-200.000	-2.300.000	-500.000	-1.000.000	-800.000	0
13 =	Summe der Auszahlungen aus Investitionstätigkeit	-2.500.000	0	0	-200.000	-2.300.000	-500.000	-1.000.000	-800.000	0
14 =	Saldo aus Investitionstätigkeit	-2.230.000	0	0	-200.000	-2.300.000	-500.000	-1.000.000	-530.000	0
16 =	Gesamtkosten der Maßnahme	-2.500.000	0	0	-200.000	-2.300.000	-500.000	-1.000.000	-800.000	0

lfd. Nr.	Investitionsprogramm Einzahlungs- und Auszahlungsarten	Geplante Gesamtkosten	Bisher bereit- gestelltes Budget	Ansatz 2019	Ansatz 2020	VE 2020	Planung 2021	Planung 2022	Planung 2023	Planung 2024 (ff.)
		EUR	EUR	EUR	EUR	EUR	EUR	EUR	EUR	EUR
		1	2	3	4	5	6	7	8	9
<b>7.424101.1003.01: Kathalle</b>										
6 =	Summe Einzahlungen	0	0	0	0	0	0	0	0	0
8 -	Auszahlungen für Baumaßnahmen	-1.130.000	0	0	-1.130.000	0	0	0	0	0
13 =	Summe der Auszahlungen aus Investitionstätigkeit	-1.130.000	0	0	-1.130.000	0	0	0	0	0
14 =	Saldo aus Investitionstätigkeit	-1.130.000	0	0	-1.130.000	0	0	0	0	0
16 =	Gesamtkosten der Maßnahme	-1.130.000	0	0	-1.130.000	0	0	0	0	0

<b>7.424101.1004.01: Hermann-Hepper-Turnhalle, Sanierung</b>										
1 +	Einzahlungen aus Investitionszuwendungen	88.000	0	0	88.000	0	0	0	0	0
6 =	Summe Einzahlungen	88.000	0	0	88.000	0	0	0	0	0
8 -	Auszahlungen für Baumaßnahmen	-2.500.000	0	0	0	0	0	0	0	-2.500.000
13 =	Summe der Auszahlungen aus Investitionstätigkeit	-2.500.000	0	0	0	0	0	0	0	-2.500.000
14 =	Saldo aus Investitionstätigkeit	-2.412.000	0	0	88.000	0	0	0	0	-2.500.000
16 =	Gesamtkosten der Maßnahme	-2.500.000	0	0	0	0	0	0	0	-2.500.000

<b>7.424101.1400.01: Schützengilde Bühl, Drucklufthalle</b>										
6 =	Summe Einzahlungen	0	0	0	0	0	0	0	0	0
11 -	Auszahlungen für Investitionsförderungsmaßnahmen	0	0	0	-30.600	0	0	0	0	0
13 =	Summe der Auszahlungen aus Investitionstätigkeit	0	0	0	-30.600	0	0	0	0	0
14 =	Saldo aus Investitionstätigkeit	0	0	0	-30.600	0	0	0	0	0
16 =	Gesamtkosten der Maßnahme	0	0	0	-30.600	0	0	0	0	0

lfd. Nr.	Investitionsprogramm Einzahlungs- und Auszahlungsarten	Geplante Gesamtkosten EUR	1	Bisher bereit- gestelltes Budget EUR	2	3	Ansatz 2019 EUR	4	Ansatz 2020 EUR	5	6	7	8	9
		EUR		EUR	EUR	EUR	EUR	EUR	EUR	EUR	EUR	EUR	EUR	EUR
<b>7.424101.3202.01: Reithalle Lustnau, Rückzahlung WLSB</b>														
1 +	Einzahlungen aus Investitionszuwendungen	0	0	0	0	0	0	36.810	0	0	20.190	0	0	0
6 =	Summe Einzahlungen	0	0	0	0	0	0	36.810	0	0	20.190	0	0	0
13 =	Summe der Auszahlungen aus Investitionstätigkeit	0	0	0	0	0	0	0	0	0	0	0	0	0
14 =	Saldo aus Investitionstätigkeit	0	0	0	0	0	0	36.810	0	0	20.190	0	0	0
16 =	Gesamtkosten der Maßnahme	0	0	0	0	0	0	0	0	0	0	0	0	0
<b>7.424101.3203.01: Turnhalle Lustnau, Anbau</b>														
1 +	Einzahlungen aus Investitionszuwendungen	233.000	0	0	0	0	0	233.000	0	0	0	0	0	0
6 =	Summe Einzahlungen	233.000	0	0	0	0	0	233.000	0	0	0	0	0	0
8 -	Auszahlungen für Baumaßnahmen	-2.755.000	0	0	0	0	0	-2.755.000	0	0	0	0	0	0
13 =	Summe der Auszahlungen aus Investitionstätigkeit	-2.755.000	0	0	0	0	0	-2.755.000	0	0	0	0	0	0
14 =	Saldo aus Investitionstätigkeit	-2.522.000	0	0	0	0	0	-2.522.000	0	0	0	0	0	0
16 =	Gesamtkosten der Maßnahme	-2.755.000	0	0	0	0	0	-2.755.000	0	0	0	0	0	0
<b>7.424101.3300.01: Schulentw. Süd, Sporthalle Süd</b>														
6 =	Summe Einzahlungen	0	0	0	0	0	0	0	0	0	0	0	0	0
8 -	Auszahlungen für Baumaßnahmen	-4.000.000	0	0	0	0	0	0	0	0	0	0	0	-4.000.000
13 =	Summe der Auszahlungen aus Investitionstätigkeit	-4.000.000	0	0	0	0	0	0	0	0	0	0	0	-4.000.000
14 =	Saldo aus Investitionstätigkeit	-4.000.000	0	0	0	0	0	0	0	0	0	0	0	-4.000.000
16 =	Gesamtkosten der Maßnahme	-4.000.000	0	0	0	0	0	0	0	0	0	0	0	-4.000.000

# Investitionsprogramm 2020

lfd. Nr.	Investitionsprogramm Einzahlungs- und Auszahlungsarten	Geplante Gesamtkosten EUR	1	Bisher bereit- gestelltes Budget EUR	2	3	Ansatz 2019 EUR	4	Ansatz 2020 EUR	5	6	7	8	9
		EUR		EUR	EUR	EUR	EUR	EUR	EUR	EUR	EUR	EUR	EUR	EUR
<b>7.424102.0000.01: Förderung des Sports, Sportgeräte</b>														
6 =	Summe Einzahlungen	0	0	0	0	0	0	0	0	0	0	0	0	0
11 -	Auszahlungen für Investitionsförderungsmaßnahmen	0	0	-10.000	0	0	-10.000	0	-10.000	0	-10.000	-10.000	-10.000	-10.000
13 =	Summe der Auszahlungen aus Investitionstätigkeit	0	0	0	0	0	-10.000	0	-10.000	0	-10.000	-10.000	-10.000	-10.000
14 =	Saldo aus Investitionstätigkeit	0	0	0	0	0	-10.000	0	-10.000	0	-10.000	-10.000	-10.000	-10.000
16 =	Gesamtkosten der Maßnahme	0	0	0	0	0	-10.000	0	-10.000	0	-10.000	-10.000	-10.000	-10.000
<b>7.424102.0000.04: Kunststoffrasenplätze, Sanierung</b>														
6 =	Summe Einzahlungen	0	0	0	0	0	0	0	0	0	0	0	0	0
8 -	Auszahlungen für Baumaßnahmen	0	0	0	0	0	0	0	-300.000	0	-300.000	-300.000	0	0
13 =	Summe der Auszahlungen aus Investitionstätigkeit	0	0	0	0	0	0	0	-300.000	0	-300.000	-300.000	0	0
14 =	Saldo aus Investitionstätigkeit	0	0	0	0	0	0	0	-300.000	0	-300.000	-300.000	0	0
16 =	Gesamtkosten der Maßnahme	0	0	0	0	0	0	0	-300.000	0	-300.000	-300.000	0	0
<b>7.424102.1001.01: TSG Tü. 1845 Umkleiden, Zw.finanz. WLSB</b>														
1 +	Einzahlungen aus Investitionszuwendungen	79.590	0	0	0	0	0	26.530	0	0	26.530	26.530	0	0
6 =	Summe Einzahlungen	79.590	0	0	0	0	0	26.530	0	0	26.530	26.530	0	0
13 =	Summe der Auszahlungen aus Investitionstätigkeit	0	0	0	0	0	0	0	0	0	0	0	0	0
14 =	Saldo aus Investitionstätigkeit	79.590	0	0	0	0	0	26.530	0	0	26.530	26.530	0	0
16 =	Gesamtkosten der Maßnahme	0	0	0	0	0	0	0	0	0	0	0	0	0

lfd. Nr.	Investitionsprogramm Einzahlungs- und Auszahlungsarten	Geplante Gesamtkosten EUR	Bisher bereit- gestelltes Budget EUR	Ansatz 2019 EUR	Ansatz 2020 EUR	VE 2020 EUR	Planung 2021 EUR	Planung 2022 EUR	Planung 2023 EUR	Planung 2024 (ff.) EUR
		1	2	3	4	5	6	7	8	9
<b>7.424102.1001.02: TSG Tü. 1845, Geschäftsstelle</b>										
6 =	Summe Einzahlungen	0	0	0	0	0	0	0	0	0
11 -	Auszahlungen für Investitionsförderungsmaßnahmen	-54.550	0	0	-54.550	0	0	0	0	0
13 =	Summe der Auszahlungen aus Investitionstätigkeit	-54.550	0	0	-54.550	0	0	0	0	0
14 =	Saldo aus Investitionstätigkeit	-54.550	0	0	-54.550	0	0	0	0	0
16 =	Gesamtkosten der Maßnahme	-54.550	0	0	-54.550	0	0	0	0	0

<b>7.424102.1002.01: Umkleidegebäude Jahnallee, Neubau</b>										
6 =	Summe Einzahlungen	0	0	0	0	0	0	0	0	0
8 -	Auszahlungen für Baumaßnahmen	-250.000	0	0	-250.000	0	0	0	0	0
13 =	Summe der Auszahlungen aus Investitionstätigkeit	-250.000	0	0	-250.000	0	0	0	0	0
14 =	Saldo aus Investitionstätigkeit	-250.000	0	0	-250.000	0	0	0	0	0
16 =	Gesamtkosten der Maßnahme	-250.000	0	0	-250.000	0	0	0	0	0

<b>7.424102.1002.02: Hartplatz Jahnallee, Sanierung</b>										
6 =	Summe Einzahlungen	0	0	0	0	0	0	0	0	0
8 -	Auszahlungen für Baumaßnahmen	-100.000	0	0	0	0	-100.000	0	0	0
13 =	Summe der Auszahlungen aus Investitionstätigkeit	-100.000	0	0	0	0	-100.000	0	0	0
14 =	Saldo aus Investitionstätigkeit	-100.000	0	0	0	0	-100.000	0	0	0
16 =	Gesamtkosten der Maßnahme	-100.000	0	0	0	0	-100.000	0	0	0

lfd. Nr.	Investitionsprogramm Einzahlungs- und Auszahlungsarten	Geplante Gesamtkosten EUR	1	Bisher bereit- gestelltes Budget EUR	2	3	4	Ansatz 2020 EUR	5	6	7	8	9
		EUR		EUR			EUR	EUR	EUR	EUR	EUR	EUR	EUR
<b>7.424102.1005.01: Sportplatz SV 03, Zaun</b>													
6 =	Summe Einzahlungen	0	0	0	0	0	0	0	0	0	0	0	0
8 -	Auszahlungen für Baumaßnahmen	-335.000	0	-195.000	0	0	-140.000	0	0	0	0	0	0
13 =	Summe der Auszahlungen aus Investitionstätigkeit	-335.000	0	-195.000	0	0	-140.000	0	0	0	0	0	0
14 =	Saldo aus Investitionstätigkeit	-335.000	0	-195.000	0	0	-140.000	0	0	0	0	0	0
16 =	Gesamtkosten der Maßnahme	-335.000	0	-195.000	0	0	-140.000	0	0	0	0	0	0
<b>7.424102.1005.02: SV03 Stadion, Sanierung Laufbahn</b>													
6 =	Summe Einzahlungen	0	0	0	0	0	0	0	0	0	0	0	0
8 -	Auszahlungen für Baumaßnahmen	-250.000	0	0	0	0	-250.000	0	0	0	0	0	0
13 =	Summe der Auszahlungen aus Investitionstätigkeit	-250.000	0	0	0	0	-250.000	0	0	0	0	0	0
14 =	Saldo aus Investitionstätigkeit	-250.000	0	0	0	0	-250.000	0	0	0	0	0	0
16 =	Gesamtkosten der Maßnahme	-250.000	0	0	0	0	-250.000	0	0	0	0	0	0
<b>7.424102.1006.01: Bolzplatz Volksgarten</b>													
6 =	Summe Einzahlungen	0	0	0	0	0	0	0	0	0	0	0	0
8 -	Auszahlungen für Baumaßnahmen	0	0	-100.000	0	0	-100.000	0	0	0	0	0	0
13 =	Summe der Auszahlungen aus Investitionstätigkeit	0	0	-100.000	0	0	-100.000	0	0	0	0	0	0
14 =	Saldo aus Investitionstätigkeit	0	0	-100.000	0	0	-100.000	0	0	0	0	0	0
16 =	Gesamtkosten der Maßnahme	0	0	-100.000	0	0	-100.000	0	0	0	0	0	0

lfd. Nr.	Investitionsprogramm Einzahlungs- und Auszahlungsarten	Geplante Gesamtkosten EUR	Bisher bereit- gestelltes Budget EUR	Ansatz 2019 EUR	Ansatz 2020 EUR	VE 2020 EUR	Planung 2021 EUR	Planung 2022 EUR	Planung 2023 EUR	Planung 2024 (ff.) EUR
		1	2	3	4	5	6	7	8	9
<b>7.424102.1500.01: Hirschau, Multifunktionsportfläche</b>										
6 =	Summe Einzahlungen	0	0	0	0	0	0	0	0	0
8 -	Auszahlungen für Baumaßnahmen	-59.000	0	0	-59.000	0	0	0	0	0
13 =	Summe der Auszahlungen aus Investitionstätigkeit	-59.000	0	0	-59.000	0	0	0	0	0
14 =	Saldo aus Investitionstätigkeit	-59.000	0	0	-59.000	0	0	0	0	0
16 =	Gesamtkosten der Maßnahme	-59.000	0	0	-59.000	0	0	0	0	0

**7.424102.1601.01: SV Unterjesingen, Zw.finanz. WLSB**

1 +	Einzahlungen aus Investitionszuwendungen	0	0	0	17.560	0	17.560	0	0	0
6 =	Summe Einzahlungen	0	0	0	17.560	0	17.560	0	0	0
13 =	Summe der Auszahlungen aus Investitionstätigkeit	0	0	0	0	0	0	0	0	0
14 =	Saldo aus Investitionstätigkeit	0	0	0	17.560	0	17.560	0	0	0
16 =	Gesamtkosten der Maßnahme	0	0	0	0	0	0	0	0	0

**7.424102.1602.01: Basketballfeld Unterjesingen**

6 =	Summe Einzahlungen	0	0	0	0	0	0	0	0	0
8 -	Auszahlungen für Baumaßnahmen	-10.000	0	0	-10.000	0	0	0	0	0
13 =	Summe der Auszahlungen aus Investitionstätigkeit	-10.000	0	0	-10.000	0	0	0	0	0
14 =	Saldo aus Investitionstätigkeit	-10.000	0	0	-10.000	0	0	0	0	0
16 =	Gesamtkosten der Maßnahme	-10.000	0	0	-10.000	0	0	0	0	0

lfd. Nr.	Investitionsprogramm Einzahlungs- und Auszahlungsarten	Geplante Gesamtkosten EUR	Bisher bereit- gestelltes Budget EUR	Ansatz 2019 EUR	Ansatz 2020 EUR	VE 2020 EUR	Planung 2021 EUR	Planung 2022 EUR	Planung 2023 EUR	Planung 2024 (ff.) EUR
		1	2	3	4	5	6	7	8	9
<b>7.424102.1700.01: TSV Hagelloch, Volleyballfelder</b>										
6 =	Summe Einzahlungen	0	0	0	0	0	0	0	0	0
11 -	Auszahlungen für Investitionsförderungsmaßnahmen	0	0	0	-5.100	0	0	0	0	0
13 =	Summe der Auszahlungen aus Investitionstätigkeit	0	0	0	-5.100	0	0	0	0	0
14 =	Saldo aus Investitionstätigkeit	0	0	0	-5.100	0	0	0	0	0
16 =	Gesamtkosten der Maßnahme	0	0	0	-5.100	0	0	0	0	0
<b>7.424102.3203.01: Bolzplatz Herrlesberg</b>										
6 =	Summe Einzahlungen	0	0	0	0	0	0	0	0	0
8 -	Auszahlungen für Baumaßnahmen	-60.000	0	0	0	0	-60.000	0	0	0
13 =	Summe der Auszahlungen aus Investitionstätigkeit	-60.000	0	0	0	0	-60.000	0	0	0
14 =	Saldo aus Investitionstätigkeit	-60.000	0	0	0	0	-60.000	0	0	0
16 =	Gesamtkosten der Maßnahme	-60.000	0	0	0	0	-60.000	0	0	0
<b>7.424102.3302.01: Sportplatz TV Derendingen, Neubau</b>										
3 +	Einzahlungen aus der Veräußerung von Sachvermögen	1.000.000	0	0	0	0	1.000.000	0	0	0
6 =	Summe Einzahlungen	1.000.000	0	0	0	0	1.000.000	0	0	0
8 -	Auszahlungen für Baumaßnahmen	-820.000	0	0	-200.000	-620.000	-620.000	0	0	0
11 -	Auszahlungen für Investitionsförderungsmaßnahmen	-255.000	0	0	0	0	-255.000	0	0	0
13 =	Summe der Auszahlungen aus Investitionstätigkeit	-1.075.000	0	0	-200.000	-620.000	-875.000	0	0	0
14 =	Saldo aus Investitionstätigkeit	-75.000	0	0	-200.000	-620.000	125.000	0	0	0
16 =	Gesamtkosten der Maßnahme	-1.075.000	0	0	-200.000	-620.000	-875.000	0	0	0



lfd. Nr.	Investitionsprogramm Einzahlungs- und Auszahlungsarten	Geplante Gesamtkosten EUR	Bisher bereit- gestelltes Budget EUR	Ansatz 2019 EUR	Ansatz 2020 EUR	VE 2020 EUR	Planung 2021 EUR	Planung 2022 EUR	Planung 2023 EUR	Planung 2024 (ff.) EUR
		1	2	3	4	5	6	7	8	9
<b>7.505001.0000.01: Stadtwald, Bau von Maschinenwegen</b>										
6 =	Summe Einzahlungen	0	0	0	0	0	0	0	0	0
8 -	Auszahlungen für Baumaßnahmen	0	0	0	-20.000	0	-20.000	-20.000	-20.000	-20.000
13 =	Summe der Auszahlungen aus Investitionstätigkeit	0	0	0	-20.000	0	-20.000	-20.000	-20.000	-20.000
14 =	Saldo aus Investitionstätigkeit	0	0	0	-20.000	0	-20.000	-20.000	-20.000	-20.000
16 =	Gesamtkosten der Maßnahme	0	0	0	-20.000	0	-20.000	-20.000	-20.000	-20.000
<b>7.505001.0000.02: Stadtwald</b>										
6 =	Summe Einzahlungen	0	0	0	0	0	0	0	0	0
9 -	Auszahlungen für den Erwerb von beweglichem Sachvermögen	0	0	0	-5.000	0	0	0	0	0
13 =	Summe der Auszahlungen aus Investitionstätigkeit	0	0	0	-5.000	0	0	0	0	0
14 =	Saldo aus Investitionstätigkeit	0	0	0	-5.000	0	0	0	0	0
16 =	Gesamtkosten der Maßnahme	0	0	0	-5.000	0	0	0	0	0
<b>7.511009.0000.01: Stadtsanierung, Ortsbildpflege</b>										
6 =	Summe Einzahlungen	0	0	0	0	0	0	0	0	0
11 -	Auszahlungen für Investitionsförderungsmaßnahmen	0	0	0	-70.000	0	-70.000	-70.000	-70.000	-70.000
13 =	Summe der Auszahlungen aus Investitionstätigkeit	0	0	0	-70.000	0	-70.000	-70.000	-70.000	-70.000
14 =	Saldo aus Investitionstätigkeit	0	0	0	-70.000	0	-70.000	-70.000	-70.000	-70.000
16 =	Gesamtkosten der Maßnahme	0	0	0	-70.000	0	-70.000	-70.000	-70.000	-70.000

lfd. Nr.	Investitionsprogramm Einzahlungs- und Auszahlungsarten	Geplante Gesamtkosten EUR	1	Bisher bereit- gestelltes Budget EUR	2	3	4	VE 2020 EUR	5	6	7	8	9
		EUR		EUR	EUR	EUR	EUR	EUR	EUR	EUR	EUR	EUR	EUR
<b>7.511009.1001.02: Stadtanierung Kernstadt, Aufw. Altstadt</b>													
6 =	Summe Einzahlungen	0	0	0	0	0	0	0	0	0	0	0	0
8 -	Auszahlungen für Baumaßnahmen	0	0	0	-10.000	0	-10.000	0	0	-10.000	-10.000	-10.000	-10.000
13 =	Summe der Auszahlungen aus Investitionstätigkeit	0	0	0	-10.000	0	-10.000	0	0	-10.000	-10.000	-10.000	-10.000
14 =	Saldo aus Investitionstätigkeit	0	0	0	-10.000	0	-10.000	0	0	-10.000	-10.000	-10.000	-10.000
16 =	Gesamtkosten der Maßnahme	0	0	0	-10.000	0	-10.000	0	0	-10.000	-10.000	-10.000	-10.000
<b>7.511009.1006.01: Europaplatz, Gebiet I Zinserdreieck</b>													
1 +	Einzahlungen aus Investitionszuwendungen	766.000	0	0	161.000	0	161.000	0	0	605.000	0	0	0
6 =	Summe Einzahlungen	766.000	0	0	161.000	0	161.000	0	0	605.000	0	0	0
8 -	Auszahlungen für Baumaßnahmen	-3.000.000	0	0	-3.000.000	0	-3.000.000	0	0	0	0	0	0
13 =	Summe der Auszahlungen aus Investitionstätigkeit	-3.000.000	0	0	-3.000.000	0	-3.000.000	0	0	0	0	0	0
14 =	Saldo aus Investitionstätigkeit	-2.234.000	0	0	-2.839.000	0	-2.839.000	0	0	605.000	0	0	0
16 =	Gesamtkosten der Maßnahme	-3.000.000	0	0	-3.000.000	0	-3.000.000	0	0	0	0	0	0

# Investitionsprogramm 2020

lfd. Nr.	Investitionsprogramm Einzahlungs- und Auszahlungsarten	Geplante Gesamtkosten	Bisher bereit- gestelltes Budget	Ansatz 2019	Ansatz 2020	VE 2020	Planung 2021	Planung 2022	Planung 2023	Planung 2024 (ff.)
	EUR	EUR	EUR	EUR	EUR	EUR	EUR	EUR	EUR	EUR
	1	2	3	4	5	6	7	8	9	
<b>7.511009.1006.02: Europaplatz, Gebiet IIa ZOB</b>										
1 +	Einzahlungen aus Investitionszuwendungen	14.171.000	0	1.670.000	0	3.200.000	5.251.000	3.550.000	500.000	
3 +	Einzahlungen aus der Veräußerung von Sachvermögen	5.000.000	0	0	0	0	0	5.000.000	0	
<b>6 =</b>	<b>Summe Einzahlungen</b>	<b>19.171.000</b>	<b>0</b>	<b>1.670.000</b>	<b>0</b>	<b>3.200.000</b>	<b>5.251.000</b>	<b>8.550.000</b>	<b>500.000</b>	
8 -	Auszahlungen für Baumaßnahmen	-32.510.000	0	-3.150.000	-7.000.000	-9.956.000	-11.410.000	-6.000.000	-1.994.000	
11 -	Auszahlungen für Investitionsförderungsmaßnahmen	-750.000	0	0	0	-750.000	0	0	0	
<b>13 =</b>	<b>Summe der Auszahlungen aus Investitionstätigkeit</b>	<b>-33.260.000</b>	<b>0</b>	<b>-3.150.000</b>	<b>-7.000.000</b>	<b>-10.706.000</b>	<b>-11.410.000</b>	<b>-6.000.000</b>	<b>-1.994.000</b>	
<b>14 =</b>	<b>Saldo aus Investitionstätigkeit</b>	<b>-14.089.000</b>	<b>0</b>	<b>-1.480.000</b>	<b>-7.000.000</b>	<b>-7.506.000</b>	<b>-6.159.000</b>	<b>2.550.000</b>	<b>-1.494.000</b>	
<b>16 =</b>	<b>Gesamtkosten der Maßnahme</b>	<b>-33.260.000</b>	<b>0</b>	<b>-3.150.000</b>	<b>-7.000.000</b>	<b>-10.706.000</b>	<b>-11.410.000</b>	<b>-6.000.000</b>	<b>-1.994.000</b>	

<b>7.511009.1006.03: Europaplatz, Gebiet IIb Anlagenpark Mitte</b>										
	EUR	EUR	EUR	EUR	EUR	EUR	EUR	EUR	EUR	EUR
	1	2	3	4	5	6	7	8	9	
<b>6 =</b>	<b>Summe Einzahlungen</b>	<b>0</b>	<b>0</b>	<b>0</b>	<b>0</b>	<b>0</b>	<b>0</b>	<b>0</b>	<b>0</b>	<b>0</b>
8 -	Auszahlungen für Baumaßnahmen	-4.780.000	0	-150.000	-1.000.000	-1.000.000	-2.000.000	-1.630.000	0	
<b>13 =</b>	<b>Summe der Auszahlungen aus Investitionstätigkeit</b>	<b>-4.780.000</b>	<b>0</b>	<b>-150.000</b>	<b>-1.000.000</b>	<b>-1.000.000</b>	<b>-2.000.000</b>	<b>-1.630.000</b>	<b>0</b>	
<b>14 =</b>	<b>Saldo aus Investitionstätigkeit</b>	<b>-4.780.000</b>	<b>0</b>	<b>-150.000</b>	<b>-1.000.000</b>	<b>-1.000.000</b>	<b>-2.000.000</b>	<b>-1.630.000</b>	<b>0</b>	
<b>16 =</b>	<b>Gesamtkosten der Maßnahme</b>	<b>-4.780.000</b>	<b>0</b>	<b>-150.000</b>	<b>-1.000.000</b>	<b>-1.000.000</b>	<b>-2.000.000</b>	<b>-1.630.000</b>	<b>0</b>	

lfd. Nr.	Investitionsprogramm Einzahlungs- und Auszahlungsarten	Geplante Gesamtkosten EUR	Bisher bereit- gestelltes Budget EUR	Ansatz 2019 EUR	Ansatz 2020 EUR	VE 2020 EUR	Planung 2021 EUR	Planung 2022 EUR	Planung 2023 EUR	Planung 2024 (ff.) EUR
		1	2	3	4	5	6	7	8	9
<b>7.511009.9000.01: Sanierungsgebiet Waldhäuser Ost</b>										
1 +	Einzahlungen aus Investitionszuwendungen	0	0	0	0	0	0	0	3.568.000	0
6 =	<b>Summe Einzahlungen</b>	<b>0</b>	<b>0</b>	<b>0</b>	<b>0</b>	<b>0</b>	<b>0</b>	<b>0</b>	<b>3.568.000</b>	<b>0</b>
8 -	Auszahlungen für Baumaßnahmen	0	0	0	-570.000	0	-1.310.000	-1.050.000	-2.745.000	-1.700.000
13 =	<b>Summe der Auszahlungen aus Investitionstätigkeit</b>	<b>0</b>	<b>0</b>	<b>0</b>	<b>-570.000</b>	<b>0</b>	<b>-1.310.000</b>	<b>-1.050.000</b>	<b>-2.745.000</b>	<b>-1.700.000</b>
14 =	<b>Saldo aus Investitionstätigkeit</b>	<b>0</b>	<b>0</b>	<b>0</b>	<b>-570.000</b>	<b>0</b>	<b>-1.310.000</b>	<b>-1.050.000</b>	<b>823.000</b>	<b>-1.700.000</b>
16 =	<b>Gesamtkosten der Maßnahme</b>	<b>0</b>	<b>0</b>	<b>0</b>	<b>-570.000</b>	<b>0</b>	<b>-1.310.000</b>	<b>-1.050.000</b>	<b>-2.745.000</b>	<b>-1.700.000</b>

<b>7.511009.9200.01: Sanierungsgebiet Südliches Stadtzentrum</b>										
1 +	Einzahlungen aus Investitionszuwendungen	0	0	0	200.000	0	132.800	0	369.600	0
2 +	Einzahlungen aus Investitionsbeiträgen und ähnl. Entgelten für Investitionstätigkeit	0	0	0	108.540	0	100.000	100.000	0	0
6 =	<b>Summe Einzahlungen</b>	<b>0</b>	<b>0</b>	<b>0</b>	<b>308.540</b>	<b>0</b>	<b>232.800</b>	<b>100.000</b>	<b>369.600</b>	<b>0</b>
8 -	Auszahlungen für Baumaßnahmen	0	0	0	-643.000	0	-600.000	0	0	0
13 =	<b>Summe der Auszahlungen aus Investitionstätigkeit</b>	<b>0</b>	<b>0</b>	<b>0</b>	<b>-643.000</b>	<b>0</b>	<b>-600.000</b>	<b>0</b>	<b>0</b>	<b>0</b>
14 =	<b>Saldo aus Investitionstätigkeit</b>	<b>0</b>	<b>0</b>	<b>0</b>	<b>-334.460</b>	<b>0</b>	<b>-367.200</b>	<b>100.000</b>	<b>369.600</b>	<b>0</b>
16 =	<b>Gesamtkosten der Maßnahme</b>	<b>0</b>	<b>0</b>	<b>0</b>	<b>-643.000</b>	<b>0</b>	<b>-600.000</b>	<b>0</b>	<b>0</b>	<b>0</b>

lfd. Nr.	Investitionsprogramm Einzahlungs- und Auszahlungsarten	Geplante Gesamtkosten EUR	Bisher bereit- gestelltes Budget EUR	Ansatz 2019 EUR	Ansatz 2020 EUR	VE 2020 EUR	Planung 2021 EUR	Planung 2022 EUR	Planung 2023 EUR	Planung 2024 (ff.) EUR
		1	2	3	4	5	6	7	8	9
<b>7.511009.9300.01: Sanierungsgebiet Lustnau Süd</b>										
1 +	Einzahlungen aus Investitionszuwendungen	0	0	0	38.400	0	0	0	0	0
6 =	Summe Einzahlungen	0	0	0	38.400	0	0	0	0	0
8 -	Auszahlungen für Baumaßnahmen	0	0	0	-40.000	0	0	0	0	0
13 =	Summe der Auszahlungen aus Investitionstätigkeit	0	0	0	-40.000	0	0	0	0	0
14 =	Saldo aus Investitionstätigkeit	0	0	0	-1.600	0	0	0	0	0
16 =	Gesamtkosten der Maßnahme	0	0	0	-40.000	0	0	0	0	0

<b>7.511009.9400.01: Sanierungsgebiet Östlicher Altstadttrand</b>										
1 +	Einzahlungen aus Investitionszuwendungen	0	0	0	40.000	0	0	0	0	0
6 =	Summe Einzahlungen	0	0	0	40.000	0	0	0	0	0
8 -	Auszahlungen für Baumaßnahmen	0	0	0	-760.000	0	0	0	0	0
13 =	Summe der Auszahlungen aus Investitionstätigkeit	0	0	0	-760.000	0	0	0	0	0
14 =	Saldo aus Investitionstätigkeit	0	0	0	-720.000	0	0	0	0	0
16 =	Gesamtkosten der Maßnahme	0	0	0	-760.000	0	0	0	0	0

<b>7.511010.1004.02: Planung Freiraumschlüsse Güterbahnhof</b>										
6 =	Summe Einzahlungen	0	0	0	0	0	0	0	0	0
8 -	Auszahlungen für Baumaßnahmen	-70.000	0	0	-70.000	0	0	0	0	0
13 =	Summe der Auszahlungen aus Investitionstätigkeit	-70.000	0	0	-70.000	0	0	0	0	0
14 =	Saldo aus Investitionstätigkeit	-70.000	0	0	-70.000	0	0	0	0	0
16 =	Gesamtkosten der Maßnahme	-70.000	0	0	-70.000	0	0	0	0	0

lfd. Nr.	Investitionsprogramm Einzahlungs- und Auszahlungsarten	Geplante Gesamtkosten EUR	Bisher bereit- gestelltes Budget EUR	Ansatz 2019 EUR	Ansatz 2020 EUR	VE 2020 EUR	Planung 2021 EUR	Planung 2022 EUR	Planung 2023 EUR	Planung 2024 (ff.) EUR
		1	2	3	4	5	6	7	8	9
<b>7.5110.9000.01: Entwicklungsbereich Obere Viehweide</b>										
2 +	Einzahlungen aus Investitionsbeiträgen und ähnl. Entgelten für Investitionstätigkeit	0	0	0	364.000	0	310.000	36.000	0	0
3 +	Einzahlungen aus der Veräußerung von Sachvermögen	0	0	0	4.025.000	0	1.480.000	2.450.000	0	0
6 =	<b>Summe Einzahlungen</b>	<b>0</b>	<b>0</b>	<b>0</b>	<b>4.389.000</b>	<b>0</b>	<b>1.790.000</b>	<b>2.486.000</b>	<b>0</b>	<b>0</b>
7 -	Auszahlungen für den Erwerb von Grundstücken und Gebäuden	0	0	0	-60.000	-330.000	-330.000	-50.000	0	0
8 -	Auszahlungen für Baumaßnahmen	0	0	0	-1.860.000	-2.150.000	-2.150.000	-1.700.000	-1.070.000	0
13 =	<b>Summe der Auszahlungen aus Investitionstätigkeit</b>	<b>0</b>	<b>0</b>	<b>0</b>	<b>-1.920.000</b>	<b>-2.480.000</b>	<b>-2.480.000</b>	<b>-1.750.000</b>	<b>-1.070.000</b>	<b>0</b>
14 =	<b>Saldo aus Investitionstätigkeit</b>	<b>0</b>	<b>0</b>	<b>0</b>	<b>2.469.000</b>	<b>-2.480.000</b>	<b>-690.000</b>	<b>736.000</b>	<b>-1.070.000</b>	<b>0</b>
16 =	<b>Gesamtkosten der Maßnahme</b>	<b>0</b>	<b>0</b>	<b>0</b>	<b>-1.920.000</b>	<b>-2.480.000</b>	<b>-2.480.000</b>	<b>-1.750.000</b>	<b>-1.070.000</b>	<b>0</b>

<b>7.5110.9100.01: Entw.bereich Stuttg. Str./Franz. Viertel</b>										
lfd. Nr.	Investitionsprogramm Einzahlungs- und Auszahlungsarten	Geplante Gesamtkosten EUR	Bisher bereit- gestelltes Budget EUR	Ansatz 2019 EUR	Ansatz 2020 EUR	VE 2020 EUR	Planung 2021 EUR	Planung 2022 EUR	Planung 2023 EUR	Planung 2024 (ff.) EUR
		1	2	3	4	5	6	7	8	9
3 +	Einzahlungen aus der Veräußerung von Sachvermögen	0	0	0	1.000.000	0	4.000.000	9.300.000	0	0
6 =	<b>Summe Einzahlungen</b>	<b>0</b>	<b>0</b>	<b>0</b>	<b>1.000.000</b>	<b>0</b>	<b>4.000.000</b>	<b>9.300.000</b>	<b>0</b>	<b>0</b>
7 -	Auszahlungen für den Erwerb von Grundstücken und Gebäuden	0	0	0	0	-3.510.000	-3.510.000	-2.311.150	0	0
8 -	Auszahlungen für Baumaßnahmen	0	0	0	-1.130.580	-1.950.000	-4.871.720	-863.000	-1.097.760	0
13 =	<b>Summe der Auszahlungen aus Investitionstätigkeit</b>	<b>0</b>	<b>0</b>	<b>0</b>	<b>-1.130.580</b>	<b>-5.460.000</b>	<b>-8.381.720</b>	<b>-3.174.150</b>	<b>-1.097.760</b>	<b>0</b>
14 =	<b>Saldo aus Investitionstätigkeit</b>	<b>0</b>	<b>0</b>	<b>0</b>	<b>-130.580</b>	<b>-5.460.000</b>	<b>-4.381.720</b>	<b>6.125.850</b>	<b>-1.097.760</b>	<b>0</b>
16 =	<b>Gesamtkosten der Maßnahme</b>	<b>0</b>	<b>0</b>	<b>0</b>	<b>-1.130.580</b>	<b>-5.460.000</b>	<b>-8.381.720</b>	<b>-3.174.150</b>	<b>-1.097.760</b>	<b>0</b>

# Investitionsprogramm 2020

lfd. Nr.	Investitionsprogramm Einzahlungs- und Auszahlungsarten	Geplante Gesamtkosten EUR	Bisher bereit- gestelltes Budget EUR	Ansatz 2019 EUR	Ansatz 2020 EUR	VE 2020 EUR	Planung 2021 EUR	Planung 2022 EUR	Planung 2023 EUR	Planung 2024 (ff.) EUR
		1	2	3	4	5	6	7	8	9
<b>7.511100.0000.01: Geoinformation</b>										
6 =	Summe Einzahlungen	0	0	0	0	0	0	0	0	0
9 -	Auszahlungen für den Erwerb von beweglichem Sachvermögen	0	0	0	-34.500	0	0	0	0	0
13 =	Summe der Auszahlungen aus Investitionstätigkeit	0	0	0	-34.500	0	0	0	0	0
14 =	Saldo aus Investitionstätigkeit	0	0	0	-34.500	0	0	0	0	0
16 =	Gesamtkosten der Maßnahme	0	0	0	-34.500	0	0	0	0	0
<b>7.511104.0000.01: Vermessung</b>										
6 =	Summe Einzahlungen	0	0	0	0	0	0	0	0	0
9 -	Auszahlungen für den Erwerb von beweglichem Sachvermögen	0	0	0	-45.000	0	0	0	0	0
13 =	Summe der Auszahlungen aus Investitionstätigkeit	0	0	0	-45.000	0	0	0	0	0
14 =	Saldo aus Investitionstätigkeit	0	0	0	-45.000	0	0	0	0	0
16 =	Gesamtkosten der Maßnahme	0	0	0	-45.000	0	0	0	0	0
<b>7.511108.0000.01: Baulandumlegung</b>										
2 +	Einzahlungen aus Investitionsbeiträgen und ähnl. Entgelten für Investitionstätigkeit	0	0	0	2.000	0	2.000	2.000	2.000	2.000
6 =	Summe Einzahlungen	0	0	0	2.000	0	2.000	2.000	2.000	2.000
13 =	Summe der Auszahlungen aus Investitionstätigkeit	0	0	0	0	0	0	0	0	0
14 =	Saldo aus Investitionstätigkeit	0	0	0	2.000	0	2.000	2.000	2.000	2.000
16 =	Gesamtkosten der Maßnahme	0	0	0	0	0	0	0	0	0

lfd. Nr.	Investitionsprogramm Einzahlungs- und Auszahlungsarten	Geplante Gesamtkosten EUR	Bisher bereit- gestelltes Budget EUR	Ansatz 2019 EUR	Ansatz 2020 EUR	VE 2020 EUR	Planung 2021 EUR	Planung 2022 EUR	Planung 2023 EUR	Planung 2024 (ff.) EUR
		1	2	3	4	5	6	7	8	9
<b>7.51109.0000.01: Baugebiete Ortsteile, Plan. u. Gutachten</b>										
6 =	Summe Einzahlungen	0	0	0	0	0	0	0	0	0
8 -	Auszahlungen für Baumaßnahmen	0	0	0	-300.000	-200.000	-200.000	-200.000	-330.000	0
13 =	Summe der Auszahlungen aus Investitionstätigkeit	0	0	0	-300.000	-200.000	-200.000	-200.000	-330.000	0
14 =	Saldo aus Investitionstätigkeit	0	0	0	-300.000	-200.000	-200.000	-200.000	-330.000	0
16 =	Gesamtkosten der Maßnahme	0	0	0	-300.000	-200.000	-200.000	-200.000	-330.000	0

**7.522001.0000.01: Rückflüsse Wohnbaudarlehen**

4 +	Einzahlungen aus der Veräußerung von Finanzvermögen	0	0	0	80.000	0	80.000	80.000	80.000	0
6 =	Summe Einzahlungen	0	0	0	80.000	0	80.000	80.000	80.000	0
13 =	Summe der Auszahlungen aus Investitionstätigkeit	0	0	0	0	0	0	0	0	0
14 =	Saldo aus Investitionstätigkeit	0	0	0	80.000	0	80.000	80.000	80.000	0
16 =	Gesamtkosten der Maßnahme	0	0	0	0	0	0	0	0	0

**7.536001.0000.01: Ausbau Netzinfrastruktur, Breitbandkabel**

6 =	Summe Einzahlungen	0	0	0	0	0	0	0	0	0
8 -	Auszahlungen für Baumaßnahmen	0	0	0	-100.000	0	-100.000	-100.000	-100.000	-100.000
13 =	Summe der Auszahlungen aus Investitionstätigkeit	0	0	0	-100.000	0	-100.000	-100.000	-100.000	-100.000
14 =	Saldo aus Investitionstätigkeit	0	0	0	-100.000	0	-100.000	-100.000	-100.000	-100.000
16 =	Gesamtkosten der Maßnahme	0	0	0	-100.000	0	-100.000	-100.000	-100.000	-100.000



lfd. Nr.	Investitionsprogramm Einzahlungs- und Auszahlungsarten	Geplante Gesamtkosten EUR	1	Bisher bereit- gestelltes Budget EUR	2	Ansatz 2019 EUR	3	Ansatz 2020 EUR	4	VE 2020 EUR	5	Planung 2021 EUR	6	Planung 2022 EUR	7	Planung 2023 EUR	8	Planung 2024 (ff.) EUR	9
<b>7.541001.0000.01: Radwegebauprogramm</b>																			
1	+ Einzahlungen aus Investitionszuwendungen	0	0	0	0	0	0	200.000	200.000	0	0	200.000	200.000	200.000	200.000	200.000	200.000	200.000	200.000
6	= Summe Einzahlungen	0	0	0	0	0	0	200.000	200.000	0	0	200.000	200.000	200.000	200.000	200.000	200.000	200.000	200.000
8	- Auszahlungen für Baumaßnahmen	0	0	0	0	0	0	-500.000	-500.000	0	0	-500.000	-500.000	-500.000	-500.000	-500.000	-500.000	-500.000	-500.000
13	= Summe der Auszahlungen aus Investitionstätigkeit	0	0	0	0	0	0	-500.000	-500.000	0	0	-500.000	-500.000	-500.000	-500.000	-500.000	-500.000	-500.000	-500.000
14	= Saldo aus Investitionstätigkeit	0	0	0	0	0	0	-300.000	-300.000	0	0	-300.000	-300.000	-300.000	-300.000	-300.000	-300.000	-300.000	-300.000
16	= Gesamtkosten der Maßnahme	0	0	0	0	0	0	-500.000	-500.000	0	0	-500.000	-500.000	-500.000	-500.000	-500.000	-500.000	-500.000	-500.000

<b>7.541001.0000.02: Gemeindestraßen, Straßenbaumaßnahmen</b>																			
6	= Summe Einzahlungen	0	0	0	0	0	0	0	0	0	0	0	0	0	0	0	0	0	0
8	- Auszahlungen für Baumaßnahmen	0	0	0	0	0	0	-500.000	-500.000	0	0	-750.000	-750.000	-750.000	-750.000	-750.000	-750.000	-750.000	-750.000
13	= Summe der Auszahlungen aus Investitionstätigkeit	0	0	0	0	0	0	-500.000	-500.000	0	0	-750.000	-750.000	-750.000	-750.000	-750.000	-750.000	-750.000	-750.000
14	= Saldo aus Investitionstätigkeit	0	0	0	0	0	0	-500.000	-500.000	0	0	-750.000	-750.000	-750.000	-750.000	-750.000	-750.000	-750.000	-750.000
16	= Gesamtkosten der Maßnahme	0	0	0	0	0	0	-500.000	-500.000	0	0	-750.000	-750.000	-750.000	-750.000	-750.000	-750.000	-750.000	-750.000

<b>7.541001.0000.04: Gemeindestraßen, Grundstückswerb</b>																			
6	= Summe Einzahlungen	0	0	0	0	0	0	0	0	0	0	0	0	0	0	0	0	0	0
7	- Auszahlungen für den Erwerb von Grundstücken und Gebäuden	0	0	0	0	0	0	-70.000	-70.000	0	0	-70.000	-70.000	-70.000	-70.000	-70.000	-70.000	-70.000	-70.000
13	= Summe der Auszahlungen aus Investitionstätigkeit	0	0	0	0	0	0	-70.000	-70.000	0	0	-70.000	-70.000	-70.000	-70.000	-70.000	-70.000	-70.000	-70.000
14	= Saldo aus Investitionstätigkeit	0	0	0	0	0	0	-70.000	-70.000	0	0	-70.000	-70.000	-70.000	-70.000	-70.000	-70.000	-70.000	-70.000
16	= Gesamtkosten der Maßnahme	0	0	0	0	0	0	-70.000	-70.000	0	0	-70.000	-70.000	-70.000	-70.000	-70.000	-70.000	-70.000	-70.000

lfd. Nr.	Investitionsprogramm Einzahlungs- und Auszahlungsarten	Geplante Gesamtkosten EUR	1	Bisher bereit- gestelltes Budget EUR	2	3	4	5	6	7	8	9
		EUR		EUR	EUR	EUR	EUR	EUR	EUR	EUR	EUR	EUR
<b>7.541001.0000.05: Bauegb. Ortsteile; Ausgleichsmaßnahmen</b>												
6 =	Summe Einzahlungen	0	0	0	0	0	0	0	0	0	0	0
8 -	Auszahlungen für Baumaßnahmen	0	0	-100.000	0	0	-100.000	0	-50.000	-50.000	-50.000	-50.000
13 =	Summe der Auszahlungen aus Investitionstätigkeit	0	0	-100.000	0	0	-100.000	0	-50.000	-50.000	-50.000	-50.000
14 =	Saldo aus Investitionstätigkeit	0	0	-100.000	0	0	-100.000	0	-50.000	-50.000	-50.000	-50.000
16 =	Gesamtkosten der Maßnahme	0	0	-100.000	0	0	-100.000	0	-50.000	-50.000	-50.000	-50.000
<b>7.541001.1001.01: Ausbau Gösstraße</b>												
2 +	Einzahlungen aus Investitionsbeiträgen und ähnl. Entgelten für Investitionstätigkeit	300.000	0	0	0	0	0	0	0	0	300.000	0
6 =	Summe Einzahlungen	300.000	0	0	0	0	0	0	0	0	300.000	0
8 -	Auszahlungen für Baumaßnahmen	-320.000	0	0	0	0	0	0	-320.000	0	0	0
13 =	Summe der Auszahlungen aus Investitionstätigkeit	-320.000	0	0	0	0	0	0	-320.000	0	0	0
14 =	Saldo aus Investitionstätigkeit	-20.000	0	0	0	0	0	0	-320.000	0	300.000	0
16 =	Gesamtkosten der Maßnahme	-320.000	0	0	0	0	0	0	-320.000	0	0	0
<b>7.541001.1002.01: Gewerbegebiet Aischbach, Verkehrserschl.</b>												
6 =	Summe Einzahlungen	0	0	0	0	0	0	0	0	0	0	0
8 -	Auszahlungen für Baumaßnahmen	0	0	-80.000	0	0	-80.000	0	-760.000	-400.000	0	0
13 =	Summe der Auszahlungen aus Investitionstätigkeit	0	0	-80.000	0	0	-80.000	0	-760.000	-400.000	0	0
14 =	Saldo aus Investitionstätigkeit	0	0	-80.000	0	0	-80.000	0	-760.000	-400.000	0	0
16 =	Gesamtkosten der Maßnahme	0	0	-80.000	0	0	-80.000	0	-760.000	-400.000	0	0

# Investitionsprogramm 2020

lfd. Nr.	Investitionsprogramm Einzahlungs- und Auszahlungsarten	Geplante Gesamtkosten EUR	1	Bisher bereit- gestelltes Budget EUR	2	3	4	5	6	7	8	9
		EUR		EUR	EUR	EUR	EUR	EUR	EUR	EUR	EUR	EUR
<b>7.541001.1003.01: Derendinger Allee, Umgest. Lindenbrunnen</b>												
6 =	Summe Einzahlungen	0	0	0	0	0	0	0	0	0	0	0
8 -	Auszahlungen für Baumaßnahmen	-300.000	0	0	0	-90.000	0	0	-210.000	0	0	0
13 =	Summe der Auszahlungen aus Investitionstätigkeit	-300.000	0	0	0	-90.000	0	0	-210.000	0	0	0
14 =	Saldo aus Investitionstätigkeit	-300.000	0	0	0	-90.000	0	0	-210.000	0	0	0
16 =	Gesamtkosten der Maßnahme	-300.000	0	0	0	-90.000	0	0	-210.000	0	0	0
<b>7.541001.1004.01: Brückenstraße Süd</b>												
6 =	Summe Einzahlungen	0	0	0	0	0	0	0	0	0	0	0
8 -	Auszahlungen für Baumaßnahmen	-450.000	0	0	0	-50.000	0	0	-400.000	0	0	0
13 =	Summe der Auszahlungen aus Investitionstätigkeit	-450.000	0	0	0	-50.000	0	0	-400.000	0	0	0
14 =	Saldo aus Investitionstätigkeit	-450.000	0	0	0	-50.000	0	0	-400.000	0	0	0
16 =	Gesamtkosten der Maßnahme	-450.000	0	0	0	-50.000	0	0	-400.000	0	0	0
<b>7.541001.1005.01: Güterbahnhof Westspitze, Anteil Stadt</b>												
1 +	Einzahlungen aus Investitionszuwendungen	0	0	0	0	630.000	0	0	0	0	0	0
6 =	Summe Einzahlungen	0	0	0	0	630.000	0	0	0	0	0	0
8 -	Auszahlungen für Baumaßnahmen	0	0	0	0	-50.000	0	0	0	0	0	0
13 =	Summe der Auszahlungen aus Investitionstätigkeit	0	0	0	0	-50.000	0	0	0	0	0	0
14 =	Saldo aus Investitionstätigkeit	0	0	0	0	580.000	0	0	0	0	0	0
16 =	Gesamtkosten der Maßnahme	0	0	0	0	-50.000	0	0	0	0	0	0

lfd. Nr.	Investitionsprogramm Einzahlungs- und Auszahlungsarten	Geplante Gesamtkosten EUR	Bisher bereit- gestelltes Budget EUR	Ansatz 2019 EUR	Ansatz 2020 EUR	VE 2020 EUR	Planung 2021 EUR	Planung 2022 EUR	Planung 2023 EUR	Planung 2024 (ff.) EUR
		1	2	3	4	5	6	7	8	9
<b>7.541001.1006.01: Schloßbergstraße</b>										
2 +	Einzahlungen aus Investitionsbeiträgen und ähnl. Entgelten für Investitionstätigkeit	570.000	0	0	0	0	0	0	570.000	0
6 =	<b>Summe Einzahlungen</b>	<b>570.000</b>	<b>0</b>	<b>0</b>	<b>0</b>	<b>0</b>	<b>0</b>	<b>0</b>	<b>570.000</b>	<b>0</b>
8 -	Auszahlungen für Baumaßnahmen	-600.000	0	0	0	-600.000	-300.000	-300.000	0	0
13 =	<b>Summe der Auszahlungen aus Investitionstätigkeit</b>	<b>-600.000</b>	<b>0</b>	<b>0</b>	<b>0</b>	<b>-600.000</b>	<b>-300.000</b>	<b>-300.000</b>	<b>0</b>	<b>0</b>
14 =	<b>Saldo aus Investitionstätigkeit</b>	<b>-30.000</b>	<b>0</b>	<b>0</b>	<b>0</b>	<b>-600.000</b>	<b>-300.000</b>	<b>-300.000</b>	<b>570.000</b>	<b>0</b>
16 =	<b>Gesamtkosten der Maßnahme</b>	<b>-600.000</b>	<b>0</b>	<b>0</b>	<b>0</b>	<b>-600.000</b>	<b>-300.000</b>	<b>-300.000</b>	<b>0</b>	<b>0</b>

<b>7.541001.1007.01: Lammpassage, Sanierung Innenhof</b>										
lfd. Nr.	Investitionsprogramm Einzahlungs- und Auszahlungsarten	Geplante Gesamtkosten EUR	Bisher bereit- gestelltes Budget EUR	Ansatz 2019 EUR	Ansatz 2020 EUR	VE 2020 EUR	Planung 2021 EUR	Planung 2022 EUR	Planung 2023 EUR	Planung 2024 (ff.) EUR
		1	2	3	4	5	6	7	8	9
6 =	<b>Summe Einzahlungen</b>	<b>0</b>	<b>0</b>	<b>0</b>	<b>0</b>	<b>0</b>	<b>0</b>	<b>0</b>	<b>0</b>	<b>0</b>
8 -	Auszahlungen für Baumaßnahmen	-770.000	0	0	-220.000	0	-550.000	0	0	0
13 =	<b>Summe der Auszahlungen aus Investitionstätigkeit</b>	<b>-770.000</b>	<b>0</b>	<b>0</b>	<b>-220.000</b>	<b>0</b>	<b>-550.000</b>	<b>0</b>	<b>0</b>	<b>0</b>
14 =	<b>Saldo aus Investitionstätigkeit</b>	<b>-770.000</b>	<b>0</b>	<b>0</b>	<b>-220.000</b>	<b>0</b>	<b>-550.000</b>	<b>0</b>	<b>0</b>	<b>0</b>
16 =	<b>Gesamtkosten der Maßnahme</b>	<b>-770.000</b>	<b>0</b>	<b>0</b>	<b>-220.000</b>	<b>0</b>	<b>-550.000</b>	<b>0</b>	<b>0</b>	<b>0</b>

<b>7.541001.1010.01: Marktsteige, Ausbau</b>										
lfd. Nr.	Investitionsprogramm Einzahlungs- und Auszahlungsarten	Geplante Gesamtkosten EUR	Bisher bereit- gestelltes Budget EUR	Ansatz 2019 EUR	Ansatz 2020 EUR	VE 2020 EUR	Planung 2021 EUR	Planung 2022 EUR	Planung 2023 EUR	Planung 2024 (ff.) EUR
		1	2	3	4	5	6	7	8	9
6 =	<b>Summe Einzahlungen</b>	<b>0</b>	<b>0</b>	<b>0</b>	<b>0</b>	<b>0</b>	<b>0</b>	<b>0</b>	<b>0</b>	<b>0</b>
8 -	Auszahlungen für Baumaßnahmen	-300.000	0	0	-300.000	0	0	0	0	0
13 =	<b>Summe der Auszahlungen aus Investitionstätigkeit</b>	<b>-300.000</b>	<b>0</b>	<b>0</b>	<b>-300.000</b>	<b>0</b>	<b>0</b>	<b>0</b>	<b>0</b>	<b>0</b>
14 =	<b>Saldo aus Investitionstätigkeit</b>	<b>-300.000</b>	<b>0</b>	<b>0</b>	<b>-300.000</b>	<b>0</b>	<b>0</b>	<b>0</b>	<b>0</b>	<b>0</b>
16 =	<b>Gesamtkosten der Maßnahme</b>	<b>-300.000</b>	<b>0</b>	<b>0</b>	<b>-300.000</b>	<b>0</b>	<b>0</b>	<b>0</b>	<b>0</b>	<b>0</b>

# Investitionsprogramm 2020

lfd. Nr.	Investitionsprogramm Einzahlungs- und Auszahlungsarten	Geplante Gesamtkosten EUR	Bisher bereit- gestelltes Budget EUR	Ansatz 2019 EUR	Ansatz 2020 EUR	VE 2020 EUR	Planung 2021 EUR	Planung 2022 EUR	Planung 2023 EUR	Planung 2024 (ff.) EUR
		1	2	3	4	5	6	7	8	9
<b>7.541001.1011.01: Vorplatz Güterhalle</b>										
2 +	Einzahlungen aus Investitionsbeiträgen und ähnl. Entgelten für Investitionstätigkeit	200.000	0	0	200.000	0	0	0	0	0
6 =	<b>Summe Einzahlungen</b>	<b>200.000</b>	<b>0</b>	<b>0</b>	<b>200.000</b>	<b>0</b>	<b>0</b>	<b>0</b>	<b>0</b>	<b>0</b>
8 -	Auszahlungen für Baumaßnahmen	-350.000	0	0	0	0	0	-350.000	0	0
13 =	<b>Summe der Auszahlungen aus Investitionstätigkeit</b>	<b>-350.000</b>	<b>0</b>	<b>0</b>	<b>0</b>	<b>0</b>	<b>0</b>	<b>-350.000</b>	<b>0</b>	<b>0</b>
14 =	<b>Saldo aus Investitionstätigkeit</b>	<b>-150.000</b>	<b>0</b>	<b>0</b>	<b>200.000</b>	<b>0</b>	<b>0</b>	<b>-350.000</b>	<b>0</b>	<b>0</b>
16 =	<b>Gesamtkosten der Maßnahme</b>	<b>-350.000</b>	<b>0</b>	<b>0</b>	<b>0</b>	<b>0</b>	<b>0</b>	<b>-350.000</b>	<b>0</b>	<b>0</b>

<b>7.541001.1012.01: Lange Gasse, Umgestaltung</b>										
6 =	<b>Summe Einzahlungen</b>	<b>0</b>	<b>0</b>	<b>0</b>	<b>0</b>	<b>0</b>	<b>0</b>	<b>0</b>	<b>0</b>	<b>0</b>
8 -	Auszahlungen für Baumaßnahmen	-1.150.000	0	0	-500.000	-650.000	-450.000	-200.000	0	0
13 =	<b>Summe der Auszahlungen aus Investitionstätigkeit</b>	<b>-1.150.000</b>	<b>0</b>	<b>0</b>	<b>-500.000</b>	<b>-650.000</b>	<b>-450.000</b>	<b>-200.000</b>	<b>0</b>	<b>0</b>
14 =	<b>Saldo aus Investitionstätigkeit</b>	<b>-1.150.000</b>	<b>0</b>	<b>0</b>	<b>-500.000</b>	<b>-650.000</b>	<b>-450.000</b>	<b>-200.000</b>	<b>0</b>	<b>0</b>
16 =	<b>Gesamtkosten der Maßnahme</b>	<b>-1.150.000</b>	<b>0</b>	<b>0</b>	<b>-500.000</b>	<b>-650.000</b>	<b>-450.000</b>	<b>-200.000</b>	<b>0</b>	<b>0</b>

<b>7.541001.1013.01: Radwegbrücke Mitte (Wöhrdstr.), Neubau</b>										
1 +	Einzahlungen aus Investitionszuwendungen	900.000	0	0	0	0	900.000	0	0	0
6 =	<b>Summe Einzahlungen</b>	<b>900.000</b>	<b>0</b>	<b>0</b>	<b>0</b>	<b>0</b>	<b>900.000</b>	<b>0</b>	<b>0</b>	<b>0</b>
8 -	Auszahlungen für Baumaßnahmen	-1.800.000	0	0	-900.000	0	-900.000	0	0	0
13 =	<b>Summe der Auszahlungen aus Investitionstätigkeit</b>	<b>-1.800.000</b>	<b>0</b>	<b>0</b>	<b>-900.000</b>	<b>0</b>	<b>-900.000</b>	<b>0</b>	<b>0</b>	<b>0</b>
14 =	<b>Saldo aus Investitionstätigkeit</b>	<b>-900.000</b>	<b>0</b>	<b>0</b>	<b>-900.000</b>	<b>0</b>	<b>0</b>	<b>0</b>	<b>0</b>	<b>0</b>
16 =	<b>Gesamtkosten der Maßnahme</b>	<b>-1.800.000</b>	<b>0</b>	<b>0</b>	<b>-900.000</b>	<b>0</b>	<b>-900.000</b>	<b>0</b>	<b>0</b>	<b>0</b>

lfd. Nr.	Investitionsprogramm Einzahlungs- und Auszahlungsarten	Geplante Gesamtkosten	Bisher bereit- gestelltes Budget	Ansatz 2019	Ansatz 2020	VE 2020	Planung 2021	Planung 2022	Planung 2023	Planung 2024 (ff.)
	EUR	EUR	EUR	EUR	EUR	EUR	EUR	EUR	EUR	EUR
	1	2	3	4	5	6	7	8	9	
<b>7.541001.1014.01: Radwegführung Bereich Blauer Turm</b>										
6 =	Summe Einzahlungen	0	0	0	0	0	0	0	0	0
8 -	Auszahlungen für Baumaßnahmen	-100.000	0	0	0	-100.000	0	0	0	0
13 =	Summe der Auszahlungen aus Investitionstätigkeit	-100.000	0	0	0	-100.000	0	0	0	0
14 =	Saldo aus Investitionstätigkeit	-100.000	0	0	0	-100.000	0	0	0	0
16 =	Gesamtkosten der Maßnahme	-100.000	0	0	0	-100.000	0	0	0	0
<b>7.541001.1016.01: Rappenbergaldee, Campingplatz Stützmauer</b>										
6 =	Summe Einzahlungen	0	0	0	0	0	0	0	0	0
8 -	Auszahlungen für Baumaßnahmen	-240.000	0	-40.000	0	-200.000	0	0	0	0
13 =	Summe der Auszahlungen aus Investitionstätigkeit	-240.000	0	-40.000	0	-200.000	0	0	0	0
14 =	Saldo aus Investitionstätigkeit	-240.000	0	-40.000	0	-200.000	0	0	0	0
16 =	Gesamtkosten der Maßnahme	-240.000	0	-40.000	0	-200.000	0	0	0	0
<b>7.541001.1021.01: Gehweg Rosenauer Weg</b>										
6 =	Summe Einzahlungen	0	0	0	0	0	0	0	0	0
8 -	Auszahlungen für Baumaßnahmen	-100.000	0	-100.000	0	0	0	0	0	0
13 =	Summe der Auszahlungen aus Investitionstätigkeit	-100.000	0	-100.000	0	0	0	0	0	0
14 =	Saldo aus Investitionstätigkeit	-100.000	0	-100.000	0	0	0	0	0	0
16 =	Gesamtkosten der Maßnahme	-100.000	0	-100.000	0	0	0	0	0	0

lfd. Nr.	Investitionsprogramm Einzahlungs- und Auszahlungsarten	Geplante Gesamtkosten	Bisher bereit- gestelltes Budget	Ansatz 2019	Ansatz 2020	VE 2020	Planung 2021	Planung 2022	Planung 2023	Planung 2024 (ff.)
	EUR	EUR	EUR	EUR	EUR	EUR	EUR	EUR	EUR	EUR
	1	2	3	4	5	6	7	8	9	
<b>7.541001.1023.01: Brücken-/Werkstraße</b>										
6 =	Summe Einzahlungen	0	0	0	0	0	0	0	0	0
8 -	Auszahlungen für Baumaßnahmen	-250.000	0	-250.000	0	0	0	0	0	0
13 =	Summe der Auszahlungen aus Investitionstätigkeit	-250.000	0	-250.000	0	0	0	0	0	0
14 =	Saldo aus Investitionstätigkeit	-250.000	0	-250.000	0	0	0	0	0	0
16 =	Gesamtkosten der Maßnahme	-250.000	0	-250.000	0	0	0	0	0	0

**7.541001.1024.01: Vogelbeerweg, Buswendeschleife**

1 +	Einzahlungen aus Investitionszuwendungen	150.000	0	0	0	0	150.000	0	0	0
6 =	Summe Einzahlungen	150.000	0	0	0	0	150.000	0	0	0
8 -	Auszahlungen für Baumaßnahmen	-300.000	0	-300.000	0	0	0	0	0	0
13 =	Summe der Auszahlungen aus Investitionstätigkeit	-300.000	0	-300.000	0	0	0	0	0	0
14 =	Saldo aus Investitionstätigkeit	-150.000	0	-300.000	0	0	150.000	0	0	0
16 =	Gesamtkosten der Maßnahme	-300.000	0	-300.000	0	0	0	0	0	0

**7.541001.1201.01: Lescherstraße, Verlängerung**

6 =	Summe Einzahlungen	0	0	0	0	0	0	0	0	0
8 -	Auszahlungen für Baumaßnahmen	-150.000	0	0	0	0	-150.000	0	0	0
13 =	Summe der Auszahlungen aus Investitionstätigkeit	-150.000	0	0	0	0	-150.000	0	0	0
14 =	Saldo aus Investitionstätigkeit	-150.000	0	0	0	0	-150.000	0	0	0
16 =	Gesamtkosten der Maßnahme	-150.000	0	0	0	0	-150.000	0	0	0

# Investitionsprogramm 2020

lfd. Nr.	Investitionsprogramm Einzahlungs- und Auszahlungsarten	Geplante Gesamtkosten EUR	1	Bisher bereit- gestelltes Budget EUR	2	Ansatz 2019 EUR	3	Ansatz 2020 EUR	4	VE 2020 EUR	5	Planung 2021 EUR	6	Planung 2022 EUR	7	Planung 2023 EUR	8	Planung 2024 (ff.) EUR	9
<b>7.541001.1202.01: Öläcker Weilheim, Erschließung</b>																			
6 =	Summe Einzahlungen	0	0	0	0	0	0	0	0	0	0	0	0	0	0	0	0	0	0
8 -	Auszahlungen für Baumaßnahmen	-770.000	0	0	-50.000	0	0	-300.000	-420.000	0	0	0	-300.000	-420.000	0	0	0	0	0
13 =	Summe der Auszahlungen aus Investitionstätigkeit	-770.000	0	0	-50.000	0	0	-300.000	-420.000	0	0	0	-300.000	-420.000	0	0	0	0	0
14 =	Saldo aus Investitionstätigkeit	-770.000	0	0	-50.000	0	0	-300.000	-420.000	0	0	0	-300.000	-420.000	0	0	0	0	0
16 =	Gesamtkosten der Maßnahme	-770.000	0	0	-50.000	0	0	-300.000	-420.000	0	0	0	-300.000	-420.000	0	0	0	0	0
<b>7.541001.1300.02: Gew.gelände Kreuzacker Kilchb., Erschl.</b>																			
2 +	Einzahlungen aus Investitionsbeiträgen und ähnl. Entgelten für Investitionstätigkeit	200.000	0	0	0	0	0	0	0	0	0	0	0	0	0	200.000	0	0	0
6 =	Summe Einzahlungen	200.000	0	0	0	0	0	0	0	0	0	0	0	0	200.000	0	0	0	0
8 -	Auszahlungen für Baumaßnahmen	-250.000	0	0	0	0	0	0	0	0	0	0	-250.000	0	0	0	0	0	0
13 =	Summe der Auszahlungen aus Investitionstätigkeit	-250.000	0	0	0	0	0	0	0	0	0	0	-250.000	0	0	0	0	0	0
14 =	Saldo aus Investitionstätigkeit	-50.000	0	0	0	0	0	0	0	0	0	0	-250.000	0	200.000	0	0	0	0
16 =	Gesamtkosten der Maßnahme	-250.000	0	0	0	0	0	0	0	0	0	0	-250.000	0	0	0	0	0	0
<b>7.541001.1301.01: Rathaus-Vorplatz Kilchb., Neugestaltung</b>																			
6 =	Summe Einzahlungen	0	0	0	0	0	0	0	0	0	0	0	0	0	0	0	0	0	0
8 -	Auszahlungen für Baumaßnahmen	-70.000	0	0	0	0	0	0	0	0	0	0	0	0	0	0	-70.000	0	0
13 =	Summe der Auszahlungen aus Investitionstätigkeit	-70.000	0	0	0	0	0	0	0	0	0	0	0	0	0	0	0	-70.000	0
14 =	Saldo aus Investitionstätigkeit	-70.000	0	0	0	0	0	0	0	0	0	0	0	0	0	0	0	-70.000	0
16 =	Gesamtkosten der Maßnahme	-70.000	0	0	0	0	0	0	0	0	0	0	0	0	0	0	0	-70.000	0



lfd. Nr.	Investitionsprogramm Einzahlungs- und Auszahlungsarten	Geplante Gesamtkosten EUR	Bisher bereit- gestelltes Budget EUR	Ansatz 2019 EUR	Ansatz 2020 EUR	VE 2020 EUR	Planung 2021 EUR	Planung 2022 EUR	Planung 2023 EUR	Planung 2024 (ff.) EUR
		1	2	3	4	5	6	7	8	9
<b>7.541001.1302.01: Ziegelhüttestraße zur Straße Bonlanden</b>										
6 =	Summe Einzahlungen	0	0	0	0	0	0	0	0	0
8 -	Auszahlungen für Baumaßnahmen	-100.000	0	0	0	0	0	-100.000	0	0
13 =	Summe der Auszahlungen aus Investitionstätigkeit	-100.000	0	0	0	0	0	-100.000	0	0
14 =	Saldo aus Investitionstätigkeit	-100.000	0	0	0	0	0	-100.000	0	0
16 =	Gesamtkosten der Maßnahme	-100.000	0	0	0	0	0	-100.000	0	0
<b>7.541001.1401.01: Obere Kreuzacker Bühl, Erschließung</b>										
6 =	Summe Einzahlungen	0	0	0	0	0	0	0	0	0
8 -	Auszahlungen für Baumaßnahmen	-1.050.000	0	0	-300.000	-750.000	-750.000	0	0	0
13 =	Summe der Auszahlungen aus Investitionstätigkeit	-1.050.000	0	0	-300.000	-750.000	-750.000	0	0	0
14 =	Saldo aus Investitionstätigkeit	-1.050.000	0	0	-300.000	-750.000	-750.000	0	0	0
16 =	Gesamtkosten der Maßnahme	-1.050.000	0	0	-300.000	-750.000	-750.000	0	0	0
<b>7.541001.1404.01: Bereitstellung Bodenumschlagfläche Bühl</b>										
6 =	Summe Einzahlungen	0	0	0	0	0	0	0	0	0
8 -	Auszahlungen für Baumaßnahmen	-50.000	0	0	-50.000	0	0	0	0	0
13 =	Summe der Auszahlungen aus Investitionstätigkeit	-50.000	0	0	-50.000	0	0	0	0	0
14 =	Saldo aus Investitionstätigkeit	-50.000	0	0	-50.000	0	0	0	0	0
16 =	Gesamtkosten der Maßnahme	-50.000	0	0	-50.000	0	0	0	0	0

lfd. Nr.	Investitionsprogramm Einzahlungs- und Auszahlungsarten	Geplante Gesamtkosten EUR	Bisher bereit- gestelltes Budget EUR	Ansatz 2019 EUR	Ansatz 2020 EUR	VE 2020 EUR	Planung 2021 EUR	Planung 2022 EUR	Planung 2023 EUR	Planung 2024 (ff.) EUR
		1	2	3	4	5	6	7	8	9
<b>7.541001.1501.01: Grabenäcker Hirschau Teil 1, Erschließ.</b>										
6 =	Summe Einzahlungen	0	0	0	0	0	0	0	0	0
8 -	Auszahlungen für Baumaßnahmen	-770.000	0	0	0	0	-140.000	-250.000	-380.000	0
13 =	Summe der Auszahlungen aus Investitionstätigkeit	-770.000	0	0	0	0	-140.000	-250.000	-380.000	0
14 =	Saldo aus Investitionstätigkeit	-770.000	0	0	0	0	-140.000	-250.000	-380.000	0
16 =	Gesamtkosten der Maßnahme	-770.000	0	0	0	0	-140.000	-250.000	-380.000	0

<b>7.541001.1601.01: Jesinger Loch Unterjes., Erschließung</b>										
6 =	Summe Einzahlungen	0	0	0	0	0	0	0	0	0
8 -	Auszahlungen für Baumaßnahmen	0	0	0	0	0	0	0	0	-1.130.000
13 =	Summe der Auszahlungen aus Investitionstätigkeit	0	0	0	0	0	0	0	0	-1.130.000
14 =	Saldo aus Investitionstätigkeit	0	0	0	0	0	0	0	0	-1.130.000
16 =	Gesamtkosten der Maßnahme	0	0	0	0	0	0	0	0	-1.130.000

<b>7.541001.1701.01: Ortsmitte Hageloch, Neugestaltung</b>										
1 +	Einzahlungen aus Investitionszuwendungen	147.800	0	0	0	0	147.800	0	0	0
6 =	Summe Einzahlungen	147.800	0	0	0	0	147.800	0	0	0
8 -	Auszahlungen für Baumaßnahmen	-300.000	0	0	0	0	-300.000	0	0	0
13 =	Summe der Auszahlungen aus Investitionstätigkeit	-300.000	0	0	0	0	-300.000	0	0	0
14 =	Saldo aus Investitionstätigkeit	-152.200	0	0	0	0	147.800	0	0	0
16 =	Gesamtkosten der Maßnahme	-300.000	0	0	0	0	-300.000	0	0	0

lfd. Nr.	Investitionsprogramm Einzahlungs- und Auszahlungsarten	Geplante Gesamtkosten EUR	1	2	3	4	5	6	7	8	9
		EUR	Ansatz 2019 EUR	Ansatz 2020 EUR	VE 2020 EUR	Planung 2021 EUR	Planung 2022 EUR	Planung 2023 EUR	Planung 2024 (ff.) EUR		
<b>7.541001.1702.01: Schaibles Halde Hagelloch, Erschließung</b>											
6 =	Summe Einzahlungen	0	0	0	0	0	0	0	0	0	0
8 -	Auszahlungen für Baumaßnahmen	-1.040.000	0	0	0	-20.000	-1.020.000	0	0	0	0
13 =	Summe der Auszahlungen aus Investitionstätigkeit	-1.040.000	0	0	0	-20.000	-1.020.000	0	0	0	0
14 =	Saldo aus Investitionstätigkeit	-1.040.000	0	0	0	-20.000	-1.020.000	0	0	0	0
16 =	Gesamtkosten der Maßnahme	-1.040.000	0	0	0	-20.000	-1.020.000	0	0	0	0
<b>7.541001.1901.01: Wohngebiet Weiher Pfond., Erschließung</b>											
6 =	Summe Einzahlungen	0	0	0	0	0	0	0	0	0	0
8 -	Auszahlungen für Baumaßnahmen	-2.090.000	0	-160.000	0	-500.000	-1.430.000	0	0	0	0
13 =	Summe der Auszahlungen aus Investitionstätigkeit	-2.090.000	0	-160.000	0	-500.000	-1.430.000	0	0	0	0
14 =	Saldo aus Investitionstätigkeit	-2.090.000	0	-160.000	0	-500.000	-1.430.000	0	0	0	0
16 =	Gesamtkosten der Maßnahme	-2.090.000	0	-160.000	0	-500.000	-1.430.000	0	0	0	0
<b>7.541001.1902.01: Ortsmitte Pfrondorf, Aufwertung</b>											
6 =	Summe Einzahlungen	0	0	0	0	0	0	0	0	0	0
8 -	Auszahlungen für Baumaßnahmen	-220.000	0	0	0	0	0	0	0	0	-220.000
13 =	Summe der Auszahlungen aus Investitionstätigkeit	-220.000	0	0	0	0	0	0	0	0	-220.000
14 =	Saldo aus Investitionstätigkeit	-220.000	0	0	0	0	0	0	0	0	-220.000
16 =	Gesamtkosten der Maßnahme	-220.000	0	0	0	0	0	0	0	0	-220.000

lfd. Nr.	Investitionsprogramm Einzahlungs- und Auszahlungsarten	Geplante Gesamtkosten EUR	Bisher bereit- gestelltes Budget EUR	Ansatz 2019 EUR	Ansatz 2020 EUR	VE 2020 EUR	Planung 2021 EUR	Planung 2022 EUR	Planung 2023 EUR	Planung 2024 (ff.) EUR
		1	2	3	4	5	6	7	8	9
<b>7.541001.1903.01: Gewerbegeb. Gansäcker Pfrond., Erschl.</b>										
6 =	Summe Einzahlungen	0	0	0	0	0	0	0	0	0
8 -	Auszahlungen für Baumaßnahmen	-140.000	0	0	-70.000	0	-70.000	0	0	0
13 =	Summe der Auszahlungen aus Investitionstätigkeit	-140.000	0	0	-70.000	0	-70.000	0	0	0
14 =	Saldo aus Investitionstätigkeit	-140.000	0	0	-70.000	0	-70.000	0	0	0
16 =	Gesamtkosten der Maßnahme	-140.000	0	0	-70.000	0	-70.000	0	0	0
<b>7.541001.3200.01: Queckreal</b>										
6 =	Summe Einzahlungen	0	0	0	0	0	0	0	0	0
8 -	Auszahlungen für Baumaßnahmen	-3.000.000	0	0	0	0	0	0	0	-3.000.000
13 =	Summe der Auszahlungen aus Investitionstätigkeit	-3.000.000	0	0	0	0	0	0	0	-3.000.000
14 =	Saldo aus Investitionstätigkeit	-3.000.000	0	0	0	0	0	0	0	-3.000.000
16 =	Gesamtkosten der Maßnahme	-3.000.000	0	0	0	0	0	0	0	-3.000.000
<b>7.541001.3302.01: Rathaus Derendingen, Vorplatz</b>										
6 =	Summe Einzahlungen	0	0	0	0	0	0	0	0	0
8 -	Auszahlungen für Baumaßnahmen	-350.000	0	0	-70.000	0	-280.000	0	0	0
13 =	Summe der Auszahlungen aus Investitionstätigkeit	-350.000	0	0	-70.000	0	-280.000	0	0	0
14 =	Saldo aus Investitionstätigkeit	-350.000	0	0	-70.000	0	-280.000	0	0	0
16 =	Gesamtkosten der Maßnahme	-350.000	0	0	-70.000	0	-280.000	0	0	0

lfd. Nr.	Investitionsprogramm Einzahlungs- und Auszahlungsarten	Geplante Gesamtkosten EUR	Bisher bereit- gestelltes Budget EUR	Ansatz 2019 EUR	Ansatz 2020 EUR	VE 2020 EUR	Planung 2021 EUR	Planung 2022 EUR	Planung 2023 EUR	Planung 2024 (ff.) EUR
	1	2	3	4	5	6	7	8	9	
<b>7.541002.0000.04: Lichtsignalanlagen, Erneuerung</b>										
6 =	Summe Einzahlungen	0	0	0	0	0	0	0	0	0
8 -	Auszahlungen für Baumaßnahmen	-600.000	0	-150.000	0	-150.000	-150.000	-150.000	-150.000	0
13 =	Summe der Auszahlungen aus Investitionstätigkeit	-600.000	0	-150.000	0	-150.000	-150.000	-150.000	-150.000	0
14 =	Saldo aus Investitionstätigkeit	-600.000	0	-150.000	0	-150.000	-150.000	-150.000	-150.000	0
16 =	Gesamtkosten der Maßnahme	-600.000	0	-150.000	0	-150.000	-150.000	-150.000	-150.000	0
<b>7.541002.0001.02: Straßenbeleuchtung, Erweit. u. Erneuer.</b>										
6 =	Summe Einzahlungen	0	0	0	0	0	0	0	0	0
8 -	Auszahlungen für Baumaßnahmen	0	0	-140.000	0	-100.000	-100.000	-100.000	-100.000	-100.000
13 =	Summe der Auszahlungen aus Investitionstätigkeit	0	0	-140.000	0	-100.000	-100.000	-100.000	-100.000	-100.000
14 =	Saldo aus Investitionstätigkeit	0	0	-140.000	0	-100.000	-100.000	-100.000	-100.000	-100.000
16 =	Gesamtkosten der Maßnahme	0	0	-140.000	0	-100.000	-100.000	-100.000	-100.000	-100.000
<b>7.541002.1001.01: Bahnüberg. Ammertalbahn, Kostenanteil</b>										
6 =	Summe Einzahlungen	0	0	0	0	0	0	0	0	0
8 -	Auszahlungen für Baumaßnahmen	0	0	0	0	0	0	0	0	-90.000
13 =	Summe der Auszahlungen aus Investitionstätigkeit	0	0	0	0	0	0	0	0	-90.000
14 =	Saldo aus Investitionstätigkeit	0	0	0	0	0	0	0	0	-90.000
16 =	Gesamtkosten der Maßnahme	0	0	0	0	0	0	0	0	-90.000

lfd. Nr.	Investitionsprogramm Einzahlungs- und Auszahlungsarten	Geplante Gesamtkosten EUR	Bisher bereit- gestelltes Budget EUR	Ansatz 2019 EUR	Ansatz 2020 EUR	VE 2020 EUR	Planung 2021 EUR	Planung 2022 EUR	Planung 2023 EUR	Planung 2024 (ff.) EUR
	1	2	3	4	5	6	7	8	9	
<b>7.541002.1002.01: Güterbahnhof, Infrastruktur Straßen</b>										
6 =	Summe Einzahlungen	0	0	0	0	0	0	0	0	0
8 -	Auszahlungen für Baumaßnahmen	-51.000	0	-51.000	0	0	0	0	0	0
13 =	Summe der Auszahlungen aus Investitionstätigkeit	-51.000	0	-51.000	0	0	0	0	0	0
14 =	Saldo aus Investitionstätigkeit	-51.000	0	-51.000	0	0	0	0	0	0
16 =	Gesamtkosten der Maßnahme	-51.000	0	-51.000	0	0	0	0	0	0
<b>7.541004.0000.01: Gemeindestraßen, Lärmschutzmaßnahmen</b>										
6 =	Summe Einzahlungen	0	0	0	0	0	0	0	0	0
8 -	Auszahlungen für Baumaßnahmen	0	0	-30.000	0	-30.000	-30.000	-30.000	-30.000	-30.000
13 =	Summe der Auszahlungen aus Investitionstätigkeit	0	0	-30.000	0	-30.000	-30.000	-30.000	-30.000	-30.000
14 =	Saldo aus Investitionstätigkeit	0	0	-30.000	0	-30.000	-30.000	-30.000	-30.000	-30.000
16 =	Gesamtkosten der Maßnahme	0	0	-30.000	0	-30.000	-30.000	-30.000	-30.000	-30.000
<b>7.541004.0001.01: Brückensanierung</b>										
6 =	Summe Einzahlungen	0	0	0	0	0	0	0	0	0
8 -	Auszahlungen für Baumaßnahmen	0	0	-100.000	0	-100.000	-100.000	-100.000	-100.000	-100.000
13 =	Summe der Auszahlungen aus Investitionstätigkeit	0	0	-100.000	0	-100.000	-100.000	-100.000	-100.000	-100.000
14 =	Saldo aus Investitionstätigkeit	0	0	-100.000	0	-100.000	-100.000	-100.000	-100.000	-100.000
16 =	Gesamtkosten der Maßnahme	0	0	-100.000	0	-100.000	-100.000	-100.000	-100.000	-100.000

lfd. Nr.	Investitionsprogramm Einzahlungs- und Auszahlungsarten	Geplante Gesamtkosten EUR	1	Bisher bereit- gestelltes Budget EUR	2	Ansatz 2019 EUR	3	Ansatz 2020 EUR	4	VE 2020 EUR	5	Planung 2021 EUR	6	Planung 2022 EUR	7	Planung 2023 EUR	8	Planung 2024 (ff.) EUR	9
<b>7.541004.1001.01: Alleenbrücke, Generalsanierung</b>																			
6 =	Summe Einzahlungen	0	0	0	0	0	0	0	0	0	0	0	0	0	0	0	0	0	0
8 -	Auszahlungen für Baumaßnahmen	-3.300.000	0	0	0	0	0	0	0	0	0	0	0	-150.000	-150.000	-2.000.000	-2.000.000	-1.150.000	-1.150.000
13 =	Summe der Auszahlungen aus Investitionstätigkeit	-3.300.000	0	0	0	0	0	0	0	0	0	0	0	-150.000	-150.000	-2.000.000	-2.000.000	-1.150.000	-1.150.000
14 =	Saldo aus Investitionstätigkeit	-3.300.000	0	0	0	0	0	0	0	0	0	0	0	-150.000	-150.000	-2.000.000	-2.000.000	-1.150.000	-1.150.000
16 =	Gesamtkosten der Maßnahme	-3.300.000	0	0	0	0	0	0	0	0	0	0	0	-150.000	-150.000	-2.000.000	-2.000.000	-1.150.000	-1.150.000

<b>7.541004.1002.01: Brücke Friedrichstraße, Neubau</b>																			
1 +	Einzahlungen aus Investitionszuwendungen	825.000	0	0	0	0	0	0	0	0	0	0	0	825.000	825.000	0	0	0	0
6 =	Summe Einzahlungen	825.000	0	0	0	0	0	0	0	0	0	0	0	825.000	825.000	0	0	0	0
8 -	Auszahlungen für Baumaßnahmen	-3.850.000	0	0	0	0	0	-300.000	0	0	0	0	-1.650.000	-1.900.000	-1.900.000	0	0	0	0
13 =	Summe der Auszahlungen aus Investitionstätigkeit	-3.850.000	0	0	0	0	0	-300.000	0	0	0	0	-1.650.000	-1.900.000	-1.900.000	0	0	0	0
14 =	Saldo aus Investitionstätigkeit	-3.025.000	0	0	0	0	0	-300.000	0	0	0	0	-1.650.000	-1.075.000	-1.075.000	0	0	0	0
16 =	Gesamtkosten der Maßnahme	-3.850.000	0	0	0	0	0	-300.000	0	0	0	0	-1.650.000	-1.900.000	-1.900.000	0	0	0	0

<b>7.541004.1002.02: Brücke Friedrichstraße, Abbruch</b>																			
1 +	Einzahlungen aus Investitionszuwendungen	240.000	0	0	0	0	0	0	0	0	0	0	240.000	0	0	0	0	0	0
6 =	Summe Einzahlungen	240.000	0	0	0	0	0	0	0	0	0	0	240.000	0	0	0	0	0	0
8 -	Auszahlungen für Baumaßnahmen	-500.000	0	0	0	0	0	0	0	0	0	0	-500.000	0	0	0	0	0	0
13 =	Summe der Auszahlungen aus Investitionstätigkeit	-500.000	0	0	0	0	0	0	0	0	0	0	-500.000	0	0	0	0	0	0
14 =	Saldo aus Investitionstätigkeit	-260.000	0	0	0	0	0	0	0	0	0	0	-260.000	0	0	0	0	0	0
16 =	Gesamtkosten der Maßnahme	-500.000	0	0	0	0	0	0	0	0	0	0	-500.000	0	0	0	0	0	0

lfd. Nr.	Investitionsprogramm Einzahlungs- und Auszahlungsarten	Geplante Gesamtkosten EUR	Bisher bereit- gestelltes Budget EUR	Ansatz 2019 EUR	Ansatz 2020 EUR	VE 2020 EUR	Planung 2021 EUR	Planung 2022 EUR	Planung 2023 EUR	Planung 2024 (ff.) EUR
		1	2	3	4	5	6	7	8	9
<b>7.541004.1003.01: Brücke Rosenauer Weg, Ersatz</b>										
6 =	Summe Einzahlungen	0	0	0	0	0	0	0	0	0
8 -	Auszahlungen für Baumaßnahmen	-2.200.000	0	0	-200.000	0	0	-2.000.000	0	0
13 =	Summe der Auszahlungen aus Investitionstätigkeit	-2.200.000	0	0	-200.000	0	0	-2.000.000	0	0
14 =	Saldo aus Investitionstätigkeit	-2.200.000	0	0	-200.000	0	0	-2.000.000	0	0
16 =	Gesamtkosten der Maßnahme	-2.200.000	0	0	-200.000	0	0	-2.000.000	0	0

**7.541004.1004.01: Radbrücke Ost (Stauwehr Brückenstraße)**

1 +	Einzahlungen aus Investitionszuwendungen	0	0	0	0	0	1.000.500	1.000.000	0	0
6 =	Summe Einzahlungen	0	0	0	0	0	1.000.500	1.000.000	0	0
8 -	Auszahlungen für Baumaßnahmen	0	0	0	0	0	-2.000.000	-750.000	0	0
13 =	Summe der Auszahlungen aus Investitionstätigkeit	0	0	0	0	0	-2.000.000	-750.000	0	0
14 =	Saldo aus Investitionstätigkeit	0	0	0	0	0	-999.500	250.000	0	0
16 =	Gesamtkosten der Maßnahme	0	0	0	0	0	-2.000.000	-750.000	0	0

**7.541004.1005.01: Radbrücke West (Derend. Allee)**

1 +	Einzahlungen aus Investitionszuwendungen	6.000.000	0	0	0	0	2.000.000	1.500.000	2.500.000	0
6 =	Summe Einzahlungen	6.000.000	0	0	0	0	2.000.000	1.500.000	2.500.000	0
8 -	Auszahlungen für Baumaßnahmen	-9.500.000	0	0	-500.000	0	-3.000.000	-3.000.000	-3.000.000	0
13 =	Summe der Auszahlungen aus Investitionstätigkeit	-9.500.000	0	0	-500.000	0	-3.000.000	-3.000.000	-3.000.000	0
14 =	Saldo aus Investitionstätigkeit	-3.500.000	0	0	-500.000	0	-1.000.000	-1.500.000	-500.000	0
16 =	Gesamtkosten der Maßnahme	-9.500.000	0	0	-500.000	0	-3.000.000	-3.000.000	-3.000.000	0



lfd. Nr.	Investitionsprogramm Einzahlungs- und Auszahlungsarten	Geplante Gesamtkosten EUR	Bisher bereit- gestelltes Budget EUR	Ansatz 2019 EUR	Ansatz 2020 EUR	VE 2020 EUR	Planung 2021 EUR	Planung 2022 EUR	Planung 2023 EUR	Planung 2024 (ff.) EUR
		1	2	3	4	5	6	7	8	9
<b>7.541004.1006.01: Freibadsteg, Geländeranpassung</b>										
6 =	Summe Einzahlungen	0	0	0	0	0	0	0	0	0
8 -	Auszahlungen für Baumaßnahmen	0	0	0	-13.000	0	0	0	0	0
13 =	Summe der Auszahlungen aus Investitionstätigkeit	0	0	0	-13.000	0	0	0	0	0
14 =	Saldo aus Investitionstätigkeit	0	0	0	-13.000	0	0	0	0	0
16 =	Gesamtkosten der Maßnahme	0	0	0	-13.000	0	0	0	0	0
<b>7.541004.1401.01: Ortsdurchfahrt Bühl B28 neu, Lärmschutz</b>										
6 =	Summe Einzahlungen	0	0	0	0	0	0	0	0	0
8 -	Auszahlungen für Baumaßnahmen	-30.000	0	0	-30.000	0	0	0	0	0
13 =	Summe der Auszahlungen aus Investitionstätigkeit	-30.000	0	0	-30.000	0	0	0	0	0
14 =	Saldo aus Investitionstätigkeit	-30.000	0	0	-30.000	0	0	0	0	0
16 =	Gesamtkosten der Maßnahme	-30.000	0	0	-30.000	0	0	0	0	0
<b>7.541004.1600.01: Brücke Ammer Unterjesingen</b>										
6 =	Summe Einzahlungen	0	0	0	0	0	0	0	0	0
8 -	Auszahlungen für Baumaßnahmen	0	0	0	-180.000	0	0	0	0	0
13 =	Summe der Auszahlungen aus Investitionstätigkeit	0	0	0	-180.000	0	0	0	0	0
14 =	Saldo aus Investitionstätigkeit	0	0	0	-180.000	0	0	0	0	0
16 =	Gesamtkosten der Maßnahme	0	0	0	-180.000	0	0	0	0	0

lfd. Nr.	Investitionsprogramm Einzahlungs- und Auszahlungsarten	Geplante Gesamtkosten EUR	Bisher bereit- gestelltes Budget EUR	Ansatz 2019 EUR	Ansatz 2020 EUR	VE 2020 EUR	Planung 2021 EUR	Planung 2022 EUR	Planung 2023 EUR	Planung 2024 (ff.) EUR
		1	2	3	4	5	6	7	8	9
<b>7.541004.1600.02: Fußgängersteg Ammer</b>										
6 =	Summe Einzahlungen	0	0	0	0	0	0	0	0	0
8 -	Auszahlungen für Baumaßnahmen	0	0	0	-62.000	0	0	0	0	0
13 =	Summe der Auszahlungen aus Investitionstätigkeit	0	0	0	-62.000	0	0	0	0	0
14 =	Saldo aus Investitionstätigkeit	0	0	0	-62.000	0	0	0	0	0
16 =	Gesamtkosten der Maßnahme	0	0	0	-62.000	0	0	0	0	0

<b>7.541004.3202.01: Bankmannsteg, barrierefreier Umbau</b>										
6 =	Summe Einzahlungen	0	0	0	0	0	0	0	0	0
8 -	Auszahlungen für Baumaßnahmen	-600.000	0	0	0	0	0	0	0	-600.000
13 =	Summe der Auszahlungen aus Investitionstätigkeit	-600.000	0	0	0	0	0	0	0	-600.000
14 =	Saldo aus Investitionstätigkeit	-600.000	0	0	0	0	0	0	0	-600.000
16 =	Gesamtkosten der Maßnahme	-600.000	0	0	0	0	0	0	0	-600.000

<b>7.541090.0001.01: Trinkbrunnen</b>										
6 =	Summe Einzahlungen	0	0	0	0	0	0	0	0	0
8 -	Auszahlungen für Baumaßnahmen	-20.000	0	0	-20.000	0	0	0	0	0
13 =	Summe der Auszahlungen aus Investitionstätigkeit	-20.000	0	0	-20.000	0	0	0	0	0
14 =	Saldo aus Investitionstätigkeit	-20.000	0	0	-20.000	0	0	0	0	0
16 =	Gesamtkosten der Maßnahme	-20.000	0	0	-20.000	0	0	0	0	0

# Investitionsprogramm 2020

lfd. Nr.	Investitionsprogramm Einzahlungs- und Auszahlungsarten	Geplante Gesamtkosten EUR	Bisher bereit- gestelltes Budget EUR	Ansatz 2019 EUR	Ansatz 2020 EUR	VE 2020 EUR	Planung 2021 EUR	Planung 2022 EUR	Planung 2023 EUR	Planung 2024 (ff.) EUR
		1	2	3	4	5	6	7	8	9
<b>7.544001.0000.01: Ausbau B 28a, Baukostenanteil der Stadt</b>										
6 =	Summe Einzahlungen	0	0	0	0	0	0	0	0	0
11 -	Auszahlungen für Investitionsförderungsmaßnahmen	0	0	0	0	0	0	0	0	-100.000
13 =	Summe der Auszahlungen aus Investitionstätigkeit	0	0	0	0	0	0	0	0	-100.000
14 =	Saldo aus Investitionstätigkeit	0	0	0	0	0	0	0	0	-100.000
16 =	Gesamtkosten der Maßnahme	0	0	0	0	0	0	0	0	-100.000

## 7.544001.1000.01: Aischbachknoten, Rosentalstraße B 296

6 =	Summe Einzahlungen	0	0	0	0	0	0	0	0	0
8 -	Auszahlungen für Baumaßnahmen	-800.000	0	0	-100.000	0	-700.000	0	0	0
13 =	Summe der Auszahlungen aus Investitionstätigkeit	-800.000	0	0	-100.000	0	-700.000	0	0	0
14 =	Saldo aus Investitionstätigkeit	-800.000	0	0	-100.000	0	-700.000	0	0	0
16 =	Gesamtkosten der Maßnahme	-800.000	0	0	-100.000	0	-700.000	0	0	0

## 7.544001.1001.02: B 28 Freibadausfahrt

6 =	Summe Einzahlungen	0	0	0	0	0	0	0	0	0
8 -	Auszahlungen für Baumaßnahmen	-380.000	0	0	0	0	0	0	0	-380.000
13 =	Summe der Auszahlungen aus Investitionstätigkeit	-380.000	0	0	0	0	0	0	0	-380.000
14 =	Saldo aus Investitionstätigkeit	-380.000	0	0	0	0	0	0	0	-380.000
16 =	Gesamtkosten der Maßnahme	-380.000	0	0	0	0	0	0	0	-380.000

lfd. Nr.	Investitionsprogramm Einzahlungs- und Auszahlungsarten	Geplante Gesamtkosten EUR	Bisher bereit- gestelltes Budget EUR	Ansatz 2019 EUR	Ansatz 2020 EUR	VE 2020 EUR	Planung 2021 EUR	Planung 2022 EUR	Planung 2023 EUR	Planung 2024 (ff.) EUR
		1	2	3	4	5	6	7	8	9
<b>7.544001.1300.01: Ausbau B 28a Bahnübergang Klichberg</b>										
6 =	Summe Einzahlungen	0	0	0	0	0	0	0	0	0
8 -	Auszahlungen für Baumaßnahmen	-133.000	0	0	0	0	0	0	0	-133.000
13 =	Summe der Auszahlungen aus Investitionstätigkeit	-133.000	0	0	0	0	0	0	0	-133.000
14 =	Saldo aus Investitionstätigkeit	-133.000	0	0	0	0	0	0	0	-133.000
16 =	Gesamtkosten der Maßnahme	-133.000	0	0	0	0	0	0	0	-133.000
<b>7.544001.1300.02: Ausbau B 28a Rückbau Ortsdurchf. Klichb.</b>										
6 =	Summe Einzahlungen	0	0	0	0	0	0	0	0	0
8 -	Auszahlungen für Baumaßnahmen	-225.000	0	0	-25.000	0	-50.000	-50.000	-50.000	-50.000
13 =	Summe der Auszahlungen aus Investitionstätigkeit	-225.000	0	0	-25.000	0	-50.000	-50.000	-50.000	-50.000
14 =	Saldo aus Investitionstätigkeit	-225.000	0	0	-25.000	0	-50.000	-50.000	-50.000	-50.000
16 =	Gesamtkosten der Maßnahme	-225.000	0	0	-25.000	0	-50.000	-50.000	-50.000	-50.000
<b>7.544001.1400.01: Ausbau B 28a Kreuzung Bonlanden Bühl</b>										
6 =	Summe Einzahlungen	0	0	0	0	0	0	0	0	0
8 -	Auszahlungen für Baumaßnahmen	-263.000	0	0	0	0	0	0	0	-263.000
13 =	Summe der Auszahlungen aus Investitionstätigkeit	-263.000	0	0	0	0	0	0	0	-263.000
14 =	Saldo aus Investitionstätigkeit	-263.000	0	0	0	0	0	0	0	-263.000
16 =	Gesamtkosten der Maßnahme	-263.000	0	0	0	0	0	0	0	-263.000

lfd. Nr.	Investitionsprogramm Einzahlungs- und Auszahlungsarten	Geplante Gesamtkosten EUR	Bisher bereit- gestelltes Budget EUR	Ansatz 2019 EUR	Ansatz 2020 EUR	VE 2020 EUR	Planung 2021 EUR	Planung 2022 EUR	Planung 2023 EUR	Planung 2024 (ff.) EUR
		1	2	3	4	5	6	7	8	9
<b>7.544001.1400.02: Ausbau B 28a Bahnübergang Knollstr. Bühl</b>										
6 =	Summe Einzahlungen	0	0	0	0	0	0	0	0	0
8 -	Auszahlungen für Baumaßnahmen	-162.000	0	0	0	0	0	0	0	-162.000
13 =	Summe der Auszahlungen aus Investitionstätigkeit	-162.000	0	0	0	0	0	0	0	-162.000
14 =	Saldo aus Investitionstätigkeit	-162.000	0	0	0	0	0	0	0	-162.000
16 =	Gesamtkosten der Maßnahme	-162.000	0	0	0	0	0	0	0	-162.000
<b>7.544001.1400.03: Ausbau B 28a, Rückbau Ortsdurchf. Bühl</b>										
6 =	Summe Einzahlungen	0	0	0	0	0	0	0	0	0
8 -	Auszahlungen für Baumaßnahmen	-225.000	0	0	-25.000	0	-50.000	-50.000	-50.000	-50.000
13 =	Summe der Auszahlungen aus Investitionstätigkeit	-225.000	0	0	-25.000	0	-50.000	-50.000	-50.000	-50.000
14 =	Saldo aus Investitionstätigkeit	-225.000	0	0	-25.000	0	-50.000	-50.000	-50.000	-50.000
16 =	Gesamtkosten der Maßnahme	-225.000	0	0	-25.000	0	-50.000	-50.000	-50.000	-50.000
<b>7.544001.1600.01: Ortsdurchfahrt Unterjesingen</b>										
6 =	Summe Einzahlungen	0	0	0	0	0	0	0	0	0
8 -	Auszahlungen für Baumaßnahmen	-180.000	0	0	0	0	0	-180.000	0	0
13 =	Summe der Auszahlungen aus Investitionstätigkeit	-180.000	0	0	0	0	0	-180.000	0	0
14 =	Saldo aus Investitionstätigkeit	-180.000	0	0	0	0	0	-180.000	0	0
16 =	Gesamtkosten der Maßnahme	-180.000	0	0	0	0	0	-180.000	0	0

# Investitionsprogramm 2020

lfd. Nr.	Investitionsprogramm Einzahlungs- und Auszahlungsarten	Geplante Gesamtkosten EUR	1	2	3	4	5	6	7	8	9
		EUR	EUR	EUR	EUR	EUR	EUR	EUR	EUR	EUR	EUR
<b>7.544002.0001.01: Bundesstraßen, Lichtsignalanlagen</b>											
6 =	Summe Einzahlungen	0	0	0	0	0	0	0	0	0	0
8 -	Auszahlungen für Baumaßnahmen	0	0	-100.000	0	-100.000	0	-100.000	-100.000	-100.000	-100.000
13 =	Summe der Auszahlungen aus Investitionstätigkeit	0	0	-100.000	0	-100.000	0	-100.000	-100.000	-100.000	-100.000
14 =	Saldo aus Investitionstätigkeit	0	0	-100.000	0	-100.000	0	-100.000	-100.000	-100.000	-100.000
16 =	Gesamtkosten der Maßnahme	0	0	-100.000	0	-100.000	0	-100.000	-100.000	-100.000	-100.000

<b>7.544002.1000.01: Schilderbrücke B28, Schloßbergtunnel</b>											
6 =	Summe Einzahlungen	0	0	0	0	0	0	0	0	0	0
8 -	Auszahlungen für Baumaßnahmen	0	0	-40.000	0	-40.000	0	0	0	0	0
13 =	Summe der Auszahlungen aus Investitionstätigkeit	0	0	-40.000	0	-40.000	0	0	0	0	0
14 =	Saldo aus Investitionstätigkeit	0	0	-40.000	0	-40.000	0	0	0	0	0
16 =	Gesamtkosten der Maßnahme	0	0	-40.000	0	-40.000	0	0	0	0	0

<b>7.544002.3200.01: Alberkreuzung, Lichtsignalanlagen</b>											
6 =	Summe Einzahlungen	0	0	0	0	0	0	0	0	0	0
8 -	Auszahlungen für Baumaßnahmen	0	0	0	-130.000	-130.000	0	-130.000	0	0	0
13 =	Summe der Auszahlungen aus Investitionstätigkeit	0	0	0	-130.000	-130.000	0	-130.000	0	0	0
14 =	Saldo aus Investitionstätigkeit	0	0	0	-130.000	-130.000	0	-130.000	0	0	0
16 =	Gesamtkosten der Maßnahme	0	0	0	-130.000	-130.000	0	-130.000	0	0	0

lfd. Nr.	Investitionsprogramm Einzahlungs- und Auszahlungsarten	Geplante Gesamtkosten EUR	Bisher bereit- gestelltes Budget EUR	Ansatz 2019 EUR	Ansatz 2020 EUR	VE 2020 EUR	Planung 2021 EUR	Planung 2022 EUR	Planung 2023 EUR	Planung 2024 (ff.) EUR
		1	2	3	4	5	6	7	8	9
<b>7.544004.1400.01: Ausbau B 28a, Lärmschutzwand Bühl</b>										
6 =	Summe Einzahlungen	0	0	0	0	0	0	0	0	0
8 -	Auszahlungen für Baumaßnahmen	-250.000	0	0	-30.000	0	-220.000	0	0	0
13 =	Summe der Auszahlungen aus Investitionstätigkeit	-250.000	0	0	-30.000	0	-220.000	0	0	0
14 =	Saldo aus Investitionstätigkeit	-250.000	0	0	-30.000	0	-220.000	0	0	0
16 =	Gesamtkosten der Maßnahme	-250.000	0	0	-30.000	0	-220.000	0	0	0

**7.546000.0000.01: Parkierungseinr., Stellplatzblöse**

2 +	Einzahlungen aus Investitionsbeiträgen und ähnl. Entgelten für Investitionstätigkeit	0	0	0	30.000	0	30.000	30.000	30.000	30.000
6 =	Summe Einzahlungen	0	0	0	30.000	0	30.000	30.000	30.000	30.000
13 =	Summe der Auszahlungen aus Investitionstätigkeit	0	0	0	0	0	0	0	0	0
14 =	Saldo aus Investitionstätigkeit	0	0	0	30.000	0	30.000	30.000	30.000	30.000
16 =	Gesamtkosten der Maßnahme	0	0	0	0	0	0	0	0	0

**7.546000.0000.03: Anlagen zur Parkraumbewirtschaftung**

6 =	Summe Einzahlungen	0	0	0	0	0	0	0	0	0
8 -	Auszahlungen für Baumaßnahmen	0	0	0	-30.000	0	-30.000	-30.000	-30.000	-30.000
13 =	Summe der Auszahlungen aus Investitionstätigkeit	0	0	0	-30.000	0	-30.000	-30.000	-30.000	-30.000
14 =	Saldo aus Investitionstätigkeit	0	0	0	-30.000	0	-30.000	-30.000	-30.000	-30.000
16 =	Gesamtkosten der Maßnahme	0	0	0	-30.000	0	-30.000	-30.000	-30.000	-30.000

lfd. Nr.	Investitionsprogramm Einzahlungs- und Auszahlungsarten	Geplante Gesamtkosten EUR	Bisher bereit- gestelltes Budget EUR	Ansatz 2019 EUR	Ansatz 2020 EUR	VE 2020 EUR	Planung 2021 EUR	Planung 2022 EUR	Planung 2023 EUR	Planung 2024 (ff.) EUR
		1	2	3	4	5	6	7	8	9
<b>7.546000.0000.04: Parkscheinautomaten / Beschilderung</b>										
6 =	Summe Einzahlungen	0	0	0	0	0	0	0	0	0
9 -	Auszahlungen für den Erwerb von beweglichem Sachvermögen	0	0	0	0	0	-25.000	0	0	0
13 =	Summe der Auszahlungen aus Investitionstätigkeit	0	0	0	0	0	-25.000	0	0	0
14 =	Saldo aus Investitionstätigkeit	0	0	0	0	0	-25.000	0	0	0
16 =	Gesamtkosten der Maßnahme	0	0	0	0	0	-25.000	0	0	0
<b>7.546000.1000.01: Parkleitsystem</b>										
1 +	Einzahlungen aus Investitionszuwendungen	0	0	0	44.000	0	0	0	0	0
6 =	Summe Einzahlungen	0	0	0	44.000	0	0	0	0	0
8 -	Auszahlungen für Baumaßnahmen	0	0	0	-65.000	0	0	0	0	0
13 =	Summe der Auszahlungen aus Investitionstätigkeit	0	0	0	-65.000	0	0	0	0	0
14 =	Saldo aus Investitionstätigkeit	0	0	0	-21.000	0	0	0	0	0
16 =	Gesamtkosten der Maßnahme	0	0	0	-65.000	0	0	0	0	0
<b>7.547090.0003.01: Regionalstadtbahn, Innenstadstrecke</b>										
6 =	Summe Einzahlungen	0	0	0	0	0	0	0	0	0
8 -	Auszahlungen für Baumaßnahmen	-100.000	0	0	-100.000	0	0	0	0	0
13 =	Summe der Auszahlungen aus Investitionstätigkeit	-100.000	0	0	-100.000	0	0	0	0	0
14 =	Saldo aus Investitionstätigkeit	-100.000	0	0	-100.000	0	0	0	0	0
16 =	Gesamtkosten der Maßnahme	-100.000	0	0	-100.000	0	0	0	0	0



lfd. Nr.	Investitionsprogramm Einzahlungs- und Auszahlungsarten	Geplante Gesamtkosten	Bisher bereit- gestelltes Budget	Ansatz 2019	Ansatz 2020	VE 2020	Planung 2021	Planung 2022	Planung 2023	Planung 2024 (ff.)
	EUR	EUR	EUR	EUR	EUR	EUR	EUR	EUR	EUR	EUR
	1	2	3	4	5	6	7	8	9	
<b>7.547090.0003.02: Regionalstadtbahn, Haltep. Güterbahnhof</b>										
6 =	Summe Einzahlungen	0	0	0	0	0	0	0	0	0
11 -	Auszahlungen für Investitionsförderungsmaßnahmen	-4.000.000	0	0	0	0	0	0	-2.000.000	-2.000.000
13 =	Summe der Auszahlungen aus Investitionstätigkeit	-4.000.000	0	0	0	0	0	0	-2.000.000	-2.000.000
14 =	Saldo aus Investitionstätigkeit	-4.000.000	0	0	0	0	0	0	-2.000.000	-2.000.000
16 =	Gesamtkosten der Maßnahme	-4.000.000	0	0	0	0	0	0	-2.000.000	-2.000.000

<b>7.547091.0000.01: ÖPNV, Straßenbauliche Maßnahmen</b>										
1 +	Einzahlungen aus Investitionszuwendungen	0	0	150.000	0	100.000	100.000	100.000	50.000	0
6 =	Summe Einzahlungen	0	0	150.000	0	100.000	100.000	100.000	50.000	0
8 -	Auszahlungen für Baumaßnahmen	0	0	-300.000	0	-200.000	-200.000	-200.000	-100.000	0
13 =	Summe der Auszahlungen aus Investitionstätigkeit	0	0	-300.000	0	-200.000	-200.000	-200.000	-100.000	0
14 =	Saldo aus Investitionstätigkeit	0	0	-150.000	0	-100.000	-100.000	-100.000	-50.000	0
16 =	Gesamtkosten der Maßnahme	0	0	-300.000	0	-200.000	-200.000	-200.000	-100.000	0

<b>7.547091.1001.01: Weiföornweg, Bushaltestelle</b>										
1 +	Einzahlungen aus Investitionszuwendungen	100.000	0	0	0	100.000	0	0	0	0
6 =	Summe Einzahlungen	100.000	0	0	0	100.000	0	0	0	0
8 -	Auszahlungen für Baumaßnahmen	-300.000	0	0	0	-300.000	0	0	0	0
13 =	Summe der Auszahlungen aus Investitionstätigkeit	-300.000	0	0	0	-300.000	0	0	0	0
14 =	Saldo aus Investitionstätigkeit	-200.000	0	0	0	-200.000	0	0	0	0
16 =	Gesamtkosten der Maßnahme	-300.000	0	0	0	-300.000	0	0	0	0

lfd. Nr.	Investitionsprogramm Einzahlungs- und Auszahlungsarten	Geplante Gesamtkosten EUR	Bisher bereit- gestelltes Budget EUR	Ansatz 2019 EUR	Ansatz 2020 EUR	VE 2020 EUR	Planung 2021 EUR	Planung 2022 EUR	Planung 2023 EUR	Planung 2024 (ff.) EUR
		1	2	3	4	5	6	7	8	9
<b>7.551001.1003.01: Linden-/Platanenallee, Sicherungsmaßn.</b>										
6 =	Summe Einzahlungen	0	0	0	0	0	0	0	0	0
8 -	Auszahlungen für Baumaßnahmen	0	0	0	-50.000	0	0	0	0	0
13 =	Summe der Auszahlungen aus Investitionstätigkeit	0	0	0	-50.000	0	0	0	0	0
14 =	Saldo aus Investitionstätigkeit	0	0	0	-50.000	0	0	0	0	0
16 =	Gesamtkosten der Maßnahme	0	0	0	-50.000	0	0	0	0	0
<b>7.551001.1004.01: Landesgartenschau, Planungskosten</b>										
6 =	Summe Einzahlungen	0	0	0	0	0	0	0	0	0
8 -	Auszahlungen für Baumaßnahmen	0	0	0	-70.000	0	-50.000	-50.000	-50.000	0
13 =	Summe der Auszahlungen aus Investitionstätigkeit	0	0	0	-70.000	0	-50.000	-50.000	-50.000	0
14 =	Saldo aus Investitionstätigkeit	0	0	0	-70.000	0	-50.000	-50.000	-50.000	0
16 =	Gesamtkosten der Maßnahme	0	0	0	-70.000	0	-50.000	-50.000	-50.000	0
<b>7.551001.1006.01: Aischbachschule, Aufwertung Umfeld</b>										
6 =	Summe Einzahlungen	0	0	0	0	0	0	0	0	0
8 -	Auszahlungen für Baumaßnahmen	-300.000	0	0	0	0	-300.000	0	0	0
13 =	Summe der Auszahlungen aus Investitionstätigkeit	-300.000	0	0	0	0	-300.000	0	0	0
14 =	Saldo aus Investitionstätigkeit	-300.000	0	0	0	0	-300.000	0	0	0
16 =	Gesamtkosten der Maßnahme	-300.000	0	0	0	0	-300.000	0	0	0

lfd. Nr.	Investitionsprogramm Einzahlungs- und Auszahlungsarten	Geplante Gesamtkosten	Bisher bereit- gestelltes Budget	Ansatz 2019	Ansatz 2020	VE 2020	Planung 2021	Planung 2022	Planung 2023	Planung 2024 (ff.)
		EUR	EUR	EUR	EUR	EUR	EUR	EUR	EUR	EUR
		1	2	3	4	5	6	7	8	9
<b>7.551001.1008.01: Park Neckaraue</b>										
1 +	Einzahlungen aus Investitionszuwendungen	627.000	0	0	65.000	0	400.000	81.000	81.000	0
6 =	<b>Summe Einzahlungen</b>	<b>627.000</b>	<b>0</b>	<b>0</b>	<b>65.000</b>	<b>0</b>	<b>400.000</b>	<b>81.000</b>	<b>81.000</b>	<b>0</b>
8 -	Auszahlungen für Baumaßnahmen	-1.980.000	0	0	-191.000	0	-536.000	-627.000	-626.000	0
13 =	<b>Summe der Auszahlungen aus Investitionstätigkeit</b>	<b>-1.980.000</b>	<b>0</b>	<b>0</b>	<b>-191.000</b>	<b>0</b>	<b>-536.000</b>	<b>-627.000</b>	<b>-626.000</b>	<b>0</b>
14 =	<b>Saldo aus Investitionstätigkeit</b>	<b>-1.353.000</b>	<b>0</b>	<b>0</b>	<b>-126.000</b>	<b>0</b>	<b>-136.000</b>	<b>-546.000</b>	<b>-545.000</b>	<b>0</b>
16 =	<b>Gesamtkosten der Maßnahme</b>	<b>-1.980.000</b>	<b>0</b>	<b>0</b>	<b>-191.000</b>	<b>0</b>	<b>-536.000</b>	<b>-627.000</b>	<b>-626.000</b>	<b>0</b>

<b>7.551001.1008.02: Park Brückenstraße</b>										
6 =	<b>Summe Einzahlungen</b>	<b>0</b>	<b>0</b>	<b>0</b>	<b>0</b>	<b>0</b>	<b>0</b>	<b>0</b>	<b>0</b>	<b>0</b>
8 -	Auszahlungen für Baumaßnahmen	-348.000	0	0	-37.000	0	-311.000	0	0	0
13 =	<b>Summe der Auszahlungen aus Investitionstätigkeit</b>	<b>-348.000</b>	<b>0</b>	<b>0</b>	<b>-37.000</b>	<b>0</b>	<b>-311.000</b>	<b>0</b>	<b>0</b>	<b>0</b>
14 =	<b>Saldo aus Investitionstätigkeit</b>	<b>-348.000</b>	<b>0</b>	<b>0</b>	<b>-37.000</b>	<b>0</b>	<b>-311.000</b>	<b>0</b>	<b>0</b>	<b>0</b>
16 =	<b>Gesamtkosten der Maßnahme</b>	<b>-348.000</b>	<b>0</b>	<b>0</b>	<b>-37.000</b>	<b>0</b>	<b>-311.000</b>	<b>0</b>	<b>0</b>	<b>0</b>

<b>7.551002.1001.01: Spielfläche Galgenberg</b>										
6 =	<b>Summe Einzahlungen</b>	<b>0</b>	<b>0</b>	<b>0</b>	<b>0</b>	<b>0</b>	<b>0</b>	<b>0</b>	<b>0</b>	<b>0</b>
8 -	Auszahlungen für Baumaßnahmen	-200.000	0	0	0	0	-200.000	0	0	0
13 =	<b>Summe der Auszahlungen aus Investitionstätigkeit</b>	<b>-200.000</b>	<b>0</b>	<b>0</b>	<b>0</b>	<b>0</b>	<b>-200.000</b>	<b>0</b>	<b>0</b>	<b>0</b>
14 =	<b>Saldo aus Investitionstätigkeit</b>	<b>-200.000</b>	<b>0</b>	<b>0</b>	<b>0</b>	<b>0</b>	<b>-200.000</b>	<b>0</b>	<b>0</b>	<b>0</b>
16 =	<b>Gesamtkosten der Maßnahme</b>	<b>-200.000</b>	<b>0</b>	<b>0</b>	<b>0</b>	<b>0</b>	<b>-200.000</b>	<b>0</b>	<b>0</b>	<b>0</b>

lfd. Nr.	Investitionsprogramm Einzahlungs- und Auszahlungsarten	Geplante Gesamtkosten EUR	1	Bisher bereit- gestelltes Budget EUR	2	3	Ansatz 2019 EUR	4	Ansatz 2020 EUR	5	6	7	8	9
		EUR		EUR	EUR	EUR	EUR	EUR	EUR	EUR	EUR	EUR	EUR	EUR
<b>7.551002.1002.01: Pumtrack 3 in ONE-Jahnhalle</b>														
1 +	Einzahlungen aus Investitionszuwendungen	0	0	0	0	0	20.000	0	20.000	0	20.000	20.000	20.000	120.000
6 =	Summe Einzahlungen	0	0	0	0	0	20.000	0	20.000	0	20.000	20.000	20.000	120.000
8 -	Auszahlungen für Baumaßnahmen	0	0	0	0	0	-500.000	0	-500.000	0	0	0	0	0
13 =	Summe der Auszahlungen aus Investitionstätigkeit	0	0	0	0	0	-500.000	0	-500.000	0	0	0	0	0
14 =	Saldo aus Investitionstätigkeit	0	0	0	0	0	-480.000	0	-480.000	0	20.000	20.000	20.000	120.000
16 =	Gesamtkosten der Maßnahme	0	0	0	0	0	-500.000	0	-500.000	0	0	0	0	0

<b>7.551002.1301.01: Kilchberg, Skaterpark</b>														
6 =	Summe Einzahlungen	0	0	0	0	0	0	0	0	0	0	0	0	0
8 -	Auszahlungen für Baumaßnahmen	-12.670	0	0	0	0	-12.670	0	-12.670	0	0	0	0	0
13 =	Summe der Auszahlungen aus Investitionstätigkeit	-12.670	0	0	0	0	-12.670	0	-12.670	0	0	0	0	0
14 =	Saldo aus Investitionstätigkeit	-12.670	0	0	0	0	-12.670	0	-12.670	0	0	0	0	0
16 =	Gesamtkosten der Maßnahme	-12.670	0	0	0	0	-12.670	0	-12.670	0	0	0	0	0

<b>7.551070.0000.02: Park- u. Gartenanlagen, Ablösebeträge</b>														
2 +	Einzahlungen aus Investitionsbeiträgen und ähnl. Entgelten für Investitionstätigkeit	0	0	0	0	0	4.000	0	4.000	0	4.000	4.000	4.000	4.000
6 =	Summe Einzahlungen	0	0	0	0	0	4.000	0	4.000	0	4.000	4.000	4.000	4.000
13 =	Summe der Auszahlungen aus Investitionstätigkeit	0	0	0	0	0	0	0	0	0	0	0	0	0
14 =	Saldo aus Investitionstätigkeit	0	0	0	0	0	4.000	0	4.000	0	4.000	4.000	4.000	4.000
16 =	Gesamtkosten der Maßnahme	0	0	0	0	0	0	0	0	0	0	0	0	0

lfd. Nr.	Investitionsprogramm Einzahlungs- und Auszahlungsarten	Geplante Gesamtkosten EUR	Bisher bereit- gestelltes Budget EUR	Ansatz 2019 EUR	Ansatz 2020 EUR	VE 2020 EUR	Planung 2021 EUR	Planung 2022 EUR	Planung 2023 EUR	Planung 2024 (ff.) EUR
		1	2	3	4	5	6	7	8	9
<b>7.551070.0000.04: Spielplätze, Bau und Erneuerung</b>										
6 =	Summe Einzahlungen	0	0	0	0	0	0	0	0	0
8 -	Auszahlungen für Baumaßnahmen	0	0	0	-200.000	0	-50.000	-50.000	-50.000	-50.000
13 =	Summe der Auszahlungen aus Investitionstätigkeit	0	0	0	-200.000	0	-50.000	-50.000	-50.000	-50.000
14 =	Saldo aus Investitionstätigkeit	0	0	0	-200.000	0	-50.000	-50.000	-50.000	-50.000
16 =	Gesamtkosten der Maßnahme	0	0	0	-200.000	0	-50.000	-50.000	-50.000	-50.000

**7.551070.0000.06: Aufwertung städt. Grünanlagen und Parks**

6 =	Summe Einzahlungen	0	0	0	0	0	0	0	0	0
8 -	Auszahlungen für Baumaßnahmen	0	0	0	-80.000	0	-80.000	-80.000	-80.000	-80.000
13 =	Summe der Auszahlungen aus Investitionstätigkeit	0	0	0	-80.000	0	-80.000	-80.000	-80.000	-80.000
14 =	Saldo aus Investitionstätigkeit	0	0	0	-80.000	0	-80.000	-80.000	-80.000	-80.000
16 =	Gesamtkosten der Maßnahme	0	0	0	-80.000	0	-80.000	-80.000	-80.000	-80.000

**7.552001.0000.01: Wasserläufe, Wasserbau**

6 =	Summe Einzahlungen	0	0	0	0	0	0	0	0	0
7 -	Auszahlungen für den Erwerb von Grundstücken und Gebäuden	0	0	0	-25.000	0	-25.000	-25.000	-25.000	-25.000
13 =	Summe der Auszahlungen aus Investitionstätigkeit	0	0	0	-25.000	0	-25.000	-25.000	-25.000	-25.000
14 =	Saldo aus Investitionstätigkeit	0	0	0	-25.000	0	-25.000	-25.000	-25.000	-25.000
16 =	Gesamtkosten der Maßnahme	0	0	0	-25.000	0	-25.000	-25.000	-25.000	-25.000

lfd. Nr.	Investitionsprogramm Einzahlungs- und Auszahlungsarten	Geplante Gesamtkosten EUR	Bisher bereit- gestelltes Budget EUR	Ansatz 2019 EUR	Ansatz 2020 EUR	VE 2020 EUR	Planung 2021 EUR	Planung 2022 EUR	Planung 2023 EUR	Planung 2024 (ff.) EUR
	1	2	3	4	5	6	7	8	9	
<b>7.552001.0001.01: Wasserläufe, Wasserbau, Gewässerrenatur.</b>										
6 =	Summe Einzahlungen	0	0	0	0	0	0	0	0	0
8 -	Auszahlungen für Baumaßnahmen	0	0	-50.000	0	0	0	0	0	0
13 =	Summe der Auszahlungen aus Investitionstätigkeit	0	0	-50.000	0	0	0	0	0	0
14 =	Saldo aus Investitionstätigkeit	0	0	-50.000	0	0	0	0	0	0
16 =	Gesamtkosten der Maßnahme	0	0	-50.000	0	0	0	0	0	0
<b>7.552001.0002.01: Hochwasserrückhaltebecken Morgenstelle</b>										
6 =	Summe Einzahlungen	0	0	0	0	0	0	0	0	0
8 -	Auszahlungen für Baumaßnahmen	0	0	-120.000	0	0	0	0	0	0
13 =	Summe der Auszahlungen aus Investitionstätigkeit	0	0	-120.000	0	0	0	0	0	0
14 =	Saldo aus Investitionstätigkeit	0	0	-120.000	0	0	0	0	0	0
16 =	Gesamtkosten der Maßnahme	0	0	-120.000	0	0	0	0	0	0
<b>7.552001.0003.01: Hochwasserschutzregister, Baumaßnahmen</b>										
2 +	Einzahlungen aus Investitionsbeiträgen und ähnl. Entgelten für Investitionstätigkeit	0	0	0	20.000	0	20.000	20.000	20.000	20.000
6 =	Summe Einzahlungen	0	0	0	20.000	0	20.000	20.000	20.000	20.000
8 -	Auszahlungen für Baumaßnahmen	0	0	0	-785.000	0	0	0	0	0
13 =	Summe der Auszahlungen aus Investitionstätigkeit	0	0	0	-785.000	0	0	0	0	0
14 =	Saldo aus Investitionstätigkeit	0	0	0	-765.000	0	20.000	20.000	20.000	20.000
16 =	Gesamtkosten der Maßnahme	0	0	0	-785.000	0	0	0	0	0

lfd. Nr.	Investitionsprogramm Einzahlungs- und Auszahlungsarten	Geplante Gesamtkosten EUR	1	2	3	4	5	6	7	8	9
		EUR	EUR	EUR	EUR	EUR	EUR	EUR	EUR	EUR	EUR
<b>7.552001.0004.01: Hochwassersch. Neckar, Anteil Stadt</b>											
6 =	Summe Einzahlungen	0	0	0	0	0	0	0	0	0	0
8 -	Auszahlungen für Baumaßnahmen	0	0	0	0	-700.000	0	0	0	0	0
13 =	Summe der Auszahlungen aus Investitionstätigkeit	0	0	0	0	-700.000	0	0	0	0	0
14 =	Saldo aus Investitionstätigkeit	0	0	0	0	-700.000	0	0	0	0	0
16 =	Gesamtkosten der Maßnahme	0	0	0	0	-700.000	0	0	0	0	0

<b>7.552001.1000.01: Renaturierung Ammer, Rheinlandstr.</b>											
1 +	Einzahlungen aus Investitionszuwendungen	720.000	0	0	0	0	0	720.000	0	0	0
6 =	Summe Einzahlungen	720.000	0	0	0	0	0	720.000	0	0	0
8 -	Auszahlungen für Baumaßnahmen	-850.000	0	0	0	-100.000	-750.000	-750.000	0	0	0
13 =	Summe der Auszahlungen aus Investitionstätigkeit	-850.000	0	0	0	-100.000	-750.000	-750.000	0	0	0
14 =	Saldo aus Investitionstätigkeit	-130.000	0	0	0	-100.000	-750.000	-30.000	0	0	0
16 =	Gesamtkosten der Maßnahme	-850.000	0	0	0	-100.000	-750.000	-750.000	0	0	0

<b>7.552001.1002.01: Hochwasserrückhaltebecken Täglesklinge</b>											
6 =	Summe Einzahlungen	0	0	0	0	0	0	0	0	0	0
8 -	Auszahlungen für Baumaßnahmen	-130.000	0	0	0	-130.000	0	0	0	0	0
13 =	Summe der Auszahlungen aus Investitionstätigkeit	-130.000	0	0	0	-130.000	0	0	0	0	0
14 =	Saldo aus Investitionstätigkeit	-130.000	0	0	0	-130.000	0	0	0	0	0
16 =	Gesamtkosten der Maßnahme	-130.000	0	0	0	-130.000	0	0	0	0	0

# Investitionsprogramm 2020

lfd. Nr.	Investitionsprogramm Einzahlungs- und Auszahlungsarten	Geplante Gesamtkosten EUR	1	Bisher bereit- gestelltes Budget EUR	2	3	4	5	6	7	8	9
		EUR		EUR	EUR	EUR	EUR	EUR	EUR	EUR	EUR	EUR
<b>7.552001.1400.01: Hochwasserschutz Bühl</b>												
6 =	Summe Einzahlungen	0	0	0	0	0	0	0	0	0	0	0
8 -	Auszahlungen für Baumaßnahmen	0	0	-900.000	-200.000	-200.000	-200.000	-200.000	-200.000	-200.000	-200.000	-200.000
13 =	Summe der Auszahlungen aus Investitionstätigkeit	0	0	-900.000	-200.000	-200.000	-200.000	-200.000	-200.000	-200.000	-200.000	-200.000
14 =	Saldo aus Investitionstätigkeit	0	0	-900.000	-200.000	-200.000	-200.000	-200.000	-200.000	-200.000	-200.000	-200.000
16 =	Gesamtkosten der Maßnahme	0	0	-900.000	-200.000	-200.000	-200.000	-200.000	-200.000	-200.000	-200.000	-200.000

## 7.552001.1600.01: Brunnenleitung Unterjesingen

6 =	Summe Einzahlungen	0	0	0	0	0	0	0	0	0	0	0
8 -	Auszahlungen für Baumaßnahmen	0	0	-10.000	0	0	-10.000	0	0	0	0	0
13 =	Summe der Auszahlungen aus Investitionstätigkeit	0	0	-10.000	0	0	-10.000	0	0	0	0	0
14 =	Saldo aus Investitionstätigkeit	0	0	-10.000	0	0	-10.000	0	0	0	0	0
16 =	Gesamtkosten der Maßnahme	0	0	-10.000	0	0	-10.000	0	0	0	0	0

## 7.552001.1800.01: Wehranlage Mühlbach/Goldersb., Umbau

1 +	Einzahlungen aus Investitionszuwendungen	0	0	170.000	0	0	170.000	0	0	0	0	0
6 =	Summe Einzahlungen	0	0	170.000	0	0	170.000	0	0	0	0	0
8 -	Auszahlungen für Baumaßnahmen	0	0	-300.000	0	0	-300.000	0	0	0	0	0
13 =	Summe der Auszahlungen aus Investitionstätigkeit	0	0	-300.000	0	0	-300.000	0	0	0	0	0
14 =	Saldo aus Investitionstätigkeit	0	0	-130.000	0	0	-130.000	0	0	0	0	0
16 =	Gesamtkosten der Maßnahme	0	0	-300.000	0	0	-300.000	0	0	0	0	0



# Investitionsprogramm 2020

lfd. Nr.	Investitionsprogramm Einzahlungs- und Auszahlungsarten	Geplante Gesamtkosten EUR	1	Bisher bereit- gestelltes Budget EUR	2	3	4	5	6	7	8	9
		EUR		EUR	EUR	EUR	EUR	EUR	EUR	EUR	EUR	EUR
<b>7.552001.3200.01: Hochwasserschutz Lustnau</b>												
6 =	Summe Einzahlungen	0	0	0	0	0	0	0	0	0	0	0
8 -	Auszahlungen für Baumaßnahmen	-300.000	0	0	-300.000	0	0	0	0	0	0	0
13 =	Summe der Auszahlungen aus Investitionstätigkeit	-300.000	0	0	-300.000	0	0	0	0	0	0	0
14 =	Saldo aus Investitionstätigkeit	-300.000	0	0	-300.000	0	0	0	0	0	0	0
16 =	Gesamtkosten der Maßnahme	-300.000	0	0	-300.000	0	0	0	0	0	0	0
<b>7.554001.0000.01: Amphibienleiterinrichtung L372</b>												
6 =	Summe Einzahlungen	0	0	0	0	0	0	0	0	0	0	0
8 -	Auszahlungen für Baumaßnahmen	0	0	0	-15.000	0	0	0	0	0	0	0
13 =	Summe der Auszahlungen aus Investitionstätigkeit	0	0	0	-15.000	0	0	0	0	0	0	0
14 =	Saldo aus Investitionstätigkeit	0	0	0	-15.000	0	0	0	0	0	0	0
16 =	Gesamtkosten der Maßnahme	0	0	0	-15.000	0	0	0	0	0	0	0
<b>7.554001.1300.01: Schuppengebiet Kilchberg</b>												
6 =	Summe Einzahlungen	0	0	0	0	0	0	0	0	0	0	0
8 -	Auszahlungen für Baumaßnahmen	-100.000	0	0	-100.000	0	0	0	0	0	0	0
13 =	Summe der Auszahlungen aus Investitionstätigkeit	-100.000	0	0	-100.000	0	0	0	0	0	0	0
14 =	Saldo aus Investitionstätigkeit	-100.000	0	0	-100.000	0	0	0	0	0	0	0
16 =	Gesamtkosten der Maßnahme	-100.000	0	0	-100.000	0	0	0	0	0	0	0

lfd. Nr.	Investitionsprogramm Einzahlungs- und Auszahlungsarten	Geplante Gesamtkosten EUR	1	2	3	4	5	6	7	8	9
		EUR	EUR	EUR	EUR	EUR	EUR	EUR	EUR	EUR	EUR
<b>7.554001.1600.01: Schuppenggebiet Enzbach Unterjesingen</b>											
6 =	Summe Einzahlungen	0	0	0	0	0	0	0	0	0	0
8 -	Auszahlungen für Baumaßnahmen	-170.000	0	0	0	0	0	-170.000	0	0	0
13 =	Summe der Auszahlungen aus Investitionstätigkeit	-170.000	0	0	0	0	0	-170.000	0	0	0
14 =	Saldo aus Investitionstätigkeit	-170.000	0	0	0	0	0	-170.000	0	0	0
16 =	Gesamtkosten der Maßnahme	-170.000	0	0	0	0	0	-170.000	0	0	0
<b>7.554002.0000.01: Maßnahmen Ökoko</b>											
6 =	Summe Einzahlungen	0	0	0	0	0	0	0	0	0	0
7 -	Auszahlungen für den Erwerb von Grundstücken und Gebäuden	0	0	0	-25.000	0	0	-25.000	-25.000	-25.000	-25.000
8 -	Auszahlungen für Baumaßnahmen	0	0	0	-25.000	0	0	-25.000	-25.000	-25.000	-25.000
13 =	Summe der Auszahlungen aus Investitionstätigkeit	0	0	0	-50.000	0	0	-50.000	-50.000	-50.000	-50.000
14 =	Saldo aus Investitionstätigkeit	0	0	0	-50.000	0	0	-50.000	-50.000	-50.000	-50.000
16 =	Gesamtkosten der Maßnahme	0	0	0	-50.000	0	0	-50.000	-50.000	-50.000	-50.000
<b>7.561007.0000.01: Solardachprogramm, städt. Gebäude</b>											
6 =	Summe Einzahlungen	0	0	0	0	0	0	0	0	0	0
8 -	Auszahlungen für Baumaßnahmen	0	0	0	-260.000	0	0	-100.000	-100.000	0	0
13 =	Summe der Auszahlungen aus Investitionstätigkeit	0	0	0	-260.000	0	0	-100.000	-100.000	0	0
14 =	Saldo aus Investitionstätigkeit	0	0	0	-260.000	0	0	-100.000	-100.000	0	0
16 =	Gesamtkosten der Maßnahme	0	0	0	-260.000	0	0	-100.000	-100.000	0	0

# Investitionsprogramm 2020

lfd. Nr.	Investitionsprogramm Einzahlungs- und Auszahlungsarten	Geplante Gesamtkosten EUR	1	Bisher bereit- gestelltes Budget EUR	2	Ansatz 2019 EUR	3	Ansatz 2020 EUR	4	VE 2020 EUR	5	Planung 2021 EUR	6	Planung 2022 EUR	7	Planung 2023 EUR	8	Planung 2024 (ff.) EUR	9
<b>7.573070.0000.01: Marktstände, Ersatzbeschaffung</b>																			
6 =	Summe Einzahlungen	0	0	0	0	0	0	0	0	0	0	0	0	0	0	0	0	0	0
9 -	Auszahlungen für den Erwerb von beweglichem Sachvermögen	0	0	0	0	0	0	-3.000	-3.000	0	0	-3.000	-3.000	-3.000	-3.000	-3.000	-3.000	-3.000	-3.000
13 =	Summe der Auszahlungen aus Investitionstätigkeit	0	0	0	0	0	0	-3.000	-3.000	0	0	-3.000	-3.000	-3.000	-3.000	-3.000	-3.000	-3.000	-3.000
14 =	Saldo aus Investitionstätigkeit	0	0	0	0	0	0	-3.000	-3.000	0	0	-3.000	-3.000	-3.000	-3.000	-3.000	-3.000	-3.000	-3.000
16 =	Gesamtkosten der Maßnahme	0	0	0	0	0	0	-3.000	-3.000	0	0	-3.000	-3.000	-3.000	-3.000	-3.000	-3.000	-3.000	-3.000

## 7.575091.1001.01: Schlossbeleuchtung, Erneuerung

6 =	Summe Einzahlungen	0	0	0	0	0	0	0	0	0	0	0	0	0	0	0	0	0	0
8 -	Auszahlungen für Baumaßnahmen	-55.000	0	0	0	0	0	0	0	0	0	-55.000	-55.000	0	0	0	0	0	0
13 =	Summe der Auszahlungen aus Investitionstätigkeit	-55.000	0	0	0	0	0	0	0	0	0	-55.000	-55.000	0	0	0	0	0	0
14 =	Saldo aus Investitionstätigkeit	-55.000	0	0	0	0	0	0	0	0	0	-55.000	-55.000	0	0	0	0	0	0
16 =	Gesamtkosten der Maßnahme	-55.000	0	0	0	0	0	0	0	0	0	-55.000	-55.000	0	0	0	0	0	0

## 7.612000.0000.05: Darlehensrückflüsse

4 +	Einzahlungen aus der Veräußerung von Finanzvermögen	0	0	0	0	0	0	1.300	1.300	0	0	620	620	0	0	0	0	0	0
6 =	Summe Einzahlungen	0	0	0	0	0	0	1.300	1.300	0	0	620	620	0	0	0	0	0	0
13 =	Summe der Auszahlungen aus Investitionstätigkeit	0	0	0	0	0	0	0	0	0	0	0	0	0	0	0	0	0	0
14 =	Saldo aus Investitionstätigkeit	0	0	0	0	0	0	1.300	1.300	0	0	620	620	0	0	0	0	0	0
16 =	Gesamtkosten der Maßnahme	0	0	0	0	0	0	0	0	0	0	0	0	0	0	0	0	0	0

lfd. Nr.	Investitionsprogramm Einzahlungs- und Auszahlungsarten	Geplante Gesamtkosten EUR	Bisher bereit- gestelltes Budget EUR	Ansatz 2019 EUR	Ansatz 2020 EUR	VE 2020 EUR	Planung 2021 EUR	Planung 2022 EUR	Planung 2023 EUR	Planung 2024 (ff.) EUR
		1	2	3	4	5	6	7	8	9
<b>7.612000.0000.07: Nachlass Wechselr</b>										
6 =	Summe Einzahlungen	0	0	0	0	0	0	0	0	0
11 -	Auszahlungen für Investitionsförderungsmaßnahmen	-313.030	0	0	-313.030	0	0	0	0	0
13 =	Summe der Auszahlungen aus Investitionstätigkeit	-313.030	0	0	-313.030	0	0	0	0	0
14 =	Saldo aus Investitionstätigkeit	-313.030	0	0	-313.030	0	0	0	0	0
16 =	Gesamtkosten der Maßnahme	-313.030	0	0	-313.030	0	0	0	0	0
<b>7.612000.0000.08: Rückfluss Geldanlagen</b>										
4 +	Einzahlungen aus der Veräußerung von Finanzvermögen	39.000.000	0	0	6.000.000	0	33.000.000	0	0	0
6 =	Summe Einzahlungen	39.000.000	0	0	6.000.000	0	33.000.000	0	0	0
13 =	Summe der Auszahlungen aus Investitionstätigkeit	0	0	0	0	0	0	0	0	0
14 =	Saldo aus Investitionstätigkeit	39.000.000	0	0	6.000.000	0	33.000.000	0	0	0
16 =	Gesamtkosten der Maßnahme	0	0	0	0	0	0	0	0	0



# Anlagen



**Stellenplan**  
für die  
Beamten und Beschäftigten  
Haushaltsjahr 2020

(vorbehaltlich der Entscheidungen des Gemeinderats über die Vorlage 801/2019, Anlagen 1 bis 4)



## Stellenplan für das Haushaltsjahr 2020

### Teil A: Beamte

#### Teil A I. Gemeindeverwaltung - ohne Sondervermögen mit Sonderrechnung

Laufbahngruppe	Besoldungs- gruppe	Zahl der Stellen 2020	darunter			Zahl der Stellen 2019	Ist -Besetzung am 30.06.2019	Erläuterungen
			Mit Zulage	Sonderschlüssel	Leerstellen			
1	2	3	4	5	6	7	8	9
Bürgermeister	B8	1,00				1,00	1,00	
	B6	1,00				1,00	1,00	
	B4	1,00				1,00	1,00	
Summe		3,00	0,00	0,00	0,00	3,00	3,00	
höherer Dienst	A16	1,00				1,00	1,00	
	A15	5,00		3,00		5,00	4,00	
	A14	8,00		3,00		8,00	7,85	
Summe		14,00	0,00	6,00	0,00	14,00	12,85	
gehobener Dienst	A13/G	11,70		3,00		12,20	11,70	
	A12	19,55		6,00		18,55	16,85	
	A11	27,85		8,00		29,10	24,04	
	A10	17,25		3,00		18,25	16,56	
	A9/G	6,00				6,00	1,00	
Summe		82,35	0,00	20,00	0,00	82,10	70,15	
mittlerer Dienst	A9/M	15,50	1,00	11,00		15,50	10,50	
	A8	18,77		14,00		18,75	17,80	
	A7	3,50		3,00		3,50	3,50	
Summe		37,77	1,00	28,00	0,00	37,75	31,80	
<b>Insgesamt A I</b>		<b>137,12</b>	<b>1,00</b>	<b>54,00</b>	<b>0,00</b>	<b>138,85</b>	<b>117,80</b>	

**Teil A: Beamte**  
**Teil A II. Sondervermögen mit Sonderrechnungen**

**Altenhilfe Tübingen**

Laufbahngruppe	Besoldungs- gruppe	Zahl der Stellen 2020	darunter			Zahl der Stellen 2019	Ist -Besetzung am 30.06.2019	Erläuterungen
			Mit Zulage	Sonderschlüssel	Leerstellen			
1	2	3	4	5	6	7	8	9
mittlerer Dienst	A9/M	0,75				0,75	0,70	
	Summe	0,75	0,00	0,00	0,00	0,75	0,70	

**Kommunale Servicebetriebe Tübingen**

Laufbahngruppe	Besoldungs- gruppe	Zahl der Stellen 2020	darunter			Zahl der Stellen 2019	Ist -Besetzung am 30.06.2019	Erläuterungen
			Mit Zulage	Sonderschlüssel	Leerstellen			
1	2	3	4	5	6	7	8	9
mittlerer Dienst	A9/M	1,00				1,00	1,00	
	Summe	1,00	0,00	0,00	0,00	1,00	1,00	
<b>Insgesamt A II</b>		<b>1,75</b>	<b>0,00</b>	<b>0,00</b>	<b>0,00</b>	<b>1,75</b>	<b>1,70</b>	
<b>Insgesamt A I + A II</b>		<b>138,87</b>	<b>1,00</b>	<b>54,00</b>	<b>0,00</b>	<b>140,60</b>	<b>119,50</b>	

## Stellenplan für das Haushaltsjahr 2020

### Teil B: Tariflich Beschäftigte

#### Teil B I. Gemeindeverwaltung - ohne Sondervermögen mit Sonderrechnung

Tarifart	Entgeltgruppe	Zahl der Stellen 2020	Zahl der Stellen 2019	Ist-Besetzung am 30.06.2019	Erläuterungen
1	2	3	4	5	6
TVÖD VKA	E15	8,00	8,00	7,80	
	E14	7,00	7,00	6,85	
	E13	17,55	16,55	17,50	
	E12	58,77	61,77	48,58	
	E11	30,72	25,92	22,71	
	E10	38,54	38,79	35,52	
	E09C	7,25	4,75	6,75	
	E09B	34,84	34,34	30,82	
	E09A	52,75	47,53	42,81	
	E08	100,32	104,01	93,83	
	E07	73,24	71,03	66,39	
	E06	33,22	31,17	30,33	
	E05	43,77	47,36	44,77	
	E04	1,26	1,26	1,00	
	E03	3,78	3,26	3,41	
	E02	58,13	58,64	43,44	
	E01	3,00	3,00		
	Summe	572,15	564,39	502,52	
TV Wald Ba-Wü	E05	5,00	5,00	5,00	
	Summe	5,00	5,00	5,00	

BT-V Soz.&Erz.Dienst	S18			1,80		
	S17	5,49		5,49	5,49	
	S16	3,78		2,78	3,78	
	S15	17,73		16,73	17,15	
	S13	39,31		37,31	36,75	
	S12	18,45		18,45	15,65	
	S11B	33,92		34,92	27,94	
	S09	35,11		39,11	35,11	
	S08B	0,69		0,69	0,69	
	S08A	375,11		367,79	332,31	
	S03	21,57		16,99	10,49	
	KINDPF			4,43	5,50	ab 2020 im Teil D
	ERZIEH			10,00	13,00	ab 2020 im Teil D
	Summe	551,15		556,48	503,85	
<b>Insgesamt B I</b>		<b>1.128,30</b>		<b>1.125,87</b>	<b>1.011,37</b>	

**Teil B: Tariflich Beschäftigte**  
**Teil B II. Sondervermögen mit Sonderrechnungen**

**Kommunale Servicebetriebe Tübingen**

Tarifart	Entgeltgruppe	Zahl der Stellen 2020	Zahl der Stellen 2019	Ist-Besetzung am 30.06.2019	Erläuterungen
1	2	3	4	5	6
TVÖD VKA	E14	1,00	1,00	1,00	
	E12	3,00	3,00	2,00	
	E11	2,00	3,00	2,00	
	E10	2,00	1,00	1,00	
	E09C	1,00	1,00	1,00	
	E09B	4,00	4,00	4,00	
	E09A	6,50	4,50	4,30	

	E08		9,00	9,00	7,86	
	E07		36,80	37,80	34,78	
	E06		35,00	35,00	33,85	
	E05		27,00	27,00	24,31	
	E04		48,41	49,41	42,97	
	E03		13,00	13,00	13,00	
	E02UE		0,15	0,15	0,15	
	E02		0,42	0,42	0,31	
	Summe		189,29	189,29	172,54	

### Tübinger Musikschule

Tarifart	1	2	3	4	5	6				
	Entgeltgruppe		Zahl der Stellen 2020		Zahl der Stellen 2019		Ist-Besetzung am 30.06.2019		Erläuterungen	
TVÖD VKA	E13		1,00	1,00	1,00	1,00				
	E10		0,51	0,51	0,51	0,51				
	E09C		0,33	0,33	0,33	0,33				
	E09B		28,22	28,22	28,22	26,30				
	E08		2,00	2,00	2,00	2,00				
	E05		1,00	1,00	1,00	1,00				
	E02		0,90	0,90	0,90	0,00				
	Summe		33,96	33,96	31,15					
<b>Insgesamt B II</b>			<b>223,25</b>	<b>223,25</b>	<b>203,68</b>					
<b>Insgesamt B I + B II</b>			<b>1.351,55</b>	<b>1.349,11</b>	<b>1.215,05</b>					
<b>Insgesamt A I + B I</b>			<b>1.265,42</b>	<b>1.264,72</b>	<b>1.129,17</b>					
<b>Insgesamt A II + B II</b>			<b>225,00</b>	<b>225,00</b>	<b>205,38</b>					
<b>Insgesamt A I + A II + B I + B II</b>			<b>1.490,41</b>	<b>1.489,72</b>	<b>1.334,55</b>					

Stellenplan für das Haushaltsjahr 2020

Teil C: Aufteilung nach der Haushaltsgliederung

I. Beamte  
Gemeindeverwaltung - ohne Sondervermögen mit Sonderrechnung

Teilhaushalt	Bezeichnung	Bürgermeister			höherer Dienst			gehobener Dienst				mittlerer Dienst				A7 Summe
		B8	B6	B4	A16	A15	A14	A13/G	A12	A11	A10	A9/G	A9/MZ	A9/M	A8	
THH 1	Kommunale Steuerung und Innere Verwaltung	1,00	1,00	1,00	1,00	2,00	2,00	2,70	5,80	10,10	2,75	6,00	1,00	2,50	2,27	41,12
THH 3	Sicherheit und Ordnung					1,00	2,00	3,00	3,50	7,70	4,00			7,00	15,10	46,80
THH 4	Kunst und Kultur							1,00		1,00						2,00
THH 5	Bildung, Jugend, Soziales und Sport						1,00	1,00	0,70	3,05	7,50			0,90		14,15
THH 6	Baurecht und Vermessung					1,00		3,00	2,55	3,00	3,00		5,00	0,50		18,05
THH 7	Planen, Entwickeln, Liegenschaften						1,00		5,00	2,00						8,00
THH 8	Hochbau und Gebäudemanagement							1,00	1,00							2,00
THH 9	Tiefbau					1,00	2,00		1,00	1,00						5,00
<b>Gesamtsumme C I</b>		<b>1,00</b>	<b>1,00</b>	<b>1,00</b>	<b>1,00</b>	<b>5,00</b>	<b>8,00</b>	<b>11,70</b>	<b>19,55</b>	<b>27,85</b>	<b>17,25</b>	<b>6,00</b>	<b>1,00</b>	<b>14,50</b>	<b>18,77</b>	<b>137,12</b>

II. Beamte  
Sondervermögen mit Sonderrechnungen

Altenhilfe Tübingen

Teilhaushalt	Bezeichnung	m. D.	A9/M	Summe
THH 1	Kommunale Steuerung und Innere Verwaltung	0,75	0,75	0,75
Summe		0,75	0,75	0,75

Kommunale Servicebetriebe Tübingen

Unterabschnitt	Bezeichnung	m. D.	A9/M	Summe
9010	Betriebswirtschaft und Verwaltung	1,00	1,00	1,00
Summe		1,00	1,00	1,00
<b>Gesamtsumme C II</b>		<b>1,75</b>	<b>1,75</b>	<b>1,75</b>

III. Beschäftigte  
Gemeindeverwaltung - ohne Sondervermögen mit Sonderrechnung

Teilhaushalt	Bezeichnung	TVÖD VKA														E01		
		E15	E14	E13	E12	E11	E10	E09C	E09B	E09A	E08	E07	E06	E05	E04		E03	E02
THH 1	Kommunale Steuerung und Innere Verwaltung	2,00	2,00	5,00	7,05	15,69	10,90	3,25	12,01	13,56	34,31	8,55	5,88	5,08				
THH 3	Sicherheit und Ordnung						0,75	1,00	3,00	16,00	35,83	31,78	5,00		0,77			
THH 4	Kunst und Kultur	1,00	1,00	3,00	3,00	1,84	6,50	3,00	5,11	2,00	1,75	13,41	1,50	1,69	0,62			3,00
THH 5	Bildung, Jugend, Soziales und Sport	2,00			5,15	2,80	8,89	3,00	1,42	5,25	13,14	7,78	17,34	6,00	0,38	15,10		
THH 6	Baurecht und Vermessung			1,00	1,43	2,00	2,00	3,50	3,50	5,50	3,00	5,73						
THH 7	Planen, Entwickeln, Liegenschaften	2,00	2,00	2,43	18,55	1,00	0,50	1,00	1,00	3,75	3,00	3,00	2,50					
THH 8	Hochbau und Gebäudemanagement	1,00	1,00	1,00	8,00	1,00	7,00		2,00	4,00	5,80	2,00	1,00	31,00	2,00	43,03		
THH 9	Tiefbau			1,70	9,67	6,39	2,00		6,80	2,69	3,50	1,00						
<b>Gesamtsumme C III</b>		<b>8,00</b>	<b>7,00</b>	<b>17,55</b>	<b>58,77</b>	<b>30,72</b>	<b>38,54</b>	<b>7,25</b>	<b>34,84</b>	<b>52,75</b>	<b>100,32</b>	<b>73,24</b>	<b>33,22</b>	<b>43,77</b>	<b>1,26</b>	<b>3,78</b>	<b>58,13</b>	<b>3,00</b>

Teilhaushalt	Bezeichnung	TV Wald   BT-V Soz.&Erz.Dienst											S03	Summe		
		E05	S17	S16	S15	S13	S12	S11B	S09	S08B	S08A	S07				
THH 1	Kommunale Steuerung und Innere Verwaltung															125,28
THH 3	Sicherheit und Ordnung															94,12
THH 4	Kunst und Kultur															42,43
THH 5	Bildung, Jugend, Soziales und Sport		5,49	3,78	17,73	39,31	18,45	33,92	35,11	0,69	375,11	21,57			643,40	
THH 6	Baurecht und Vermessung														34,50	
THH 7	Planen, Entwickeln, Liegenschaften	5,00													44,72	
THH 8	Hochbau und Gebäudemanagement														110,09	
THH 9	Tiefbau														33,75	
<b>Gesamtsumme C III</b>		<b>5,00</b>	<b>5,49</b>	<b>3,78</b>	<b>17,73</b>	<b>39,31</b>	<b>18,45</b>	<b>33,92</b>	<b>35,11</b>	<b>0,69</b>	<b>375,11</b>	<b>21,57</b>			<b>1.128,30</b>	

**IV. Beschäftigte  
Sondervermögen mit Sonderrechnungen**

**Kommunale Servicebetriebe Tübingen**

Unterabschnitt	Bezeichnung	TVÖD VKA														E02	Summe										
		E14	E 13	E12	E11	E10	E09C	E09B	E09A	E08	E07	E06	E05	E04	E03			E02UE									
9010	Betriebswirtschaft und Verwaltung	1,00			1,00										2,20	0,41			2,00	0,41						6,61	
9070	Kfz-Werkstatt						1,00								1,00	1,00			1,00	1,00							6,00
9400	Friedhöfe			1,00									2,00		2,50	3,00			6,00	3,00							16,65
9600	Infrastruktur			1,00	1,00	1,00						3,00	2,00	7,00	17,80	42,00			18,00	12,00							136,80
9700	Stadtentwässerung			1,00	1,00	1,00	1,00						2,50	1,00	12,30	2,00			2,00	2,00							23,22
<b>Summe</b>		<b>1,00</b>	<b>0,00</b>	<b>3,00</b>	<b>2,00</b>	<b>2,00</b>	<b>1,00</b>	<b>4,00</b>	<b>6,50</b>	<b>9,00</b>	<b>36,80</b>	<b>35,00</b>	<b>27,00</b>	<b>48,41</b>	<b>13,00</b>	<b>0,15</b>	<b>0,42</b>	<b>189,29</b>									

**Tübinger Musikschule**

Unterabschnitt	Bezeichnung	TVÖD VKA														E02	Summe											
		E14	E13	E12	E11	E10	E09C	E09B	E09A	E08	E07	E06	E05	E04	E03			E02UE										
6000	Allgemeiner Bereich TMS		1,00			0,51	0,33								2,00				1,00								5,74	
6500	Musikunterricht TMS						28,22																					28,22
<b>Summe</b>		<b>0,00</b>	<b>1,00</b>	<b>0,00</b>	<b>0,00</b>	<b>0,51</b>	<b>0,33</b>	<b>28,22</b>	<b>0,00</b>	<b>2,00</b>	<b>36,80</b>	<b>35,00</b>	<b>28,00</b>	<b>48,41</b>	<b>13,00</b>	<b>0,15</b>	<b>0,90</b>	<b>33,96</b>										
<b>Gesamtsumme C IV</b>		<b>1,00</b>	<b>1,00</b>	<b>3,00</b>	<b>2,00</b>	<b>2,51</b>	<b>1,33</b>	<b>32,22</b>	<b>6,50</b>	<b>11,00</b>	<b>36,80</b>	<b>35,00</b>	<b>28,00</b>	<b>48,41</b>	<b>13,00</b>	<b>0,15</b>	<b>1,32</b>	<b>223,25</b>										

**Teil D: - nachrichtlich - Ehrenbeamte, Beschäftigte in Probe- oder Ausbildungszeit Haushaltsjahr 2020**

**I. Ehrenbeamte**

Bezeichnung	Besoldungsgruppe	Zahl der Stellen 2020	Zahl der Stellen 2019	Ist-Besetzung am 30.06.2019	Erläuterungen
	BEAFEST	8,00	8,00	8,00	
<b>Summe</b>		<b>8,00</b>	<b>8,00</b>	<b>8,00</b>	

**II. Nachwuchskräfte und informatorisch beschäftigte Dienstkräfte**

Bezeichnung	Art der Vergütung	Zahl der Stellen 2020	Zahl der Stellen 2019	Ist-Besetzung am 30.06.2019	Erläuterungen
Anwä./Azubi öD Verh.	Anwärterbezüge	4,00	4,00		
Azubi TVöD	Ausbildungsvergütung	42,00	40,00	29,00	
Azubi PIA u. Co BT-V	Ausbildungsvergütung	39,00	34,00	26,71	
Prakt.-Soz./Erz BT-V	Praktikantenvergütung	33,53			bis 2019 im Teil B
Sonstige Praktikanten	Praktikantenvergütung	41,97	33,00	16,92	
<b>Summe</b>		<b>160,51</b>	<b>111,00</b>	<b>72,63</b>	



**Anlage der KU- und KW-Stellen für das Haushaltsjahr 2020**

<b>Beamte</b>	Anzahl nach Vollzeitäquivalent	Stellenvermerk	Besoldungsgruppe KW	Besoldungsgruppe KU von	Besoldungsgruppe KU nach
3	2,00	KW	A10		
1	1,00	KW	A11		
2	2,00	KW	A12		
3	3,00	KW	A7		
3	1,90	KU		A11	A10
1	0,50	KU		A12	A10
1	1,00	KU		A9/M	A8

<b>Beschäftigte</b>	Anzahl nach Vollzeitäquivalent	Stellenvermerk	Entgeltgruppe KW	Entgeltgruppe KU von	Entgeltgruppe KU nach
1	1,00	KW	E03		
1	1,00	KW	E07		
3	2,15	KW	E08		
2	2,00	KW	E09B		
2	2,00	KW	E10		
3	2,50	KW	E11		
1	1,00	KW	E12		

### Voraussichtliche Entwicklung der Liquidität

Nr.	Einzahlungs- und Auszahlungsarten <sup>1)</sup>	Finanzhaushalt		Finanzplanung		
		Vorjahr 2019	Haushaltsjahr 2020	Haushaltsjahr 2021	Haushaltsjahr 2022	Haushaltsjahr 2023
		Euro	Euro	Euro	Euro	Euro
		1	2	3	4	5
1	Zahlungsmittelbestand zum Jahresbeginn					
2	+ Sonstige Einlagen aus Kassenmitteln zum Jahresbeginn					
3	- Bestand an Kassenkrediten zum Jahresbeginn					
4	= <b>liquide Eigenmittel zum Jahresbeginn</b>					
5	- Auszahlungen aufgrund von übertragenen Ermächtigungen der Vorvorjahre					
6	+ Einzahlungen aus nicht in Anspruch genommenen Kreditermächtigungen für Investitionen und Investitionsfördermaßnahmen aus Vorvorjahr					
7	+ Einzahlungen aus übertragenen Ermächtigungen für Inv.-Zuwendungen, - Beiträge und ähnl. Entg. für Inv.-Tätigkeit aus Vorvorjahren (§ 21 Abs. 1, § 3 Nr. 18, 19 GemHVO)					
8a	+/- veranschlagte Änderung des Finanzierungsmittelbestands (§ 3 Nr. 36 GemHVO), Stand vor Kreditaufnahmen/-tilgungen Zeilen 8 b und c		-42.647.394	-8.149.410	-20.525.810	22.317.180
8b	+ Einzahlungen aus der Aufnahme von Krediten		10.270.000	8.094.688	24.494.300	0
8c	- Auszahlungen für die Tilgung von Krediten		-3.734.100	-3.644.570	-3.968.490	-18.269.300
9	= <b>voraussichtliche liquide Eigenmittel zum Jahresende</b>	<b>43.607.340</b>	<b>7.495.846</b>	<b>3.796.554</b>	<b>3.796.554</b>	<b>7.844.434</b>
10	- davon: für zweckgebundene Rücklagen gebunden		-2.556.554	-2.353.054	-2.149.554	-1.946.054
11	- für sonstige bestimmte Zwecke gebunden		-1.240.000	-1.360.000	-1.480.000	-1.600.000
12	= <b>vorauss. liquide Eigenmittel zum Jahresende ohne gebundene Mittel</b>		3.699.292	83.500	167.000	4.298.380
13	nachrichtlich: voraussichtliche Mindestliquidität (§ 22 Abs. 2 GemHVO)*		6.042.000	5.986.000	5.771.000	5.569.000

\* Der planmäßige Bestand an liquiden Mitteln ohne Kassenkreditmittel soll sich in der Regel auf mindestens zwei vom Hundert der Summe der Auszahlungen aus laufender Verwaltungstätigkeit nach dem Durchschnitt der drei dem Haushaltsjahr vorangehenden Jahre belaufen. Im Übergang von der Kameralistik wurden zwei vom Hundert der durchschnittlichen Summe der Ausgaben der vergangenen drei Jahre im Verwaltungshaushalt zugrunde gelegt.



## Übersicht über die aus Verpflichtungsermächtigungen voraussichtlich fällig werdenden Auszahlungen

Verpflichtungsermächtigungen Finanzhaushalt 2020		Veranschlagte VE 2020	Voraussichtlich fällig werdende Auszahlungen		
PSP-Element	Bezeichnung		2021	2022	2023
		Euro	Euro	Euro	Euro
7.111400.1000.01	Fruchtschranne, Umbau Auszahlungen für Baumaßnahmen	<b>500.000</b>	200.000	300.000	
7.112004.0000.01	NETApp - EDV Auszahlung für Erwerb von immateriellen Vermögensgegenständen	<b>513.000</b>	513.000		
7.126001.3200.01	Feuerwehrfahrzeug Lustnau Auszahlungen für den Erwerb von beweglichem Sachvermögen	<b>410.000</b>	410.000		
7.126001.3201.01	Feuerwehrhaus Lustnau, Neubau Auszahlungen für Baumaßnahmen	<b>1.500.000</b>	1.500.000		
7.126001.3202.01	Drehleiter 18/12 Abt. Lustnau Auszahlungen für den Erwerb von beweglichem Sachvermögen	<b>450.000</b>			450.000
7.126001.3301.01	Feuerwehrfahrzeug Derendingen Auszahlungen für den Erwerb von beweglichem Sachvermögen	<b>410.000</b>	410.000		
7.211001.1002.01	Grundschule Winkelwiese / WHO Auszahlungen für Baumaßnahmen (enthält Abbruch und Interimsunterbringung)	<b>2.350.000</b>	2.200.000		150.000
7.211001.1004.03	GS Wanne - Mensa und Innensanierung Auszahlungen für Baumaßnahmen	<b>845.000</b>	845.000		
7.211001.1005.01	Hechinger Eck, Ganztagesesschule, Neubau Auszahlungen für Baumaßnahmen	<b>900.000</b>	900.000		
7.211001.3302.02	Schulentwicklung Süd - GS Steinlach, zweiter Zug Interimsmaßnahmen/ Planungsrate Auszahlungen für Baumaßnahmen	<b>200.000</b>	200.000		
7.211006.1002.02	Kepler-Gymnasium, Sanierung Altbau Auszahlungen für Baumaßnahmen	<b>5.000.000</b>	3.500.000	1.500.000	
7.211006.3301.01	Schulentwicklung Süd - Carlo-Schmid-Gymnasium, Erweiterung fünfter Zug Auszahlungen für Baumaßnahmen	<b>350.000</b>	350.000		
7.211010.1003.02	GMS West, Erweiterung Oberstufe Auszahlungen für Baumaßnahmen	<b>500.000</b>	500.000		
7.263000.1001.01	Musikschule, Sanierung/Neubau Auszahlungen für Baumaßnahmen	<b>3.000.000</b>	3.000.000		
7.281004.1001.01	Sudhaus, Sanierung Auszahlungen für Baumaßnahmen	<b>800.000</b>	800.000		
7.365001.1003.01	Kinderhaus Sofie-Haug Auszahlungen für Baumaßnahmen	<b>1.000.000</b>	1.000.000		
7.365001.1005.02	Kinderhaus Kielmeyerstraße Auszahlungen für Baumaßnahmen	<b>1.000.000</b>	1.000.000		

Verpflichtungsermächtigungen Finanzhaushalt 2020		Veranschlagte VE 2020	Voraussichtlich fällig werdende Auszahlungen		
PSP-Element	Bezeichnung		2021	2022	2023
		Euro	Euro	Euro	Euro
7.365001.1025.01	Kinderhaus Winkelwiese Auszahlungen für Baumaßnahmen (inkl. Freifläche)	<b>1.250.000</b>	1.250.000		
7.424101.1001.01	Turnhalle Winkelwiese Auszahlungen für Baumaßnahmen	<b>2.300.000</b>	500.000	1.000.000	800.000
7.424102.3302.01	Sportplatz TV Derendingen, Neubau Auszahlungen für Baumaßnahmen	<b>620.000</b>	620.000		
7.511009.1006.02	Europaplatz Gebiet IIa ZOB Auszahlungen für Baumaßnahmen	<b>7.000.000</b>	3.500.000	3.500.000	
7.511009.1006.03	Europaplatz Gebiet IIb Anlagenpark Mitte Auszahlungen für Baumaßnahmen	<b>1.000.000</b>	1.000.000		
7.511010.9000.01	Entwicklungsbereich Obere Viehweide Auszahlungen für den Erwerb von Grundstücken und Gebäuden	<b>330.000</b>	330.000		
7.511010.9000.01	Entwicklungsbereich Obere Viehweide Auszahlungen für Baumaßnahmen	<b>2.150.000</b>	2.150.000		
7.511010.9100.01	Entwicklungsbereich Stuttgarter Straße/Franz. Viertel Auszahlungen für den Erwerb von Grundstücken und Gebäuden	<b>3.510.000</b>	3.510.000		
7.511010.9100.01	Entwicklungsbereich Stuttgarter Straße/Franz. Viertel Auszahlungen für Baumaßnahmen	<b>1.950.000</b>	1.950.000		
7.511109.0000.01	Baugebiete Ortsteile, Planung und Gutachten Auszahlung für Baumaßnahmen	<b>200.000</b>	200.000		
7.541001.1006.01	Schloßbergstraße Auszahlungen für Baumaßnahmen	<b>600.000</b>	300.000	300.000	
7.541001.1012.01	Lange Gasse, Umgestaltung Auszahlungen für Baumaßnahmen	<b>650.000</b>	450.000	200.000	
7.541001.1401.01	Obere Kreuzäcker Bühl, Erschließung Auszahlungen für Baumaßnahmen	<b>750.000</b>	750.000		
7.544002.3200.01	Alberkreuzung, Lichtsignalanlagen Auszahlungen für Baumaßnahmen	<b>130.000</b>	130.000		
7.552001.1000.01	Renaturierung Ammer Rheinlandstraße Auszahlungen für Baumaßnahmen	<b>750.000</b>	750.000		
7.552001.1400.01	Hochwasserschutz Bühl Auszahlungen für Baumaßnahmen	<b>200.000</b>	200.000		
<b>Summe Finanzhaushalt</b>		<b>43.118.000</b>	<b>34.918.000</b>	<b>6.800.000</b>	<b>1.400.000</b>
Nachrichtlich: Im Finanzplan vorgesehene Kreditaufnahmen (ohne Umschuldung)			8.094.688	24.494.300	

**Übersicht über den voraussichtlichen Stand der Rücklagen**

Art	voraussichtlicher Stand zu Beginn des Haushaltsjahres 2020	voraussichtlicher Stand zum Ende des Haushaltsjahres 2020
	EURO	
<b>1. Ergebnismrücklagen</b>	<b>0</b>	<b>0</b>
1.1 Rücklagen aus Überschüssen des ordentlichen Ergebnisses	0	0
1.2 Rücklagen aus Überschüssen des Sonderergebnisses	0	0
<b>2. Zweckgebundene Rücklagen</b>	<b>2.760.054</b>	<b>2.556.554</b>
2.1 Instandhaltungsrücklage Paul Horn-Arena	1.366.624	1.187.124
2.2 Instandhaltungsrücklage Sporthalle WHO	433.368	459.368
2.3 Rücklage Sponsoring Paul Horn-Arena	439.262	389.262
2.4 Rücklage Schenkungen Hagelloch	520.800	520.800
<b>Rücklagen gesamt</b>	<b>2.760.054</b>	<b>2.556.554</b>



**Übersicht über den voraussichtlichen Stand der Rückstellungen\***

Art	voraussichtlicher Stand zu Beginn des Haushaltsjahres 2020	voraussichtlicher Stand zum Ende des Haushaltsjahres 2020
	Euro	
<b>1. Rückstellungen gemäß § 41 Abs. 1 GemHVO</b>	0	0
1.1 Lohn- und Gehaltsrückstellungen	0	0
1.2 Unterhaltsvorschussrückstellungen	0	0
1.3 Stilllegungs- und Nachsorge- rückstellungen für Abfalldeponien	0	0
1.4 Gebührenüberschussrückstellungen	0	0
1.5 Altlastensanierungsrückstellungen	0	0
1.6 Rückstellungen für drohende Verpflichtungen aus Bürgschaften, Gewährleistungen und anhängigen Gerichtsverfahren	0	0
<b>2. Weitere Rückstellungen gemäß § 41 Abs. 2 GemHVO</b>	<b>120.000</b>	<b>240.000</b>
2.1 Rückstellungen für Instandhaltung angemieteter Flüchtlingsunterkünfte	120.000	240.000
<b>Rückstellungen gesamt</b>	<b>120.000</b>	<b>240.000</b>

\* Diese Übersicht wird zur Aufstellung der Eröffnungsbilanz 2020 aktualisiert.





**Übersicht über den voraussichtlichen Stand der Schulden**

Art der Schulden		Stand am 01.01. des Vorjahres 2019	am 01.01. des Haushaltsjahres 2020	zum 31.12. des Haushaltsjahres
		EURO		
<b>1.1</b>	<b>Anleihen</b>	0	0	0
<b>1.2</b>	<b>Verbindlichkeiten aus Krediten für Investitionen</b>	<b>35.701.209</b>	<b>50.898.501</b>	<b>57.434.401</b>
1.2.1	Bund	3.515.652	3.197.312	2.905.972
1.2.2	Land	2.552.624	2.424.996	2.292.236
1.2.3	Gemeinden und Gemeindeverbände	0	0	0
1.2.4	Zweckverbände und dergleichen	0	0	0
1.2.5	Kreditinstitute	29.632.933	45.276.193	52.236.193
1.2.6	sonstige Bereiche	0	0	0
<b>1.3</b>	<b>Kassenkredite</b>	<b>0</b>	<b>0</b>	<b>0</b>
<b>1.4</b>	<b>Verbindlichkeiten aus kredit- ähnlichen Rechtsgeschäften</b>	<b>0</b>	<b>0</b>	<b>0</b>
<b>Voraussichtliche Gesamtschulden Kernhaushalt</b>		<b>35.701.209</b>	<b>50.898.501</b>	<b>57.434.401</b>

Nachrichtlich:

**Schulden der Sondervermögen mit Sonderrechnung**

**Kommunale Servicebetriebe Tübingen (KST)**

2.1	Anleihen	0	0	0
2.2	Verbindlichkeiten aus Krediten für Investitionen	47.786.898	51.582.119	59.086.569
2.3	Kassenkredite	0	0	0
2.4	Verbindlichkeiten aus kreditähnlichen Rechtsgeschäften	0	0	0
<b>Voraussichtliche Gesamtschulden Eigenbetrieb</b>		<b>47.786.898</b>	<b>51.582.119</b>	<b>59.086.569</b>

**Gesamtschulden von Kernhaushalt und Sondervermögen mit Sonderrechnung**

Art der Schulden		Stand am 01.01. des Vorjahres 2019	am 01.01. des Haushaltsjahres 2020	zum 31.12. des Haushaltsjahres 2020
		EURO		
3.1	3.1 Anleihen	0	0	0
3.2	3.2 Verbindlichkeiten aus Krediten für Investitionen	83.488.106	102.480.620	116.520.970
3.3	3.3 Kassenkredite	0	0	0
3.4	3.4 Verbindlichkeiten aus kreditähnlichen Rechtsgeschäften	0	0	0
	<b>Zwischensumme</b>	<b>83.488.106</b>	<b>102.480.620</b>	<b>116.520.970</b>
	abzüglich Schulden zwischen Kernhaushalt und Sondervermögen	0	0	0
	<b>Konsolidierte Gesamtschulden</b>	<b>83.488.106</b>	<b>102.480.620</b>	<b>116.520.970</b>

<b>Übersicht über den Stand der Kredite</b>				
<b>Vertragsnummer</b>	<b>Name</b>	<b>Zins in Prozent</b>	<b>Ende Festschreibung</b>	<b>Restbuchwert zum 31.12.2019 in Euro</b>
595000100513	Bayern LB	3,495	30.09.2039	1.551.611,91
	<b>Bayern LB</b>			<b>1.551.611,91</b>
595000100629	KfW Bankengruppe	4,800	15.08.2028	375.266,00
595000100637	KfW Bankengruppe	4,450	15.02.2037	474.395,00
595000100645	KfW Bankengruppe	4,600	15.05.2028	444.276,00
595000100653	KfW Bankengruppe	4,450	15.02.2023	350.000,00
595000100661	KfW Bankengruppe	0,700	15.02.2021	976.080,00
595000100890	KfW Bankengruppe	0,360	15.05.2023	169.295,00
595000100963	KfW Bankengruppe	0,050	15.02.2027	408.000,00
	<b>KfW Bankengruppe</b>			<b>3.197.312,00</b>
595000100556	Kreissparkasse Tübingen	2,800	30.10.2020	582.009,83
595000100564	Kreissparkasse Tübingen	1,840	30.04.2024	1.849.371,01
595000100572	Kreissparkasse Tübingen	2,300	30.12.2021	29.496,00
595000100610	Kreissparkasse Tübingen	0,370	30.07.2029	1.474.923,07
595000100912	Kreissparkasse Tübingen	0,830	30.11.2025	3.400.000,00
595000100939	Kreissparkasse Tübingen	0,210	30.11.2025	1.282.500,00
595000100971	Kreissparkasse Tübingen	0,760	30.03.2028	1.200.039,14
	<b>Kreissparkasse Tübingen</b>			<b>9.818.339,05</b>
595000100521	LB BW	3,500	30.09.2039	775.751,63
595000100530	LB BW	4,080	30.06.2032	1.649.244,24
	<b>LB BW</b>			<b>2.424.995,87</b>
595000100580	L-Bank	2,370	15.02.2021	1.249.940,00
595000100599	L-Bank	2,370	15.02.2021	624.970,00
595000100670	L-Bank	0,000	30.06.2056	18.662,02
595000100688	L-Bank	1,600	01.02.2021	1.725,24
595000100696	L-Bank	1,600	01.08.2020	840,72
595000100700	L-Bank	0,000	30.10.2055	4.601,67
595000100718	L-Bank	0,000	30.10.2055	16.105,74
595000100726	L-Bank	0,500	01.11.2035	54.130,66
595000100734	L-Bank	0,500	01.08.2062	73.993,41
595000100742	L-Bank	0,500	01.02.2062	29.125,66
595000100750	L-Bank	0,500	01.08.2061	43.341,80
595000100769	L-Bank	0,500	01.08.2064	49.050,94
595000100777	L-Bank	0,500	01.08.2062	59.100,16
595000100785	L-Bank	0,500	01.08.2062	43.004,32
595000100793	L-Bank	0,500	01.02.2062	13.922,01
595000100807	L-Bank	0,500	01.08.2061	24.066,82
595000100815	L-Bank	0,500	01.08.2062	33.687,31
595000100823	L-Bank	0,500	01.08.2064	29.368,75
595000100831	L-Bank	0,500	30.10.2060	94.712,52
595000100840	L-Bank	0,500	30.04.2061	80.374,38
595000100858	L-Bank	2,530	15.11.2021	1.479.292,00
595000100866	L-Bank	2,530	15.11.2021	1.251.700,00
595000100874	L-Bank	2,530	15.11.2021	1.479.292,00
	<b>L-Bank</b>			<b>6.755.008,13</b>

Vertragsnummer	Name	Zins in Prozent	Ende Festschreibung	Restbuchwert zum 31.12.2019 in Euro
595000100882	Volksbank Tübingen eG	1,958	30.03.2023	3.433.890,36
595000100904	Volksbank Tübingen eG	1,370	30.06.2024	443.160,00
	<b>Volksbank Tübingen eG</b>			<b>3.877.050,36</b>
595000100920	LIGA Bank eG	0,210	30.12.2025	650.000,00
	<b>LIGA Bank eG</b>			<b>650.000,00</b>
595000100947	Investitionsbank des Landes Brandenburg (ILB)	0,556	30.09.2027	3.875.000,00
	<b>Investitionsbank des Landes Brandenburg (ILB)</b>			<b>3.875.000,00</b>
595000100980	BB Bank e.G.	0,010	30.09.2034	749.183,81
	<b>BB Bank e.G.</b>			<b>749.183,81</b>
595000100998	Commerzbank	0,320	15.11.2039	18.000.000,00
	<b>Commerzbank</b>			<b>18.000.000,00</b>
				50.898.501,13

## Übersicht Bürgschaften der Universitätsstadt Tübingen zum 31.12.2018

Begünstigte	verbürgter Betrag	zum 31.12.2018 valutierter Betrag
Stadtwerke Tübingen GmbH (swt)	83.447.328,00 €	69.752.569,85 €
Gesellschaft für Wohnungs- und Gewerbebau Tübingen mbH (GWG)	31.646.673,06 €	23.491.681,31 €
Technologieförderung Reutlingen-Tübingen GmbH	1.150.014,00 €	586.632,21 €
Altenhilfe Tübingen gGmbH	3.445.615,80 €	3.082.188,61 €
Eco Werk GmbH	2.080.000,00 €	1.614.730,40 €
Volkshochschule Tübingen e.V.	1.930.439,14 €	125.479,50 €
Bürger- und Verkehrsverein Tübingen e.V.	405.000,00 €	156.316,29 €
elkiko Familienzentrum Tübingen e.V.	2.000,00 €	2.000,00 €
Evangelisch-Freikirchliche Gemeinde (Baptisten) Kreuzkirche Tübingen	337.500,00 €	291.641,12 €
Initiative für eine Aktive Schule e.V.	178.840,00 €	147.280,00 €
Deutscher Alpenverein Tübingen e.V., Sektion Tübingen	1.000.000,00 €	739.136,84 €
Präventionssportgruppen Tübingen e.V.	750.000,00 €	584.587,85 €
TSV Lustnau 1888 e.V.	800.000,00 €	61.701,50 €
Sportverein Pfrondorf 1903 e.V.	100.000,00 €	12.263,07 €
TSG Tübingen e.V.	1.040.000,00 €	965.070,34 €
Wohnprojekt Tante Huber GmbH	556.000,00 €	534.661,47 €
Reit- und Fahrverein Lustnau e.V.	181.600,00 €	178.759,42 €
<b>Gesamtsumme</b>	<b>129.051.010,00 €</b>	<b>102.326.699,78 €</b>

Veränderungen zum Stand 31.12.2018:

- Bürgschaftssumme swt hat sich verringert, weil mehrere Darlehen zum 31.12.2018 vollständig getilgt wurden.

**Hinweis:** Zur Genehmigung wird die Übersicht zum Stand 31.12.2019 eingefügt



**Kennzahlen zur Beurteilung der finanziellen Leistungsfähigkeit**

	Kennzahl <sup>1)</sup>	Einheit	Ergebnis 2.018	Planung 2.019	Planung 2.020	Planung 2.021	Planung 2.022	Planung 2.023
<b>E R T R A G S L A G E</b>								
<b>1 ordentliches Ergebnis</b>								
Ertrag:								
Aufwand:								
absoluter Betrag		Euro			282.076.170	293.931.540	302.453.500	312.937.710
Betrag je Einwohner		Euro/EW			284.721.904	293.849.520	300.571.780	312.170.660
Aufwandsdeckungsgrad		%			-2.645.734	82.020	1.881.720	767.050
					-29,16	0,89	20,29	8,18
					99,07	100,03	100,63	100,25
<b>1.1 Steuerkraft - netto -</b>								
absoluter Betrag		Euro			116.719.150	119.983.900	125.140.770	127.379.280
Betrag je Einwohner		Euro/EW			1.286,49	1.308,05	1.349,56	1.359,05
Anteil an ordentlichen Aufwendungen		%			40,99	40,83	41,63	40,80
<b>1.2 Betriebsergebnis - netto -</b>								
absoluter Betrag		Euro			119.391.994	119.901.280	123.258.450	126.611.630
Betrag je Einwohner		Euro/EW			1.315,95	1.307,15	1.329,26	1.350,86
Anteil an ordentlichen Aufwendungen		%			41,93	40,80	41,01	40,56
<b>2. Sonderergebnis</b>								
absoluter Betrag		Euro			0	0	0	0
<b>3. Gesamtergebnis</b>								
absoluter Betrag		Euro			-2.645.734	82.020	1.881.720	767.050
<b>F I N A N Z L A G E</b>								
<b>4. Zahlungsmittelüberschuss aus laufender Verwaltungstätigkeit</b>								
absoluter Betrag		Euro			5.145.406	12.993.760	15.693.460	15.478.790
Betrag je Einwohner		Euro/EW			56,71	141,66	169,24	165,15
<b>5. Mindestzahlungsmittelüberschuss</b>								
absoluter Betrag		Euro			3.734.100	3.644.570	3.968.490	18.269.300
<b>6. Nettoinvestitionsfinanzierungsmittel</b>								
absoluter Betrag		Euro			1.411.306	9.349.190	11.724.970	-2.790.510
Betrag je Einwohner		Euro/EW			15,56	101,92	126,45	-29,77
<b>7. Soll-Liquiditätsreserve (§ 22 Abs. 2 GemHVO)</b>								
absoluter Betrag		Euro			6.041.757	5.985.658	5.770.773	5.568.958
<b>8. voraussichtliche liquide Eigenmittel zum Jahresende</b>								
absoluter Betrag		Euro			7.495.846	3.796.554	3.796.554	7.844.434





## Übersicht Zuordnung Erträge/Aufwendungen zu den Produktbereichen

		Ergebnis 2018	Ansatz 2019	Ansatz 2020	Ansatz 2021
		1	2	3	4
<b>Produktbereich 11 Innere Verwaltung</b>					
+	Erträge	0	0	5.813.780	10.350.650
-	Aufwendungen	0	0	50.936.419-	205.053.180-
=	<b>Saldo Erträge - Aufwendungen</b>	<b>0</b>	<b>0</b>	<b>45.122.639-</b>	<b>194.702.530-</b>
<b>Produktbereich 12 Sicherheit und Ordnung</b>					
+	Erträge	0	0	7.273.020	18.918.560
-	Aufwendungen	0	0	12.254.828-	0
=	<b>Saldo Erträge - Aufwendungen</b>	<b>0</b>	<b>0</b>	<b>4.981.808-</b>	<b>18.918.560</b>
<b>darunter Produktgruppe 12.60 Brandschutz</b>					
+	Erträge	0	0	628.310	14.483.860
-	Aufwendungen	0	0	3.558.450-	0
=	<b>Saldo Erträge - Aufwendungen</b>	<b>0</b>	<b>0</b>	<b>2.930.140-</b>	<b>14.483.860</b>
<b>Produktbereich 21 Schulträgeraufgaben</b>					
+	Erträge	0	0	8.370.910	0
-	Aufwendungen	0	0	14.384.134-	0
=	<b>Saldo Erträge - Aufwendungen</b>	<b>0</b>	<b>0</b>	<b>6.013.224-</b>	<b>0</b>
<b>Produktbereich 25 Museen, Archiv, Zoo</b>					
+	Erträge	0	0	55.640	0
-	Aufwendungen	0	0	1.605.944-	0
=	<b>Saldo Erträge - Aufwendungen</b>	<b>0</b>	<b>0</b>	<b>1.550.304-</b>	<b>0</b>
<b>Produktbereich 26 Theater, Konzerte, Musikschulen</b>					
-	Aufwendungen	0	0	3.486.052-	0
=	<b>Saldo Erträge - Aufwendungen</b>	<b>0</b>	<b>0</b>	<b>3.486.052-</b>	<b>0</b>
<b>Produktbereich 27 Volkshochschulen, Bibliotheken, kulturpädagogische Einrichtungen</b>					
+	Erträge	0	0	163.330	0
-	Aufwendungen	0	0	2.149.669-	0
=	<b>Saldo Erträge - Aufwendungen</b>	<b>0</b>	<b>0</b>	<b>1.986.339-</b>	<b>0</b>
<b>Produktbereich 28 Sonstige Kulturpflege</b>					
+	Erträge	0	0	7.500	0
-	Aufwendungen	0	0	2.590.489-	0
=	<b>Saldo Erträge - Aufwendungen</b>	<b>0</b>	<b>0</b>	<b>2.582.989-</b>	<b>0</b>
<b>Produktbereich 31 Soziale Hilfen</b>					
+	Erträge	0	0	4.380.680	0
-	Aufwendungen	0	0	8.421.549-	0
=	<b>Saldo Erträge - Aufwendungen</b>	<b>0</b>	<b>0</b>	<b>4.040.869-</b>	<b>0</b>
<b>darunter Produktgruppe 31.10 Grundversorgung und Hilfen nach SGB XII</b>					
+	Erträge	0	0	560.440	0
-	Aufwendungen	0	0	858.480-	0
=	<b>Saldo Erträge - Aufwendungen</b>	<b>0</b>	<b>0</b>	<b>298.040-</b>	<b>0</b>
<b>darunter Produktgruppe 31.20 Grundsicherung für Arbeitsuchende nach SGB II</b>					

		Ergebnis 2018	Ansatz 2019	Ansatz 2020	Ansatz 2021
		1	2	3	4
+	Erträge	0	0	221.580	0
-	Aufwendungen	0	0	380.534-	0
=	Saldo Erträge - Aufwendungen	0	0	158.954-	0
<b>Produktbereich 36 Kinder-, Jugend- und Familienhilfe</b>					
+	Erträge	0	0	30.547.190	34.855.900
-	Aufwendungen	0	0	55.022.346-	0
=	Saldo Erträge - Aufwendungen	0	0	24.475.156-	34.855.900
<b>darunter Produktgruppe 36.50 Förderung von Kindern in Tageseinrichtungen und in Tagespflege</b>					
+	Erträge	0	0	30.032.890	34.855.900
-	Aufwendungen	0	0	51.513.691-	0
=	Saldo Erträge - Aufwendungen	0	0	21.480.801-	34.855.900
<b>Produktbereich 42 Sport und Bäder</b>					
+	Erträge	0	0	668.670	418.500
-	Aufwendungen	0	0	4.968.845-	215.000-
=	Saldo Erträge - Aufwendungen	0	0	4.300.175-	203.500
<b>darunter Produktgruppe 42.41 Sportstätten</b>					
+	Erträge	0	0	618.670	418.500
-	Aufwendungen	0	0	4.228.692-	215.000-
=	Saldo Erträge - Aufwendungen	0	0	3.610.022-	203.500
<b>Produktbereich 51 Räumliche Planung und Entwicklung</b>					
+	Erträge	0	0	1.243.050	0
-	Aufwendungen	0	0	7.329.407-	0
=	Saldo Erträge - Aufwendungen	0	0	6.086.357-	0
<b>Produktbereich 52 Bauen und Wohnen</b>					
+	Erträge	0	0	5.430.550	0
-	Aufwendungen	0	0	5.799.138-	0
=	Saldo Erträge - Aufwendungen	0	0	368.588-	0
<b>Produktbereich 53 Ver- und Entsorgung</b>					
+	Erträge	0	0	5.154.080	5.584.970
-	Aufwendungen	0	0	529.527-	0
=	Saldo Erträge - Aufwendungen	0	0	4.624.553	5.584.970
<b>Produktbereich 54 Verkehrsflächen und -anlagen, ÖPNV</b>					
+	Erträge	0	0	7.827.050	13.674.300
-	Aufwendungen	0	0	21.350.809-	0
=	Saldo Erträge - Aufwendungen	0	0	13.523.759-	13.674.300
<b>Produktbereich 55 Natur- und Landschaftspflege, Friedhofswesen</b>					
+	Erträge	0	0	737.760	0
-	Aufwendungen	0	0	4.179.611-	0
=	Saldo Erträge - Aufwendungen	0	0	3.441.851-	0
<b>darunter Produktgruppe 55.30 Friedhofs- und Bestattungswesen</b>					
+	Erträge	0	0	97.940	0
-	Aufwendungen	0	0	336.910-	0
=	Saldo Erträge - Aufwendungen	0	0	238.970-	0

		Ergebnis 2018	Ansatz 2019	Ansatz 2020	Ansatz 2021
		1	2	3	4
<b>Produktbereich 56 Umweltschutz</b>					
+	Erträge	0	0	10.460	0
-	Aufwendungen	0	0	593.100-	0
=	<b>Saldo Erträge - Aufwendungen</b>	<b>0</b>	<b>0</b>	<b>582.640-</b>	<b>0</b>
<b>Produktbereich 57 Wirtschaft und Tourismus</b>					
+	Erträge	0	0	612.630	0
-	Aufwendungen	0	0	2.268.639-	0
=	<b>Saldo Erträge - Aufwendungen</b>	<b>0</b>	<b>0</b>	<b>1.656.009-</b>	<b>0</b>
<b>Produktbereich 61 Allgemeine Finanzwirtschaft</b>					
+	Erträge	0	0	202.515.150	210.128.660
-	Aufwendungen	0	0	85.583.360-	88.581.340-
=	<b>Saldo Erträge - Aufwendungen</b>	<b>0</b>	<b>0</b>	<b>116.931.790</b>	<b>121.547.320</b>
<b>darunter Produktgruppe 61.10 Steuern, allgemeine Zuweisungen, allgemeine Umlagen</b>					
+	Erträge	0	0	202.406.400	210.128.660
-	Aufwendungen	0	0	85.687.250-	90.144.760-
=	<b>Saldo Erträge - Aufwendungen</b>	<b>0</b>	<b>0</b>	<b>116.719.150</b>	<b>119.983.900</b>
<b>darunter Produktgruppe 61.20 Sonstige allgemeine Finanzwirtschaft</b>					
+	Erträge	0	0	108.750	0
-	Aufwendungen	0	0	103.890	1.563.420
=	<b>Saldo Erträge - Aufwendungen</b>	<b>0</b>	<b>0</b>	<b>212.640</b>	<b>1.563.420</b>



# **Städtische Eigenbetriebe und Beteiligungen**





**Wirtschaftsplan 2020  
des Eigenbetriebs Kommunale Servicebetriebe Tübingen**





## **Inhaltsverzeichnis**

### **I. Beschlüsse zum Wirtschaftsplan**

1. Festsetzung des Wirtschaftsplans
2. Kreditermächtigung
3. Kassenkredit
4. Verpflichtungsermächtigungen

### **II. Allgemeines zum Wirtschaftsplan 2020**

### **III. Vorbericht zur Plan-Gewinn und Verlustrechnung**

1. Erträge
  - Erlöse von Außen
  - Erlöse von der Stadt
2. Aufwendungen
  - Materialaufwand
  - Personalaufwand
  - Abschreibungen
  - Sonstige betriebliche Aufwendungen
  - Sonstige Zinsen und ähnliche Erträge
  - Zinsen und ähnliche Aufwendungen
  - Außerordentliche Erträge
  - Steuern von Einkommen und vom Ertrag
  - Sonstige Steuern
3. Jahresüberschuss/-fehlbetrag

### **IV. Vorbericht zum Vermögensplan**

1. Finanzierungsmittel (Einnahmen)
2. Finanzierungsbedarf (Ausgaben)

### **V. Anlagen**

- Plan-Gewinn- und Verlustrechnung 2020
- Erfolgsübersicht 2020
- Erfolgspläne der einzelnen Bereiche 2020
- Vermögensplan
- Investitionsprogramm (inkl. Abwasserprogramm)
- Plan-Gewinn- und Verlustrechnung 2020 bis 2023
- Erfolgsübersicht 2020 bis 2023
- Erfolgspläne 2020 bis 2023
- Stellenplan
- Übersicht über den voraussichtlichen Stand der Schulden (ohne Kassenkredite)
- Übersicht über den voraussichtlichen Stand der Rücklagen und Rückstellungen
- Übersicht über die aus Verpflichtungsermächtigungen fällig werdenden Ausgaben

## **I. Beschlüsse zum Wirtschaftsplan**

### **1. Festsetzung des Wirtschaftsplans**

Der Wirtschaftsplan des Eigenbetriebs „Kommunale Servicebetriebe Tübingen (KST)“ wird für das Wirtschaftsjahr 2020 folgendermaßen festgesetzt:

In den Erträgen des Erfolgsplans auf	28.807.380 Euro
In den Aufwendungen des Erfolgsplans auf	29.815.380 Euro
In den Einnahmen und Ausgaben des Vermögensplans	23.150.050 Euro

### **2. Kreditermächtigung**

Die Kreditermächtigung für Kredite von Dritten wird auf 11.271.500 Euro festgesetzt.

### **3. Kassenkredit**

Der Höchstbetrag der Kassenkredite wird gemäß § 89 Abs. 2 GemO auf 7.000.000 Euro festgesetzt.

### **4. Verpflichtungsermächtigungen**

Der Höchstbetrag der Verpflichtungsermächtigungen wird auf 0 Euro festgesetzt.

## II. Allgemeines zum Wirtschaftsplan 2020

Der Wirtschaftsplan des Eigenbetriebs Kommunale Servicebetriebe Tübingen (KST) umfasst folgende Berichtsteile:

- Plan-Gewinn- und Verlustrechnung
- Plan-Erfolgsübersicht
- Erfolgsplan pro Bereich
- Vermögensplan inkl. Investitions- und Abwasserprogramm
- Stellenplan
- Übersicht über den voraussichtlichen Stand der Schulden (ohne Kassenkredite)
- Übersicht über den voraussichtlichen Stand der Rücklagen und Rückstellungen
- Übersicht über die aus Verpflichtungsermächtigungen voraussichtlich fällig werdenden Ausgaben

Alle voraussehbaren Erträge und Aufwendungen des Wirtschaftsjahres 2020 sind im Erfolgsplan pro Bereich sowie in der Plan-Gewinn- und Verlustrechnung für den gesamten Betrieb veranschlagt. Diese werden durch eine nach Betriebsbereichen gegliederte Erfolgsübersicht ergänzt.

Der Vermögensplan enthält alle vorhersehbaren Einnahmen und Ausgaben des Wirtschaftsjahres 2020, die sich aus Änderungen des Anlagevermögens und aus der Kreditwirtschaft des Betriebes ergeben.

Als Ergänzung zum Vermögensplan ist das Investitionsprogramm des Betriebs für den Zeitraum 2020 bis 2024 ff. sowie das dazugehörige Abwasserprogramm des Bereichs Stadtentwässerung beigefügt.

Die Stellenübersicht weist die im Wirtschaftsjahr 2020 erforderlichen Stellen für Beamte und Beschäftigte aus.

Der Eigenbetrieb Kommunale Servicebetriebe Tübingen ist organisatorisch wie folgt gegliedert:



Abbildung 1: Organigramm der KST zum 01.05.2016

### III. Vorbericht zur Plan-Gewinn und Verlustrechnung

#### 1. Erträge

##### Erlöse von Außen

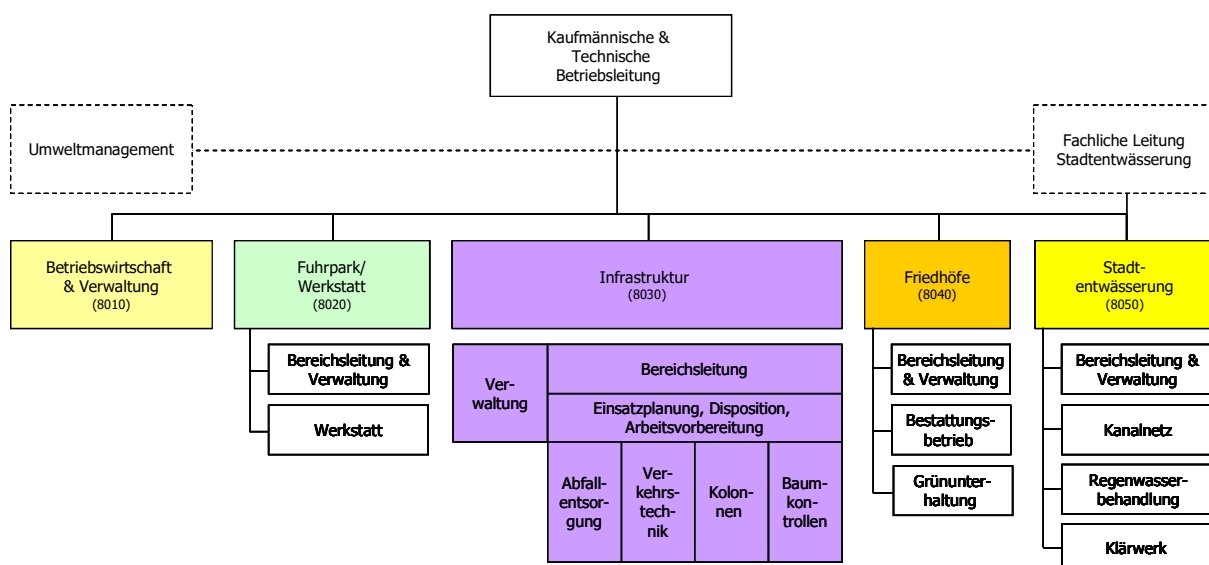
Die wesentlichen Einnahmequellen für diese Erlösart sind die Gebühreneinnahmen der Bereiche Friedhöfe und Stadtentwässerung.

Die Erlöse von Außen wurden im Vergleich zum Vorjahr auf 12.997.500 Euro erhöht (Vorjahr: 12.653.300 Euro).

##### Erlöse von der Stadt

Die Erlöse von der Stadt werden hauptsächlich in den Bereichen Fuhrpark und Infrastruktur (Ersätze) sowie Stadtentwässerung (Straßenentwässerungsanteil) erwirtschaftet.

Für das Jahr 2020 sind Erlöse von der Stadt in Höhe von 11.971.210 eingeplant. Im Vergleich zum Plan-Ansatz des Vorjahres (Vorjahr: 11.725.520 Euro) entspricht dies einer Steigerung um rund 245.690 Euro.



Abbildung 2: Erlöse von Außen und von der Stadt

##### Sonstige betriebliche Erträge

Die Erlöse in Höhe von 1.217.600 Euro werden hauptsächlich aus dem Bereich Stadtentwässerung durch die Auflösung von Ertragszuschüssen und im Friedhofswesen durch die Auflösungen von abgegrenzten Grabnutzungs- sowie Grabpflegegebühren erwirtschaftet.

## 2. Aufwendungen

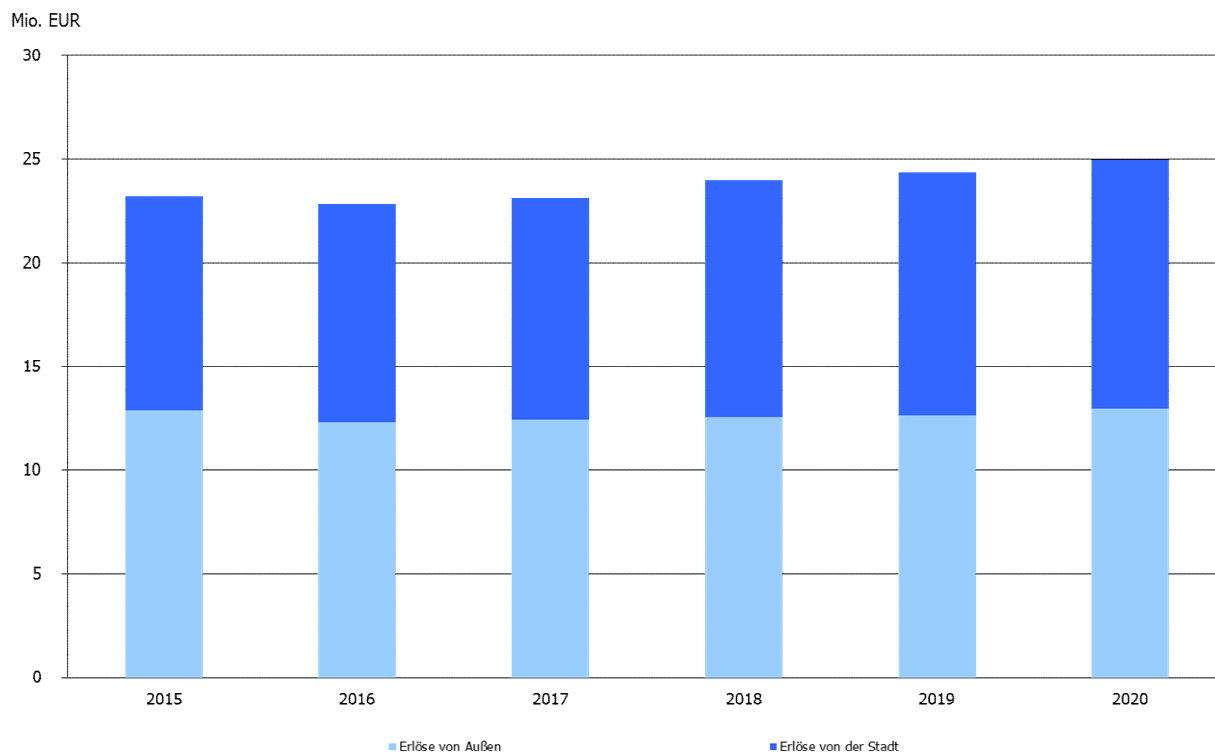
Die gesamten Aufwendungen der KST setzen sich zum überwiegenden Teil nur aus langfristig veränderbaren Aufwandsarten zusammen. Hierbei ist die bestimmende Position der Personalaufwand mit einem Anteil von rund 37 Prozent an den Gesamtaufwendungen.



Abbildung 3: Zusammensetzung der Plan-Aufwendungen

### Materialaufwand

Die im Wirtschaftsplan für das Jahr 2020 veranschlagten Aufwendungen für Roh-, Hilfs- und Betriebsstoffe belaufen sich auf 2.413.200 Euro und erhöhen sich um 20.250 Euro in Bezug auf den Vorjahresansatz von 2.392.950 Euro.

Die Aufwendungen für bezogene Leistungen mit einem Plan-Ansatz von 4.694.680 Euro erhöhen sich um 545.300 Euro im Vergleich zum Vorjahr (Ansatz 2019: 4.149.380 Euro). Der größte Teil der Erhöhung liegt im Bereich der Stadtentwässerung. Hier stehen zahlreiche elektrotechnischen Unterhaltungsmaßnahmen in den Regenüberlaufbecken an und zusätzlich noch Reinigungs- und Unterhaltungsmaßnahmen an den Faultürmen im Klärwerk.

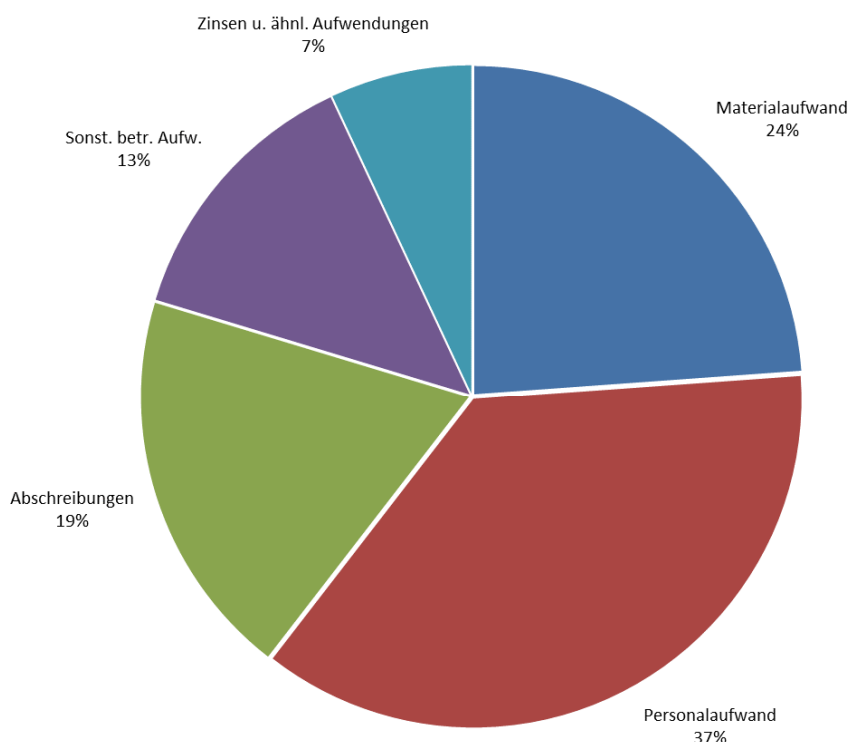
### Personalaufwand

Der Planansatz für den Personalaufwand wurde im Vergleich zum Vorjahr um rund 668.340 Euro auf 10.915.660 Euro erhöht. Darin enthalten sind die zwischen den Tarifpartnern vereinbarten Tarifierhöhungen für das Jahr 2020, die Hochrechnung einer vorhandenen Stelle im Bereich Betriebswirtschaft (Controlling). Zusätzlich wird im Bereich Friedhofswesen (Landschaftsgärtner) und Bereich Infrastruktur (Straßenwärter) jeweils eine Stelle neu geschaffen.

### Abschreibungen

Die Abschreibungen erhöhen sich im Wirtschaftsjahr 2020 im Vergleich zum Vorjahresansatz auf voraussichtlich 5.711.700 Euro (Vorjahr: 4.971.680 Euro).

### Sonstige betriebliche Aufwendungen

Der Plan-Ansatz für sonstige betriebliche Aufwendungen (z.B. Schmutz- und Niederschlagswassergebühren, Abwasserabgabe, Versicherungen, Fortbildungskosten, Werbekosten, städtische Verwaltungsumlage, Gebäudeunterhaltungen etc.) für das Jahr 2020 beläuft sich auf 3.983.550 Euro (Vorjahr 3.363.630 Euro). Der Planansatz erhöht sich, da im Bereich Friedhofswesen eine systematische Buchungsumstellung erfolgen musste (Forderung der Gemeindeprüfungsanstalt), die zukünftig die Vereinnahmung der Grabnutzungs- und Pflegekosten neu regelt und darstellt. So müssen zukünftig Einnahmen bilanziell auf die gekauften Grabnutzungsjahre abgegrenzt werden und in den Rechnungsabgrenzungsposten zugeführt werden (im Jahr 2020 in Höhe von 845.000 Euro). Ausführliche Erläuterung siehe Punkt 3. Jahresüberschuss /-fehlbetrag.

### Sonstige Zinsen und ähnliche Erträge

Bei den sonstigen Zinsen und ähnlichen Erträgen werden Einnahmen durch Mahngebühren in Höhe von 8.000 Euro angesetzt.

### Zinsen und ähnliche Aufwendungen

Durch geringerer Kreditaufnahmen als geplant, bleiben die Zinsen und ähnliche Aufwendungen im Vergleich zum Vorjahresansatz mit 2.074.980 Euro annähernd gleich (Vorjahr 1.840.140 Euro).

### Außerordentliche Erträge

Für den Bereich Stadtentwässerung ist im Jahr 2020 ein Plan-Jahresverlust von 2.613.070 Euro vorgesehen. In den vergangenen Jahren wurden Überschüsse erwirtschaftet und entsprechende Rückstellungen gebildet. Diese Rückstellungen müssen zur gebührenrechtlich korrekten Handhabung innerhalb der darauffolgenden fünf Jahre durch eine entsprechend angepasste Gebührenkalkulation wieder ausgeglichen werden. Bei der Neukalkulation im Jahr 2019 mussten die Gebühren nicht verändert werden. Daher ist vorgesehen, das Jahr 2020 mit einem planmäßigen Defizit abzuschließen und diesen Verlust durch die erfolgswirksame Auflösung der Gebührenaussgleichsrückstellung als außerordentlichen Ertrag wieder auszugleichen.

### Steuern von Einkommen und vom Ertrag

Da in den Betrieben gewerblicher Art (BgA) Fuhrpark und Grünpflege (letzterer wurde in den Bereich Infrastruktur integriert) in den Vorjahren keine Gewinne erwirtschaftet wurden und für die Wirtschaftsjahre 2020 keine signifikanten Überschüsse erwartet werden, kann der Plan-Ansatz für Steuern von Einkommen und vom Ertrag auf 0 Euro reduziert werden.

### Sonstige Steuern

Der Ansatz für sonstige Steuern (Kfz- und Grundsteuern) ist mit 21.610 Euro veranschlagt (Vorjahr: 22.610 Euro).

### **3. Jahresüberschuss/-fehlbetrag**

Die Kommunalen Servicebetriebe Tübingen rechnen für das Geschäftsjahr 2020 mit einem Jahresergebnis von -1.008.000 Euro.

Im Jahr 2020 wird im Bereich Infrastruktur von einem planmäßigen Defizit in Höhe von 336.000 Euro ausgegangen. Wie bereits im Jahresabschluss 2017 mitgeteilt und erläutert, fand in der Vergangenheit eine auf Grund falscher Zuordnungen im Rapportwesen innerbetriebliche Verrechnung zu Gunsten der Müllabfuhr statt, die jahrelang das Ergebnis des allgemeinen Bereichs der Infrastruktur belastet hat. Dies wurde aufgeklärt und geändert. So wurde ersichtlich, dass der Bereich der Abfallentsorgung mehrere Jahre durch den anderen Infrastrukturbereich finanziell kompensiert wurde. Die Verwaltung steht bezüglich der finanziellen Entwicklung und den vertraglichen Verhandlungen bereits mit dem Landkreis im Dialog. Zielsetzung dabei ist, die Müllabfuhr kostendeckend zu betreiben.

Im Bereich Friedhofswesen wird von einem planmäßigen Defizit in Höhe von -672.000 Euro ausgegangen. Der Verlust gliedert sich in einen operativen Verlust in Höhe von ca. -30.000 Euro und einem Verlust in Höhe von -642.000 Euro, der durch einen systembedingten Buchungswechsel bei den eingenommenen Bestattungsgebühren entsteht. Im Jahresabschluss 2017 wurde bereits erläutert, dass zukünftig die eingenommenen Bestattungsgebühren, bzw. die in der Gebühr enthaltene Grabnutzungs- und Pflegegebühr analog der gekauften Jahre abgegrenzt werden (i.d.R. 20 Jahre) müssen. Dies fordert die Gemeindeprüfungsanstalt. Dies hat zur Folge, dass von den eingenommenen Grabnutzungs- und Pflegegebühren lediglich 1/20 im Wirtschaftsjahr bei den Einnahmen verbleibt und 19/20 in den Rechnungsabgrenzungsposten (ähnlich wie eine Rücklage) zugeführt und in den Folgejahren entsprechend aufgelöst werden. Dieser systemische Wechsel hat die kommenden Jahre erhebliche Auswirkungen auf das Jahresergebnis, da die Zuführung in den Rechnungsabgrenzungsposten erheblich höher ist, als der Auflösungsbetrag aus den zurückgestellten Einnahmen. Gleichzeitig wachsen sukzessive die Rückstellungen an, so dass dauerhaft die jährlichen Auflösungen sich ebenfalls erhöhen und nach ca. 14 Jahren das entstandene Defizit ausgeglichen sein wird.

Die Erwirtschaftung eines Jahresüberschusses ist somit nicht vorgesehen.



## IV. Vorbericht zum Vermögensplan

### 1. Finanzierungsmittel (Einnahmen)

Die Position Zuweisungen und Zuschüsse beinhaltet im Geschäftsjahr 2020 Zuschüsse in Höhe von 1.700.000 Euro für die Planung und Bau der Filtration im Bereich der Stadtentwässerung.

Eine Investitionskostenbeteiligung des Abwasserzweckverbands Ammertal ist in Höhe von 1.519.000 Euro eingeplant.

Die geplanten Fremdkapitalaufnahmen in Höhe von 11.271.500 Euro verteilen sich wie folgt auf die einzelnen Betriebsbereiche:

Bereich	Anteil Kreditaufnahme in EUR	Anteil Kreditaufnahme in Prozent
Stadtentwässerung (gebührenfinanziert)	10.243.539 EUR	91 %
Friedhöfe (gebührenfinanziert)	414.791 EUR	4 %
Sonstige (Verwaltung, Fuhrpark, Infrastruktur)	613.170 EUR	5 %
Summe	11.271.500 EUR	100,00 %

### 2. Finanzierungsbedarf (Ausgaben)

Die einzelnen Vorhaben der Investitionen in immaterielle Vermögensgegenstände und Sachanlagen können dem Investitionsprogramm der Kommunalen Servicebetriebe Tübingen sowie dem dazugehörigen Abwasserprogramm des Bereichs Stadtentwässerung entnommen werden.

Die Ansätze für die Standortplanungen wurden ohne weitergehende Planungen aus dem Vorjahr übernommen.

Alle im Vermögensplan veranschlagten Investitionen wurden kritisch geprüft und größtmöglich zurückgestellt. Allerdings sollte es vermieden werden, durch unterlassene (Gebäude-) Unterhaltung einen Vermögensschaden zu verursachen. Wirtschaftlich sinnvolle Investitionen (bspw. Investitionen zur Steigerung der Energieeffizienz) wurden im Rahmen des Auswahlprozesses eine vorrangige Priorität eingeräumt.

## Plan-Gewinn- und Verlustrechnung - Kommunale Servicebetriebe Tübingen (KST)

	Plan 2020	Plan 2019	Ist 2018
	EUR	EUR	EUR
<b>Umsatzerlöse</b>			
Erlöse von Außen	12.997.500	12.653.300	12.937.066
Erlöse von der Stadt	11.971.210	11.725.520	10.295.057
<b>Summe Umsatzerlöse</b>	<b>24.968.710</b>	<b>24.378.820</b>	<b>23.232.124</b>
<b>Sonstige betriebliche Erträge</b>	<b>1.217.600</b>	<b>987.400</b>	<b>1.529.547</b>
<b>Materialaufwand</b>			
Aufwendungen für Roh-, Hilfs- und Betriebsstoffe	-2.413.200	-2.392.950	-2.471.926
Aufwendungen für bezogene Leistungen	-4.694.680	-4.149.380	-3.895.704
<b>Summe Materialaufwand</b>	<b>-7.107.880</b>	<b>-6.542.330</b>	<b>-6.367.629</b>
<b>Personalaufwand</b>			
Löhne und Gehälter	-8.581.880	-8.110.040	-7.225.051
Soziale Aufwendungen für Altersversorgung und für Unterstützung	-2.333.780	-2.137.280	-2.294.051
<b>Summe Personalaufwand</b>	<b>-10.915.660</b>	<b>-10.247.320</b>	<b>-9.519.102</b>
<b>Abschreibungen</b>	<b>-5.711.700</b>	<b>-4.971.680</b>	<b>-4.405.431</b>
<b>Sonstige betriebliche Aufwendungen</b>	<b>-3.983.550</b>	<b>-3.363.630</b>	<b>-2.978.933</b>
<b>Sonstige Zinsen und ähnliche Erträge</b>	<b>8.000</b>	<b>8.000</b>	<b>4.046</b>
<b>Zinsen und ähnliche Aufwendungen</b>	<b>-2.074.980</b>	<b>-1.840.140</b>	<b>-1.689.771</b>
<b>ERGEBNIS DER GEWÖHNLICHEN GESCHÄFTSTÄTIGKEIT</b>	<b>-3.599.460</b>	<b>-1.590.880</b>	<b>-195.150</b>
<b>Außerordentliche Erträge</b>	<b>2.613.070</b>	<b>1.273.490</b>	<b>1.143.510</b>
<b>Außerordentliche Aufwendungen</b>	<b>0</b>	<b>0</b>	<b>-1.539.852</b>
<b>AUSSERORDENTLICHES ERGEBNIS</b>	<b>2.613.070</b>	<b>1.273.490</b>	<b>-396.342</b>
<b>Steuern von Einkommen und vom Ertrag</b>	<b>0</b>	<b>0</b>	<b>0</b>
<b>Sonstige Steuern</b>	<b>-21.610</b>	<b>-22.610</b>	<b>-30.301</b>
<b>JAHRESÜBERSCHUSS/-FEHLBETRAG</b>	<b>-1.008.000</b>	<b>-340.000</b>	<b>-621.794</b>

## Erfolgsübersicht - Kommunale Servicebetriebe Tübingen (KST)

Nr.	Position	Gesamt		BWL/Venwaltung		Fuhrpark		Infrastruktur		Friedhöfe		Stadtentwässerung	
		Plan 2020	Plan 2019	Plan 2020	Plan 2019	Plan 2020	Plan 2019	Plan 2020	Plan 2019	Plan 2020	Plan 2019	Plan 2020	Plan 2019
		EUR	EUR	EUR	EUR	EUR	EUR	EUR	EUR	EUR	EUR	EUR	EUR
1.	Materialaufwand	-7.107.880	-6.542.330	-18.780	-18.780	-379.000	-379.500	-2.501.900	-2.626.900	-522.600	-438.550	-3.685.600	-3.078.600
2.	Löhne und Gehälter Soziale Abgaben und Aufwendungen für	-8.581.880	-8.110.040	-323.920	-223.640	-239.600	-252.800	-6.131.100	-5.846.500	-804.460	-698.200	-1.082.800	-1.088.900
3.	Altersversorgung	-2.333.780	-2.137.280	-114.680	-94.580	-72.000	-59.100	-1.649.800	-1.495.100	-226.150	-202.400	-271.150	-286.100
5.	Abschreibungen	-5.711.700	-4.971.680	-16.500	-11.480	-82.500	-92.500	-489.900	-469.900	-225.500	-225.500	-4.897.300	-4.172.300
6.	Zinsen und ähnliche Aufwendungen	-2.074.980	-1.840.140	-10.980	-3.440	-22.000	-21.420	-92.000	-87.070	-150.000	-138.900	-1.800.000	-1.589.310
7.	Steuern (soweit nicht in 19. auszuweisen)	-21.610	-22.610	-10	-10	-6.300	-7.300	-11.850	-11.850	-2.000	-2.000	-1.450	-1.450
9.	Sonstige betriebliche Aufwendungen	-3.983.550	-3.363.630	-42.080	-42.080	-96.800	-80.880	-756.170	-850.200	-1.099.700	-261.670	-1.988.800	-2.128.800
<b>10.</b>	<b>Summe 1. - 9.</b>	<b>-29.815.380</b>	<b>-26.987.710</b>	<b>-526.950</b>	<b>-394.010</b>	<b>-898.200</b>	<b>-893.500</b>	<b>-11.632.720</b>	<b>-11.387.520</b>	<b>-3.030.410</b>	<b>-1.967.220</b>	<b>-13.727.100</b>	<b>-12.345.460</b>
11.	Umlage des Bereichs 8010			530.450	397.510	-18.000	-13.000	-187.000	-168.000	-40.000	-30.000	-285.450	-186.510
12.	Leistungsausgleich anderer Bereiche												
a)	Leistungsempfang	-732.500	-732.500	-5.000	-5.000	-7.500	-7.500	-590.000	-590.000	-100.000	-100.000	-30.000	-30.000
b)	Leistungsabgabe	732.500	732.500	0	0	600.000	600.000	110.500	110.500	17.000	17.000	5.000	5.000
<b>13.</b>	<b>Aufwendungen (Summe 1. - 12.)</b>	<b>-29.815.380</b>	<b>-26.987.710</b>	<b>-1.500</b>	<b>-1.500</b>	<b>-323.700</b>	<b>-314.000</b>	<b>-12.299.220</b>	<b>-12.035.020</b>	<b>-3.153.410</b>	<b>-2.080.220</b>	<b>-14.037.550</b>	<b>-12.556.970</b>
14.	a) Erlöse von Außen	12.997.500	12.653.300	0	0	52.000	52.000	1.750.500	1.724.000	1.863.000	1.686.300	9.332.000	9.191.000
	b) Erlöse von städtischen Dienststellen	11.971.210	11.725.520	0	0	260.700	251.000	10.143.120	10.109.420	336.910	134.620	1.230.480	1.230.480
	c) Sonstige betriebliche Erträge	1.217.600	987.400	1.500	1.500	11.000	11.000	69.600	61.600	276.500	54.300	859.000	859.000
<b>15.</b>	<b>Betriebserlöse insgesamt</b>	<b>26.186.310</b>	<b>25.366.220</b>	<b>1.500</b>	<b>1.500</b>	<b>323.700</b>	<b>314.000</b>	<b>11.963.220</b>	<b>11.895.020</b>	<b>2.476.410</b>	<b>1.875.220</b>	<b>11.421.480</b>	<b>11.280.480</b>
<b>16.</b>	<b>Betriebsergebnis</b>	<b>-3.629.070</b>	<b>-1.621.490</b>	<b>0</b>	<b>0</b>	<b>0</b>	<b>0</b>	<b>-336.000</b>	<b>-140.000</b>	<b>-677.000</b>	<b>-205.000</b>	<b>-2.616.070</b>	<b>-1.276.490</b>
17.	Finanzerträge	8.000	8.000	0	0	0	0	0	0	5.000	5.000	3.000	3.000
18.	Außerordentliches Ergebnis	2.613.070	1.273.490	0	0	0	0	0	0	0	0	2.613.070	1.273.490
19.	Steuern von Einkommen und Ertrag	0	0	0	0	0	0	0	0	0	0	0	0
<b>20.</b>	<b>JAHRESÜBERSCHUSS-/FEHLBETRAG</b>	<b>-1.008.000</b>	<b>-340.000</b>	<b>0</b>	<b>0</b>	<b>0</b>	<b>0</b>	<b>-336.000</b>	<b>-140.000</b>	<b>-672.000</b>	<b>-200.000</b>	<b>0</b>	<b>0</b>

**Erfolgsplan - Bereich Betriebswirtschaft / Verwaltung**

	Plan 2020	Plan 2019	Ist 2018
	EUR	EUR	EUR
<b>Sonstige betriebliche Erträge</b>			
Erträge aus der Auflösung von Rückstellungen	0	0	108
Lohnkostenzuschüsse	1.500	1.500	10.927
Sonstige Erträge	0	0	0
<b>Summe sonstige betriebliche Erträge</b>	<b>1.500</b>	<b>1.500</b>	<b>11.035</b>
<b>Materialaufwand</b>			
Aufwendungen für Roh-, Hilfs- und Betriebsstoffe			
Strom	-1.000	-1.000	-2.109
Wasser	-1.500	-1.500	-2.085
Gasbezug	-10.500	-10.500	-21.309
Reinigungsmittel und -material	-250	-250	0
Material-Direktverbrauch	-250	-250	-308
SUMME AUFW. FÜR ROH-, HILFS- U. BETRIEBSSTOFFE	-13.500	-13.500	-25.810
Aufwendungen für bezogene Leistungen			
Wartungs- und Reparaturkosten	-1.000	-1.000	-1.202
Reinigungsvergabe	-3.500	-3.500	-3.330
Abfallbeseitigungskosten	-250	-250	-254
Analytische Untersuchung	-30	-30	-25
Sonstige Fremdleistungen	-500	-500	-84
SUMME AUFWENDUNGEN FÜR BEZOGENE LEISTUNGEN	-5.280	-5.280	-4.895
<b>Summe Materialaufwand</b>	<b>-18.780</b>	<b>-18.780</b>	<b>-30.705</b>
<b>Personalaufwand</b>			
Löhne und Gehälter	-316.800	-218.000	-203.754
Löhne und Gehälter Personalrat	-1.200	-1.200	
Leistungsentgelte	-5.920	-4.440	-3.616
Soz. Abgaben sowie Aufw. f. Altersvers. und f. Unterstütz.	-78.100	-69.500	-85.671
Zuführungen zu Pensions-/Altersteilzeitrückstellungen	-35.000	-23.500	-48.717
Sonstige soziale Abgaben	-1.580	-1.580	-1.158
<b>Summe Personalaufwand</b>	<b>-438.600</b>	<b>-318.220</b>	<b>-342.916</b>
<b>Abschreibungen</b>			
Abschreibungen auf immaterielle Vermögensgegenstände	-5.000	-7.180	0
Abschreibungen auf Sachanlagen	-10.000	-2.800	-9.146
Sofortabschreibungen geringwertiger Wirtschaftsgüter	-1.500	-1.500	-1.931
<b>Summe Abschreibungen</b>	<b>-16.500</b>	<b>-11.480</b>	<b>-11.077</b>
<b>Sonstige betriebliche Aufwendungen</b>			
Verluste aus d. Abgang v. Gegenstände des Anlagevermög.	0	0	-38
Unterhaltung betrieblicher Grdst. u. Gebäude	-1.000	-1.000	-1.184
Schmutzwassergebühren	-1.000	-1.000	-1.330
Niederschlagswassergebühren	-1.000	-1.000	-1.002
Sonstige Gebühren	-100	-100	-90

	Plan 2020	Plan 2019	Ist 2018
	EUR	EUR	EUR
Gebäude- und Feuerversicherung	-500	-500	-161
Haftpflichtversicherung	-650	-650	-503
Kaskoversicherung	-300	-300	-233
Sonstige Versicherungen	-200	-200	-180
Bürobedarf	-1.000	-1.000	-839
Fachliteratur	-1.000	-1.000	-3.625
Kopierkosten	-250	-250	0
Druckereikosten	-100	-100	0
Porto, Fracht und Telefon	-850	-850	-1.332
Funk- und Fernmeldegebühren	-350	-350	-270
Anzeigen und Inserate	-500	-500	0
Werbekosten/Öffentlichkeitsarbeit/EMAS	-500	-500	-309
Reisekosten	-1.000	-1.000	-193
Kosten f. dienstlich genutzte Privatfahrzeuge	-650	-650	-143
Fortbildungskosten	-2.000	-2.000	-335
Allgemeine städtische Verwaltungskostenumlage	-18.130	-18.130	-17.938
<i>davon Kosten Hausdruckerei</i>	-30	-30	-400
<i>davon Kosten Informationstechnik</i>	-5.000	-5.000	-5.145
<i>davon Kosten FAB Personal und FAB Organisation</i>	-1.750	-1.750	-1.677
<i>davon Kosten Stadtvermessung</i>	0	0	0
<i>davon Kosten Rechnungsprüfungsamt</i>	-1.100	-1.100	-1.109
<i>davon Kosten FB Finanzen/Stadtkasse</i>	-6.250	-6.250	-6.106
<i>davon Kosten FB Tiefbau</i>	0	0	0
<i>davon sonstige städtische Verwaltungskosten</i>	-4.000	-4.000	-3.501
Sonstige Dienst- und Fremdleistungen	-1.000	-1.000	0
Beratungskosten	-5.000	-5.000	0
Buchungskosten	-2.500	-2.500	-1.137
Softwarepflege	-500	-500	0
Skontoverlustkonto	-1.000	-1.000	9
Zahlungsdifferenzen	0	0	1
Sonstige freiwillige soziale Aufwendungen	-500	-500	0
Bankrücklaufgebühren	0	0	-44
Sonstige Aufwendungen	-500	-500	-1.272
<b>Summe sonstige betriebliche Aufwendungen</b>	<b>-42.080</b>	<b>-42.080</b>	<b>-32.150</b>
<b>Sonstige Zinsen und Erträge</b>			
Girozinsen	0	0	0
Mahnggebühren	0	0	0
<b>Summe Sonstige Zinsen und Erträge</b>	<b>0</b>	<b>0</b>	<b>0</b>
<b>Zinsen und ähnliche Aufwendungen</b>			
Kreditzinsen	-2.980	-3.440	-2.896
sonst. Zinsähn. Aufwendungen	-8.000		-8.810
<b>Summe Zinsen und ähnliche Aufwendungen</b>	<b>-10.980</b>	<b>-3.440</b>	<b>-11.705</b>
<b>Außerordentliches Ergebnis</b>			

	Plan 2020	Plan 2019	Ist 2018
	EUR	EUR	EUR
Außerordentliche Erträge	0	0	0
Außerordentliche Aufwendungen	0	0	0
<b>Summe außerordentliches Ergebnis</b>	<b>0</b>	<b>0</b>	<b>0</b>
<b>Sonstige Steuern</b>			
Grundsteuern	-10	-10	-7
<b>Summe Sonstige Steuern</b>	<b>-10</b>	<b>-10</b>	<b>-7</b>
<b>Innerbetriebliche Leistungsverrechnung</b>			
Leistungsabgabe an andere Bereiche	0	0	0
Leistungsempfang von anderen Bereichen	-5.000	-5.000	-11.538
Umlagever. Bereich Betriebswirtschaft und Verwaltung	530.450	397.510	429.063
<b>Summe innerbetriebliche Leistungsverrechnung</b>	<b>525.450</b>	<b>392.510</b>	<b>417.525</b>
<b>BEREICHSERGEBNIS</b>	<b>0</b>	<b>0</b>	<b>0</b>

**Erfolgsplan - Bereich Fuhrpark / Werkstatt**

	Plan 2020	Plan 2019	Ist 2018
	EUR	EUR	EUR
<b>Umsatzerlöse</b>			
Erlöse von Außen			
Reparaturen/Wartungen	45.000	45.000	36.980
Sonstige Erlöse von Außen	7.000	7.000	749
<b>SUMME ERLÖSE VON AUßEN</b>	<b>52.000</b>	<b>52.000</b>	<b>37.730</b>
Erlöse von städtischen Dienststellen	260.700	251.000	215.860
<b>SUMME ERLÖSE VON STÄDTISCHEN DIENSTSTELLEN</b>	<b>260.700</b>	<b>251.000</b>	<b>215.860</b>
<b>Summe Umsatzerlöse</b>	<b>312.700</b>	<b>303.000</b>	<b>253.590</b>
<b>Sonstige betriebliche Erträge</b>			
Erträge aus Anlagenabgängen	5.000	5.000	0
Erträge aus Zuschreibungen des Umlaufvermögens	0	0	3.463
Erträge aus der Auflösung von Rückstellungen	0	0	0
Versicherungsentschädigungen	0	0	407
Steuerrückerstattungen	500	500	883
Versicherungsrückerstattungen	500	500	17
Sonstige Erträge	5.000	5.000	4.614
<b>Summe sonstige betriebliche Erträge</b>	<b>11.000</b>	<b>11.000</b>	<b>9.384</b>
<b>Materialaufwand</b>			
Aufwendungen für Roh-, Hilfs- und Betriebsstoffe			
Strom	-9.500	-9.500	-20.525
Wasser	-1.500	-1.500	-3.119
Gasbezug	-15.500	-15.500	-31.715
Treibstoffe extern	-18.500	-18.500	-20.523
Reinigungsmittel und -material	-1.000	-1.000	-1.174
Sonstige Hilfs- und Betriebsstoffe	-500	-500	0
Entnahme Lager Kfz-Werkstatt	-30.000	-30.000	-26.076
Material-Direktverbrauch	-163.000	-163.000	-213.817
Dienst- und Schutzkleidung	-1.800	-1.800	-2.152
<b>SUMME AUFW. FÜR ROH-, HILFS- U. BETRIEBSSTOFFE</b>	<b>-241.300</b>	<b>-241.300</b>	<b>-319.100</b>
Aufwendungen für bezogene Leistungen			
Wartungs- und Reparaturkosten	-87.000	-90.100	-85.516
Reinigungsvergabe	-8.700	-8.100	-8.676
Abfallbeseitigungskosten	-2.500	-2.500	-2.580
Sandfang und Rechengut	0	0	
Analytische Untersuchungen	0	0	-25
Sonstige Fremdleistungen	-4.500	-4.500	-151
Aufwendungen Leasingverträge - Kfz.	-35.000	-33.000	-33.240
<b>SUMME AUFWENDUNGEN FÜR BEZOGENE LEISTUNGEN</b>	<b>-137.700</b>	<b>-138.200</b>	<b>-130.188</b>
<b>Summe Materialaufwand</b>	<b>-379.000</b>	<b>-379.500</b>	<b>-449.289</b>

	Plan 2020	Plan 2019	Ist 2018
	EUR	EUR	EUR
<b>Personalaufwand</b>			
Löhne und Gehälter	-231.400	-247.400	-192.959
Löhne und Gehälter Personalrat	-500	-500	0
Leistungsentgelte	-7.700	-4.900	-4.671
Zuschuß für Jobticket	-300	-200	-260
Soz. Abgaben sowie Aufw. f. Altersvers. u. Unterstütz.	-71.000	-58.200	-58.387
Zuführungen zu Pensions-/Altersteilzeitrückstellungen	0	0	0
Sonstige soziale Abgaben	-700	-700	-1.242
<b>Summe Personalaufwand</b>	<b>-311.600</b>	<b>-311.900</b>	<b>-257.518</b>
<b>Abschreibungen</b>			
Abschreibungen auf immaterielle Vermögensgegenstände	0	0	0
Abschreibungen auf Sachanlagen	-80.000	-90.000	-56.742
Sofortabschreibungen geringwertiger Wirtschaftsgüter	-2.500	-2.500	-9.624
<b>Summe Abschreibungen</b>	<b>-82.500</b>	<b>-92.500</b>	<b>-66.367</b>
<b>Sonstige betriebliche Aufwendungen</b>			
Verluste aus d. Abgang v. Gegenstände des Anlagevermög.	0	0	-411
Unterhaltung betrieblicher Grdst. u. Gebäude	-2.000	-2.000	-3.177
Rep. U. Instandhaltung techn. Masch. u. Anlagen	0	0	-635
Mitglieds- und Verbandsbeiträge	-500	-500	0
KFZ Zulassung	-100	-100	0
TÜV/Dekra	-15.000	-5.000	-18.050
Schmutzwassergebühren	-2.000	-1.000	-1.996
Niederschlagswassergebühren	-2.200	-2.200	-2.004
Sonstige Gebühren	-500	-500	-1.594
Gebäude- und Feuerversicherung	-2.700	-2.600	-2.692
Haftpflichtversicherung	-5.100	-5.100	-5.194
Kaskoversicherung	-300	-300	-233
Kfz-Versicherung	-24.600	-23.500	-24.620
Jobrad	-100	0	-60
Sonstige Versicherungen	-150	-150	-129
Bürobedarf	-200	-200	-384
Fachliteratur	-500	-500	-209
Kopierkosten	-500	-500	0
Porto, Fracht und Telefon	-1.700	-1.700	-2.291
Funk- und Fernmeldekosten	-400	-400	-340
Anzeigen und Inserate	0	0	-1.614
Werbekosten/Öffentlichkeitsarbeit	-100	-100	-144
Reisekosten	-100	-100	-15
Fortbildungskosten	-8.500	-3.500	-1.415
Allgemeine städtische Verwaltungskostenumlage	-20.050	-20.050	-19.924
<i>davon Kosten Hausdruckerei</i>	<i>-50</i>	<i>-50</i>	<i>-14</i>
<i>davon Kosten Informationstechnik</i>	<i>-5.400</i>	<i>-5.400</i>	<i>-5.240</i>
<i>davon Kosten FAB Personal und FAB Organisation</i>	<i>-2.080</i>	<i>-2.080</i>	<i>-1.985</i>



	Plan 2020	Plan 2019	Ist 2018
	EUR	EUR	EUR
<i>davon Kosten Rechnungsprüfungsamt</i>	-1.270	-1.270	-1.313
<i>davon Kosten FB Finanzen/Stadtkasse</i>	-7.250	-7.250	-7.228
<i>davon sonstige städtische Verwaltungskosten</i>	-4.000	-4.000	-4.144
Sonstige Dienst- und Fremdleistungen	-2.000	-3.000	-142
Beratungskosten	-1.000	-1.600	0
Buchungskosten	-1.000	-1.000	-1.251
Softwarepflege	-4.000	-4.000	-4.039
Skontoverlustkonto	-50	-70	-21
Zahlungsdifferenzen	0	0	0
Sonstige freiwillige soziale Aufwendungen	-100	-100	0
Sonstige Aufwendungen	-1.350	-1.110	-619
<b>Summe sonstige betriebliche Aufwendungen</b>	<b>-96.800</b>	<b>-80.880</b>	<b>-93.203</b>
<b>Sonstige Zinsen und Erträge</b>			
Girozinsen, sonst. Zinserträge	0	0	0
Mahngebühren	0	0	0
<b>Summe Sonstige Zinsen und Erträge</b>	<b>0</b>	<b>0</b>	<b>0</b>
<b>Zinsen und ähnliche Aufwendungen</b>			
Kreditzinsen	-22.000	-21.420	-18.034
Sonstige zinsähnliche Aufwendungen	0	0	-6
<b>Summe Zinsen und ähnliche Aufwendungen</b>	<b>-22.000</b>	<b>-21.420</b>	<b>-18.040</b>
<b>Außerordentliches Ergebnis</b>			
Außerordentliche Erträge	0	0	0
Außerordentliche Aufwendungen	0	0	0
<b>Summe außerordentliches Ergebnis</b>	<b>0</b>	<b>0</b>	<b>0</b>
<b>Sonstige Steuern</b>			
Kfz-Steuern	-6.300	-7.300	-6.216
<b>Summe sonstige Steuern</b>	<b>-6.300</b>	<b>-7.300</b>	<b>-6.216</b>
<b>Innerbetriebliche Leistungsverrechnung</b>			
Leistungsabgabe an andere Bereiche	600.000	600.000	634.341
Leistungsempfang von anderen Bereichen	-7.500	-7.500	-456
Umlagever. Bereich Betriebswirtschaft und Verwalt. <sup>-1-</sup>	-18.000	-13.000	-15.575
<b>Summe innerbetriebliche Leistungsverrechnung</b>	<b>574.500</b>	<b>579.500</b>	<b>618.310</b>
<b>BEREICHSERGEBNIS</b>	<b>0</b>	<b>0</b>	<b>-9.349</b>

**Erläuterungen**

1 - Ergibt sich aus dem Ergebnis des Bereichs BWL/Verwaltung

**Erfolgsplan - Bereich Infrastruktur**

	Plan 2020	Plan 2019	Ist 2018
	EUR	EUR	EUR
<b>Umsatzerlöse</b>			
Erlöse von Außen			
Erlöse von Dritten	445.000	445.000	336.943
Erlöse vom Abfallwirtschaftsbetrieb des LRA <sup>-1-</sup>	1.287.000	1.244.000	1.207.130
Erlöse von WSR/Renz Duales System	3.500	20.000	3.585
Erlöse von ZAV/Problemstoffsammelstellen	15.000	15.000	13.885
Spenden	0	0	0
SUMME ERLÖSE VON AUßEN	1.750.500	1.724.000	1.561.545
Ersätze von städtischen Dienststellen <sup>-2-</sup>	9.908.120	9.874.420	8.564.104
Erlöse von städtischen Dienststellen <sup>-3-</sup>	235.000	235.000	146.427
SUMME ERLÖSE VON STÄDTISCHEN DIENSTSTELLEN	10.143.120	10.109.420	8.710.531
<b>Summe Umsatzerlöse</b>	<b>11.893.620</b>	<b>11.833.420</b>	<b>10.272.075</b>
<b>Sonstige betriebliche Erträge</b>			
Auflösung Ertragszuschüsse	0	0	7.551
Erträge aus Anlagenabgängen	10.000	10.000	12.994
Erträge aus der Zuschreibung des Umlaufvermögens	0	0	0
Erträge aus der Auflösung von Rückstellungen <sup>-4-</sup>	29.000	29.000	40.700
Mieteinnahmen	0	0	267
Versicherungsentschädigungen	0	0	5.556
Steuerrückerstattungen	2.000	2.000	14
Versicherungsrückerstattungen	600	600	4.886
Lohnkostenzuschüsse	18.000	10.000	0
Sonstige Erträge	10.000	10.000	0
<b>Summe sonstige betriebliche Erträge</b>	<b>69.600</b>	<b>61.600</b>	<b>71.968</b>
<b>Materialaufwand</b>			
Aufwendungen für Roh-, Hilfs- und Betriebsstoffe			
Strom	-26.000	-26.000	-34.571
Wasser	-7.000	-7.000	-7.864
Heizöl	-13.000	-13.000	-14.924
Gasbezug	-15.000	-15.000	-22.831
Treibstoffe extern	-260.000	-260.000	-283.291
Schmierstoffe	-3.000	-3.000	-1.715
Reinigungsmittel und -material	-8.100	-8.100	-8.425
Sonstige Hilfs- und Betriebsstoffe	-1.000	-1.000	-27
Lagerentnahmen (Materialwirtschaft)	-220.000	-220.000	-201.809
Material-Direktverbrauch	-415.000	-415.000	-384.889
Dienst- und Schutzkleidung	-40.000	-40.000	-46.581
SUMME AUFW. FÜR ROH-, HILFS- U. BETRIEBSSTOFFE	-1.008.100	-1.008.100	-1.006.928
Aufwendungen für bezogene Leistungen			
Wartungs- und Reparaturkosten	-75.500	-75.500	-55.901
Reinigungsvergabe	-67.300	-67.300	-52.318

	Plan 2020	Plan 2019	Ist 2018
	EUR	EUR	EUR
Abfallbeseitigungskosten	-310.000	-310.000	-306.019
Analytische Untersuchungen	0	0	-176
Sonstige Fremdleistungen	-525.000	-650.000	-531.034
Aufwendungen Leasingverträge - Kfz.	-206.000	-206.000	-192.815
Aufwendungen Leasingverträge - Maschinen	-310.000	-310.000	-248.004
<b>SUMME AUFWENDUNGEN FÜR BEZOGENE LEISTUNGEN</b>	<b>-1.493.800</b>	<b>-1.618.800</b>	<b>-1.386.268</b>
<b>Summe Materialaufwand</b>	<b>-2.501.900</b>	<b>-2.626.900</b>	<b>-2.393.195</b>
<b>Personalaufwand</b>			
Löhne und Gehälter	-5.924.100	-5.696.000	-5.134.273
Löhne und Gehälter Personalrat	-15.000	-15.000	0
Leistungsentgelte	-192.000	-135.500	-94.514
Zuschuß für Jobticket	-1.500	-1.500	-720
Soz. Abgaben sowie Aufw. f. Altersvers. u. Unterstütz.	-1.600.900	-1.504.200	-1.532.783
Zuführungen zu Pensions-/Altersteilzeitrückstellungen	-29.000	29.000	-29.131
Sonstige soziale Abgaben	-18.400	-18.400	-25.558
<b>Summe Personalaufwand</b>	<b>-7.780.900</b>	<b>-7.341.600</b>	<b>-6.816.980</b>
<b>Abschreibungen</b>			
Abschreibungen auf immaterielle Vermögensgegenstände	-1.900	-1.900	-1.984
Abschreibungen auf Sachanlagen	-450.000	-430.000	-387.880
Sofortabschreibungen geringwertiger Wirtschaftsgüter	-38.000	-38.000	-53.002
<b>Summe Abschreibungen</b>	<b>-489.900</b>	<b>-469.900</b>	<b>-442.866</b>
<b>Sonstige betriebliche Aufwendungen</b>			
Verluste aus d. Abgang v. Gegenstände des Anlagevermög.	0	0	-9.746
Inventurdifferenzen und Verschrottung	0	0	-9.611
Abschreibungen auf Forderungen	-500	-500	0
Preisdifferenzen und Umbewertungen (Materialwirtschaft)	0	0	-1.785
Mieten und Pachten	-7.000	-10.000	-1.379
Unterhaltung betrieblicher Grdst. u. Gebäude	-10.000	-77.000	0
Mitglieds- und Verbandsbeiträge	-19.400	-19.400	-39.213
TÜV/Dekra	-150	-150	-46
Schmutzwassergebühren	-2.600	-1.600	-2.623
Niederschlagswassergebühren	-5.000	-5.000	-5.000
Sonstige Gebühren	-3.600	-2.050	-3.749
Gebäude- und Feuerversicherung	-2.300	-2.300	-2.156
Haftpflichtversicherung	-9.500	-11.000	-9.132
Kaskoversicherung	-250	-250	-233
Kfz-Versicherung	-85.200	-85.200	-82.569
Versicherung Jobrad	-1.800	0	-1.855
Sonstige Versicherungen	-4.500	-4.500	-7.579
Bürobedarf	-1.500	-1.500	-1.197
Fachliteratur	-1.000	-1.000	-1.731
Kopierkosten	0	0	0
Porto, Fracht und Telefon	-21.500	-21.500	-20.041

	Plan 2020	Plan 2019	Ist 2018
	EUR	EUR	EUR
Funk- und Fernmeldegebühren	-1.900	-1.900	-1.929
Leitungskosten swt	-4.100	-4.100	-4.058
Anzeigen und Inserate	-10.500	-15.500	-5.160
Werbekosten/Öffentlichkeitsarbeit/EMAS	0	0	-144
Reisekosten	-3.300	-3.300	-4.250
Kosten f. dienstlich genutzte Privatfahrzeuge	-500	-500	0
Fortbildungskosten	-16.500	-16.500	-12.465
Allgemeine städtische Verwaltungskostenumlage	-421.550	-429.550	-426.692
<i>davon Kosten Hausdruckerei</i>	-100	-100	-15
<i>davon Kosten Informationstechnik</i>	-27.800	-27.800	-27.660
<i>davon Kosten FAB Personal und FAB Organisation</i>	-56.150	-56.150	-53.777
<i>davon Kosten Stadtvermessung</i>	-10.000	-10.000	-1.604
<i>davon Kosten Rechnungsprüfungsamt</i>	-35.500	-35.500	-35.569
<i>davon Kosten FB Finanzen/Stadtkasse</i>	-196.500	-196.500	-195.802
<i>davon Kosten FB Tiefbau</i>	0	0	0
<i>davon sonstige städtische Verwaltungskosten</i>	-95.500	-103.500	-112.265
Sonstige Dienst- und Fremdleistungen	-12.000	-12.000	0
Beratungskosten	-21.000	-30.000	0
Buchungskosten	-31.500	-31.500	-19.707
Softwarepflege	-53.650	-57.650	-57.924
Skontoverlustkonto	-200	-200	-294
Zahlungsdifferenzen	0	0	18
Sonstige freiwillig soziale Aufwendungen	-1.500	-1.940	-56
Sonstige Aufwendungen	-2.170	-2.610	-6.237
<b>Summe sonstige betriebliche Aufwendungen</b>	<b>-756.170</b>	<b>-850.200</b>	<b>-738.543</b>
<b>Sonstige Zinsen und Erträge</b>			
Girozinsen, sonst. Zinserträge	0	0	0
Mahngebühren	0	0	0
<b>Summe Sonstige Zinsen und Erträge</b>	<b>0</b>	<b>0</b>	<b>0</b>
<b>Zinsen und ähnliche Aufwendungen</b>			
Kreditzinsen	-92.000	-87.070	-79.324
Sonstige zinsähnliche Aufwendungen	0	0	-85
<b>Summe Zinsen und ähnliche Aufwendungen</b>	<b>-92.000</b>	<b>-87.070</b>	<b>-79.409</b>
<b>Außerordentliches Ergebnis</b>			
Außerordentliche Erträge	0	0	0
Außerordentliche Aufwendungen	0	0	0
<b>Summe außerordentliches Ergebnis</b>	<b>0</b>	<b>0</b>	<b>0</b>
<b>Steuern vom Einkommen und vom Ertrag</b>			
Körperschaftsteuer	0	0	0
Gewerbesteuer	0	0	0
Solidaritätszuschlag	0	0	0
<b>Summe Steuern vom Einkommen und vom Ertrag</b>	<b>0</b>	<b>0</b>	<b>0</b>

	Plan 2020	Plan 2019	Ist 2018
	EUR	EUR	EUR
<b>Sonstige Steuern</b>			
Grundsteuer	-850	-850	-818
Kfz-Steuern	-11.000	-11.000	-11.512
<b>Summe sonstige Steuern</b>	<b>-11.850</b>	<b>-11.850</b>	<b>-12.329</b>
<b>Innerbetriebliche Leistungsverrechnung</b>			
Leistungsabgabe an andere Bereiche	110.500	110.500	146.426
Leistungsempfang von anderen Bereichen	-590.000	-590.000	-630.503
Umlagever. Bereich Betriebswirtschaft und Verwalt. <sup>-5-</sup>	-187.000	-168.000	-183.124
<b>Summe innerbetriebliche Leistungsverrechnung</b>	<b>-666.500</b>	<b>-647.500</b>	<b>-667.201</b>
<b>BEREICHSERGEBNIS</b>	<b>-336.000</b>	<b>-140.000</b>	<b>-806.481</b>

- 1 - Erhöhung Leistungsentgelt lt. Preisgleitklausel nur, wenn Preissteigerungsindex kummuliert über 3% liegt
- 2 - Erhöhung der Ersätze u.a. durch neue Pflegegebiete, verbesserte Pflegestandards auf öffentlichen Plätzen
- 3 - Hier handelt es sich um Erlöse für Abfallbeseitigungsleistungen (werden direkt mit städtischen Fachbereiche abgerechnet)
- 4 - Letzte Altersteilzeitregelung ist Anfang 2015 ausgelaufen
- 5 - Ergibt sich aus dem Ergebnis des Bereichs BWL/Verwaltung

**Erfolgsplan - Bereich Friedhöfe**

	Plan 2020	Plan 2019	Ist 2018
	EUR	EUR	EUR
<b>Umsatzerlöse</b>			
Erlöse von Außen			
Benutzungsgebühren u.ä. Entgelte - allgemein	1.560.000	1.383.300	1.286.786
<i>davon Grabnutzungs- und Grabpflegegebühren</i>	<i>890.000</i>	<i>0</i>	<i>0</i>
Benutzungsgebühren u.ä. Entgelte - Stadtfriedhof	255.000	255.000	182.745
Zuweisungen für Kriegsgräber - allgemein	7.400	7.400	8.247
Zuweisungen für Kriegsgräber - Stadtfriedhof	9.600	9.600	34.717
Namenstafeln Urnengemeinschaftsgrabanlagen	22.000	22.000	30.385
Spenden	8.500	8.500	8.588
Sonstige Erlöse	500	500	80
<b>SUMME ERLÖSE VON AUßEN</b>	<b>1.863.000</b>	<b>1.686.300</b>	<b>1.551.548</b>
Erlöse von städtischen Dienststellen			
Pflegegräber - allgemein	2.460	2.410	2.360
Pflegegräber - Stadtfriedhof	114.450	112.210	110.010
Zuschuss Bestattungswesen <sup>-1-</sup>	220.000	20.000	30.634
<b>SUMME ERLÖSE VON STÄDTISCHEN DIENSTSTELLEN</b>	<b>336.910</b>	<b>134.620</b>	<b>143.004</b>
<b>Summe Umsatzerlöse</b>	<b>2.199.910</b>	<b>1.820.920</b>	<b>1.694.552</b>
<b>Sonstige betriebliche Erträge</b>			
Auflösung Ertragszuschuss	0	0	9.144
Aktivierete Eigenleistungen <sup>-2-</sup>	0	0	9.284
Erträge aus Anlagenabgängen	1.500	1.500	2.500
Erträge aus der Zuschreibung von Umlaufvermögen	0	0	0
Erträge aus der Auflösung von Rückstellungen	55.000	35.000	574.330
Erträge aus der Auflösung von Ertragszuschüssen	10.000	10.000	0
Mieteinnahmen	5.000	5.800	4.980
Versicherungsentschädigungen	0	0	0
Steuerrückerstattungen	0	0	0
Versicherungsrückerstattungen	0	0	0
Lohnkostenzuschüsse	0	0	5.229
Sonstige Erträge	205.000	2.000	2.017
<i>davon Auflös. RAP Grabnutzungs- u Grabpflegegebühren</i>	<i>203.000</i>	<i>0</i>	<i>0</i>
<b>Summe sonstige betriebliche Erträge</b>	<b>276.500</b>	<b>54.300</b>	<b>607.483</b>
<b>Materialaufwand</b>			
Aufwendungen für Roh-, Hilfs- und Betriebsstoffe			
Strom	-10.000	-10.000	-9.569
Wasser	-16.000	-16.000	-16.660
Heizöl	-4.000	-4.000	-2.534
Gasbezug	-7.500	-7.500	-15.541
Treibstoffe extern	-20.000	-20.000	-21.690
Schmierstoffe	-1.500	-1.500	0
Reinigungsmittel und -material	-1.300	-1.350	-282

	Plan 2020	Plan 2019	Ist 2018
	EUR	EUR	EUR
Sonstige Hilfs- und Betriebsstoffe	0	0	0
Entnahme Lager Baustoffe Friedhöfe	-2.500	-2.500	-899
Material-Direktverbrauch	-30.000	-30.000	-35.126
Sommerflor	0	0	0
Pflanzen f. Pflegegräber Stadtfriedhof	-2.500	-2.500	-12
Namenstafeln für "Garten der Zeit"	-3.000	-3.000	0
Beschriftungsaufträge Gemeinschaftsgrabstätten	-20.000	-20.000	-37.156
Dienst- und Schutzkleidung	-7.300	-7.000	-5.767
<b>SUMME AUFW. FÜR ROH-, HILFS- U. BETRIEBSSTOFFE</b>	<b>-125.600</b>	<b>-125.350</b>	<b>-145.236</b>
<b>Aufwendungen für bezogene Leistungen</b>			
Wartungs- und Reparaturkosten	-80.000	-81.000	-35.248
Erhalt historischer Grabsausstattung Stadtfriedhof <sup>-1-</sup>	-20.000	-20.000	-38.620
Reinigungsvergabe	-45.500	-41.000	-45.565
Abfallbeseitigungskosten	-17.000	-17.000	-17.897
Analytische Untersuchungen	0	0	-76
Sonstige Fremdleistungen	-190.000	-111.200	-171.112
Aufwendungen Leasingverträge - Kfz.	-4.500	-3.000	-4.560
Aufwendungen Leasingverträge - Maschinen	-40.000	-40.000	-38.226
<b>SUMME AUFWENDUNGEN FÜR BEZOGENE LEISTUNGEN</b>	<b>-397.000</b>	<b>-313.200</b>	<b>-351.304</b>
<b>Summe Materialaufwand</b>	<b>-522.600</b>	<b>-438.550</b>	<b>-496.540</b>
<b>Personalaufwand</b>			
Löhne und Gehälter	-781.000	-679.400	-645.740
Löhne und Gehälter Personalrat	-2.000	-2.000	0
Leistungsentgelte	-21.460	-16.800	-12.326
Zuschuß für Jobticket	-250	-200	-240
Soz. Abgaben sowie Aufw. f. Altersvers.. u. Unterstütz.	-223.200	-199.500	-200.855
Sonstige soziale Abgaben	-2.700	-2.700	-2.438
<b>Summe Personalaufwand</b>	<b>-1.030.610</b>	<b>-900.600</b>	<b>-861.600</b>
<b>Abschreibungen</b>			
Abschreibungen auf immaterielle Vermögensgegenstände	-500	-500	0
Abschreibungen auf Sachanlagen	-205.000	-205.000	-189.138
Sofortabschreibungen geringwertiger Wirtschaftsgüter	-20.000	-20.000	-20.253
<b>Summe Abschreibungen</b>	<b>-225.500</b>	<b>-225.500</b>	<b>-209.391</b>
<b>Sonstige betriebliche Aufwendungen</b>			
Verluste aus d. Abgang v. Gegenstände des Anlagevermög.	-250	-250	0
Abschreibungen auf Forderungen	-6.000	-6.000	-3.715
Mieten und Pachten	-40	-40	-31
Unterhaltung betrieblicher Grdst. u. Gebäude	-16.500	-22.300	0
Mitglieds- und Verbandsbeiträge	-5.500	-5.500	-14.536
Schmutzwassergebühren	-1.000	-1.000	-384
Niederschlagswassergebühren	-4.500	-6.400	-4.186
Rückerstattung Bestattungsgebühren	-5.000	-5.000	-8.892
Sonstige Gebühren	-1.000	-1.000	-984

	Plan 2020	Plan 2019	Ist 2018
	EUR	EUR	EUR
Gebäude- und Feuerversicherung	-2.800	-2.650	-2.802
Haftpflichtversicherung	-1.600	-1.600	-1.294
Kaskoversicherung	-300	-300	-233
Kfz-Versicherung	-8.500	-8.500	-7.965
Sonstige Versicherungen	-500	-500	-463
Bürobedarf	-1.500	-1.500	-954
Fachliteratur	-1.000	-1.000	-1.341
Kopierkosten	-500	-500	0
Druckereikosten	-400	-400	0
Porto, Fracht und Telefon	-7.000	-7.000	-3.849
Funk- und Fernmeldekosten	0	0	-340
Anzeigen und Inserate	-1.000	-1.000	-4.294
Werbekosten/Öffentlichkeitsarbeit/EMAS	-10.000	-10.000	-5.021
Reisekosten	-1.000	-1.000	-486
Kosten f. dienstlich genutzte Privatfahrzeuge	-1.000	-1.000	-872
Fortbildungskosten	-3.000	-3.000	-2.527
Allgemeine städtische Verwaltungskostenumlage	-63.160	-63.160	-58.076
<i>davon Kosten Hausdruckerei</i>	-120	-120	0
<i>davon Kosten Informationstechnik</i>	-6.800	-6.800	-6.810
<i>davon Kosten FAB Personal und FAB Organisation</i>	-7.240	-7.240	-6.937
<i>davon Kosten Stadtvermessung</i>	-5.000	-5.000	0
<i>davon Kosten Rechnungsprüfungsamt</i>	-4.500	-4.500	-4.588
<i>davon Kosten FB Finanzen/Stadtkasse</i>	-25.000	-25.000	-25.258
<i>davon sonstige städtische Verwaltungskosten</i>	-14.500	-14.500	-14.482
Sonstige Dienst- und Fremdleistungen	-2.300	-2.300	-1.075
Beratungskosten	-2.000	-2.000	-4.760
Buchungskosten	-3.350	-3.350	-1.625
Softwarepflege	-2.000	-2.000	-1.782
Skontoverlustkonto	0	0	0
Zahlungsdifferenzen	0	0	0
Sonstige freiwillig soziale Aufwendungen	-2.000	-1.420	0
Sonstige Aufwendungen	-945.000	-100.000	-133.045
<i>davon Zuführ. RAP Grabnutzungs- u Grabpflegegebühren</i>	845.000	0	0
<b>Summe sonstige betriebliche Aufwendungen</b>	<b>-1.099.700</b>	<b>-261.670</b>	<b>-265.529</b>
<b>Sonstige Zinsen und ähnliche Erträge</b>			
Girozinsen, sonst. Zinserträge	0	0	0
Mahngebühren	5.000	5.000	4.046
<b>Summe sonstige Zinsen und ähnliche Erträge</b>	<b>5.000</b>	<b>5.000</b>	<b>4.046</b>
<b>Zinsen und ähnliche Aufwendungen</b>			
Kreditzinsen	-150.000	-138.900	-141.691
Sonstige zinsähnliche Aufwendungen	0	0	-27
<b>Summe Zinsen und ähnliche Aufwendungen</b>	<b>-150.000</b>	<b>-138.900</b>	<b>-141.717</b>
<b>Außerordentliches Ergebnis</b>			



	Plan 2020	Plan 2019	Ist 2018
	EUR	EUR	EUR
Außerordentliche Erträge	0	0	0
Außerordentliche Aufwendungen	0	0	0
<b>Summe außerordentliches Ergebnis</b>	<b>0</b>	<b>0</b>	<b>0</b>
<b>Sonstige Steuern</b>			
Grundsteuern	-450	-450	-401
Kfz-Steuern	-1.550	-1.550	-1.346
<b>Summe sonstige Steuern</b>	<b>-2.000</b>	<b>-2.000</b>	<b>-1.747</b>
<b>Innerbetriebliche Leistungsverrechnung</b>			
Leistungsabgabe an andere Bereiche	17.000	17.000	0
Leistungsempfang von anderen Bereichen	-100.000	-100.000	-100.981
Umlagever. Bereich Betriebswirtschaft und Verwalt. <sup>-3-</sup>	-40.000	-30.000	-34.540
<b>Summe innerbetriebliche Leistungsverrechnung</b>	<b>-123.000</b>	<b>-113.000</b>	<b>-135.520</b>
<b>BEREICHSERGEBNIS</b>	<b>-672.000</b>	<b>-200.000</b>	<b>194.036</b>

**Erläuterungen**

- 1 - Sanierungsplan Grabmale Stadtfriedhof
- 2 - Keine bilanzielle Aktivierung von Eigenleistungen vorgesehen
- 3 - Ergibt sich aus dem Ergebnis des Bereichs BWL/Verwaltung

**Nachrichtlich - Ergebnis Friedhofswesen**

	Plan 2020	Plan 2019	Ist 2018
Einnahmen	2.481.410	1.880.220	2.306.081
Ausgaben	-3.153.410	-2.080.220	-2.112.046
Ergebnis	-672.000	-200.000	194.036
Kostendeckungsgrad	78,69%	90,39%	109,19%

**Erfolgsplan - Bereich Stadtentwässerung**

	Plan 2020	Plan 2019	Ist 2018
	EUR	EUR	EUR
<b>Umsatzerlöse</b>			
Erlöse von Außen			
Erlöse Schmutzwassergebühr <sup>-1-</sup>	6.486.000	6.345.000	6.827.351
Erlöse Niederschlagswassergebühr <sup>-2-</sup>	2.128.000	2.128.000	2.068.130
Erlöse Kanalspüler von Dritten	2.000	2.000	3.933
Erlöse AZV Ammertal	400.000	400.000	483.304
Erlöse Gemeinde Kusterdingen	85.000	85.000	74.608
Erlöse Gemeinde Immenhausen	0	0	0
Gebühren Kleinkläranlagen	8.000	8.000	7.007
Gebühren Fäkalienannahme	3.000	3.000	3.960
Erstattung Abwasserabgabe LRA	100.000	100.000	239.965
Sonstige Erlöse von Dritten	120.000	120.000	77.987
SUMME ERLÖSE VON AUßEN	9.332.000	9.191.000	9.786.245
Erlöse von städtischen Dienststellen			
Erlöse Straßenentwässerung <sup>-3-</sup>	1.152.100	1.152.100	1.148.000
Erlöse von städtischen Dienststellen	78.380	78.380	77.662
SUMME ERLÖSE VON STÄDTISCHEN DIENSTSTELLEN	1.230.480	1.230.480	1.225.662
<b>Summe Umsatzerlöse</b>	<b>10.562.480</b>	<b>10.421.480</b>	<b>11.011.907</b>
<b>Sonstige betriebliche Erträge</b>			
Auflösung Ertragszuschüsse	0	0	758.914
Aktivierte Eigenleistungen <sup>-4-</sup>	0	0	0
Erträge Anlagenabgänge	0	0	0
Erträge aus Zuschreibung des Anlagevermögens	0	0	0
Erträge aus der Zuschreibung von Umlaufvermögen	0	0	0
Erträge aus der Auflösung von Rückstellungen	0	0	0
Erträge aus der Auflösung von Ertragszuschüssen	800.000	800.000	0
Mieteinnahmen	25.000	25.000	27.041
Steuerrückerstattung	0	0	0
Versicherungsrückerstattungen	0	0	0
Lohnkostenzuschüsse	28.000	28.000	28.649
Sonstige Erträge	0	0	9.575
Erstattung Energiesteuer f. BHKW	6.000	6.000	5.497
<b>Summe sonstige betriebliche Erträge</b>	<b>859.000</b>	<b>859.000</b>	<b>829.677</b>
<b>Materialaufwand</b>			
Aufwendungen für Roh-, Hilfs- und Betriebsstoffe			
Strom	-155.000	-155.000	-198.938
Wasser	-6.200	-6.200	-6.137
Heizöl	0	0	0
Gasbezug	-70.000	-70.000	-50.611
Treibstoffe extern	-26.000	-26.000	-21.322
Schmierstoffe	-10.000	-10.000	-9.362

	Plan 2020	Plan 2019	Ist 2018
	EUR	EUR	EUR
Reinigungsmittel und -material	-3.000	-3.000	-468
Fällmittel	-200.000	-200.000	-137.034
Polymere	-100.000	-100.000	-97.949
Belagsverhinderer	-26.000	-26.000	-32.882
Laborchemikalien	-40.000	-40.000	-36.851
Externe Kohlenstoff-Quelle	-40.000	-40.000	-47.733
Sonstige Hilfs- und Betriebsstoffe	-40.000	-20.000	-22.618
Material-Direktverbrauch	-300.000	-300.000	-305.882
Sommerflor	0	0	0
Dienst- und Schutzkleidung	-8.500	-8.500	-7.064
<b>SUMME AUFW. FÜR ROH-, HILFS- U. BETRIEBSSTOFFE</b>	<b>-1.024.700</b>	<b>-1.004.700</b>	<b>-974.851</b>
<b>Aufwendungen für bezogene Leistungen</b>			
Wartungs- und Reparaturkosten <sup>-5-</sup>	-1.400.000	-1.050.000	-1.072.314
Reinigungsvergabe	-10.400	-10.400	-8.958
Abfallbeseitigungskosten	-7.000	-35.000	-5.606
Sandfang und Rechengut	-90.000	-55.000	-92.948
Analytische Untersuchungen	-5.000	-5.000	-2.432
Klärschlamm Entsorgung	-780.000	-550.000	-475.342
Sonstige Fremdleistungen <sup>-6-</sup>	-360.000	-360.000	-362.372
Aufwendungen Leasingverträge - Kfz	-8.500	-8.500	-3.078
Aufwendungen Leasingverträge - Maschinen	0	0	0
<b>SUMME AUFWENDUNGEN FÜR BEZOGENE LEISTUNGEN</b>	<b>-2.660.900</b>	<b>-2.073.900</b>	<b>-2.023.049</b>
<b>Summe Materialaufwand</b>	<b>-3.685.600</b>	<b>-3.078.600</b>	<b>-2.997.900</b>
<b>Personalaufwand</b>			
Löhne und Gehälter	-1.048.100	-1.063.500	-915.267
Löhne und Gehälter Personalrat	-2.300	-2.300	0
Leistungsentgelte	-32.400	-23.100	-17.931
Zuschuß für Jobticket	-250	-200	-260
Soz. Abgaben sowie Aufw. f. Altersvers. u. Unterstütz.	-256.400	-271.400	-288.007
Zuführungen zu Pensions-/Altersteilzeitrückstellungen	-11.500	-11.500	-13.873
Sonstige soziale Abgaben	-3.000	-3.000	-4.751
<b>Summe Personalaufwand</b>	<b>-1.353.950</b>	<b>-1.375.000</b>	<b>-1.240.088</b>
<b>Abschreibungen</b>			
Abschreibungen auf immaterielle Vermögensgegenstände	-1.500	-1.500	-4.479
Abschreibungen auf Sachanlagen	-4.889.800	-4.164.800	-3.663.386
Sofortabschreibungen geringwertiger Wirtschaftsgüter	-6.000	-6.000	-7.864
<b>Summe Abschreibungen</b>	<b>-4.897.300</b>	<b>-4.172.300</b>	<b>-3.675.729</b>
<b>Sonstige betriebliche Aufwendungen</b>			
Verluste aus d. Abgang v. Gegenstände des Anlagevermög.	0	0	-158
Abschreibungen auf Forderungen	0	0	0
Mieten und Pachten <sup>-7-</sup>	-40.000	-40.000	-1.728
Unterhaltung betrieblicher Grdst. und Gebäude	0	0	0

	Plan 2020	Plan 2019	Ist 2018
	EUR	EUR	EUR
Reparatur u. Instandhaltung techn. Anlagen u. Maschinen	0	-140.000	-2.754
Reparatur u. Instandhaltung Betriebs- u. Geschäftsausstatt.	-10.000	-10.000	-2.184
Mitglieds- und Verbandsbeiträge	-4.700	-4.700	-4.036
TÜV/Dekra	-700	-700	0
Schmutzwassergebühren	0	0	0
Niederschlagswassergebühren	-6.500	-6.500	-6.322
Erstattung Abwassergebühren	-27.000	-27.000	-45.333
Entschädigung swt für Abwassergebühreneinzug <sup>-8-</sup>	-245.000	-245.000	-270.610
Kostenumlage AZV-Ammertal	-100.000	-100.000	-104.861
Abwasserabgabe an LRA	-600.000	-600.000	-381.396
Sonstige Gebühren	-3.000	-3.000	-6.369
Gebäude- und Feuerversicherung	-12.500	-12.500	-12.790
Haftpflichtversicherung	-2.300	-2.300	-1.582
Kaskoversicherung	-300	-300	-233
Kfz-Versicherung	-6.800	-6.800	-6.636
Versicherung Jobrad	-600	-600	-731
Sonstige Versicherungen	-1.250	-1.250	-1.163
Bürobedarf	-2.500	-2.500	-997
Fachliteratur	-2.500	-2.500	-1.234
Kopierkosten	-1.000	-1.000	0
Porto, Fracht und Telefon	-22.500	-22.500	-23.571
Funk- und Fernmeldegebühren	-500	-500	-410
Leitungskosten swt	-5.000	-5.000	-2.499
Anzeigen und Inserate	-3.000	-3.000	0
Werbekosten/Öffentlichkeitsarbeit/EMAS	-5.000	-5.000	-4.137
Reisekosten	-2.000	-2.000	-927
Kosten f. dienstlich genutzte Privatfahrzeuge	-300	-300	-209
Fortbildungskosten	-14.000	-14.000	-5.400
Allgemeine städtische Verwaltungskostenumlage	-753.600	-753.600	-661.796
<i>davon Kosten Hausdruckerei</i>	-700	-700	0
<i>davon Kosten Informationstechnik</i>	-7.800	-7.800	-5.145
<i>davon Kosten FAB Personal und FAB Organisation</i>	-7.600	-7.600	-7.288
<i>davon Kosten Stadtvermessung</i>	-40.000	-40.000	-7.207
<i>davon Kosten Rechnungsprüfungsamt</i>	-4.500	-4.500	-4.821
<i>davon Kosten FB Finanzen/Stadtkasse</i>	-28.000	-28.000	-26.537
<i>davon Kosten FB Tiefbau</i>	-650.000	-650.000	-595.583
<i>davon sonstige städtische Verwaltungskosten</i>	-15.000	-15.000	-15.215
Sonstige Dienst- und Fremdleistungen	-20.000	-20.000	-14.070
Beratungskosten	-25.000	-25.000	-3.208
Buchungskosten	-16.000	-16.000	-16.892
Softwarepflege	-45.500	-45.500	-210.008
Skontoverlustkonto	0	0	0
Zahlungsdifferenzen	0	0	7
Sonstige freiwillige soziale Aufwendungen	-750	-750	-143

	Plan 2020	Plan 2019	Ist 2018
	EUR	EUR	EUR
Bankrücklaufgebühren	0	0	0
Sonstige Aufwendungen	-9.000	-9.000	-3.229
Rückerstattung Straßenentwässerung	0	0	-51.900
<b>Summe sonstige betriebliche Aufwendungen</b>	<b>-1.988.800</b>	<b>-2.128.800</b>	<b>-1.849.509</b>
<b>Sonstige Zinsen und ähnliche Erträge</b>			
Girozinsen, sonst. Zinserträge	0	0	0
Mahngebühren	3.000	3.000	0
<b>Summe sonstige Zinsen und ähnliche Erträge</b>	<b>3.000</b>	<b>3.000</b>	<b>0</b>
<b>Zinsen und ähnliche Aufwendungen</b>			
Kreditzinsen	-1.800.000	-1.589.310	-1.438.899
<b>Summe Zinsen und ähnliche Aufwendungen</b>	<b>-1.800.000</b>	<b>-1.589.310</b>	<b>-1.438.899</b>
<b>Außerordentliches Ergebnis</b>			
Außerordentliche Erträge <sup>-9-</sup>	2.613.070	1.273.490	1.143.510
Außerordentliche Aufwendungen <sup>-10-</sup>	0	0	-1.539.852
<b>Summe außerordentliches Ergebnis</b>	<b>2.613.070</b>	<b>1.273.490</b>	<b>-396.342</b>
<b>Sonstige Steuern</b>			
Grundsteuern	-650	-650	-649
Kfz-Steuern	-800	-800	-709
Umsatzsteuernachzahlung	0	0	-7.539
VST § 13	0	0	-1.105
<b>Summe sonstige Steuern</b>	<b>-1.450</b>	<b>-1.450</b>	<b>-10.002</b>
<b>Innerbetriebliche Leistungsverrechnung</b>			
Leistungsabgabe an andere Bereiche	5.000	5.000	6.541
Leistungsempfang von anderen Bereichen	-30.000	-30.000	-43.831
Umlagever. Bereich Betriebswirtschaft und Verwalt. <sup>-11-</sup>	-285.450	-186.510	-195.824
<b>Summe innerbetriebliche Leistungsverrechnung</b>	<b>-310.450</b>	<b>-211.510</b>	<b>-233.114</b>
<b>BEREICHSERGEBNIS</b>	<b>0</b>	<b>0</b>	<b>0</b>

**Erläuterungen**

- 1 - Berechnungsgrundlage: 2017: 1,41 EUR/m<sup>3</sup>; Bemessungsgrundlage: 4.600.000 m<sup>3</sup> Schmutzwasser
- 2 - Berechnungsgrundlage: 2017 von 0,38 EUR/m<sup>2</sup>; Bemessungsgrundlage: 5.600.000 m<sup>2</sup> versiegelte Grundstücksflächen
- 3 - Berechnungsgrundlage: 2017 von 0,43 EUR/m<sup>2</sup>; Bemessungsgrundlage: 2.810.000 m<sup>2</sup> Straßen- und Gehwegflächen
- 4 - Keine bilanzielle Aktivierung von Eigenleistungen vorgesehen
- 5 - Sanierungsaufwand RÜBs
- 6 - Betonsanierungen Klärwerk
- 7 - Miete für Büroräume im Technischen Rathaus
- 8 - Neufassung des Vertrag zur Abrechnung der Schmutzwassergebühren über die swt (vgl. Vorlage 235/2014)
- 9 - Erfolgswirksamer Ausgleich des Jahresfehlbetrags aus der Gebührenausgleichsrückstellung
- 10 - Erfolgswirksame Umbuchung des Jahresüberschusses in eine Gebührenausgleichsrückstellung
- 11 - Ergibt sich aus dem Ergebnis des Bereichs BWL/Verwaltung

**Nachrichtlich - Ergebnis Stadtentwässerung**

	Plan 2020	Plan 2019	Ist 2018
Einnahmen (ohne außerordentliche Erträge)	11.424.480	11.283.480	11.841.583
Ausgaben (ohne außerordentliche Aufwendungen)	-14.037.550	-12.556.970	-11.445.241
Ergebnis (siehe außerordentliches Ergebnis)	2.613.070	1.273.490	-396.342
Kostendeckungsgrad	81,39%	89,86%	103,46%

**Vermögensplan - Kommunale Servicebetriebe Tübingen (KST)**

Nr.	Position	2019 - Plan	2020 - Plan	2020 - VE	2021 - Plan	2022 - Plan	2023 - Plan	2024 ff. - Plan	Erläuterungen
		EUR	EUR	EUR	EUR	EUR	EUR	EUR	
<b>Finanzierungsmittel (Einnahmen)</b>									
1.	Zuführung zum Stammkapital	0	0	0	0	0	0	0	
2.	Zuführung zu Rücklagen	0	0	0	0	0	0	0	
3.	Jahresgewinn	0	0	0	0	0	0	0	
4.	Zuführung zu Sonderposten mit Rücklagenanteil	0	0	0	0	0	0	0	
5.	Zuweisungen und Zuschüsse	1.526.000	1.700.000	0	300.000	0	0	0	Zuschüsse Filtration
6.	Beiträge und ähnliche Entgelte	180.000	180.000	0	180.000	180.000	180.000	180.000	Kanal- und Klärbeträge
7.	Zuführungen zu langfristigen Rückstellungen	160.500	160.500	0	160.500	160.500	160.500	160.500	Pensionsrückstellungen und Pflegekostenrückstellungen für Gemeinschaftsgrabanlagen
8.	Zuführung zur Rechnungsabgrenzung Grabnutzung	0	845.000	0	845.000	845.000	845.000	845.000	
9.	Kredite	7.232.397	11.271.500	0	7.068.830	6.171.380	3.007.360	0	
10.	a) von der Stadt	0	0	0	0	0	0	0	
11.	b) von Dritten	7.232.397	11.271.500	0	7.068.830	6.171.380	3.007.360	0	
12.	c) Umschuldung	0	0	0	0	0	0	0	In 2018: Tilgung Trägerdarlehen in Höhe von 7,8 Mio. Euro
13.	Abschreibungen und Anlagenabgänge	4.971.680	5.711.700	0	5.711.700	5.711.700	5.711.700	5.711.700	
14.	Rückflüsse aus gewährten Krediten	0	0	0	0	0	0	0	
15.	Verlustübernahmen durch Stadt	200.000	0	0	0	0	0	0	Defizit Friedhöfe
16.	Finanzierungsüberschuss aus den Vorjahren	1.806.849	1.762.350	0	0	0	0	0	
17.	Investitionskostenbeteiligungen	1.020.000	1.519.000	0	339.500	322.000	0	0	Kostenbeteiligung AZV Ammertal an Investitionen des Klärwerks
<b>18.</b>	<b>Finanzierungsmittel insgesamt</b>	<b>17.097.426</b>	<b>23.150.050</b>	<b>0</b>	<b>14.605.530</b>	<b>13.390.580</b>	<b>9.904.560</b>	<b>6.897.200</b>	

Nr.	Position	2019 - Plan EUR	2020 - Plan EUR	2020 - VE EUR	2021 - Plan EUR	2022 - Plan EUR	2023 - Plan EUR	2024 ff. - Plan EUR	Erläuterungen
<b>Finanzierungsbedarf (Ausgaben)</b>									
1.	Summe Investitionen immaterielle Vermögensgegenstände und Sachanlagen	11.946.250	16.807.000	0	8.032.000	7.457.000	3.984.000	780.000	Die einzelnen Vorhaben können dem Investitionsprogramm entnommen werden.
	davon immaterielle Vermögensgegenstände	0	0	0	0	0	0	0	
	davon Grundstücke und grdstücksjl. Rechte mit Geschäfts-, Betriebs- und and. Bauten	11.489.000	16.247.500	0	7.860.000	7.285.000	3.835.000	780.000	
	davon Grundstücke und grdstücksjl. Rechte mit Wohnbauten	0	0	0	0	0	0	0	
	davon technische Anlagen und Maschinen	0	0	0	0	0	0	0	
	davon Betriebs- und Geschäftsausstattung	457.250	559.500	0	172.000	172.000	149.000	0	
	davon geleistete Anzahlungen und Anlagen im Bau	0	0	0	0	0	0	0	
2.	Finanzanlagen	0	0	0	0	0	0	229.700	
3.	Rückzahlung von Stammkapital	0	0	0	0	0	0	0	
4.	Entnahme aus Rücklage	500.000	500.000	0	550.000	0	0	0	Entnahme aus zweckgebundener Rücklage Standortkonzept.
5.	Jahresverlust	340.000	1.008.000	0	866.530	735.080	677.560	600.000	Planmäßiger Jahresverlust
6.	Entnahme Sonderposten mit Rücklagenanteil	0	0	0	0	0	0	0	
7.	Auflösung Ertragszuschüsse	810.000	810.000	0	810.000	810.000	810.000	810.000	
8.	Auflösung aus Rechnungsabgrenzung Grabnutzung	0	203.000	0	292.000	333.500	378.000	422.500	
9.	Entnahme langfristiger Rückstellungen	64.000	55.000	0	55.000	55.000	55.000	55.000	Pensionsrückstellungen und Pflegekosten für Gemeinschaftsgrabanlagen
10.	Tilgung von Krediten	3.437.176	3.767.050	0	4.000.000	4.000.000	4.000.000	4.000.000	
	a) an die Stadt	0	0	0	0	0	0	0	
	b) an Dritte	3.437.176	3.767.050	0	4.000.000	4.000.000	4.000.000	4.000.000	
	c) Umschuldung	0	0	0	0	0	0	0	In 2018: Tilgung Trägerdarlehen in Höhe von 7,8 Mio. Euro
11.	Gewährung von Krediten	0	0	0	0	0	0	0	
12.	Kapitalentnahme durch Stadt	0	0	0	0	0	0	0	
13.	Finanzierungsfehlbetrag aus Vorjahren	0	0	0	0	0	0	0	
<b>14.</b>	<b>Finanzierungsbedarf insgesamt</b>	<b>17.097.426</b>	<b>23.150.050</b>	<b>0</b>	<b>14.605.530</b>	<b>13.390.580</b>	<b>9.904.560</b>	<b>6.897.200</b>	
<b>FINANZIERUNGSÜBERSCHUSS/-FEHLBETRAG</b>		<b>0</b>	<b>0</b>	<b>0</b>	<b>0</b>	<b>0</b>	<b>0</b>	<b>0</b>	

### Investitionsprogramm - Kommunale Servicebetriebe Tübingen (KST)

Vorhaben	2020		2020 - VE		2021		2022		2023		2024 ff.		Erläuterungen
	EUR	EUR	EUR	EUR	EUR	EUR	EUR	EUR	EUR	EUR	EUR		
<b>Bereich 8010 - Betriebswirtschaft und Verwaltung</b>													
Baukostenanteil Standort Sindelfinger Str. 22-26	30.000			450.000		370.000		0				0	0 Planungsrate in 2019
Summe Grundstücke und grdstgleiche Rechte	30.000	0		450.000		370.000		0				0	
Sammelposten GWG (n. § 6 Abs. 2a EStG)	2.000			2.000		2.000		2.000					
Summe Betriebs- und Geschäftsausstattung	2.000	0		2.000		2.000		2.000					
<b>Summe Investitionen - Bereich 8010</b>	<b>32.000</b>	<b>0</b>		<b>452.000</b>		<b>372.000</b>		<b>2.000</b>				<b>2.000</b>	<b>0</b>
<b>Bereich 8020 - Fuhrpark</b>													
Ertüchtigungsmaßnahmen Elektrik	40.000			0		0		0				0	
Ertüchtigung Werkstattre (6 St.)	50.000			0		0		0				0	
Kauf TÜ ST 6248 (Kehmaschine)	20.000			0		0		0				0	
Kauf TÜ ST 6241 (Radar-Wagen)	15.000			0		0		0				0	
Kauf TÜ ST 6277	15.000			0		0		0				0	
Kauf E-Roller	2.500			0		0		0				0	
Summe Grundstücke und grdstgleiche Rechte	142.500	0		0		0		0				0	
Kleingerätepauschale	15.000			15.000		15.000		15.000				15.000	0
Sammelposten GWG (n. § 6 Abs. 2a EStG)	2.000			2.000		2.000		2.000				2.000	0
Summe Betriebs- und Geschäftsausstattung	17.000	0		17.000		17.000		17.000				17.000	0
<b>Summe Investitionen - Bereich 8020</b>	<b>159.500</b>	<b>0</b>		<b>17.000</b>		<b>17.000</b>		<b>17.000</b>				<b>17.000</b>	<b>0</b>



Vorhaben	2020		2020 - VE		2021		2022		2023		2024 ff.		Erläuterungen
	EUR	EUR	EUR	EUR	EUR	EUR	EUR	EUR	EUR	EUR	EUR	EUR	
<b>Bereich 8030 - Infrastruktur</b>													
Baukosten Umbau Standort Europastraße	200.000				1.800.000	500.000	500.000	500.000	500.000	0	0	0	0 Planungsrate in 2020
Baukosten Lagerplatz Sindelfinger Str. 16	0				200.000	250.000	250.000	250.000	250.000	0	0	0	0
Baukostenanteil Standort Sindelfinger Str. 22-26	100.000				400.000	1.400.000	1.400.000	0	0	0	0	0	0 Planungsrate in 2020
Salzsilanlage Morgenstelle	0				0	0	0	0	0	0	430.000	430.000	
Summe Grundstücke und grdstgleiche Rechte	300.000	0	0	0	2.400.000	2.150.000	2.150.000	750.000	750.000	0	0	0	0 Fakultativ - kann ggf. auch geleast werden
Ersatzbeschaffung TÜ-2565	50.000				0	0	0	0	0	0	0	0	0 Fakultativ - kann ggf. auch geleast werden
Ersatzbeschaffung TÜ-2264	50.000				0	0	0	0	0	0	0	0	0 Fakultativ - kann ggf. auch geleast werden
Ersatzbeschaffung TÜ-2599	50.000				0	0	0	0	0	0	0	0	0 Fakultativ - kann ggf. auch geleast werden
Ersatzbeschaffung TÜ-2370	50.000				0	0	0	0	0	0	0	0	Fakultativ - kann ggf. auch geleast werden
Ersatzbeschaffung TÜ-ST6205; neuer Streuer WIDI	27.000				0	0	0	0	0	0	0	0	0 Fakultativ - kann ggf. auch geleast werden
Ersatzbeschaffung TÜ-ST6232	50.000				0	0	0	0	0	0	0	0	0 Fakultativ - kann ggf. auch geleast werden
Anschaftung Lift /Steiger f. Signalanlagen	85.000				0	0	0	0	0	0	0	0	0
Kleingerätepauschale	45.000				45.000	45.000	45.000	45.000	45.000	0	0	0	0
Sammelposten GWG (n. § 6 Abs. 2a EStG)	15.000				15.000	15.000	15.000	15.000	15.000	0	0	0	0
Summe Betriebs- und Geschäftsausstattung	422.000	0	0	0	60.000	60.000	60.000	60.000	60.000	0	0	0	0
<b>Summe Investitionen - Bereich 8030</b>	<b>722.000</b>	<b>0</b>	<b>0</b>	<b>0</b>	<b>2.460.000</b>	<b>2.210.000</b>	<b>2.210.000</b>	<b>810.000</b>	<b>810.000</b>	<b>0</b>	<b>0</b>	<b>430.000</b>	

Vorhaben	2020	2020 - VE	2021	2022	2023	2024 ff.	Erläuterungen
	EUR	EUR	EUR	EUR	EUR	EUR	
<b>Bereich 8040 - Friedhöfe</b>							
Erweiterung "Baumbeisetzungshain Buchengrund"	0		30.000	0	0	0	
Erweiterung Friedhof Lustnau	0		225.000	0	0	0	
Bau barrierefreie WC-Anlage Trauerhalle Lustnau	150.000		0	0	0	0	
Erweiterung Bergfriedhof	0		0	250.000	100.000	50.000	Garten d Elemente, musl. Grabfeld, Bestatt.hain
Barrierefreie Erschließ. und Mauerdurchbruch Bebenh.	75.000		0	0	0	0	
Neugestaltung Zugang Friedhof Bühl (alter Teil)	10.000		0	0	0	0	
Neugestaltung Aufbahrungsraum Stadtfriedhof	30.000		15.000	0	0	0	
Programm "barrierearme Friedhöfe"	20.000		20.000	15.000	15.000	0	
Programm "Zäune u. Toranlagen Friedhöfe"	15.000		15.000				
Neue Wasserleitungen Stadtfriedhof	275.000		0	0	0	0	
Summe Grundstücke und grdstgleiche Rechte	575.000	0	305.000	265.000	115.000	50.000	
Ansaffung Bänke	6.000		6.000	6.000	0	0	
Erwerb Transporthandwagenstationen	7.500		5.000	5.000	0	0	
Erwerb Sandsteinplatten	0		12.000	12.000	0	0	0 Grabumrandungen im Auftrag der Angehörigen
Kleingeräte- und Ersatzbeschaffungspauschale	15.000		15.000	15.000	15.000	0	
Sammelposten GWG (n. § 6 Abs. 2a EstG)	15.000		15.000	15.000	15.000	0	
Summe Betriebs- und Geschäftsausstattung	43.500	0	53.000	53.000	30.000	0	
<b>Summe Investitionen - Bereich 8040</b>	<b>618.500</b>	<b>0</b>	<b>358.000</b>	<b>318.000</b>	<b>145.000</b>	<b>50.000</b>	

Vorhaben	2020	2020 - VE	2021	2022	2023	2024 ff.	Erläuterungen
	EUR	EUR	EUR	EUR	EUR	EUR	
<b>Bereich 8050 - Stadtentwässerung</b>							
<u>Ausgaben lt. Abwasserprogramm:</u>							
A. Regenwasserbehandlung	320.000	0	50.000	50.000	2.000.000	0	
B. Kanalverstärkungen	0	0	250.000	0	0	0	
C. Kleine Kanalmaßnahmen	300.000	0	300.000	300.000	300.000	300.000	
D. Klärwerk	10.850.000	0	2.425.000	2.300.000	0	0	
Neubau Entwässerung Schlossbergstraße und /-staffel	340.000	0	540.000	0	0	0	
Erschließung von Baugebieten in Ortsteilen	740.000	0	1.040.000	1.750.000	570.000	0	
Erschließung Horemer	200.000	0	0	0	0	0	
Erschließung ZOB	2.300.000	0	0	0	0	0	
Ersatzbeschaffung Kanalkataster	50.000	0	0	0	0	0	
Kanalinnensanierung Stadtgebiet	100.000	0	100.000	100.000	100.000	0	
Summe Grundstücke und grdstgleiche Rechte	15.200.000	0	4.705.000	4.500.000	2.970.000	300.000	
Umrüstung / Neuanschaffungen Geräte (Luftreinh. VO)	10.000	0	0	0	0	0	
Kleingerätepauschale (inkl. Regale)	60.000	0	35.000	35.000	35.000	0	
Sammelposten GWG (n. § 6 Abs. 2a EstG)	5.000	0	5.000	5.000	5.000	0	
Summe Betriebs- und Geschäftsausstattung	75.000	0	40.000	40.000	40.000	0	
<b>Summe Investitionen - Bereich 8050</b>	<b>15.275.000</b>	<b>0</b>	<b>4.745.000</b>	<b>4.540.000</b>	<b>3.010.000</b>	<b>300.000</b>	
<b>Investitionen Gesamtbetrieb</b>							
Immaterielle Vermögensgegenstände	0	0	0	0	0	0	
Grundstücke und grdstgleiche Rechte	16.247.500	0	7.860.000	7.285.000	3.835.000	780.000	
Technische Anlagen und Maschinen	0	0	0	0	0	0	
Betriebs- und Geschäftsausstattung	559.500	0	172.000	172.000	149.000	0	
<b>Summe Investitionen Gesamtbetrieb</b>	<b>16.807.000</b>	<b>0</b>	<b>8.032.000</b>	<b>7.457.000</b>	<b>3.984.000</b>	<b>780.000</b>	
<b>Nachrichtlich</b>							
Gesamtinvestitionen Standort Europastraße	200.000	0	1.800.000	500.000	500.000	0	<b>3.000.000</b>
Gesamtinvestitionen Standort Sindelfinger Straße	130.000	0	1.050.000	2.020.000	250.000	0	<b>3.450.000</b>

## Abwasserprogramm - Kommunale Servicebetriebe Tübingen (KST)

Maßnahme	2020 TEUR	VE 2020 TEUR	2021 TEUR	2022 TEUR	2023 TEUR	2024 TEUR	2025-2029 TEUR	Summe TEUR
A								
<b>Regenwasserbehandlung/ Sonderbauwerke</b>								
<u>Kernstadt</u>								
RÜB Neckarstaustufe	0		0	0	2.000	0	0	2.000
Regenüberläufe	120		0	0	0	0	0	120
Ertüchtigungen RÜB	100		50	50	0	0	0	200
Stauraumkanal Sieben Höfe Str.	100		0	0	0	0	0	100
Summe A Seite 1	320	0	50	50	2.000	0	0	2.420

	Maßnahme	2020 TEUR	VE 2020	2021 TEUR	2022 TEUR	2023 TEUR	2024 TEUR	2025-2029 TEUR	Summe TEUR
A	<u>Stadtteile</u> Keine Planungen	0		0	0	0	0	0	0
	Summe A Seite 2	0		0	0	0	0	0	0
	Übertrag A Seite 1	320		50	50	2.000	0	0	2.420
	Summe A	320		50	50	2.000	0	0	2.420

Maßnahme	2020 TEUR	VE 2020 TEUR	2021 TEUR	2022 TEUR	2023 TEUR	2024 TEUR	2025-2029 TEUR	Summe TEUR
B								
<b>Kanalverstärkung Vermaschungen gemäß AKP (Allg. Kanalplan)</b>								
<u>Kernstadt</u>								
Hauptsammler Süd	0		250	0	0	0		250
<u>Stadtteile</u>								
keine	0		0	0	0	0		0
Summe B Seite 3	0		250	0	0	0	0	250

	Maßnahme	2020 TEUR	VE 2020 TEUR	2021 TEUR	2022 TEUR	2023 TEUR	2024 TEUR	2025-2029 TEUR	Summe TEUR
D	<b>Klärwerk</b>								
	Sanierung-Modernisierung Sandwasch-und Rechenanlage/- gebäude	0		0	1.800	0	0	0	1.800
	Filtration	10.000		1.000	0	0	0	0	11.000
	Umbau Personalgebäude	0		0	500	0	0	0	500
	Neues Werkstattgebäude	100		1.200	0	0	0	0	1.300
	Fahrbahnheizung Vorklärbecken	0		125	0	0	0	0	125
	Sanierung Schnecken Zwischen- hebewerk	500		0	0	0	0	0	500
	Sanierung Gebläse Biologie	150		0	0	0	0	0	150
	Sanierungsmaßnahmen Faulturm	100		100	0	0	0	0	200
	Summe D Seite 3	10.850	0	2.425	2.300	0	0	0	15.575

Maßnahme	2020 TEUR	VE 2020 TEUR	2021 TEUR	2022 TEUR	2023 TEUR	2024 TEUR	2025-2029 TEUR	Summe TEUR
<b>Zusammenstellung</b>								
A. Regenwasserbehandlung	320		50	50	2.000	0		2.420
B. Kanalverstärkungen	0		250	0	0	0		250
C. Kleine Kanalmaßnahmen	300		300	300	300	300		1.500
D. Klärwerk	10.850	0	2.425	2.300	0	0		15.575
<b>Gesamtsumme A-D</b>	<b>11.470</b>	<b>0</b>	<b>3.025</b>	<b>2.650</b>	<b>2.300</b>	<b>300</b>	<b>0</b>	<b>19.745</b>





## **Finanzplanungen**

### **Übersicht über die Entwicklung der Einnahmen und Ausgaben der Erfolgpläne**

**Plan-Gewinn- und Verlustrechnung - Kommunale Servicebetriebe Tübingen (KST)**

	Plan 2023	Plan 2022	Plan 2021	Plan 2020	Plan 2019	Ist 2018
	EUR	EUR	EUR	EUR	EUR	EUR
<b>Umsatzerlöse</b>						
Erlöse von Außen	12.997.500	12.997.500	12.997.500	12.997.500	12.653.300	12.937.066
Erlöse von der Stadt	12.607.540	12.383.110	12.161.730	11.971.210	11.725.520	10.295.057
<b>Summe Umsatzerlöse</b>	<b>25.605.040</b>	<b>25.380.610</b>	<b>25.159.230</b>	<b>24.968.710</b>	<b>24.378.820</b>	<b>23.232.124</b>
<b>Sonstige betriebliche Erträge</b>	<b>1.363.600</b>	<b>1.321.100</b>	<b>1.306.600</b>	<b>1.217.600</b>	<b>987.400</b>	<b>1.529.547</b>
<b>Materialaufwand</b>						
Aufwendungen für Roh-, Hilfs- und Betriebsstoffe	-2.393.720	-2.393.190	-2.393.370	-2.413.200	-2.392.950	-2.471.926
Aufwendungen für bezogene Leistungen	-4.281.680	-4.298.680	-4.338.680	-4.694.680	-4.149.380	-3.895.704
<b>Summe Materialaufwand</b>	<b>-6.675.400</b>	<b>-6.691.870</b>	<b>-6.732.050</b>	<b>-7.107.880</b>	<b>-6.542.330</b>	<b>-6.367.629</b>
<b>Personalaufwand</b>						
Löhne und Gehälter	-9.174.510	-8.950.780	-8.748.880	-8.581.880	-8.110.040	-7.225.051
Soziale Aufwendungen für Altersversorgung und für Unterstützung	-2.363.680	-2.327.280	-2.344.980	-2.333.780	-2.137.280	-2.294.051
<b>Summe Personalaufwand</b>	<b>-11.538.190</b>	<b>-11.278.060</b>	<b>-11.093.860</b>	<b>-10.915.660</b>	<b>-10.247.320</b>	<b>-9.519.102</b>
<b>Abschreibungen</b>	<b>-5.711.700</b>	<b>-5.711.700</b>	<b>-5.711.700</b>	<b>-5.711.700</b>	<b>-4.971.680</b>	<b>-4.405.431</b>
<b>Sonstige betriebliche Aufwendungen</b>	<b>-3.963.830</b>	<b>-3.964.160</b>	<b>-3.968.600</b>	<b>-3.983.550</b>	<b>-3.363.630</b>	<b>-2.978.933</b>
<b>Sonstige Zinsen und ähnliche Erträge</b>	<b>8.000</b>	<b>8.000</b>	<b>8.000</b>	<b>8.000</b>	<b>8.000</b>	<b>4.046</b>
<b>Zinsen und ähnliche Aufwendungen</b>	<b>-2.174.760</b>	<b>-2.174.970</b>	<b>-2.089.110</b>	<b>-2.074.980</b>	<b>-1.840.140</b>	<b>-1.689.771</b>
<b>ERGEBNIS DER GEWÖHNLICHEN GESCHÄFTSTÄTIGKEIT</b>	<b>-3.087.240</b>	<b>-3.111.050</b>	<b>-3.121.490</b>	<b>-3.599.460</b>	<b>-1.590.880</b>	<b>-195.150</b>
<b>Außerordentliche Erträge</b>	<b>2.431.290</b>	<b>2.397.580</b>	<b>2.276.570</b>	<b>2.613.070</b>	<b>1.273.490</b>	<b>1.143.510</b>
<b>Außerordentliche Aufwendungen</b>	<b>0</b>	<b>0</b>	<b>0</b>	<b>0</b>	<b>0</b>	<b>-1.539.852</b>
<b>AUSSERORDENTLICHES ERGEBNIS</b>	<b>2.431.290</b>	<b>2.397.580</b>	<b>2.276.570</b>	<b>2.613.070</b>	<b>1.273.490</b>	<b>-396.342</b>
<b>Steuern von Einkommen und vom Ertrag</b>	<b>0</b>	<b>0</b>	<b>0</b>	<b>0</b>	<b>0</b>	<b>0</b>
<b>Sonstige Steuern</b>	<b>-21.610</b>	<b>-21.610</b>	<b>-21.610</b>	<b>-21.610</b>	<b>-22.610</b>	<b>-30.301</b>
<b>JAHRESÜBERSCHUSS/-FEHLBETRAG</b>	<b>-677.560</b>	<b>-735.080</b>	<b>-866.530</b>	<b>-1.008.000</b>	<b>-340.000</b>	<b>-621.794</b>

**Erfolgsübersicht - Kommunale Servicebetriebe Tübingen (KST)**

Nr.	Position	Gesamt						BWL/Verwaltung						Fuhrpark															
		Plan 2023		Plan 2020		Plan 2019		Plan 2023		Plan 2022		Plan 2021		Plan 2020		Plan 2019		Plan 2023		Plan 2022		Plan 2021		Plan 2020		Plan 2019			
		EUR	EUR	EUR	EUR	EUR	EUR	EUR	EUR	EUR	EUR	EUR	EUR	EUR	EUR	EUR	EUR	EUR	EUR	EUR	EUR	EUR	EUR	EUR	EUR	EUR	EUR	EUR	
1.	Materialaufwand	-6.675.400	-6.691.870	-6.732.050	-7.107.880	-6.542.330	-18.780	-18.780	-18.780	-18.780	-18.780	-18.780	-18.780	-18.780	-18.780	-18.780	-18.780	-371.000	-388.000	-388.000	-388.000	-388.000	-388.000	-388.000	-379.000	-379.000	-379.000	-379.500	
2.	Löhne und Gehälter Soziale Abgaben und Aufwendungen für 3. Altersversorgung	-9.174.510	-8.950.780	-8.748.880	-8.581.880	-8.110.040	-347.220	-339.320	-331.520	-332.920	-332.640	-331.520	-332.920	-331.520	-332.920	-331.520	-332.920	-273.800	-250.800	-250.800	-250.800	-250.800	-250.800	-250.800	-239.600	-239.600	-239.600	-252.800	
3.	Altersversorgung	-2.363.680	-2.327.280	-2.344.980	-2.333.780	-2.137.280	-115.880	-115.480	-115.080	-114.680	-94.580	-115.080	-114.680	-115.080	-114.680	-115.080	-114.680	-73.200	-72.800	-72.800	-72.800	-72.800	-72.800	-72.800	-72.000	-72.000	-72.000	-59.100	
5.	Abschreibungen	-5.711.700	-5.711.700	-5.711.700	-5.711.700	-4.971.680	-16.500	-16.500	-16.500	-16.500	-11.480	-16.500	-16.500	-16.500	-16.500	-11.480	-16.500	-82.500	-82.500	-82.500	-82.500	-82.500	-82.500	-82.500	-82.500	-82.500	-82.500	-92.500	
6.	Zinsen und ähnliche Aufwendungen	-2.174.760	-2.174.970	-2.089.110	-2.074.980	-1.840.140	-15.760	-15.970	-10.110	-10.980	-3.440	-10.110	-10.980	-10.110	-10.980	-3.440	-10.980	-22.000	-22.000	-22.000	-22.000	-22.000	-22.000	-22.000	-22.000	-22.000	-22.000	-21.420	
7.	Steuern (soweit nicht in 19. auszuweisen)	-21.610	-21.610	-21.610	-21.610	-22.610	-10	-10	-10	-10	-10	-10	-10	-10	-10	-10	-10	-6.300	-6.300	-6.300	-6.300	-6.300	-6.300	-6.300	-6.300	-6.300	-6.300	-7.300	
9.	Sonstige betriebliche Aufwendungen	-3.963.830	-3.964.160	-3.968.600	-3.983.550	-3.363.630	-42.080	-42.080	-42.080	-42.080	-42.080	-42.080	-42.080	-42.080	-42.080	-42.080	-42.080	-91.700	-92.200	-92.200	-92.200	-92.200	-92.200	-92.200	-96.800	-96.800	-96.800	-80.880	
10.	Summe 1. - 9.	-30.085.490	-29.842.370	-29.616.930	-29.815.380	-26.987.710	-556.230	-548.140	-534.080	-526.950	-394.010	-534.080	-526.950	-534.080	-526.950	-394.010	-526.950	-920.500	-914.500	-914.500	-914.500	-914.500	-914.500	-914.500	-898.200	-898.200	-898.200	-893.500	
11.	Umlage des Bereichs 8010						559.670	551.560	537.550	530.450	397.510	537.550	530.450	537.550	397.510	530.450	-18.000	-18.000	-18.000	-18.000	-18.000	-18.000	-18.000	-18.000	-18.000	-18.000	-18.000	-13.000	
12.	Leistungsausgleich anderer Bereiche																												
a)	Leistungsempfang	-732.500	-732.500	-732.500	-732.500	-732.500	-5.000	-5.000	-5.000	-5.000	-5.000	-5.000	-5.000	-5.000	-5.000	-5.000	-7.500	-7.500	-7.500	-7.500	-7.500	-7.500	-7.500	-7.500	-7.500	-7.500	-7.500	-7.500	
b)	Leistungsabgabe	732.500	732.500	732.500	732.500	732.500	0	0	0	0	0	0	0	0	0	0	0	600.000	600.000	600.000	600.000	600.000	600.000	600.000	600.000	600.000	600.000	600.000	
13.	Aufwendungen (Summe 1. - 12.)	-30.085.490	-29.842.370	-29.616.930	-29.815.380	-26.987.710	-1.560	-1.580	-1.530	-1.500	-1.500	-1.560	-1.580	-1.530	-1.500	-1.500	-346.000	-340.000	-340.000	-340.000	-340.000	-340.000	-340.000	-340.000	-323.700	-323.700	-323.700	-314.000	
14.	a) Erlöse von Außen	12.997.500	12.997.500	12.997.500	12.997.500	12.653.300	0	0	0	0	0	0	0	0	0	0	0	52.000	52.000	52.000	52.000	52.000	52.000	52.000	52.000	52.000	52.000	52.000	
b)	Erlöse von städtischen Dienststellen	12.607.540	12.383.110	12.161.730	11.971.210	11.725.520	0	0	0	0	0	0	0	0	0	0	0	283.000	277.000	277.000	277.000	277.000	277.000	277.000	260.700	260.700	260.700	251.000	
c)	Sonstige betriebliche Erträge	1.363.600	1.321.100	1.306.600	1.217.600	987.400	1.500	1.500	1.500	1.500	1.500	1.500	1.500	1.500	1.500	1.500	1.500	11.000	11.000	11.000	11.000	11.000	11.000	11.000	11.000	11.000	11.000	11.000	
15.	Betriebs Erlöse insgesamt	26.968.640	26.701.710	26.465.830	26.186.310	25.366.220	1.500	1.500	1.500	1.500	1.500	1.500	1.500	1.500	1.500	1.500	1.500	346.000	340.000	340.000	340.000	340.000	340.000	340.000	323.700	323.700	323.700	314.000	
16.	Betriebsergebnis	-3.116.850	-3.140.660	-3.151.100	-3.629.070	-1.621.490	-60	-80	-30	0	0	-60	-80	-30	0	0	0	0	0	0	0	0	0	0	0	0	0	0	0
17.	Finanzerträge	8.000	8.000	8.000	8.000	8.000	0	0	0	0	0	0	0	0	0	0	0	0	0	0	0	0	0	0	0	0	0	0	0
18.	Außerordentliches Ergebnis	2.431.290	2.397.580	2.276.570	2.613.070	1.273.490	0	0	0	0	0	0	0	0	0	0	0	0	0	0	0	0	0	0	0	0	0	0	0
19.	Steuern von Einkommen und Ertrag	0	0	0	0	0	0	0	0	0	0	0	0	0	0	0	0	0	0	0	0	0	0	0	0	0	0	0	0
20.	JAHRESÜBERSCHUSS-/FEHLBETRAG	-677.560	-735.080	-866.530	-1.008.000	-340.000	-60	-80	-30	0	0	-60	-80	-30	0	0	0	0	0	0	0	0	0	0	0	0	0	0	0

**Erfolgsübersicht - Kommunale Service**

Nr.	Position	Infrastruktur					Friedhöfe					Stadtentwässerung				
		Plan 2023	Plan 2022	Plan 2021	Plan 2020	Plan 2019	Plan 2023	Plan 2022	Plan 2021	Plan 2020	Plan 2019	Plan 2023	Plan 2022	Plan 2021	Plan 2020	Plan 2019
		EUR	EUR	EUR	EUR	EUR	EUR	EUR	EUR	EUR	EUR	EUR	EUR	EUR	EUR	EUR
1.	Materialaufwand	-2.501.900	-2.501.900	-2.501.900	-2.501.900	-2.626.900	-468.120	-467.590	-507.770	-522.600	-438.550	-3.315.600	-3.315.600	-3.315.600	-3.685.600	-3.078.600
2.	Löhne und Gehälter Soziale Abgaben und Aufwendungen für Altersversorgung	-6.534.030	-6.386.300	-6.242.000	-6.131.100	-5.846.500	-859.560	-840.760	-822.360	-804.460	-698.200	-1.159.900	-1.133.600	-1.107.900	-1.082.800	-1.088.900
3.	Altersversorgung	-1.672.100	-1.636.900	-1.657.800	-1.649.800	-1.495.100	-229.450	-228.350	-227.250	-226.150	-202.400	-273.050	-273.750	-272.450	-271.150	-286.100
5.	Abschreibungen	-489.900	-489.900	-489.900	-489.900	-469.900	-225.500	-225.500	-225.500	-225.500	-225.500	-4.897.300	-4.897.300	-4.897.300	-4.897.300	-4.172.300
6.	Zinsen und ähnliche Aufwendungen	-107.000	-107.000	-107.000	-92.000	-87.070	-150.000	-150.000	-150.000	-150.000	-138.900	-1.880.000	-1.880.000	-1.800.000	-1.800.000	-1.589.310
7.	Steuern (soweit nicht in 19. auszuweisen)	-11.850	-11.850	-11.850	-11.850	-11.850	-2.000	-2.000	-2.000	-2.000	-2.000	-1.450	-1.450	-1.450	-1.450	
9.	Sonstige betriebliche Aufwendungen	-742.320	-742.250	-745.650	-756.170	-850.200	-1.098.930	-1.098.930	-1.099.870	-1.099.700	-261.670	-1.988.800	-1.988.800	-1.988.800	-1.988.800	-2.128.800
<b>10.</b>	<b>Summe 1. - 9.</b>	<b>-12.059.100</b>	<b>-11.876.100</b>	<b>-11.756.100</b>	<b>-11.632.720</b>	<b>-11.387.520</b>	<b>-3.033.560</b>	<b>-3.013.130</b>	<b>-3.034.750</b>	<b>-3.030.410</b>	<b>-1.967.220</b>	<b>-13.516.100</b>	<b>-13.490.500</b>	<b>-13.383.500</b>	<b>-13.727.100</b>	<b>-12.345.460</b>
11.	Umlage des Bereichs 8010	-187.000	-187.000	-187.000	-187.000	-168.000	-40.000	-40.000	-40.000	-40.000	-30.000	-314.670	-306.560	-292.550	-285.450	-186.510
12.	Leistungsausgleich anderer Bereiche															
	a) Leistungsempfänger	-590.000	-590.000	-590.000	-590.000	-590.000	-100.000	-100.000	-100.000	-100.000	-100.000	-30.000	-30.000	-30.000	-30.000	-30.000
	b) Leistungsabgabe	110.500	110.500	110.500	110.500	110.500	17.000	17.000	17.000	17.000	17.000	5.000	5.000	5.000	5.000	5.000
<b>13.</b>	<b>Aufwendungen (Summe 1. - 12.)</b>	<b>-12.725.600</b>	<b>-12.542.600</b>	<b>-12.422.600</b>	<b>-12.299.220</b>	<b>-12.035.020</b>	<b>-3.156.560</b>	<b>-3.136.130</b>	<b>-3.157.750</b>	<b>-3.153.410</b>	<b>-2.080.220</b>	<b>-13.855.770</b>	<b>-13.822.060</b>	<b>-13.701.050</b>	<b>-14.037.550</b>	<b>-12.556.970</b>
14.	a) Erlöse von Außen	1.750.500	1.750.500	1.750.500	1.750.500	1.724.000	1.863.000	1.863.000	1.863.000	1.863.000	1.686.300	9.332.000	9.332.000	9.332.000	9.332.000	9.191.000
	b) Erlöse von städtischen Dienststellen	10.750.000	10.534.000	10.321.000	10.143.120	10.109.420	344.060	341.630	339.250	336.910	134.620	1.230.480	1.230.480	1.230.480	1.230.480	1.230.480
	c) Sonstige betriebliche Erträge	40.600	40.600	69.600	69.600	61.600	451.500	409.000	365.500	276.500	54.300	859.000	859.000	859.000	859.000	859.000
<b>15.</b>	<b>Betriebslöse insgesamt</b>	<b>12.541.100</b>	<b>12.325.100</b>	<b>12.141.100</b>	<b>11.963.220</b>	<b>11.895.020</b>	<b>2.658.560</b>	<b>2.613.630</b>	<b>2.567.750</b>	<b>2.476.410</b>	<b>1.875.220</b>	<b>11.421.480</b>	<b>11.421.480</b>	<b>11.421.480</b>	<b>11.421.480</b>	<b>11.280.480</b>
<b>16.</b>	<b>Betriebsergebnis</b>	<b>-184.500</b>	<b>-217.500</b>	<b>-281.500</b>	<b>-336.000</b>	<b>-140.000</b>	<b>-498.000</b>	<b>-522.500</b>	<b>-590.000</b>	<b>-677.000</b>	<b>-205.000</b>	<b>-2.434.290</b>	<b>-2.400.580</b>	<b>-2.279.570</b>	<b>-2.616.070</b>	<b>-1.276.490</b>
17.	Finanzerträge	0	0	0	0	0	5.000	5.000	5.000	5.000	5.000	3.000	3.000	3.000	3.000	3.000
18.	Außerordentliches Ergebnis	0	0	0	0	0	0	0	0	0	0	2.431.290	2.397.580	2.276.570	2.613.070	1.273.490
19.	Steuern von Einkommen und Ertrag	0	0	0	0	0	0	0	0	0	0	0	0	0	0	0
<b>20.</b>	<b>JAHRESÜBERSCHUSS-/FEHLBETRAG</b>	<b>-184.500</b>	<b>-217.500</b>	<b>-281.500</b>	<b>-336.000</b>	<b>-140.000</b>	<b>-493.000</b>	<b>-517.500</b>	<b>-585.000</b>	<b>-672.000</b>	<b>-200.000</b>	<b>0</b>	<b>0</b>	<b>0</b>	<b>0</b>	<b>0</b>

**Erfolgsplan - Bereich Betriebswirtschaft / Verwaltung**

	Plan 2023	Plan 2022	Plan 2021	Plan 2020	Plan 2019	Ist 2018
	EUR	EUR	EUR	EUR	EUR	EUR
<b>Sonstige betriebliche Erträge</b>						
Erträge aus der Auflösung von Rückstellungen	0	0	0	0	0	108
Lohnkostenzuschüsse	1.500	1.500	1.500	1.500	1.500	10.927
Sonstige Erträge	0	0	0	0	0	0
<b>Summe sonstige betriebliche Erträge</b>	<b>1.500</b>	<b>1.500</b>	<b>1.500</b>	<b>1.500</b>	<b>1.500</b>	<b>11.035</b>
<b>Materialaufwand</b>						
Aufwendungen für Roh-, Hilfs- und Betriebsstoffe						
Strom	-1.000	-1.000	-1.000	-1.000	-1.000	-2.109
Wasser	-1.500	-1.500	-1.500	-1.500	-1.500	-2.085
Gasbezug	-10.500	-10.500	-10.500	-10.500	-10.500	-21.309
Reinigungsmittel und -material	-250	-250	-250	-250	-250	0
Material-Direktverbrauch	-250	-250	-250	-250	-250	-308
SUMME AUFW. FÜR ROH-, HILFS- U. BETRIEBSSTOFFE	-13.500	-13.500	-13.500	-13.500	-13.500	-25.810
Aufwendungen für bezogene Leistungen						
Wartungs- und Reparaturkosten	-1.000	-1.000	-1.000	-1.000	-1.000	-1.202
Reinigungsvergabe	-3.500	-3.500	-3.500	-3.500	-3.500	-3.330
Abfallbeseitigungskosten	-250	-250	-250	-250	-250	-254
Analytische Untersuchung	-30	-30	-30	-30	-30	-25
Sonstige Fremdleistungen	-500	-500	-500	-500	-500	-84
SUMME AUFWENDUNGEN FÜR BEZOGENE LEISTUNGEN	-5.280	-5.280	-5.280	-5.280	-5.280	-4.895
<b>Summe Materialaufwand</b>	<b>-18.780</b>	<b>-18.780</b>	<b>-18.780</b>	<b>-18.780</b>	<b>-18.780</b>	<b>-30.705</b>
<b>Personalaufwand</b>						
Löhne und Gehälter	-340.100	-332.200	-324.400	-316.800	-218.000	-203.754
Löhne und Gehälter Personalrat	-1.200	-1.200	-1.200	-1.200	-1.200	
Leistungsentgelte	-5.920	-5.920	-5.920	-5.920	-4.440	-3.616
Soz. Abgaben sowie Aufw. f. Altersvers. u. Unterstütz.	-79.300	-78.900	-78.500	-78.100	-69.500	-85.671
Zuführungen zu Pensions-/Altersteilzeitrückstellungen	-35.000	-35.000	-35.000	-35.000	-23.500	-48.717
Sonstige soziale Abgaben	-1.580	-1.580	-1.580	-1.580	-1.580	-1.158
<b>Summe Personalaufwand</b>	<b>-463.100</b>	<b>-454.800</b>	<b>-446.600</b>	<b>-438.600</b>	<b>-318.220</b>	<b>-342.916</b>
<b>Abschreibungen</b>						
Abschreibungen auf immaterielle Vermögensgegenstände	-5.000	-5.000	-5.000	-5.000	-7.180	0
Abschreibungen auf Sachanlagen	-10.000	-10.000	-10.000	-10.000	-2.800	-9.146
Sofortabschreibungen geringwertiger Wirtschaftsgüter	-1.500	-1.500	-1.500	-1.500	-1.500	-1.931
<b>Summe Abschreibungen</b>	<b>-16.500</b>	<b>-16.500</b>	<b>-16.500</b>	<b>-16.500</b>	<b>-11.480</b>	<b>-11.077</b>
<b>Sonstige betriebliche Aufwendungen</b>						
Verluste aus d. Abgang v. Gegenstände des Anlagevermög.	0	0	0	0	0	-38
Unterhaltung betrieblicher Grdst. u. Gebäude	-1.000	-1.000	-1.000	-1.000	-1.000	-1.184
Schmutzwassergebühren	-1.000	-1.000	-1.000	-1.000	-1.000	-1.330
Niederschlagswassergebühren	-1.000	-1.000	-1.000	-1.000	-1.000	-1.002

	Plan 2023	Plan 2022	Plan 2021	Plan 2020	Plan 2019	Ist 2018
	EUR	EUR	EUR	EUR	EUR	EUR
Sonstige Gebühren	-100	-100	-100	-100	-100	-90
Gebäude- und Feuerversicherung	-500	-500	-500	-500	-500	-161
Haftpflichtversicherung	-650	-650	-650	-650	-650	-503
Kaskoversicherung	-300	-300	-300	-300	-300	-233
Sonstige Versicherungen	-200	-200	-200	-200	-200	-180
Bürobedarf	-1.000	-1.000	-1.000	-1.000	-1.000	-839
Fachliteratur	-1.000	-1.000	-1.000	-1.000	-1.000	-3.625
Kopierkosten	-250	-250	-250	-250	-250	0
Druckereikosten	-100	-100	-100	-100	-100	0
Porto, Fracht und Telefon	-850	-850	-850	-850	-850	-1.332
Funk- und Fernmeldegebühren	-350	-350	-350	-350	-350	-270
Anzeigen und Inserate	-500	-500	-500	-500	-500	0
Werbekosten/Öffentlichkeitsarbeit/EMAS	-500	-500	-500	-500	-500	-309
Reisekosten	-1.000	-1.000	-1.000	-1.000	-1.000	-193
Kosten f. dienstlich genutzte Privatfahrzeuge	-650	-650	-650	-650	-650	-143
Fortbildungskosten	-2.000	-2.000	-2.000	-2.000	-2.000	-335
Allgemeine städtische Verwaltungskostenumlage	-18.130	-18.130	-18.130	-18.130	-18.130	-17.938
<i>davon Kosten Hausdruckerei</i>	-30	-30	-30	-30	-30	-400
<i>davon Kosten Informationstechnik</i>	-5.000	-5.000	-5.000	-5.000	-5.000	-5.145
<i>davon Kosten FAB Personal und FAB Organisation</i>	-1.750	-1.750	-1.750	-1.750	-1.750	-1.677
<i>davon Kosten Stadtvermessung</i>	0	0	0	0	0	0
<i>davon Kosten Rechnungsprüfungsamt</i>	-1.100	-1.100	-1.100	-1.100	-1.100	-1.109
<i>davon Kosten FB Finanzen/Stadtkasse</i>	-6.250	-6.250	-6.250	-6.250	-6.250	-6.106
<i>davon Kosten FB Tiefbau</i>	0	0	0	0	0	0
<i>davon sonstige städtische Verwaltungskosten</i>	-4.000	-4.000	-4.000	-4.000	-4.000	-3.501
Sonstige Dienst- und Fremdleistungen	-1.000	-1.000	-1.000	-1.000	-1.000	0
Beratungskosten	-5.000	-5.000	-5.000	-5.000	-5.000	0
Buchungskosten	-2.500	-2.500	-2.500	-2.500	-2.500	-1.137
Softwarepflege	-500	-500	-500	-500	-500	0
Skontoverlustkonto	-1.000	-1.000	-1.000	-1.000	-1.000	9
Zahlungsdifferenzen	0	0	0	0	0	1
Sonstige freiwillige soziale Aufwendungen	-500	-500	-500	-500	-500	0
Bankrücklaufgebühren	0	0	0	0	0	-44
Sonstige Aufwendungen	-500	-500	-500	-500	-500	-1.272
<b>Summe sonstige betriebliche Aufwendungen</b>	<b>-42.080</b>	<b>-42.080</b>	<b>-42.080</b>	<b>-42.080</b>	<b>-42.080</b>	<b>-32.150</b>
<b>Sonstige Zinsen und Erträge</b>						
Girozinsen, sonst. Zinserträge	0	0	0	0	0	0
Mahngebühren	0	0	0	0	0	0
<b>Summe Sonstige Zinsen und Erträge</b>	<b>0</b>	<b>0</b>	<b>0</b>	<b>0</b>	<b>0</b>	<b>0</b>
<b>Zinsen und ähnliche Aufwendungen</b>						
Kreditzinsen, sonst. Zinsähn. Aufwendungen	-15.760	-15.970	-10.110	-2.980	-3.440	-2.896
sonst. Zinsähn. Aufwendungen	-8.000	-8.000	-8.000	-8.000	0	-8.810
<b>Summe Zinsen und ähnliche Aufwendungen</b>	<b>-15.760</b>	<b>-15.970</b>	<b>-10.110</b>	<b>-10.980</b>	<b>-3.440</b>	<b>-11.705</b>

	Plan 2023	Plan 2022	Plan 2021	Plan 2020	Plan 2019	Ist 2018
	EUR	EUR	EUR	EUR	EUR	EUR
<b>Außerordentliches Ergebnis</b>						
Außerordentliche Erträge	0	0	0	0	0	0
Außerordentliche Aufwendungen	0	0	0	0	0	0
<b>Summe außerordentliches Ergebnis</b>	<b>0</b>	<b>0</b>	<b>0</b>	<b>0</b>	<b>0</b>	<b>0</b>
<b>Sonstige Steuern</b>						
Grundsteuern	-10	-10	-10	-10	-10	-7
<b>Summe Sonstige Steuern</b>	<b>-10</b>	<b>-10</b>	<b>-10</b>	<b>-10</b>	<b>-10</b>	<b>-7</b>
<b>Innerbetriebliche Leistungsverrechnung</b>						
Leistungsabgabe an andere Bereiche	0	0	0	0	0	0
Leistungsempfang von anderen Bereichen	-5.000	-5.000	-5.000	-5.000	-5.000	-11.538
Umlagever. Bereich Betriebswirtschaft und Verwalt.	559.670	551.560	537.550	530.450	397.510	429.063
<b>Summe innerbetriebliche Leistungsverrechnung</b>	<b>554.670</b>	<b>546.560</b>	<b>532.550</b>	<b>525.450</b>	<b>392.510</b>	<b>417.525</b>
<b>BEREICHSERGEBNIS</b>	<b>-60</b>	<b>-80</b>	<b>-30</b>	<b>0</b>	<b>0</b>	<b>0</b>



**Erfolgsplan - Bereich Fuhrpark / Werkstatt**

	Plan 2023	Plan 2022	Plan 2021	Plan 2020	Plan 2019	Ist 2018
	EUR	EUR	EUR	EUR	EUR	EUR
<b>Umsatzerlöse</b>						
Erlöse von Außen						
Reparaturen/Wartungen	45.000	45.000	45.000	45.000	45.000	36.980
Sonstige Erlöse von Außen	7.000	7.000	7.000	7.000	7.000	749
<b>SUMME ERLÖSE VON AUßEN</b>	<b>52.000</b>	<b>52.000</b>	<b>52.000</b>	<b>52.000</b>	<b>52.000</b>	<b>37.730</b>
Erlöse von städtischen Dienststellen	283.000	277.000	271.000	260.700	251.000	215.860
<b>SUMME ERLÖSE VON STÄDTISCHEN DIENSTSTELLEN</b>	<b>283.000</b>	<b>277.000</b>	<b>271.000</b>	<b>260.700</b>	<b>251.000</b>	<b>215.860</b>
<b>Summe Umsatzerlöse</b>	<b>335.000</b>	<b>329.000</b>	<b>323.000</b>	<b>312.700</b>	<b>303.000</b>	<b>253.590</b>
<b>Sonstige betriebliche Erträge</b>						
Erträge aus Anlagenabgängen	5.000	5.000	5.000	5.000	5.000	0
Erträge aus Zuschreibungen des Umlaufvermögens	0	0	0	0	0	3.463
Erträge aus der Auflösung von Rückstellungen	0	0	0	0	0	0
Versicherungsentschädigungen	0	0	0	0	0	407
Steuerrückerstattungen	500	500	500	500	500	883
Versicherungsrückerstattungen	500	500	500	500	500	17
Sonstige Erträge	5.000	5.000	5.000	5.000	5.000	4.614
<b>Summe sonstige betriebliche Erträge</b>	<b>11.000</b>	<b>11.000</b>	<b>11.000</b>	<b>11.000</b>	<b>11.000</b>	<b>9.384</b>
<b>Materialaufwand</b>						
Aufwendungen für Roh-, Hilfs- und Betriebsstoffe						
Strom	-9.500	-9.500	-9.500	-9.500	-9.500	-20.525
Wasser	-1.500	-1.500	-1.500	-1.500	-1.500	-3.119
Gasbezug	-15.500	-15.500	-15.500	-15.500	-15.500	-31.715
Treibstoffe extern	-18.500	-18.500	-18.500	-18.500	-18.500	-20.523
Reinigungsmittel und -material	-1.000	-1.000	-1.000	-1.000	-1.000	-1.174
Sonstige Hilfs- und Betriebsstoffe	-500	-500	-500	-500	-500	0
Entnahme Lager Kfz-Werkstatt	-30.000	-30.000	-30.000	-30.000	-30.000	-26.076
Material-Direktverbrauch	-163.000	-163.000	-163.000	-163.000	-163.000	-213.817
Dienst- und Schutzkleidung	-1.800	-1.800	-1.800	-1.800	-1.800	-2.152
<b>SUMME AUFW. FÜR ROH-, HILFS- U. BETRIEBSSTOFFE</b>	<b>-241.300</b>	<b>-241.300</b>	<b>-241.300</b>	<b>-241.300</b>	<b>-241.300</b>	<b>-319.100</b>
Aufwendungen für bezogene Leistungen						
Wartungs- und Reparaturkosten	-80.000	-96.000	-96.000	-87.000	-90.100	-85.516
Reinigungsvergabe	-8.700	-8.700	-8.700	-8.700	-8.100	-8.676
Abfallbeseitigungskosten	-2.500	-2.500	-2.500	-2.500	-2.500	-2.580
Sandfang und Rechengut	0	0	0	0	0	
Analytische Untersuchungen	0	0	0	0	0	-25
Sonstige Fremdleistungen	-3.500	-4.500	-4.500	-4.500	-4.500	-151
Aufwendungen Leasingverträge - Kfz.	-35.000	-35.000	-35.000	-35.000	-33.000	-33.240
<b>SUMME AUFWENDUNGEN FÜR BEZOGENE LEISTUNGEN</b>	<b>-129.700</b>	<b>-146.700</b>	<b>-146.700</b>	<b>-137.700</b>	<b>-138.200</b>	<b>-130.188</b>
<b>Summe Materialaufwand</b>	<b>-371.000</b>	<b>-388.000</b>	<b>-388.000</b>	<b>-379.000</b>	<b>-379.500</b>	<b>-449.289</b>

	Plan 2023	Plan 2022	Plan 2021	Plan 2020	Plan 2019	Ist 2018
	EUR	EUR	EUR	EUR	EUR	EUR
<b>Personalaufwand</b>						
Löhne und Gehälter	-265.600	-242.600	-236.900	-231.400	-247.400	-192.959
Löhne und Gehälter Personalrat	-500	-500	-500	-500	-500	0
Leistungsentgelte	-7.700	-7.700	-7.700	-7.700	-4.900	-4.671
Zuschuß für Jobticket	-300	-300	-300	-300	-200	-260
Soz. Abgaben sowie Aufw. f. Altersvers. u. Unterstütz.	-72.200	-71.800	-71.400	-71.000	-58.200	-58.387
Zuführungen zu Pensions-/Altersteilzeitrückstellungen	0	0	0	0	0	0
Sonstige soziale Abgaben	-700	-700	-700	-700	-700	-1.242
<b>Summe Personalaufwand</b>	<b>-347.000</b>	<b>-323.600</b>	<b>-317.500</b>	<b>-311.600</b>	<b>-311.900</b>	<b>-257.518</b>
<b>Abschreibungen</b>						
Abschreibungen auf immaterielle Vermögensgegenstände	0	0	0	0	0	0
Abschreibungen auf Sachanlagen	-80.000	-80.000	-80.000	-80.000	-90.000	-56.742
Sofortabschreibungen geringwertiger Wirtschaftsgüter	-2.500	-2.500	-2.500	-2.500	-2.500	-9.624
<b>Summe Abschreibungen</b>	<b>-82.500</b>	<b>-82.500</b>	<b>-82.500</b>	<b>-82.500</b>	<b>-92.500</b>	<b>-66.367</b>
<b>Sonstige betriebliche Aufwendungen</b>						
Verluste aus d. Abgang v. Gegenstände des Anlagevermög.	0	0	0	0	0	-411
Unterhaltung betrieblicher Grdst. u. Gebäude	-2.000	-2.000	-2.000	-2.000	-2.000	-3.177
Rep. U. Instandhaltung techn. Masch. u. Anlagen	0	0	0	0	0	-635
Mitglieds- und Verbandsbeiträge	-500	-500	-500	-500	-500	0
KFZ Zulassung	-100	-100	-100	-100	-100	0
TÜV/Dekra	-15.000	-15.000	-15.000	-15.000	-5.000	-18.050
Schmutzwassergebühren	-2.000	-2.000	-2.000	-2.000	-1.000	-1.996
Niederschlagswassergebühren	-2.200	-2.200	-2.200	-2.200	-2.200	-2.004
Sonstige Gebühren	-500	-500	-500	-500	-500	-1.594
Gebäude- und Feuerversicherung	-2.700	-2.700	-2.700	-2.700	-2.600	-2.692
Haftpflichtversicherung	-5.100	-5.100	-5.100	-5.100	-5.100	-5.194
Kaskoversicherung	-300	-300	-300	-300	-300	-233
Kfz-Versicherung	-24.600	-24.600	-24.600	-24.600	-23.500	-24.620
Jobrad	-100	-100	-100	-100	0	-60
Sonstige Versicherungen	-150	-150	-150	-150	-150	-129
Bürobedarf	-200	-200	-200	-200	-200	-384
Fachliteratur	-500	-500	-500	-500	-500	-209
Kopierkosten	-500	-500	-500	-500	-500	0
Porto, Fracht und Telefon	-1.700	-1.700	-1.700	-1.700	-1.700	-2.291
Funk- und Fernmeldekosten	-400	-400	-400	-400	-400	-340
Anzeigen und Inserate	0	0	0	0	0	-1.614
Werbekosten/Öffentlichkeitsarbeit	-100	-100	-100	-100	-100	-144
Reisekosten	-100	-100	-100	-100	-100	-15
Fortbildungskosten	-3.500	-3.500	-3.500	-8.500	-3.500	-1.415
Allgemeine städtische Verwaltungskostenumlage	-20.050	-20.050	-20.050	-20.050	-20.050	-19.924
<i>davon Kosten Hausdruckerei</i>	<i>-50</i>	<i>-50</i>	<i>-50</i>	<i>-50</i>	<i>-50</i>	<i>-14</i>
<i>davon Kosten Informationstechnik</i>	<i>-5.400</i>	<i>-5.400</i>	<i>-5.400</i>	<i>-5.400</i>	<i>-5.400</i>	<i>-5.240</i>
<i>davon Kosten FAB Personal und FAB Organisation</i>	<i>-2.080</i>	<i>-2.080</i>	<i>-2.080</i>	<i>-2.080</i>	<i>-2.080</i>	<i>-1.985</i>

	Plan 2023	Plan 2022	Plan 2021	Plan 2020	Plan 2019	Ist 2018
	EUR	EUR	EUR	EUR	EUR	EUR
<i>davon Kosten Rechnungsprüfungsamt</i>	-1.270	-1.270	-1.270	-1.270	-1.270	-1.313
<i>davon Kosten FB Finanzen/Stadtkasse</i>	-7.250	-7.250	-7.250	-7.250	-7.250	-7.228
<i>davon sonstige städtische Verwaltungskosten</i>	-4.000	-4.000	-4.000	-4.000	-4.000	-4.144
Sonstige Dienst- und Fremdleistungen	-2.000	-2.000	-2.000	-2.000	-3.000	-142
Beratungskosten	-1.000	-1.000	-1.000	-1.000	-1.600	0
Buchungskosten	-1.000	-1.000	-1.000	-1.000	-1.000	-1.251
Softwarepflege	-4.000	-4.000	-4.000	-4.000	-4.000	-4.039
Skontoverlustkonto	-50	-50	-50	-50	-70	-21
Zahlungsdifferenzen	0	0	0	0	0	0
Sonstige freiwillige soziale Aufwendungen	-100	-100	-100	-100	-100	0
Sonstige Aufwendungen	-1.250	-1.650	-1.750	-1.350	-1.110	-619
<b>Summe sonstige betriebliche Aufwendungen</b>	<b>-91.700</b>	<b>-92.100</b>	<b>-92.200</b>	<b>-96.800</b>	<b>-80.880</b>	<b>-93.203</b>
<b>Sonstige Zinsen und Erträge</b>						
Girozinsen, sonst. Zinserträge	0	0	0	0	0	0
Mahngebühren	0	0	0	0	0	0
<b>Summe Sonstige Zinsen und Erträge</b>	<b>0</b>	<b>0</b>	<b>0</b>	<b>0</b>	<b>0</b>	<b>0</b>
<b>Zinsen und ähnliche Aufwendungen</b>						
Kreditzinsen	-22.000	-22.000	-22.000	-22.000	-21.420	-18.034
Sonstige zinsähnliche Aufwendungen			0	0	0	-6
<b>Summe Zinsen und ähnliche Aufwendungen</b>	<b>-22.000</b>	<b>-22.000</b>	<b>-22.000</b>	<b>-22.000</b>	<b>-21.420</b>	<b>-18.040</b>
<b>Außerordentliches Ergebnis</b>						
Außerordentliche Erträge	0	0	0	0	0	0
Außerordentliche Aufwendungen	0	0	0	0	0	0
<b>Summe außerordentliches Ergebnis</b>	<b>0</b>	<b>0</b>	<b>0</b>	<b>0</b>	<b>0</b>	<b>0</b>
<b>Sonstige Steuern</b>						
Kfz-Steuern	-6.300	-6.300	-6.300	-6.300	-7.300	-6.216
<b>Summe sonstige Steuern</b>	<b>-6.300</b>	<b>-6.300</b>	<b>-6.300</b>	<b>-6.300</b>	<b>-7.300</b>	<b>-6.216</b>
<b>Innerbetriebliche Leistungsverrechnung</b>						
Leistungsabgabe an andere Bereiche	600.000	600.000	600.000	600.000	600.000	634.341
Leistungsempfang von anderen Bereichen	-7.500	-7.500	-7.500	-7.500	-7.500	-456
Umlagever. Bereich Betriebswirtschaft und Verwalt. <sup>-1-</sup>	-18.000	-18.000	-18.000	-18.000	-13.000	-15.575
<b>Summe innerbetriebliche Leistungsverrechnung</b>	<b>574.500</b>	<b>574.500</b>	<b>574.500</b>	<b>574.500</b>	<b>579.500</b>	<b>618.310</b>
<b>BEREICHSERGEBNIS</b>	<b>0</b>	<b>0</b>	<b>0</b>	<b>0</b>	<b>0</b>	<b>-9.349</b>

**Erläuterungen**

1 - Ergibt sich aus dem Ergebnis des Bereichs BWL/Verwaltung

## Erfolgsplan - Bereich Infrastruktur

	Plan 2023	Plan 2022	Plan 2021	Plan 2020	Plan 2019	Ist 2018
	EUR	EUR	EUR	EUR	EUR	EUR
<b>Umsatzerlöse</b>						
Erlöse von Außen						
Erlöse von Dritten	445.000	445.000	445.000	445.000	445.000	336.943
Erlöse vom Abfallwirtschaftsbetrieb des LRA <sup>-1-</sup>	1.287.000	1.287.000	1.287.000	1.287.000	1.244.000	1.207.130
Erlöse von WSR/Renz Duales System	3.500	3.500	3.500	3.500	20.000	3.585
Erlöse von ZAV/Problemstoffsammelstellen	15.000	15.000	15.000	15.000	15.000	13.885
Spenden	0	0	0	0	0	0
SUMME ERLÖSE VON AUßEN	1.750.500	1.750.500	1.750.500	1.750.500	1.724.000	1.561.545
Ersätze von städtischen Dienststellen <sup>-2-</sup>	10.515.000	10.299.000	10.086.000	9.908.120	9.874.420	8.564.104
Erlöse von städtischen Dienststellen <sup>-3-</sup>	235.000	235.000	235.000	235.000	235.000	146.427
SUMME ERLÖSE VON STÄDTISCHEN DIENSTSTELLEN	10.750.000	10.534.000	10.321.000	10.143.120	10.109.420	8.710.531
<b>Summe Umsatzerlöse</b>	<b>12.500.500</b>	<b>12.284.500</b>	<b>12.071.500</b>	<b>11.893.620</b>	<b>11.833.420</b>	<b>10.272.075</b>
<b>Sonstige betriebliche Erträge</b>						
Auflösung Ertragszuschüsse	0	0	0	0	0	7.551
Erträge aus Anlagenabgängen	10.000	10.000	10.000	10.000	10.000	12.994
Erträge aus der Zuschreibung des Umlaufvermögens	0	0	0	0	0	0
Erträge aus der Auflösung von Rückstellungen <sup>-4-</sup>	0	0	29.000	29.000	29.000	40.700
Mieteinnahmen	0	0	0	0	0	267
Versicherungsentschädigungen	0	0	0	0	0	5.556
Steuerrückerstattungen	2.000	2.000	2.000	2.000	2.000	14
Versicherungsrückerstattungen	600	600	600	600	600	4.886
Lohnkostenzuschüsse	18.000	18.000	18.000	18.000	10.000	0
Sonstige Erträge	10.000	10.000	10.000	10.000	10.000	0
<b>Summe sonstige betriebliche Erträge</b>	<b>40.600</b>	<b>40.600</b>	<b>69.600</b>	<b>69.600</b>	<b>61.600</b>	<b>71.968</b>
<b>Materialaufwand</b>						
Aufwendungen für Roh-, Hilfs- und Betriebsstoffe						
Strom	-26.000	-26.000	-26.000	-26.000	-26.000	-34.571
Wasser	-7.000	-7.000	-7.000	-7.000	-7.000	-7.864
Heizöl	-13.000	-13.000	-13.000	-13.000	-13.000	-14.924
Gasbezug	-15.000	-15.000	-15.000	-15.000	-15.000	-22.831
Treibstoffe extern	-260.000	-260.000	-260.000	-260.000	-260.000	-283.291
Schmierstoffe	-3.000	-3.000	-3.000	-3.000	-3.000	-1.715
Reinigungsmittel und -material	-8.100	-8.100	-8.100	-8.100	-8.100	-8.425
Sonstige Hilfs- und Betriebsstoffe	-1.000	-1.000	-1.000	-1.000	-1.000	-27
Lagerentnahmen (Materialwirtschaft)	-220.000	-220.000	-220.000	-220.000	-220.000	-201.809
Material-Direktverbrauch	-415.000	-415.000	-415.000	-415.000	-415.000	-384.889
Dienst- und Schutzkleidung	-40.000	-40.000	-40.000	-40.000	-40.000	-46.581
SUMME AUFW. FÜR ROH-, HILFS- U. BETRIEBSSTOFFE	-1.008.100	-1.008.100	-1.008.100	-1.008.100	-1.008.100	-1.006.928
Aufwendungen für bezogene Leistungen						
Wartungs- und Reparaturkosten	-75.500	-75.500	-75.500	-75.500	-75.500	-55.901
Reinigungsvergabe	-67.300	-67.300	-67.300	-67.300	-67.300	-52.318
Abfallbeseitigungskosten	-310.000	-310.000	-310.000	-310.000	-310.000	-306.019
Analytische Untersuchungen	0	0	0	0	0	-176

	Plan 2023	Plan 2022	Plan 2021	Plan 2020	Plan 2019	Ist 2018
	EUR	EUR	EUR	EUR	EUR	EUR
Sonstige Fremdleistungen	-525.000	-525.000	-525.000	-525.000	-650.000	-531.034
Aufwendungen Leasingverträge - Kfz.	-206.000	-206.000	-206.000	-206.000	-206.000	-192.815
Aufwendungen Leasingverträge - Maschinen	-310.000	-310.000	-310.000	-310.000	-310.000	-248.004
SUMME AUFWENDUNGEN FÜR BEZOGENE LEISTUNGEN	-1.493.800	-1.493.800	-1.493.800	-1.493.800	-1.618.800	-1.386.268
<b>Summe Materialaufwand</b>	<b>-2.501.900</b>	<b>-2.501.900</b>	<b>-2.501.900</b>	<b>-2.501.900</b>	<b>-2.626.900</b>	<b>-2.393.195</b>
<b>Personalaufwand</b>						
Löhne und Gehälter	-6.327.030	-6.179.300	-6.035.000	-5.924.100	-5.696.000	-5.134.273
Löhne und Gehälter Personalrat	-15.000	-15.000	-15.000	-15.000	-15.000	0
Leistungsentgelte	-192.000	-192.000	-192.000	-192.000	-135.500	-94.514
Zuschuß für Jobticket	-1.500	-1.500	-1.500	-1.500	-1.500	-720
Soz. Abgaben sowie Aufw. f. Altersvers. u. Unterstütz.	-1.652.200	-1.617.000	-1.608.900	-1.600.900	-1.504.200	-1.532.783
Zuführungen zu Pensions-/Altersteilzeitrückstellungen	0	0	-29.000	-29.000	29.000	-29.131
Sonstige soziale Abgaben	-18.400	-18.400	-18.400	-18.400	-18.400	-25.558
<b>Summe Personalaufwand</b>	<b>-8.206.130</b>	<b>-8.023.200</b>	<b>-7.899.800</b>	<b>-7.780.900</b>	<b>-7.341.600</b>	<b>-6.816.980</b>
<b>Abschreibungen</b>						
Abschreibungen auf immaterielle Vermögensgegenstände	-1.900	-1.900	-1.900	-1.900	-1.900	-1.984
Abschreibungen auf Sachanlagen	-450.000	-450.000	-450.000	-450.000	-430.000	-387.880
Sofortabschreibungen geringwertiger Wirtschaftsgüter	-38.000	-38.000	-38.000	-38.000	-38.000	-53.002
<b>Summe Abschreibungen</b>	<b>-489.900</b>	<b>-489.900</b>	<b>-489.900</b>	<b>-489.900</b>	<b>-469.900</b>	<b>-442.866</b>
<b>Sonstige betriebliche Aufwendungen</b>						
Verluste aus d. Abgang v. Gegenstände des Anlagevermög.	0	0	0	0	0	-9.746
Inventurdifferenzen und Verschrottung	0	0	0	0	0	-9.611
Abschreibungen auf Forderungen	-500	-500	-500	-500	-500	0
Preisdifferenzen und Umbewertungen (Materialwirtschaft)	0	0	0	0	0	-1.785
Mieten und Pachten	-7.000	-7.000	-7.000	-7.000	-10.000	-1.379
Unterhaltung betrieblicher Grdst. u. Gebäude	-10.000	-10.000	-10.000	-10.000	-77.000	0
Mitglieds- und Verbandsbeiträge	-19.400	-19.400	-19.400	-19.400	-19.400	-39.213
TÜV/Dekra	-150	-150	-150	-150	-150	-46
Schmutzwassergebühren	-2.600	-2.600	-2.600	-2.600	-1.600	-2.623
Niederschlagswassergebühren	-5.000	-5.000	-5.000	-5.000	-5.000	-5.000
Sonstige Gebühren	-3.600	-3.600	-3.600	-3.600	-2.050	-3.749
Gebäude- und Feuerversicherung	-2.300	-2.300	-2.300	-2.300	-2.300	-2.156
Haftpflichtversicherung	-9.500	-9.500	-9.500	-9.500	-11.000	-9.132
Kaskoversicherung	-250	-250	-250	-250	-250	-233
Kfz-Versicherung	-85.200	-85.200	-85.200	-85.200	-85.200	-82.569
Versicherung Jobrad	-1.800	-1.800	-1.800	-1.800	0	-1.855
Sonstige Versicherungen	-4.500	-4.500	-4.500	-4.500	-4.500	-7.579
Bürobedarf	-1.500	-1.500	-1.500	-1.500	-1.500	-1.197
Fachliteratur	-1.000	-1.000	-1.000	-1.000	-1.000	-1.731
Kopierkosten	0	0	0	0	0	0
Porto, Fracht und Telefon	-21.500	-21.500	-21.500	-21.500	-21.500	-20.041
Funk- und Fernmeldegebühren	-1.900	-1.900	-1.900	-1.900	-1.900	-1.929
Leitungskosten swt	-4.100	-4.100	-4.100	-4.100	-4.100	-4.058

	Plan 2023	Plan 2022	Plan 2021	Plan 2020	Plan 2019	Ist 2018
	EUR	EUR	EUR	EUR	EUR	EUR
Anzeigen und Inserate	-10.500	-10.500	-10.500	-10.500	-15.500	-5.160
Werbekosten/Öffentlichkeitsarbeit/EMAS	0	0	0	0	0	-144
Reisekosten	-3.300	-3.300	-3.300	-3.300	-3.300	-4.250
Kosten f. dienstlich genutzte Privatfahrzeuge	-500	-500	-500	-500	-500	0
Fortbildungskosten	-16.500	-16.500	-16.500	-16.500	-16.500	-12.465
Allgemeine städtische Verwaltungskostenumlage	-421.550	-421.550	-421.550	-421.550	-429.550	-426.692
<i>davon Kosten Hausdruckerei</i>	-100	-100	-100	-100	-100	-15
<i>davon Kosten Informationstechnik</i>	-27.800	-27.800	-27.800	-27.800	-27.800	-27.660
<i>davon Kosten FAB Personal und FAB Organisation</i>	-56.150	-56.150	-56.150	-56.150	-56.150	-53.777
<i>davon Kosten Stadtvermessung</i>	-10.000	-10.000	-10.000	-10.000	-10.000	-1.604
<i>davon Kosten Rechnungsprüfungsamt</i>	-35.500	-35.500	-35.500	-35.500	-35.500	-35.569
<i>davon Kosten FB Finanzen/Stadtkasse</i>	-196.500	-196.500	-196.500	-196.500	-196.500	-195.802
<i>davon Kosten FB Tiefbau</i>	0	0	0	0	0	0
<i>davon sonstige städtische Verwaltungskosten</i>	-95.500	-95.500	-95.500	-95.500	-103.500	-112.265
Sonstige Dienst- und Fremdleistungen	-12.000	-12.000	-12.000	-12.000	-12.000	0
Beratungskosten	-7.000	-7.000	-10.000	-21.000	-30.000	0
Buchungskosten	-31.500	-31.500	-31.500	-31.500	-31.500	-19.707
Softwarepflege	-53.650	-53.650	-53.650	-53.650	-57.650	-57.924
Skontoverlustkonto	-200	-200	-200	-200	-200	-294
Zahlungsdifferenzen	0	0	0	0	0	18
Sonstige freiwillig soziale Aufwendungen	-1.500	-1.500	-1.500	-1.500	-1.940	-56
Sonstige Aufwendungen	-2.320	-2.250	-2.650	-2.170	-2.610	-6.237
<b>Summe sonstige betriebliche Aufwendungen</b>	<b>-742.320</b>	<b>-742.250</b>	<b>-745.650</b>	<b>-756.170</b>	<b>-850.200</b>	<b>-738.543</b>
<b>Sonstige Zinsen und Erträge</b>						
Girozinsen, sonst. Zinserträge	0	0	0	0	0	0
Mahngebühren	0	0	0	0	0	0
<b>Summe Sonstige Zinsen und Erträge</b>	<b>0</b>	<b>0</b>	<b>0</b>	<b>0</b>	<b>0</b>	<b>0</b>
<b>Zinsen und ähnliche Aufwendungen</b>						
Kreditzinsen	-107.000	-107.000	-107.000	-92.000	-87.070	-79.324
Sonstige zinsähnliche Aufwendungen	0	0	0	0	0	-85
<b>Summe Zinsen und ähnliche Aufwendungen</b>	<b>-107.000</b>	<b>-107.000</b>	<b>-107.000</b>	<b>-92.000</b>	<b>-87.070</b>	<b>-79.409</b>
<b>Außerordentliches Ergebnis</b>						
Außerordentliche Erträge	0	0	0	0	0	0
Außerordentliche Aufwendungen	0	0	0	0	0	0
<b>Summe außerordentliches Ergebnis</b>	<b>0</b>	<b>0</b>	<b>0</b>	<b>0</b>	<b>0</b>	<b>0</b>
<b>Steuern vom Einkommen und vom Ertrag</b>						
Körperschaftsteuer	0	0	0	0	0	0
Gewerbesteuer	0	0	0	0	0	0
Solidaritätszuschlag	0	0	0	0	0	0
<b>Summe Steuern vom Einkommen und vom Ertrag</b>	<b>0</b>	<b>0</b>	<b>0</b>	<b>0</b>	<b>0</b>	<b>0</b>
<b>Sonstige Steuern</b>						
Grundsteuer	-850	-850	-850	-850	-850	-818
Kfz-Steuern	-11.000	-11.000	-11.000	-11.000	-11.000	-11.512
<b>Summe sonstige Steuern</b>	<b>-11.850</b>	<b>-11.850</b>	<b>-11.850</b>	<b>-11.850</b>	<b>-11.850</b>	<b>-12.329</b>

	Plan 2023	Plan 2022	Plan 2021	Plan 2020	Plan 2019	Ist 2018
	EUR	EUR	EUR	EUR	EUR	EUR
<b>Innerbetriebliche Leistungsverrechnung</b>						
Leistungsabgabe an andere Bereiche	110.500	110.500	110.500	110.500	110.500	146.426
Leistungsempfang von anderen Bereichen	-590.000	-590.000	-590.000	-590.000	-590.000	-630.503
Umlagever. Bereich Betriebswirtschaft und Verwalt. <sup>-5-</sup>	-187.000	-187.000	-187.000	-187.000	-168.000	-183.124
<b>Summe innerbetriebliche Leistungsverrechnung</b>	<b>-666.500</b>	<b>-666.500</b>	<b>-666.500</b>	<b>-666.500</b>	<b>-647.500</b>	<b>-667.201</b>
<b>BEREICHSERGEBNIS</b>	<b>-184.500</b>	<b>-217.500</b>	<b>-281.500</b>	<b>-336.000</b>	<b>-140.000</b>	<b>-806.481</b>

**Erläuterungen**

- 1 - Erhöhung Leistungsentgelt lt. Preisgleitklausel nur, wenn Preissteigerungsindex kumuliert über 3% liegt
- 2 - Erhöhung der Ersätze u.a. durch neue Pflegegebiete, verbesserte Pflegestandards auf öffentlichen Plätzen
- 3 - Hier handelt es sich um Erlöse für Abfallbeseitigungsleistungen (werden direkt mit städtischen Fachbereiche abgerechnet)
- 4 - Letzte Altersteilzeitregelung ist Anfang 2015 ausgelaufen
- 5 - Ergibt sich aus dem Ergebnis des Bereichs BWL/Verwaltung

## Erfolgsplan - Bereich Friedhöfe

	Plan 2023	Plan 2022	Plan 2021	Plan 2020	Plan 2019	Ist 2018
	EUR	EUR	EUR	EUR	EUR	EUR
<b>Umsatzerlöse</b>						
Erlöse von Außen						
Benutzungsgebühren u.ä. Entgelte - allgemein	1.560.000	1.560.000	1.560.000	1.560.000	1.383.300	1.286.786
<i>davon Grabnutzungs- und Grabpflegegebühren</i>	<i>890.000</i>	<i>890.000</i>	<i>890.000</i>	<i>890.000</i>	<i>0</i>	<i>0</i>
Benutzungsgebühren u.ä. Entgelte - Stadtfriedhof	255.000	255.000	255.000	255.000	255.000	182.745
Zuweisungen für Kriegsgräber - allgemein	7.400	7.400	7.400	7.400	7.400	8.247
Zuweisungen für Kriegsgräber - Stadtfriedhof	9.600	9.600	9.600	9.600	9.600	34.717
Namenstafeln Urnengemeinschaftsgrabanlagen	22.000	22.000	22.000	22.000	22.000	30.385
Spenden	8.500	8.500	8.500	8.500	8.500	8.588
Sonstige Erlöse	500	500	500	500	500	80
<b>SUMME ERLÖSE VON AUßEN</b>	<b>1.863.000</b>	<b>1.863.000</b>	<b>1.863.000</b>	<b>1.863.000</b>	<b>1.686.300</b>	<b>1.551.548</b>
Erlöse von städtischen Dienststellen						
Pflegegräber - allgemein	2.610	2.560	2.510	2.460	2.410	2.360
Pflegegräber - Stadtfriedhof	121.450	119.070	116.740	114.450	112.210	110.010
Zuschuss Bestattungswesen <sup>-1-</sup>	220.000	220.000	220.000	220.000	20.000	30.634
<b>SUMME ERLÖSE VON STÄDTISCHEN DIENSTSTELLEN</b>	<b>344.060</b>	<b>341.630</b>	<b>339.250</b>	<b>336.910</b>	<b>134.620</b>	<b>143.004</b>
<b>Summe Umsatzerlöse</b>	<b>2.207.060</b>	<b>2.204.630</b>	<b>2.202.250</b>	<b>2.199.910</b>	<b>1.820.920</b>	<b>1.694.552</b>
<b>Sonstige betriebliche Erträge</b>						
Auflösung Ertragszuschuss	0	0	0	0	0	9.144
Aktivierete Eigenleistungen <sup>-2-</sup>	0	0	0	0	0	9.284
Erträge aus Anlagenabgängen	1.500	1.500	1.500	1.500	1.500	2.500
Erträge aus der Zuschreibung von Umlaufvermögen	0	0	0	0	0	0
Erträge aus der Auflösung von Rückstellungen	55.000	55.000	55.000	55.000	35.000	574.330
Erträge aus der Auflösung von Ertragszuschüssen	10.000	10.000	10.000	10.000	10.000	0
Mieteinnahmen	5.000	5.000	5.000	5.000	5.800	4.980
Versicherungsentschädigungen	0	0	0	0	0	0
Steuerrückerstattungen	0	0	0	0	0	0
Versicherungsrückerstattungen	0	0	0	0	0	0
Lohnkostenzuschüsse	0	0	0	0	0	5.229
Sonstige Erträge	380.000	337.500	294.000	205.000	2.000	2.017
<i>davon Auflös. RAP Grabnutzungs- u Grabpflegegebühren</i>	<i>378.000</i>	<i>335.500</i>	<i>292.000</i>	<i>203.000</i>	<i>0</i>	<i>0</i>
<b>Summe sonstige betriebliche Erträge</b>	<b>451.500</b>	<b>409.000</b>	<b>365.500</b>	<b>276.500</b>	<b>54.300</b>	<b>607.483</b>
<b>Materialaufwand</b>						
Aufwendungen für Roh-, Hilfs- und Betriebsstoffe						
Strom	-10.000	-10.000	-10.000	-10.000	-10.000	-9.569
Wasser	-16.000	-16.000	-16.000	-16.000	-16.000	-16.660
Heizöl	-4.000	-4.000	-4.000	-4.000	-4.000	-2.534
Gasbezug	-7.500	-7.500	-7.500	-7.500	-7.500	-15.541
Treibstoffe extern	-20.000	-20.000	-20.000	-20.000	-20.000	-21.690
Schmierstoffe	-1.500	-1.500	-1.500	-1.500	-1.500	0
Reinigungsmittel und -material	-1.300	-1.300	-1.300	-1.300	-1.350	-282
Sonstige Hilfs- und Betriebsstoffe	0	0	0	0	0	0
Entnahme Lager Baustoffe Friedhöfe	-2.500	-2.500	-2.500	-2.500	-2.500	-899



	Plan 2023	Plan 2022	Plan 2021	Plan 2020	Plan 2019	Ist 2018
	EUR	EUR	EUR	EUR	EUR	EUR
Material-Direktverbrauch	-30.000	-30.000	-30.000	-30.000	-30.000	-35.126
Sommerflor	0	0	0	0	0	0
Pflanzen f. Pflegegräber Stadtfriedhof	-2.500	-2.500	-2.500	-2.500	-2.500	-12
Namenstafeln für "Garten der Zeit"	-3.000	-3.000	-3.000	-3.000	-3.000	0
Beschriftungsaufträge Gemeinschaftsgrabstätten	-20.000	-20.000	-20.000	-20.000	-20.000	-37.156
Dienst- und Schutzkleidung	-7.820	-7.290	-7.470	-7.300	-7.000	-5.767
<b>SUMME AUFW. FÜR ROH-, HILFS- U. BETRIEBSSTOFFE</b>	<b>-126.120</b>	<b>-125.590</b>	<b>-125.770</b>	<b>-125.600</b>	<b>-125.350</b>	<b>-145.236</b>
<b>Aufwendungen für bezogene Leistungen</b>						
Wartungs- und Reparaturkosten	-65.000	-65.000	-65.000	-80.000	-81.000	-35.248
Erhalt historischer Grabsausstattung Stadtfriedhof <sup>-1-</sup>	-20.000	-20.000	-20.000	-20.000	-20.000	-38.620
Reinigungsvergabe	-45.500	-45.500	-45.500	-45.500	-41.000	-45.565
Abfallbeseitigungskosten	-17.000	-17.000	-17.000	-17.000	-17.000	-17.897
Analytische Untersuchungen	0	0	0	0	0	-76
Sonstige Fremdleistungen	-150.000	-150.000	-190.000	-190.000	-111.200	-171.112
Aufwendungen Leasingverträge - Kfz.	-4.500	-4.500	-4.500	-4.500	-3.000	-4.560
Aufwendungen Leasingverträge - Maschinen	-40.000	-40.000	-40.000	-40.000	-40.000	-38.226
<b>SUMME AUFWENDUNGEN FÜR BEZOGENE LEISTUNGEN</b>	<b>-342.000</b>	<b>-342.000</b>	<b>-382.000</b>	<b>-397.000</b>	<b>-313.200</b>	<b>-351.304</b>
<b>Summe Materialaufwand</b>	<b>-468.120</b>	<b>-467.590</b>	<b>-507.770</b>	<b>-522.600</b>	<b>-438.550</b>	<b>-496.540</b>
<b>Personalaufwand</b>						
Löhne und Gehälter	-836.100	-817.300	-798.900	-781.000	-679.400	-645.740
Löhne und Gehälter Personalrat	-2.000	-2.000	-2.000	-2.000	-2.000	0
Leistungsentgelte	-21.460	-21.460	-21.460	-21.460	-16.800	-12.326
Zuschuß für Jobticket	-250	-250	-250	-250	-200	-240
Soz. Abgaben sowie Aufw. f. Altersvers. u. Unterstütz.	-226.500	-225.400	-224.300	-223.200	-199.500	-200.855
Sonstige soziale Abgaben	-2.700	-2.700	-2.700	-2.700	-2.700	-2.438
<b>Summe Personalaufwand</b>	<b>-1.089.010</b>	<b>-1.069.110</b>	<b>-1.049.610</b>	<b>-1.030.610</b>	<b>-900.600</b>	<b>-861.600</b>
<b>Abschreibungen</b>						
Abschreibungen auf immaterielle Vermögensgegenstände	-500	-500	-500	-500	-500	0
Abschreibungen auf Sachanlagen	-205.000	-205.000	-205.000	-205.000	-205.000	-189.138
Sofortabschreibungen geringwertiger Wirtschaftsgüter	-20.000	-20.000	-20.000	-20.000	-20.000	-20.253
<b>Summe Abschreibungen</b>	<b>-225.500</b>	<b>-225.500</b>	<b>-225.500</b>	<b>-225.500</b>	<b>-225.500</b>	<b>-209.391</b>
<b>Sonstige betriebliche Aufwendungen</b>						
Verluste aus d. Abgang v. Gegenstände des Anlagevermö.	-150	-150	-150	-250	-250	0
Abschreibungen auf Forderungen	-6.000	-6.000	-6.000	-6.000	-6.000	-3.715
Mieten und Pachten	-40	-40	-40	-40	-40	-31
Unterhaltung betrieblicher Grdst. u. Gebäude	-16.500	-16.500	-16.500	-16.500	-22.300	0
Mitglieds- und Verbandsbeiträge	-5.500	-5.500	-5.500	-5.500	-5.500	-14.536
Schmutzwassergebühren	-1.000	-1.000	-1.000	-1.000	-1.000	-384
Niederschlagswassergebühren	-4.500	-4.500	-4.500	-4.500	-6.400	-4.186
Rückerstattung Bestattungsgebühren	-5.000	-5.000	-5.000	-5.000	-5.000	-8.892
Sonstige Gebühren	-1.000	-1.000	-1.000	-1.000	-1.000	-984
Gebäude- und Feuerversicherung	-2.800	-2.800	-2.800	-2.800	-2.650	-2.802
Haftpflichtversicherung	-1.600	-1.600	-1.600	-1.600	-1.600	-1.294
Kaskoversicherung	-300	-300	-300	-300	-300	-233

	Plan 2023	Plan 2022	Plan 2021	Plan 2020	Plan 2019	Ist 2018
	EUR	EUR	EUR	EUR	EUR	EUR
Kfz-Versicherung	-8.500	-8.500	-8.500	-8.500	-8.500	-7.965
Sonstige Versicherungen	-500	-500	-500	-500	-500	-463
Bürobedarf	-1.500	-1.500	-1.500	-1.500	-1.500	-954
Fachliteratur	-1.000	-1.000	-1.000	-1.000	-1.000	-1.341
Kopierkosten	-500	-500	-500	-500	-500	0
Druckereikosten	-400	-400	-400	-400	-400	0
Porto, Fracht und Telefon	-7.000	-7.000	-7.000	-7.000	-7.000	-3.849
Funk- und Fernmeldekosten	0	0	0	0	0	-340
Anzeigen und Inserate	-1.000	-1.000	-1.000	-1.000	-1.000	-4.294
Werbekosten/Öffentlichkeitsarbeit/EMAS	-10.000	-10.000	-10.000	-10.000	-10.000	-5.021
Reisekosten	-1.000	-1.000	-1.000	-1.000	-1.000	-486
Kosten f. dienstlich genutzte Privatfahrzeuge	-1.000	-1.000	-1.000	-1.000	-1.000	-872
Fortbildungskosten	-3.000	-3.000	-3.000	-3.000	-3.000	-2.527
Allgemeine städtische Verwaltungskostenumlage	-63.160	-63.160	-63.160	-63.160	-63.160	-58.076
<i>davon Kosten Hausdruckerei</i>	-120	-120	-120	-120	-120	0
<i>davon Kosten Informationstechnik</i>	-6.800	-6.800	-6.800	-6.800	-6.800	-6.810
<i>davon Kosten FAB Personal und FAB Organisation</i>	-7.240	-7.240	-7.240	-7.240	-7.240	-6.937
<i>davon Kosten Stadtvermessung</i>	-5.000	-5.000	-5.000	-5.000	-5.000	0
<i>davon Kosten Rechnungsprüfungsamt</i>	-4.500	-4.500	-4.500	-4.500	-4.500	-4.588
<i>davon Kosten FB Finanzen/Stadtkasse</i>	-25.000	-25.000	-25.000	-25.000	-25.000	-25.258
<i>davon sonstige städtische Verwaltungskosten</i>	-14.500	-14.500	-14.500	-14.500	-14.500	-14.482
Sonstige Dienst- und Fremdleistungen	-2.300	-2.300	-2.300	-2.300	-2.300	-1.075
Beratungskosten	-2.000	-2.000	-2.000	-2.000	-2.000	-4.760
Buchungskosten	-3.350	-3.350	-3.350	-3.350	-3.350	-1.625
Softwarepflege	-2.000	-2.000	-2.000	-2.000	-2.000	-1.782
Skontoverlustkonto	0	0	0	0	0	0
Zahlungsdifferenzen	0	0	0	0	0	0
Sonstige freiwillig soziale Aufwendungen	-1.330	-1.330	-2.270	-2.000	-1.420	0
Sonstige Aufwendungen	-945.000	-945.000	-945.000	-945.000	-100.000	-133.045
<i>davon Zuführ. RAP Grabnutzungs- u Grabpflegegebühren</i>	845.000	845.000	845.000	845.000	0	0
<b>Summe sonstige betriebliche Aufwendungen</b>	<b>-1.098.930</b>	<b>-1.098.930</b>	<b>-1.099.870</b>	<b>-1.099.700</b>	<b>-261.670</b>	<b>-265.529</b>
<b>Sonstige Zinsen und ähnliche Erträge</b>						
Girozinsen, sonst. Zinserträge	0	0	0	0	0	0
Mahngebühren	5.000	5.000	5.000	5.000	5.000	4.046
<b>Summe sonstige Zinsen und ähnliche Erträge</b>	<b>5.000</b>	<b>5.000</b>	<b>5.000</b>	<b>5.000</b>	<b>5.000</b>	<b>4.046</b>
<b>Zinsen und ähnliche Aufwendungen</b>						
Kreditzinsen	-150.000	-150.000	-150.000	-150.000	-138.900	-141.691
Sonstige zinsähnliche Aufwendungen	0	0	0	0	0	-27
<b>Summe Zinsen und ähnliche Aufwendungen</b>	<b>-150.000</b>	<b>-150.000</b>	<b>-150.000</b>	<b>-150.000</b>	<b>-138.900</b>	<b>-141.717</b>
<b>Außerordentliches Ergebnis</b>						
Außerordentliche Erträge	0	0	0	0	0	0
Außerordentliche Aufwendungen	0	0	0	0	0	0
<b>Summe außerordentliches Ergebnis</b>	<b>0</b>	<b>0</b>	<b>0</b>	<b>0</b>	<b>0</b>	<b>0</b>
<b>Sonstige Steuern</b>						
Grundsteuern	-450	-450	-450	-450	-450	-401

	Plan 2023	Plan 2022	Plan 2021	Plan 2020	Plan 2019	Ist 2018
	EUR	EUR	EUR	EUR	EUR	EUR
Kfz-Steuern	-1.550	-1.550	-1.550	-1.550	-1.550	-1.346
<b>Summe sonstige Steuern</b>	<b>-2.000</b>	<b>-2.000</b>	<b>-2.000</b>	<b>-2.000</b>	<b>-2.000</b>	<b>-1.747</b>
<b>Innerbetriebliche Leistungsverrechnung</b>						
Leistungsabgabe an andere Bereiche	17.000	17.000	17.000	17.000	17.000	0
Leistungsempfang von anderen Bereichen	-100.000	-100.000	-100.000	-100.000	-100.000	-100.981
Umlagever. Bereich Betriebswirtschaft und Verwalt. <sup>-3-</sup>	-40.000	-40.000	-40.000	-40.000	-30.000	-34.540
<b>Summe innerbetriebliche Leistungsverrechnung</b>	<b>-123.000</b>	<b>-123.000</b>	<b>-123.000</b>	<b>-123.000</b>	<b>-113.000</b>	<b>-135.520</b>
<b>BEREICHSERGEBNIS</b>	<b>-493.000</b>	<b>-517.500</b>	<b>-585.000</b>	<b>-672.000</b>	<b>-200.000</b>	<b>194.036</b>

**Erläuterungen**

- 1 - Sanierungsplan Grabmale Stadtfriedhof  
2 - Keine bilanzielle Aktivierung von Eigenleistungen vorgesehen  
3 - Ergibt sich aus dem Ergebnis des Bereichs BWL/Verwaltung

**Nachrichtlich - Ergebnis Friedhofswesen**

	Plan 2023	Plan 2022	Plan 2021	Plan 2020	Plan 2019	Ist 2018
Einnahmen	2.663.560	2.618.630	2.572.750	2.481.410	1.880.220	2.306.081
Ausgaben	-3.156.560	-3.136.130	-3.157.750	-3.153.410	-2.080.220	-2.112.046
Ergebnis	-493.000	-517.500	-585.000	-672.000	-200.000	194.036
Kostendeckungsgrad	84,38%	83,50%	81,47%	78,69%	90,39%	109,19%

**Erfolgsplan - Bereich Stadtentwässerung**

	Plan 2023	Plan 2022	Plan 2021	Plan 2020	Plan 2019	Ist 2018
	EUR	EUR	EUR	EUR	EUR	EUR
<b>Umsatzerlöse</b>						
Erlöse von Außen						
Erlöse Schmutzwassergebühr <sup>-1-</sup>	6.486.000	6.486.000	6.486.000	6.486.000	6.345.000	6.827.351
Erlöse Niederschlagswassergebühr <sup>-2-</sup>	2.128.000	2.128.000	2.128.000	2.128.000	2.128.000	2.068.130
Erlöse Kanalspüler von Dritten	2.000	2.000	2.000	2.000	2.000	3.933
Erlöse AZV Ammertal	400.000	400.000	400.000	400.000	400.000	483.304
Erlöse Gemeinde Kusterdingen	85.000	85.000	85.000	85.000	85.000	74.608
Erlöse Gemeinde Immenhausen	0	0	0	0	0	0
Gebühren Kleinkläranlagen	8.000	8.000	8.000	8.000	8.000	7.007
Gebühren Fäkalienannahme	3.000	3.000	3.000	3.000	3.000	3.960
Erstattung Abwasserabgabe LRA	100.000	100.000	100.000	100.000	100.000	239.965
Sonstige Erlöse von Dritten	120.000	120.000	120.000	120.000	120.000	77.987
SUMME ERLÖSE VON AUßEN	9.332.000	9.332.000	9.332.000	9.332.000	9.191.000	9.786.245
Erlöse von städtischen Dienststellen						
Erlöse Straßenentwässerung <sup>-3-</sup>	1.152.100	1.152.100	1.152.100	1.152.100	1.152.100	1.148.000
Erlöse von städtischen Dienststellen	78.380	78.380	78.380	78.380	78.380	77.662
SUMME ERLÖSE VON STÄDTISCHEN DIENSTSTELLEN	1.230.480	1.230.480	1.230.480	1.230.480	1.230.480	1.225.662
<b>Summe Umsatzerlöse</b>	<b>10.562.480</b>	<b>10.562.480</b>	<b>10.562.480</b>	<b>10.562.480</b>	<b>10.421.480</b>	<b>11.011.907</b>
<b>Sonstige betriebliche Erträge</b>						
Auflösung Ertragszuschüsse	0	0	0	0	0	758.914
Aktivierte Eigenleistungen <sup>-4-</sup>	0	0	0	0	0	0
Erträge Anlagenabgänge	0	0	0	0	0	0
Erträge aus Zuschreibung des Anlagevermögens	0	0	0	0	0	0
Erträge aus der Zuschreibung von Umlaufvermögen	0	0	0	0	0	0
Erträge aus der Auflösung von Rückstellungen	0	0	0	0	0	0
Erträge aus der Auflösung von Ertragszuschüssen	800.000	800.000	800.000	800.000	800.000	0
Mieteinnahmen	25.000	25.000	25.000	25.000	25.000	27.041
Steuerrückerstattung	0	0	0	0	0	0
Versicherungsrückerstattungen	0	0	0	0	0	0
Lohnkostenzuschüsse	28.000	28.000	28.000	28.000	28.000	28.649
Sonstige Erträge	0	0	0	0	0	9.575
Erstattung Energiesteuer f. BHKW	6.000	6.000	6.000	6.000	6.000	5.497
<b>Summe sonstige betriebliche Erträge</b>	<b>859.000</b>	<b>859.000</b>	<b>859.000</b>	<b>859.000</b>	<b>859.000</b>	<b>829.677</b>
<b>Materialaufwand</b>						
Aufwendungen für Roh-, Hilfs- und Betriebsstoffe						
Strom	-155.000	-155.000	-155.000	-155.000	-155.000	-198.938
Wasser	-6.200	-6.200	-6.200	-6.200	-6.200	-6.137
Heizöl	0	0	0	0	0	0
Gasbezug	-70.000	-70.000	-70.000	-70.000	-70.000	-50.611
Treibstoffe extern	-26.000	-26.000	-26.000	-26.000	-26.000	-21.322
Schmierstoffe	-10.000	-10.000	-10.000	-10.000	-10.000	-9.362
Reinigungsmittel und -material	-3.000	-3.000	-3.000	-3.000	-3.000	-468
Fällmittel	-200.000	-200.000	-200.000	-200.000	-200.000	-137.034
Polymere	-100.000	-100.000	-100.000	-100.000	-100.000	-97.949

	Plan 2023	Plan 2022	Plan 2021	Plan 2020	Plan 2019	Ist 2018
	EUR	EUR	EUR	EUR	EUR	EUR
Belagsverhinderer	-26.000	-26.000	-26.000	-26.000	-26.000	-32.882
Laborchemikalien	-40.000	-40.000	-40.000	-40.000	-40.000	-36.851
Externe Kohlenstoff-Quelle	-40.000	-40.000	-40.000	-40.000	-40.000	-47.733
Sonstige Hilfs- und Betriebsstoffe	-20.000	-20.000	-20.000	-40.000	-20.000	-22.618
Material-Direktverbrauch	-300.000	-300.000	-300.000	-300.000	-300.000	-305.882
Sommerflor	0	0	0	0	0	0
Dienst- und Schutzkleidung	-8.500	-8.500	-8.500	-8.500	-8.500	-7.064
<b>SUMME AUFW. FÜR ROH-, HILFS- U. BETRIEBSSTOFFE</b>	<b>-1.004.700</b>	<b>-1.004.700</b>	<b>-1.004.700</b>	<b>-1.024.700</b>	<b>-1.004.700</b>	<b>-974.851</b>
<b>Aufwendungen für bezogene Leistungen</b>						
Wartungs- und Reparaturkosten <sup>-5-</sup>	-1.050.000	-1.050.000	-1.050.000	-1.400.000	-1.050.000	-1.072.314
Reinigungsvergabe	-10.400	-10.400	-10.400	-10.400	-10.400	-8.958
Abfallbeseitigungskosten	-7.000	-7.000	-7.000	-7.000	-35.000	-5.606
Sandfang und Rechengut	-90.000	-90.000	-90.000	-90.000	-55.000	-92.948
Analytische Untersuchungen	-5.000	-5.000	-5.000	-5.000	-5.000	-2.432
Klärschlamm Entsorgung	-780.000	-780.000	-780.000	-780.000	-550.000	-475.342
Sonstige Fremdleistungen <sup>-6-</sup>	-360.000	-360.000	-360.000	-360.000	-360.000	-362.372
Aufwendungen Leasingverträge - Kfz	-8.500	-8.500	-8.500	-8.500	-8.500	-3.078
Aufwendungen Leasingverträge - Maschinen	0	0	0	0	0	0
<b>SUMME AUFWENDUNGEN FÜR BEZOGENE LEISTUNGEN</b>	<b>-2.310.900</b>	<b>-2.310.900</b>	<b>-2.310.900</b>	<b>-2.660.900</b>	<b>-2.073.900</b>	<b>-2.023.049</b>
<b>Summe Materialaufwand</b>	<b>-3.315.600</b>	<b>-3.315.600</b>	<b>-3.315.600</b>	<b>-3.685.600</b>	<b>-3.078.600</b>	<b>-2.997.900</b>
<b>Personalaufwand</b>						
Löhne und Gehälter	-1.125.200	-1.098.900	-1.073.200	-1.048.100	-1.063.500	-915.267
Löhne und Gehälter Personalrat	-2.300	-2.300	-2.300	-2.300	-2.300	0
Leistungsentgelte	-32.400	-32.400	-32.400	-32.400	-23.100	-17.931
Zuschuß für Jobticket	-250	-250	-250	-250	-200	-260
Soz. Abgaben sowie Aufw. f. Altersvers. u. Unterstütz.	-258.300	-259.000	-257.700	-256.400	-271.400	-288.007
Zuführungen zu Pensions-/Altersteilzeitrückstellungen	-11.500	-11.500	-11.500	-11.500	-11.500	-13.873
Sonstige soziale Abgaben	-3.000	-3.000	-3.000	-3.000	-3.000	-4.751
<b>Summe Personalaufwand</b>	<b>-1.432.950</b>	<b>-1.407.350</b>	<b>-1.380.350</b>	<b>-1.353.950</b>	<b>-1.375.000</b>	<b>-1.240.088</b>
<b>Abschreibungen</b>						
Abschreibungen auf immaterielle Vermögensgegenstände	-1.500	-1.500	-1.500	-1.500	-1.500	-4.479
Abschreibungen auf Sachanlagen	-4.889.800	-4.889.800	-4.889.800	-4.889.800	-4.164.800	-3.663.386
Sofortabschreibungen geringwertiger Wirtschaftsgüter	-6.000	-6.000	-6.000	-6.000	-6.000	-7.864
<b>Summe Abschreibungen</b>	<b>-4.897.300</b>	<b>-4.897.300</b>	<b>-4.897.300</b>	<b>-4.897.300</b>	<b>-4.172.300</b>	<b>-3.675.729</b>
<b>Sonstige betriebliche Aufwendungen</b>						
Verluste aus d. Abgang v. Gegenstände des Anlagevermög.	0	0	0	0	0	-158
Abschreibungen auf Forderungen	0	0	0	0	0	0
Mieten und Pachten <sup>-7-</sup>	-40.000	-40.000	-40.000	-40.000	-40.000	-1.728
Unterhaltung betrieblicher Grdst. und Gebäude	0	0	0	0	0	0
Reparatur u. Instandhaltung techn. Anlagen u. Maschinen	0	0	0	0	-140.000	-2.754
Reparatur u. Instandhalt. Betriebs- u. Geschäftsausstatt.	-10.000	-10.000	-10.000	-10.000	-10.000	-2.184
Mitglieds- und Verbandsbeiträge	-4.700	-4.700	-4.700	-4.700	-4.700	-4.036
TÜV/Dekra	-700	-700	-700	-700	-700	0
Schmutzwassergebühren	0	0	0	0	0	0
Niederschlagswassergebühren	-6.500	-6.500	-6.500	-6.500	-6.500	-6.322

	Plan 2023	Plan 2022	Plan 2021	Plan 2020	Plan 2019	Ist 2018
	EUR	EUR	EUR	EUR	EUR	EUR
Erstattung Abwassergebühren	-27.000	-27.000	-27.000	-27.000	-27.000	-45.333
Entschädigung swt für Abwassergebühreneinzug <sup>-8-</sup>	-245.000	-245.000	-245.000	-245.000	-245.000	-270.610
Kostenumlage AZV-Ammertal	-100.000	-100.000	-100.000	-100.000	-100.000	-104.861
Abwasserabgabe an LRA	-600.000	-600.000	-600.000	-600.000	-600.000	-381.396
Sonstige Gebühren	-3.000	-3.000	-3.000	-3.000	-3.000	-6.369
Gebäude- und Feuerversicherung	-12.500	-12.500	-12.500	-12.500	-12.500	-12.790
Haftpflichtversicherung	-2.300	-2.300	-2.300	-2.300	-2.300	-1.582
Kaskoversicherung	-300	-300	-300	-300	-300	-233
Kfz-Versicherung	-6.800	-6.800	-6.800	-6.800	-6.800	-6.636
Versicherung Jobrad	-600	-600	-600	-600	-600	-731
Sonstige Versicherungen	-1.250	-1.250	-1.250	-1.250	-1.250	-1.163
Bürobedarf	-2.500	-2.500	-2.500	-2.500	-2.500	-997
Fachliteratur	-2.500	-2.500	-2.500	-2.500	-2.500	-1.234
Kopierkosten	-1.000	-1.000	-1.000	-1.000	-1.000	0
Porto, Fracht und Telefon	-22.500	-22.500	-22.500	-22.500	-22.500	-23.571
Funk- und Fernmeldegebühren	-500	-500	-500	-500	-500	-410
Leitungskosten swt	-5.000	-5.000	-5.000	-5.000	-5.000	-2.499
Anzeigen und Inserate	-3.000	-3.000	-3.000	-3.000	-3.000	0
Werbekosten/Öffentlichkeitsarbeit/EMAS	-5.000	-5.000	-5.000	-5.000	-5.000	-4.137
Reisekosten	-2.000	-2.000	-2.000	-2.000	-2.000	-927
Kosten f. dienstlich genutzte Privatfahrzeuge	-300	-300	-300	-300	-300	-209
Fortbildungskosten	-14.000	-14.000	-14.000	-14.000	-14.000	-5.400
Allgemeine städtische Verwaltungskostenumlage	-753.600	-753.600	-753.600	-753.600	-753.600	-661.796
<i>davon Kosten Hausdruckerei</i>	-700	-700	-700	-700	-700	0
<i>davon Kosten Informationstechnik</i>	-7.800	-7.800	-7.800	-7.800	-7.800	-5.145
<i>davon Kosten FAB Personal und FAB Organisation</i>	-7.600	-7.600	-7.600	-7.600	-7.600	-7.288
<i>davon Kosten Stadtvermessung</i>	-40.000	-40.000	-40.000	-40.000	-40.000	-7.207
<i>davon Kosten Rechnungsprüfungsamt</i>	-4.500	-4.500	-4.500	-4.500	-4.500	-4.821
<i>davon Kosten FB Finanzen/Stadtkasse</i>	-28.000	-28.000	-28.000	-28.000	-28.000	-26.537
<i>davon Kosten FB Tiefbau</i>	-650.000	-650.000	-650.000	-650.000	-650.000	-595.583
<i>davon sonstige städtische Verwaltungskosten</i>	-15.000	-15.000	-15.000	-15.000	-15.000	-15.215
Sonstige Dienst- und Fremdleistungen	-20.000	-20.000	-20.000	-20.000	-20.000	-14.070
Beratungskosten	-25.000	-25.000	-25.000	-25.000	-25.000	-3.208
Buchungskosten	-16.000	-16.000	-16.000	-16.000	-16.000	-16.892
Softwarepflege	-45.500	-45.500	-45.500	-45.500	-45.500	-210.008
Skontoverlustkonto	0	0	0	0	0	0
Zahlungsdifferenzen	0	0	0	0	0	7
Sonstige freiwillige soziale Aufwendungen	-750	-750	-750	-750	-750	-143
Bankrücklaufgebühren	0	0	0	0	0	0
Sonstige Aufwendungen	-9.000	-9.000	-9.000	-9.000	-9.000	-3.229
Rückerstattung Straßenentwässerung	0	0	0	0	0	-51.900
<b>Summe sonstige betriebliche Aufwendungen</b>	<b>-1.988.800</b>	<b>-1.988.800</b>	<b>-1.988.800</b>	<b>-1.988.800</b>	<b>-2.128.800</b>	<b>-1.849.509</b>

	Plan 2023	Plan 2022	Plan 2021	Plan 2020	Plan 2019	Ist 2018
	EUR	EUR	EUR	EUR	EUR	EUR
<b>Sonstige Zinsen und ähnliche Erträge</b>						
Girozinsen, sonst. Zinserträge	0	0	0	0	0	0
Mahngebühren	3.000	3.000	3.000	3.000	3.000	0
<b>Summe sonstige Zinsen und ähnliche Erträge</b>	<b>3.000</b>	<b>3.000</b>	<b>3.000</b>	<b>3.000</b>	<b>3.000</b>	<b>0</b>
<b>Zinsen und ähnliche Aufwendungen</b>						
Kreditzinsen	-1.880.000	-1.880.000	-1.800.000	-1.800.000	-1.589.310	-1.438.899
<b>Summe Zinsen und ähnliche Aufwendungen</b>	<b>-1.880.000</b>	<b>-1.880.000</b>	<b>-1.800.000</b>	<b>-1.800.000</b>	<b>-1.589.310</b>	<b>-1.438.899</b>
<b>Außerordentliches Ergebnis</b>						
Außerordentliche Erträge <sup>-9-</sup>	2.431.290	2.397.580	2.276.570	2.613.070	1.273.490	1.143.510
Außerordentliche Aufwendungen <sup>-10-</sup>	0	0	0	0	0	-1.539.852
<b>Summe außerordentliches Ergebnis</b>	<b>2.431.290</b>	<b>2.397.580</b>	<b>2.276.570</b>	<b>2.613.070</b>	<b>1.273.490</b>	<b>-396.342</b>
<b>Sonstige Steuern</b>						
Grundsteuern	-650	-650	-650	-650	-650	-649
Kfz-Steuern	-800	-800	-800	-800	-800	-709
Umsatzsteuernachzahlung	0	0	0	0	0	-7.539
VST § 13	0	0	0	0	0	-1.105
<b>Summe sonstige Steuern</b>	<b>-1.450</b>	<b>-1.450</b>	<b>-1.450</b>	<b>-1.450</b>	<b>-1.450</b>	<b>-10.002</b>
<b>Innerbetriebliche Leistungsverrechnung</b>						
Leistungsabgabe an andere Bereiche	5.000	5.000	5.000	5.000	5.000	6.541
Leistungsempfang von anderen Bereichen	-30.000	-30.000	-30.000	-30.000	-30.000	-43.831
Umlagever. Bereich Betriebswirtschaft und Verwalt. <sup>-11-</sup>	-314.670	-306.560	-292.550	-285.450	-186.510	-195.824
<b>Summe innerbetriebliche Leistungsverrechnung</b>	<b>-339.670</b>	<b>-331.560</b>	<b>-317.550</b>	<b>-310.450</b>	<b>-211.510</b>	<b>-233.114</b>
<b>BEREICHSERGEBNIS</b>	<b>0</b>	<b>0</b>	<b>0</b>	<b>0</b>	<b>0</b>	<b>0</b>

**Erläuterungen**

- 1 - Berechnungsgrundlage: 2020 1,41 EUR/m<sup>3</sup>; Bemessungsgrundlage: 4.600.000 m<sup>3</sup> Schmutzwasser
- 2 - Berechnungsgrundlage: 2020 0,38 EUR/m<sup>2</sup>; Bemessungsgrundlage: 5.600.000 m<sup>2</sup> versiegelte Grundstücksflächen
- 3 - Berechnungsgrundlage: 2020 0,41 EUR/m<sup>2</sup>; Bemessungsgrundlage: 2.810.000 m<sup>2</sup> Straßen- und Gehwegflächen
- 4 - Keine bilanzielle Aktivierung von Eigenleistungen vorgesehen
- 5 - Sanierungsaufwand RÜBs
- 6 - Betonsanierungen Klärwerk
- 7 - Miete für Büroräume im Technischen Rathaus
- 8 - Neufassung des Vertrag zur Abrechnung der Schmutzwassergebühren über die swt (vgl. Vorlage 235/2014)
- 9 - Erfolgswirksamer Ausgleich des Jahresfehlbetrags aus der Gebührenaussgleichsrückstellung
- 10 - Erfolgswirksame Umbuchung des Jahresüberschusses in eine Gebührenaussgleichsrückstellung
- 11 - Ergibt sich aus dem Ergebnis des Bereichs BWL/Verwaltung

**Nachrichtlich - Ergebnis Stadtentwässerung**

	Plan 2023	Plan 2022	Plan 2021	Plan 2020	Plan 2019	Ist 2018
Einnahmen (ohne außerordentliche Erträge)	11.424.480	11.424.480	11.424.480	11.424.480	11.283.480	11.841.583
Ausgaben (ohne außerordentliche Aufwendungen)	-13.855.770	-13.822.060	-13.701.050	-14.037.550	-12.556.970	-11.445.241
Ergebnis (siehe außerordentliches Ergebnis)	2.431.290	2.397.580	2.276.570	2.613.070	1.273.490	-396.342
Kostendeckungsgrad	82,45%	82,65%	83,38%	81,39%	89,86%	103,46%

## Stellenplan 2020 - Kommunale Servicebetriebe Tübingen

Nachrichtliche Stellenübersicht der Beamtenstellen, die im Stellenplan der Gemeinde zu führen sind, gemäß § 3 EigBV

Laufbahngruppen/ Besoldungsgruppen	Veranschlagte Stellen lt. Stellenplan 2019	Vorgesehene Stellen für das Jahr 2020	Tatsächlich besetzte Stellen zum 30.06.2019	Erläuterungen
<b>Höherer Dienst</b>				
A 16	0	0	0	
A 15	0	0	0	
A 14	0	0	0	50% Technische Leitung durch Leitung Fachbereich Tiefbau
A 13	0	0	0	
<b>Gehobener Dienst</b>				
A 13	0	0	0	
A 12	0	0	0	
A 11	0	0	0	
A 10	0	0	0	
A 9	0	0	0	
<b>Mittlerer Dienst</b>				
A 9	1	1	1	
A 8	0	0	0	
A 7	0	0	0	
A 6	0	0	0	
A 5	0	0	0	
<b>Gesamt</b>	<b>1</b>	<b>1</b>	<b>1</b>	



## Stellenplan 2020 - Kommunale Servicebetriebe Tübingen

### Stellenübersicht der Beschäftigten gemäß § 3 EigBV

Betriebszweig	Entgeltgruppe	Veranschlagte Stellen lt. Stellenplan 2019	Vorgesehene Stellen für das Jahr 2020	Tatsächlich besetzte Stellen zum 30.06.2019	Erläuterungen
<b>Verwaltung</b>	E 14	1	1	1	
	E 11	1	0	0	
	E 10	0	1	0	
	E 7	1,5	1,5	1,08	
	E 5	2	2	1,06	
	E 4	0,41	0,41	0	
<b>Summe</b>		<b>5,91</b>	<b>5,91</b>	<b>3,14</b>	

<b>Fuhrpark</b>	E09B	1	1	1	
	E 8	1	1	1	
	E 7	2	2	2	
	E 5	1	1	0,5	
	E 4	1	1	1	
<b>Summe</b>		<b>6</b>	<b>6</b>	<b>5,5</b>	

## Stellenplan 2020 - Kommunale Servicebetriebe Tübingen

### Stellenübersicht der Beschäftigten gemäß § 3 EigBV

Betriebszweig	Entgeltgruppe	Veranschlagte Stellen lt. Stellenplan 2019	Vorgesehene Stellen für das Jahr 2020	Tatsächlich besetzte Stellen zum 30.06.2019	Erläuterungen
Infrastruktur	E 12	1	1	1	
	E 11	1	1	1	
	E 10	1	1	1	
	E09A	1	1	0,8	
	E09B	3	3	3	
	E 8	7	7	5,86	
	E 7	19	19	18,5	
	E 6	32	32	31,85	
	E 5	17	19	16,75	
	E 4	44	43	36,97	
E 3	12	12	12		
<b>Summe</b>		<b>138</b>	<b>139</b>	<b>128,73</b>	

## Stellenplan 2020 - Kommunale Servicebetriebe Tübingen

### Stellenübersicht der Beschäftigten gemäß § 3 EigBV

Betriebszweig	Entgeltgruppe	Veranschlagte Stellen lt. Stellenplan 2019	Vorgesehene Stellen für das Jahr 2020	Tatsächlich besetzte Stellen zum 30.06.2019	Erläuterungen
Friedhöfe	E 12	1	1	1	
	E 9A	2	2	2	
	E 7	2,5	2,5	2,5	
	E 6	1	1	1	
	E 5	6	7	6	
	E 4	3	3	3	
	E 3	1	1	1	
	E 2 Ü	0,15	0,15	0,15	
<b>Summe</b>		<b>16,65</b>	<b>17,65</b>	<b>16,65</b>	
Stadtentwässerung	E12	0	1	0	
	E 11	2	1	1	
	E09C	1	1	1	
	E09A	1,5	1,5	1,5	
	E 8	1	1	1	
	E 7	12,8	12,8	10,77	
	E 6	2	1	1	
	E 4	2	2	2	
	E02	0,42	0,42	0,3	
	<b>Summe</b>		<b>22,72</b>	<b>21,72</b>	<b>18,57</b>
<b>Gesamtbetrieb</b>		<b>189,28</b>	<b>190,28</b>	<b>172,59</b>	

### Gesamtübersicht Stellenplan 2020 - Kommunale Servicebetriebe Tübingen

	Veranschlagte Stellen lt. Stellenplan 2019	Vorgesehene Stellen für das Jahr 2020	Tatsächlich besetzte Stellen zum 30.06.2019	Erläuterungen
Beschäftigte	189,28	190,28	172,59	
Beamte	1	1	1	
<b>GESAMTBETRIEB</b>	<b>190,28</b>	<b>191,28</b>	<b>173,59</b>	

## Übersicht über den voraussichtlichen Stand der Schulden (ohne Kassenkredite)

Art	Stand am	Zugänge 2019	Abgänge 2019	vorauss. Stand	Zugänge 2020	Abgänge 2020	vorauss. Stand
	01.01.2019	T EUR	T EUR	am 01.01.2020	T EUR	T EUR	zum 31.12.2020
1. Schulden aus Krediten von/vom							
1.1 Bund	0	0	0	0	0	0	0
1.2 Land	0	0	0	0	0	0	0
1.3 Gemeinden und Gemeindeverbänden	0	0	0	0	0	0	0
1.4 Zweckverbänden und dgl.	0	0	0	0	0	0	0
1.5 sonstigem öffentlichem Bereich	0	0	0	0	0	0	0
1.6. Kreditmarkt	47.786.898	7.232.397	3.437.176	51.582.119	11.271.500	3.767.050	59.086.569
Summe	47.786.898	7.232.397	3.437.176	51.582.119	11.271.500	3.767.050	59.086.569
2. Trägerdarlehen							
2.1 Finanzierungsdarlehen	0	0	0	0	0	0	0
2.2 Eigenkapital ersetzend	8.139	0	0	8.139	0	0	8.139
4. Schulden aus Vorgängen, die Kreditaufnahmen wirtschaftliche gleich kommen	0	0	0	0	0	0	0
5. Verpflichtungen aus Leasing-Verträgen und ähnlichen Verträgen im Zusammenhang mit unbeweglichen Gütern	0	0	0	0	0	0	0

## Übersicht über den voraussichtlichen Stand der Rücklagen und Rückstellungen

Art	Stand am 01.01.2019		Zugänge 2019		Abgänge 2019		vorauss. Stand am 01.01.2020		Zugänge 2020		Abgänge 2020		vorauss. Stand zum 31.12.2020	
	T	EUR	T	EUR	T	EUR	T	EUR	T	EUR	T	EUR	T	EUR
1. Allgemeine Rücklagen	203		0		0		203		0		0		203	
2. Zweckgebundene Rücklagen	1.149		0		0		1.149		0		500		649	
3. Rückstellungen für Pflege Grabanlagen	636		161		55		742		161		55		848	
4. Rückstellungen für ATZ/Pensionen	714		29		0		743		29		0		772	
5. Gebührenaufgleichsrückstellung Stadtentwässerung 2018	5.588		1.256		0		6.844		0		2.605		4.239	
<b>Summe</b>	<b>8.290</b>		<b>1.446</b>		<b>55</b>		<b>9.681</b>		<b>190</b>		<b>3.160</b>		<b>6.711</b>	

## Übersicht über die aus Verpflichtungsermächtigungen voraussichtlich fällig werdenden Ausgaben

Verpflichtungsermächtigungen im WP des Jahres	VE	voraussichtlich fällige Ausgaben			
		2020	2021	2022	2023
Maßnahme	T EUR	T EUR	T EUR	T EUR	T EUR
D Klärwerk Filtration	0	0	0	0	0
<b>Summe</b>	<b>0</b>	<b>0</b>	<b>0</b>	<b>0</b>	<b>0</b>
<u>Nachrichtlich:</u> Im Vermögensplan vorgesehene Kreditaufnahmen	11.272	7.069	6.171	3.007	0



Tübinger  
Musikschule

Wirtschaftsplan 2020  
der Tübinger Musikschule (TMS)





## **Inhaltsverzeichnis**

### **I. Beschlüsse zum Wirtschaftsplan**

1. Festsetzung des Wirtschaftsplans
2. Kreditermächtigung
3. Kassenkredit
4. Verpflichtungsermächtigungen

### **II. Allgemeines zum Wirtschaftsplan 2020**

### **III. Vorbericht zum Wirtschaftsplan**

1. Erträge
  - Erlöse von Außen
  - Erlöse von der Stadt
  - Sonstige betriebliche Erträge
2. Aufwendungen
  - Materialaufwand
  - Personalaufwand
  - Abschreibungen
  - Sonstige betriebliche Aufwendungen
  - Sonstige Zinsen und ähnliche Erträge
  - Zinsen und ähnliche Aufwendungen
  - Sonstige Steuern
3. Jahresüberschuss/-fehlbetrag

### **IV. Vorbericht zum Vermögensplan**

1. Finanzierungsmittel (Einnahmen)
2. Finanzierungsbedarf (Ausgaben)

### **V. Anlagen**

- Plan Gewinn- und Verlustrechnung
- Erfolgsplan
- Plan Gewinn- und Verlustrechnung - 5 Jahre
- Vermögensplan
- Finanzplan - 5 Jahre
- Investitionsprogramm
- Stellenplan
- Übersicht über den voraussichtlichen Stand der Schulden (ohne Kassenkredite)
- Übersicht über den voraussichtlichen Stand der Rücklagen und Rückstellungen
- Übersicht über die aus Verpflichtungsermächtigungen voraussichtlich fällig werdenden Ausgaben

## **I. Beschlüsse zum Wirtschaftsplan**

### **1. Festsetzung des Wirtschaftsplans**

Der Wirtschaftsplan des Eigenbetriebs „Tübinger Musikschule (TMS)“ wird für das Wirtschaftsjahr 2020 folgendermaßen festgesetzt:

In den Erträgen des Erfolgsplans auf 2.937.860 Euro

In den Aufwendungen des Erfolgsplans auf 2.937.860 Euro

In den Einnahmen und Ausgaben des Vermögensplans 20.000 Euro

### **2. Kreditermächtigung**

Die Kreditermächtigung für Kredite von Dritten wird auf 0 Euro festgesetzt.

### **3. Kassenkredit**

Der Höchstbetrag der Kassenkredite wird gemäß § 89 Abs. 2 GemO auf 587.500 Euro festgesetzt.

### **4. Verpflichtungsermächtigungen**

Der Höchstbetrag der Verpflichtungsermächtigungen wird auf 0 Euro festgesetzt.

## II. Allgemeines zum Wirtschaftsplan 2020

Der Wirtschaftsplan des Eigenbetriebs Tübinger Musikschule (TMS) umfasst folgende Berichtsteile:

- Erfolgsplan
- Erfolgsplan über 5 Jahre
- Vermögensplan
- Finanzplan über 5 Jahre
- Investitionsprogramm
- Stellenplan
- Übersicht über den voraussichtlichen Stand der Schulden (ohne Kassenkredite)
- Übersicht über den voraussichtlichen Stand der Rücklagen und Rückstellungen
- Übersicht über die aus Verpflichtungsermächtigungen voraussichtlich fällig werdenden Ausgaben

Alle voraussehbaren Erträge und Aufwendungen des Wirtschaftsjahres 2020 sind im Erfolgsplan für den gesamten Betrieb veranschlagt.

Der Vermögensplan enthält alle absehbaren Einnahmen und Ausgaben des Wirtschaftsjahres 2020, die sich aus Änderungen des Anlagevermögens und aus der Kreditwirtschaft des Betriebes ergeben.

Die Stellenübersicht weist die im Wirtschaftsjahr 2020 erforderlichen Stellen für Beschäftigte aus.

Der Eigenbetrieb Tübinger Musikschule ist organisatorisch wie folgt gegliedert:

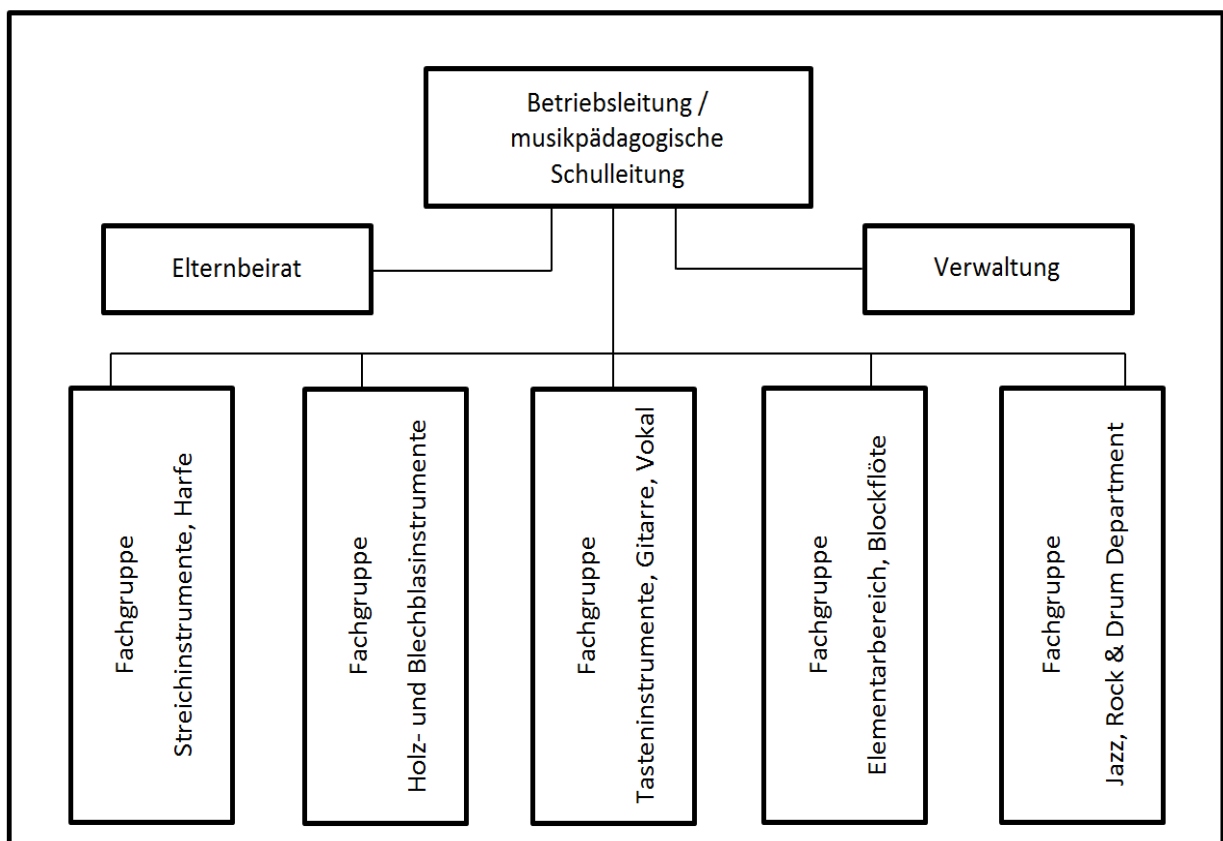

### **III. Vorbericht zum Wirtschaftsplan**

#### **1. Erträge**

##### Erlöse von Außen

Die Erlöse von Außen wurden für das Jahr 2020 mit 1.673.730 Euro (Jahr 2019: 1.648.743 Euro) angesetzt. Die wesentliche Einnahmequelle für diese Erlöse sind die Unterrichtsgebühren für Kinder und Jugendliche, die für das Jahr 2020 mit 1.240.900 Euro eingeplant sind (Jahr 2019: 1.224.000 Euro). Für das Schuljahr 2019/2020 wurden die Unterrichts- und Instrumentengebühren neu kalkuliert und die Gebühren werden ab Oktober 2019 angepasst.

Nach den Steigerungen in den letzten Jahren wird im Bereich der Unterrichtsgebühren Erwachsene ein Rückgang erwartet. Aufgrund der Nutzungssatzung der Musikschule § 3 Abs. 2 hat der Unterricht für Kinder und Jugendliche Vorrang. Durch die höhere Auslastung stehen nun geringere Kapazitäten für den Erwachsenenunterricht zur Verfügung.

Von den Kindertagesstätten wurden auch im Schuljahr 2018/19 deutlich mehr SBS Angebote (Landesprogramm Singen-Bewegen-Sprechen) nachgefragt. Da diese positive Entwicklung voraussichtlich bestehen bleibt, wurde der Planwert im Vergleich zu 2019 um 5.000 € erhöht.

Der Zuschuss Kreis Tübingen wird in gleicher Höhe wie in den Jahren 2018 und 2019 erfolgen.

Die Einnahmen für Probenwochenenden und Konzertreisen werden projektweise kalkuliert und unterliegen daher jährlichen Schwankungen. Entsprechend ergeben sich die jährlichen korrespondierenden Ausgaben für Probenwochenenden und Konzertreisen.

##### Erlöse von der Stadt

Erlöse und Zuschüsse von städtischen Dienststellen sind für das Wirtschaftsjahr 2020 insgesamt in Höhe von 1.249.260 Euro eingeplant (Jahr 2019: 1.230.140 Euro). Darin enthalten ist mit 33.000 Euro die Erstattung der Sozialermäßigung für die KinderCard, die für das Jahr 2020 in gleicher Höhe wie für das Vorjahr geplant wurde. Die städtischen Erlöse und Zuschüsse liegen damit 19.120 Euro über denen des Jahres 2019. Dies entspricht einer Steigerung von 1,53 % zum städtischen Zuschuss für das Jahr 2019. Prozentual liegt der städtische Zuschuss bei 42,54 % der Erträge im Wirtschaftsplan 2020 (42,50 % im Jahr 2019). Der Landesdurchschnitt 2017 bei kommunalen Musikschulen in Städten mit 50.000 – 150.000 Einwohnerinnen und Einwohner liegt bei 43,28 %.

##### Sonstige betriebliche Erträge

Sonstige betriebliche Erträge werden mit 14.270 Euro um 1.000 Euro höher als im Jahr 2019 eingeplant.

## Erträge TMS Plan 2020

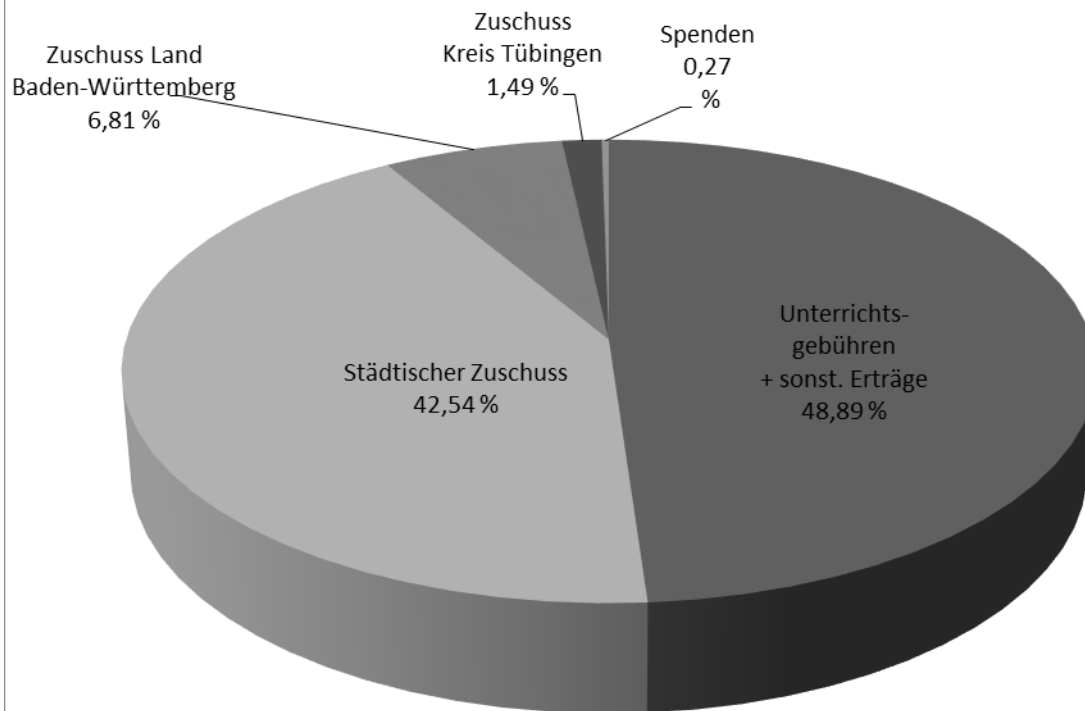

## **2. Aufwendungen**

### Materialaufwand

Die Aufwendungen für bezogene Leistungen werden mit 27.000 Euro in der gleichen Höhe wie im Jahr 2019 geplant.

### Personalaufwand

Der Planansatz für den Personalaufwand beträgt im Haushaltsjahr 2020 2.367.390 Euro (Ansatz 2019: 2.329.150 Euro). In den Berechnungen der Fachabteilung Personal ist die tarifliche Steigerung ab März 2020 um durchschnittlich 1,06 % berücksichtigt und ab September 2020 eine geschätzte Steigerung um durchschnittlich 2,0 % geplant.

Bei den Personalratswahlen im Juni 2019 werden für die Eigenbetriebe der Universitätsstadt aufgrund der gesetzlichen Bestimmungen eigene Personalräte gewählt. Die daraus entstehenden Personalaufwendungen für das Jahr 2020 betragen 11.680 Euro.

### Abschreibungen

Die Abschreibungen im Planansatz für 2020 betragen 20.000 Euro und sind hiermit um 2.000 Euro niedriger als 2019 geplant.

### Sonstige betriebliche Aufwendungen

Sonstige betriebliche Aufwendungen für das Jahr 2020 werden mit 521.890 Euro angesetzt (Ansatz 2019: 513.210 Euro). Die meisten Positionen entsprechen der Größenordnung des Vorjahres.

Fortbildungskosten und Reisekosten wurden in den vergangenen Jahren unter Personalaufwand aufgeführt. Diese sind zukünftig als sonstige betriebliche Aufwendungen und nicht mehr als Personalaufwendungen zu berücksichtigen. (Anlage 4 EigBVO)

Für den im Juni 2019 gewählten eigenen Personalrat der Musikschule werden für Fortbildung und sonstige Kosten 3.000 Euro eingeplant.

Die Ausgaben für Probenwochenenden und Konzertreisen werden projektweise kalkuliert und unterliegen daher jährlichen Schwankungen. Entsprechend ergeben sich die jährlichen korrespondierenden Einnahmen für Probenwochenenden und Konzertreisen.

Die interne Verrechnung der Aufwendungen für die Personalvertretung entfällt, da der Eigenbetrieb Tübinger Musikschule ab Juli 2019 einen eigenen Personalrat haben wird.

### Sonstige Zinsen und ähnliche Erträge

Mahngebühren und Säumniszuschlägen werden mit 600 Euro eingeplant.

### Zinsen und ähnliche Aufwendungen

Für Zinsen und ähnliche Aufwendungen sind im Planansatz 2020 Verwarentgelte in der Höhe von 1.200 Euro geplant.

### Sonstige Steuern

Für die Betriebswohnung fallen Grundsteuern in Höhe von 380 € an.

## **3. Jahresüberschuss/-fehlbetrag**

Die Tübinger Musikschule rechnet für das Geschäftsjahr 2020 mit einem Jahresüberschuss/-fehlbetrag in Höhe von 0 Euro.

#### **IV. Vorbericht zum Vermögensplan**

##### **1. Finanzierungsmittel (Einnahmen)**

Der Planansatz für Abschreibungen und Anlagenabgänge beläuft sich für das Wirtschaftsjahr 2020 auf 20.000 Euro (Ansatz 2019 22.000 Euro). Weiterhin stehen als Finanzierungsmittel Rücklagen, die mit den Überschüssen aus den Jahren 2014 - 2016 in Höhe von 157.836 Euro gebildet wurden, zur Verfügung.

##### **2. Finanzierungsbedarf (Ausgaben)**

Die geplanten Investitionen belaufen sich im Bereich der Betriebs- und Geschäftsausstattung auf 20.000 Euro. Die Rücklagen in Höhe von 157.836 Euro bleiben auf dem Bankkonto stehen. Von diesem Betrag werden 97.000 Euro im Jahr 2021 nach der Renovierung des Musikschulgebäudes benötigt für die Anschaffung beweglichen Vermögens (Bestuhlung der Aula, Sitzgelegenheiten in Foyer und Gängen, die die Brandschutzaufgaben erfüllen, Raumausstattungen und Klaviere).



## V. Anlagen

### Plan Gewinn- und Verlustrechnung - Tübinger Musikschule

	Plan 2020	Plan 2019	Ist 2018
	EUR	EUR	EUR
<b>Umsatzerlöse</b>			
Erlöse von Außen	1.673.730	1.648.734	1.621.016
Erlöse von städtischen Dienststellen	1.249.260	1.230.140	1.168.477
<b>Summe Umsatzerlöse</b>	<b>2.922.990</b>	<b>2.878.874</b>	<b>2.789.493</b>
<b>Sonstige betriebliche Erträge</b>	<b>14.270</b>	<b>13.270</b>	<b>43.892</b>
<b>Materialaufwand</b>			
<b>Aufwendungen für bezogene Leistungen</b>	<b>-27.000</b>	<b>-27.000</b>	<b>-18.128</b>
<b>Personalaufwand</b>			
Personalaufwendungen Lohn und Gehalt	-2.367.390	-2.320.550	-2.265.249
sonstige Personalaufwendungen		-8.600	0
<b>Summe Personalaufwand</b>	<b>-2.367.390</b>	<b>-2.329.150</b>	<b>-2.265.249</b>
<b>Abschreibungen</b>			
Abschreibungen auf immaterielle Vermögensgegenstände des Anlagevermögens und Sachanlagen	-20.000	-22.000	-18.168
<b>Summe Abschreibungen</b>	<b>-20.000</b>	<b>-22.000</b>	<b>-18.168</b>
<b>Sonstige betriebliche Aufwendungen</b>			
sonstige betriebliche Aufwendungen	-194.530	-183.630	-195.670
Allgemeine städtische Verwaltungskostenumlage	-327.360	-329.580	-332.758
<b>Summe sonstige betriebliche Aufwendungen</b>	<b>-521.890</b>	<b>-513.210</b>	<b>-528.428</b>
<b>Sonstige Zinsen und ähnliche Erträge</b>			
Zinserträge	0	0	0
Säumniszuschläge von Debitoren	200	200	121
Mahngebühren	400	400	841
<b>Summe sonstige Zinsen und ähnliche Erträge</b>	<b>600</b>	<b>600</b>	<b>962</b>
<b>Zinsen und ähnliche Aufwendungen</b>			
Verwarentgelt	-1.200	-1.000	-1.200
<b>Summe Zinsen und ähnliche Aufwendungen</b>	<b>-1.200</b>	<b>-1.000</b>	<b>-1.200</b>
<b>ERGEBNIS DER GEWÖHNLICHEN GESCHÄFTSTÄTIGKEIT</b>	<b>380</b>	<b>384</b>	<b>3.174</b>
Außerordentliche Erträge	0	0	0
Außerordentliche Aufwendungen	0	0	0
<b>Außerordentliches Ergebnis</b>	<b>0</b>	<b>0</b>	<b>0</b>
<b>Sonstige Steuern</b>	<b>-380</b>	<b>-384</b>	<b>-384</b>
<b>JAHRESERGEBNIS</b>	<b>0</b>	<b>0</b>	<b>2.790</b>

## Erfolgsplan Tübinger Musikschule

	Plan 2020	Plan 2019	IST 2018
		EUR	EUR
<b>Umsatzerlöse</b>			
Erlöse von Außen			
Unterrichtsgebühren	1.240.900	1.224.000	1.176.057
Unterrichtsgebühren Erwachsene	25.100	31.000	27.605
Nutzungsgebühren Instrumente	20.000	19.000	18.490
Erlöse Kooperation Kindergärten	40.000	35.000	43.600
Erlöse Kooperation Schulen	38.000	35.000	41.597
Kursentgelte	17.500	17.500	9.935
Erlöse aus Veranstaltungen	11.000	11.000	11.284
Erlöse aus Verkauf eigene CD	50	50	28
Einnahmen Jugend musiziert	2.400	2.400	5.784
Unterrichtsmaterial	1.000	1.000	449
Einnahmen Probewochenende	12.000	12.000	1.505
Einnahmen Konzertreisen	14.000	14.000	29.327
Zuschuss Kreis Tübingen	43.780	43.784	43.793
Zuschuss Land Baden-Württemberg	200.000	195.000	193.415
Zuschüsse	0	0	8.691
Spenden	3.000	3.000	5.694
Zuschuss Förderverein	5.000	5.000	3.762
SUMME ERLÖSE VON AUßEN	<b>1.673.730</b>	<b>1.648.734</b>	<b>1.621.016</b>
Erlöse von städtischen Dienststellen			
Zuschuss an Eigenbetrieb Tübinger Musikschule	1.216.260	1.197.140	1.137.170
Erstattung Stadt Sozialermäßig. Bonuscard	33.000	33.000	31.307
SUMME ERLÖSE VON STÄDT. DIENSTSTELLEN	<b>1.249.260</b>	<b>1.230.140</b>	<b>1.168.477</b>
<b>Summe Umsatzerlöse</b>	<b>2.922.990</b>	<b>2.878.874</b>	<b>2.789.493</b>
<b>Sonstige betriebliche Erträge</b>			
Auflösung empfangener Ertragszuschüsse	330	330	331
Erträge aus der Auflösung von Rückstellungen	0	0	9.077
Mieteinnahmen	13.000	12.000	16.830
Einnahmen Betriebskosten	740	740	742
Versicherungsentschädigungen	0	0	1.149
Lohnkostenzuschüsse			14.516
sonstige Erträge	200	200	1.247
<b>Summe sonstige betriebliche Erträge</b>	<b>14.270</b>	<b>13.270</b>	<b>43.892</b>

<b>Materialaufwand</b>			
<b>Aufwendungen für bezogene Leistungen</b>			
Wartungs- und Reparaturkosten Musikinstrumente	-18.000	-18.000	-8.045
Klavierstimmung	-5.000	-5.000	-4.033
Reparaturen Gebäude + techn Anlagen	-2.500	-2.500	-4.679
Wartung Büromsch und Geräte	-1.500	-1.500	-1.370
SUMME AUFWENDUNGEN FÜR BEZOGENE LEISTUNGEN	-27.000	-27.000	-18.128
<b>Summe Materialaufwand</b>	<b>-27.000</b>	<b>-27.000</b>	<b>-18.128</b>
<b>Personalaufwand</b>			
Gehälter	-2.308.820	-2.274.040	-2.222.468,62
Personalrat TMS	-11.680	-5.710	0
Honorare	-45.000	-39.200	-36.243,80
Künstlersozialabgabe	-1.890	-1.600	-1.161,40
Zuführung Rückstellung Urlaubsansprüche	0	0	-5.374,92
SUMME PESONALAUFWENDUNGEN LOHN UND GEHALT	<b>-2.367.390</b>	<b>-2.320.550</b>	<b>-2.265.249</b>
Fortbildungskosten - Weiterbildung Lehrkräfte	0	-2.000	
Reisekosten Lehrkräfte	0	-3.600	
Fortbildung + sonst. Kosten Personalrat	0	-3.000	0
<b>Summe Personalaufwand</b>	<b>-2.367.390</b>	<b>-2.329.150</b>	<b>-2.265.249</b>
<b>Abschreibungen</b>			
Abschr. auf immaterielle Vermögensgegenstände	0	0	0
Abschreibungen auf Sachanlagen	-15.000	-14.000	-15.261
Sofortabschreibungen geringwertiger Wirtschaftsgüter	-5.000	-8.000	-2.838
Abschr. auf uneinbringliche Forderungen	0	0	-69
<b>Summe Abschreibungen</b>	<b>-20.000</b>	<b>-22.000</b>	<b>-18.168</b>
<b>Sonstige betriebliche Aufwendungen</b>			
Mieten externe Räume	-1.550	-1.550	-2.097,72
Miete Schulräume	-500	-500	0,00
Aufwendungen Leasingverträge - Instrumente	0	0	0,00
Heizung, Wasser, Strom, Abfall	-45.000	-45.000	-43.689,70
Schließdienst, Reinigungsdienst	-24.000	-22.000	-23.585,03
Reinigungsmittel und -material	-2.000	-2.500	-1.382,97
Mitglieds- und Verbandsbeiträge	-4.400	-4.000	-4.334,43
Haftpflichtversicherung	-3.200	-3.200	-3.168,15
Instrumentenversicherung	-6.000	-6.000	-5.970,83
Gebäude- und Feuerversicherungen	-2.600	-2.600	-844,99
Sonst. Versicherungen	-900	-900	-822,26
Bürobedarf	-1.500	-1.500	-952,96
Fachliteratur, Noten	-5.500	-5.500	-2.833,36
Druck- und Kopierkosten	-2.500	-2.500	-2.667,50
Druckkosten Hausdruckerei	-5.230	-5.230	-7.674,56
Porto	-2.000	-2.300	-1.941,45
Telefon, Rundfunk	-2.000	-2.300	-2.031,07
Werbekosten/Öffentlichkeitsarbeit	-9.000	-8.000	-11.558,72

Fortbildungskosten - Weiterbildung Lehrkräfte	-2.000		-1.153,11
Reisekosten Lehrkräfte	-3.600		-4.316,52
Fortbildung + sonst. Kosten Personalrat	-3.000		
Bewirtung, Geschenke	-700	-700	0
Unterrichtsmaterial	-1.000	-1.000	-784,75
Veranstaltungen	-11.000	-11.000	-9.931,55
Ausgaben Jugend musiziert	0	0	-3.371,78
Probenwochenende	-12.000	-12.000	-1.536,40
Konzertreisen	-14.000	-14.000	-35.656,66
Kurse, workshops	-9.550	-9.550	-2.052,89
Wirtschaftsgüter < 250 EUR	-5.000	-5.000	-6.370
Allgemeine städtische Verwaltungskostenumlage	-327.360	-329.580	-332.758
<i>davon Kosten FAB Personal und Organisation</i>			
- Personal	-13.760	-13.760	-13.770,00
- Organisation	-13.760	-13.760	-13.770,00
- Lohn und Gehalt	-18.880	-18.910	-18.940,00
<i>davon Kosten Berufsgenossenschaft</i>	-8.360	-8.330	-7.820,56
<i>davon Kosten Personalvertretung</i>	0	-3.000	-6.000,00
<i>davon Kosten betriebsärztlicher Dienst</i>	-2.500	-1.720	-2.356,97
<i>davon Kosten Revision</i>	-5.300	-5.300	-5.300,00
<i>davon Kosten Finanzen/Stadtkasse</i>	-15.000	-15.000	-15.000,00
<i>davon Kosten Informationstechnik</i>	-12.500	-12.500	-12.500,00
<i>davon Kosten Betriebswirtschaft</i>	-3.300	-3.300	-3.300,00
<i>davon Gebäudemieten</i>	-234.000	-234.000	-234.000,00
Buchungskosten, Einrichtung KIRU	-12.500	-12.500	-12.260,34
Softwarepflege	-1.300	-1.300	-1.046,73
Kontoführung	-800	-800	-816,64
Sonstige Aufwendungen	-200	-200	-810,36
Sonstige zinsähnliche Aufwendungen	0	0	-6,94
<b>Summe sonstige betriebliche Aufwendungen</b>	<b>-521.890</b>	<b>-513.210</b>	<b>-528.428</b>
<b>Sonstige Zinsen und ähnliche Erträge</b>			
Zinserträge	0	0	0
Säumniszuschläge von Debitoren	200	200	121
Mahngebühren	400	400	841
<b>Summe sonstige Zinsen und ähnliche Erträge</b>	<b>600</b>	<b>600</b>	<b>962</b>
<b>Zinsen und ähnliche Aufwendungen</b>			
Verwarentgelt	-1.200	-1.000	-1.200
<b>Summe Zinsen und ähnliche Aufwendungen</b>	<b>-1.200</b>	<b>-1.000</b>	<b>-1.200</b>
<b>Sonstige Steuern</b>	<b>-380</b>	<b>-384</b>	<b>-384</b>
<b>ERGEBNIS</b>	<b>0</b>	<b>0</b>	<b>2.790</b>

## Plan Gewinn- und Verlustrechnung - 5 Jahre

	Plan 2019	Plan 2020	Plan 2021	Plan 2022	Plan 2023
<b>Umsatzerlöse</b>	EUR	EUR	EUR	EUR	EUR
Erlöse von Außen	1.648.734	1.673.730	1.673.730	1.686.730	1.738.730
Erlöse von städtischen Dienststellen	1.230.140	1.249.260	1.307.783	1.352.972	1.360.765
<b>Summe Umsatzerlöse</b>	<b>2.878.874</b>	<b>2.922.990</b>	<b>2.981.513</b>	<b>3.039.702</b>	<b>3.099.495</b>
<b>Sonstige betriebliche Erträge</b>	<b>13.270</b>	<b>14.270</b>	<b>14.270</b>	<b>14.270</b>	<b>14.270</b>
<b>Materialaufwand</b>					
<b>Aufwendungen für bezogene Leistungen</b>	<b>-27.000</b>	<b>-27.000</b>	<b>-27.024</b>	<b>-27.048</b>	<b>-27.072</b>
<b>Personalaufwand</b>					
Personalaufwendungen Lohn und Gehalt	-2.320.550	-2.367.390	-2.423.405	-2.481.324	-2.540.628
sonstige Personalaufwendungen	-8.600	0	0	0	0
<b>Summe Personalaufwand</b>	<b>-2.329.150</b>	<b>2.367.390</b>	<b>2.423.405</b>	<b>2.481.324</b>	<b>2.540.628</b>
<b>Abschreibungen</b>					
Abschreibungen auf immaterielle Vermögensgegenstände des Anlagevermögens und Sachanlagen	-22.000	-20.000	-119.020	-22.000	-22.000
<b>Summe Abschreibungen</b>	<b>-22.000</b>	<b>-20.000</b>	<b>-119.020</b>	<b>-22.000</b>	<b>-22.000</b>
<b>Sonstige betriebliche Aufwendungen</b>					
sonstige betriebliche Aufwendungen	-183.630	-194.530	-194.703	-194.876	-195.050
Allgemeine städtische Verwaltungskostenumlage	-329.580	-327.360	-327.651	-327.943	-328.235
<b>Summe sonstige betriebliche Aufwendungen</b>	<b>-513.210</b>	<b>-521.890</b>	<b>-522.354</b>	<b>-522.819</b>	<b>-523.285</b>

<b>Sonstige Zinsen und ähnliche Erträge</b>									
Zinserträge	600	600	600	600	600	600	600	600	600
<b>Summe sonstige Zinsen und ähnliche Erträge</b>	<b>600</b>	<b>600</b>	<b>600</b>	<b>600</b>	<b>600</b>	<b>600</b>	<b>600</b>	<b>600</b>	<b>600</b>
<b>Zinsen und ähnliche Aufwendungen</b>									
Verwahrentgelte	-1.000	-1.200	-1.200	-1.200	-1.000	-1.000	-1.000	-1.000	-1.000
<b>Summe Zinsen und ähnliche Aufwendungen</b>	<b>-1.000</b>	<b>-1.200</b>	<b>-1.200</b>	<b>-1.200</b>	<b>-1.000</b>	<b>-1.000</b>	<b>-1.000</b>	<b>-1.000</b>	<b>-1.000</b>
<b>ERGEBNIS DER GEWÖHNLICHEN GESCHÄFTS-TÄTIGKEIT</b>	<b>384</b>	<b>380</b>	<b>-96.620</b>	<b>380</b>	<b>380</b>	<b>380</b>	<b>380</b>	<b>380</b>	<b>380</b>
Außerordentliche Erträge	0	0	0	0	0	0	0	0	0
Außerordentliche Aufwendungen	0	0	0	0	0	0	0	0	0
<b>Außerordentliches Ergebnis</b>	<b>0</b>	<b>0</b>	<b>0</b>	<b>0</b>	<b>0</b>	<b>0</b>	<b>0</b>	<b>0</b>	<b>0</b>
<b>Sonstige Steuern</b>	<b>-384</b>	<b>-380</b>	<b>-380</b>	<b>-380</b>	<b>-380</b>	<b>-380</b>	<b>-380</b>	<b>-380</b>	<b>-380</b>
<b>JAHRESERGEBNIS</b>	<b>0</b>	<b>0</b>	<b>-97.000</b>	<b>0</b>	<b>0</b>	<b>0</b>	<b>0</b>	<b>0</b>	<b>0</b>

## Vermögensplan - Tübinger Musikschule

Nr.	Position	Plan 2020	Plan 2019
		EUR	EUR
<b>Finanzierungsmittel (Einnahmen)</b>			
1.	Zuführung zum Stammkapital	0	0
2.	Zuführung zu Rücklagen	0	0
3.	Jahresgewinn	0	0
4.	Zuführung zu Sonderposten mit Rücklagenanteil	0	0
5.	Zuweisungen und Zuschüsse	0	0
6.	Beiträge und ähnliche Entgelte	0	0
7.	Zuführungen zu langfristigen Rückstellungen	0	0
8.	Kredite	0	0
	a) von der Stadt	0	0
	b) von Dritten	0	0
9.	Abschreibungen und Anlagenabgänge	20.000	22.000
10.	Rückflüsse aus gewährten Krediten	0	0
11.	Verlustübernahme	0	0
12.	Finanzierungsüberschuss aus den Vorjahren	0	0
13.	<b>Finanzierungsmittel insgesamt</b>	<b>20.000</b>	<b>22.000</b>

Nr.	Position	Plan 2020	Plan 2019
		EUR	EUR
<b>Finanzierungsbedarf (Ausgaben)</b>			
1.	Summe Investitionen immaterielle Vermögensgegenstände und Sachanlagen	0	0
	davon immaterielle Vermögensgegenstände	0	0
	davon Grundstücke und grdstücksgl. Rechte mit Geschäfts-, Betriebs- und and. Bauten	0	0
	davon Grundstücke und grdstücksgl. Rechte mit Wohnbauten	0	0
	davon technische Anlagen und Maschinen	0	0
	davon Betriebs- und Geschäftsausstattung	20.000	22.000
	davon geleistete Anzahlungen und Anlagen im Bau	0	0
2.	Finanzanlagen	0	0
3.	Rückzahlung von Stammkapital	0	0
4.	Entnahme aus Rücklage	0	0
5.	Jahresverlust	0	0
6.	Entnahme Sonderposten mit Rücklagenanteil	0	0
7.	Auflösung Ertragszuschüsse	0	0
8.	Entnahme langfristiger Rückstellungen	0	0
9.	Tilgung von Krediten	0	0
10.	Gewährung von Krediten	0	0
	a) an Gemeinde	0	0
	b) an Dritte	0	0
11.	Kapitalentnahme durch Stadt	0	0
12.	Finanzierungsfehlbetrag aus Vorjahren	0	0
<b>13.</b>	<b>Finanzierungsbedarf insgesamt</b>	<b>20.000</b>	<b>22.000</b>
<b>FINANZIERUNGSÜBERSCHUSS/-FEHLBETRAG</b>		<b>0</b>	<b>0</b>



## Finanzplan – 5 Jahre

Nr.	Position	Plan 2019	Plan 2020	2021	2022	2023
		EUR	EUR	EUR	EUR	EUR
<b>Finanzierungsmittel (Einnahmen)</b>						
1.	Zuführung zum Stammkapital	0	0	0	0	0
2.	Zuführung zu Rücklagen	0	0	0	0	0
3.	Jahresgewinn	0	0	0	0	0
4.	Zuführung zu Sonderposten mit Rücklagenanteil	0	0	0	0	0
5.	Zuweisungen und Zuschüsse	0	0	0	0	0
6.	Beiträge und ähnliche Entgelte	0	0	0	0	0
7.	Zuführungen zu langfristigen Rückstellungen	0	0	0	0	0
8.	Kredite	0	0	0	0	0
	a) von der Stadt	0	0	0	0	0
	b) von Dritten	0	0	0	0	0
9.	Abschreibungen und Anlagenabgänge	22.000	20.000	119.020	22.000	22.000
10.	Rückflüsse aus gewährten Krediten	0	0	0	0	0
11.	Verlustübernahme	0	0	0	0	0
12.	Finanzierungsüberschuss aus den Vorjahren	0	0	97.000	0	0
13.	Finanzierungsmittel insgesamt	<b>22.000</b>	<b>20.000</b>	<b>216.020</b>	<b>22.000</b>	<b>22.000</b>

Nr.	Position	Plan 2019		Plan 2020		2021		2022		2023	
		EUR	EUR	EUR	EUR	EUR	EUR	EUR	EUR	EUR	EUR
<b>Finanzierungsbedarf (Ausgaben)</b>											
1.	Summe Investitionen immaterielle Vermögensgegenstände und Sachanlagen davon immaterielle Vermögensgegenstände davon Grundstücke und grdstücksgl. Rechte mit Geschäfts-, Betriebs- und and. Bauten davon Grundstücke und grdstücksgl. Rechte mit Wohnbauten davon technische Anlagen und Maschinen davon Betriebs- und Geschäftsausstattung davon geleistete Anzahlungen und Anlagen im Bau	0	0	0	0	0	0	0	0	0	0
		22.000	20.000	119.020	22.000	22.000					
2.	Finanzanlagen	0	0	0	0	0	0	0	0	0	0
3.	Rückzahlung von Stammkapital	0	0	0	0	0	0	0	0	0	0
4.	Entnahme aus Rücklage	0	0	97.000	0	0	0	0	0	0	0
5.	Jahresverlust	0	0	0	0	0	0	0	0	0	0
6.	Entnahme Sonderposten mit Rücklagenanteil	0	0	0	0	0	0	0	0	0	0
7.	Auflösung Ertragszuschüsse	0	0	0	0	0	0	0	0	0	0
8.	Entnahme langfristiger Rückstellungen	0	0	0	0	0	0	0	0	0	0
9.	Tilgung von Krediten	0	0	0	0	0	0	0	0	0	0
10.	Gewährung von Krediten a) an Gemeinde b) an Dritte	0	0	0	0	0	0	0	0	0	0
11.	Kapitalentnahme durch Stadt	0	0	0	0	0	0	0	0	0	0
12.	Finanzierungsfehlbetrag aus Vorjahren	0	0	0	0	0	0	0	0	0	0
<b>13.</b>	<b>Finanzierungsbedarf insgesamt</b>	<b>22.000</b>	<b>20.000</b>	<b>216.020</b>	<b>22.000</b>	<b>22.000</b>	<b>216.020</b>	<b>22.000</b>	<b>22.000</b>	<b>22.000</b>	<b>0</b>
<b>FINANZIERUNGSÜBERSCHUSS/-FEHLBETRAG</b>		<b>0</b>	<b>0</b>	<b>0</b>	<b>0</b>	<b>0</b>	<b>0</b>	<b>0</b>	<b>0</b>	<b>0</b>	<b>0</b>

### Investitionsprogramm - Tübinger Musikschule

Vorhaben	2020	2020 - VE	2021	2022	2023	2024 ff.	Erläuterungen
	EUR	EUR	EUR	EUR	EUR	EUR	

Baukosten	0	0	0	0	0	0	
Summe Grundstücke und grdstgleiche Rechte	0	0	0	0	0	0	
Ersatzbeschaffung	13.000	0	13.000	12.000	12.000	12.000	
Erwerb	2.000	0	2.000	2.000	2.000	2.000	
Geringw. Wirt- schaftsgüter	5.000	0	105.020	8.000	8.000	8.000	
Summe Betriebs- und Geschäftsausstattung	0	0	0	0	0	0	
<b>Summe Investitionen</b>	<b>20.000</b>	<b>0</b>	<b>119.020</b>	<b>22.000</b>	<b>22.000</b>	<b>22.000</b>	

Investitionen Gesamtbetrieb							
Immaterielle Vermö- gensgegenstände	0	0	0	0	0	0	
Grundstücke und grdst- gleiche Rechte	0	0	0	0	0	0	
Technische Anlagen und Maschinen	0	0	0	0	0	0	
Betriebs- und Geschäfts- ausstattung	0	0	0	0	0	0	
<b>Summe Investitionen Ge- samtbetrieb</b>	<b>0</b>	<b>0</b>	<b>0</b>	<b>0</b>	<b>0</b>	<b>0</b>	

<b>Stellenplan 2020 - Musikschule Tübingen</b>					
<b>Stellenübersicht der Beschäftigten gemäß § 3 EigBV</b>					
<b>Betriebszweig</b>	<b>Entgeltgruppe</b>	<b>Vorgesehene Stellen für das Jahr 2020</b>	<b>Veranschlagte Stellen lt. Stellenplan 2019</b>	<b>Tatsächlich besetzte Stellen zum 30.06.2019</b>	<b>Erläuterungen</b>
<b>Verwaltung</b>					
	EG 13	1,00	1,00	1,00	Leitung
	EG 10	0,51	0,51	0,51	Sachbearbeitung
	EG 09c	0,33	0,33	0,33	Sachbearbeitung
	EG 08	2,00	2,00	2,00	Sachbearbeitung
	EG 05	1,00	1,00	1,00	Hausmeister
	EG 02EST5	0,90	0,90	0	Reinigungskraft
<b>Summe</b>		<b>5,74</b>	<b>5,74</b>	<b>4,84</b>	
<b>Musiklehrkräfte</b>					
	EG 09b	28,22	28,22	26,30	entspricht 58 Personen ( 30.06.2019)
<b>Summe</b>		<b>28,22</b>	<b>28,22</b>	<b>26,30</b>	
<b>Gesamtbetrieb</b>		<b>33,96</b>	<b>33,96</b>	<b>31,14</b>	

## Übersicht über den voraussichtlichen Stand der Schulden (ohne Kassenkredite)

Art	Stand am 01.01.2019	Zugänge 2019	Abgänge 2019	vorauss. Stand am 01.01.2020	Zugänge 2020	Abgänge 2020	vorauss. Stand zum 31.12.2020
	T EUR	T EUR	T EUR	T EUR	T EUR	T EUR	T EUR
1. Schulden aus Krediten von/vom							
1.1 Bund	0	0	0	0	0	0	0
1.2 Land	0	0	0	0	0	0	0
1.3 Gemeinden und Gemeindeverbänden	0	0	0	0	0	0	0
1.4 Zweckverbänden und dgl.	0	0	0	0	0	0	0
1.5 sonstigem öffentlichem Bereich	0	0	0	0	0	0	0
1.6. Kreditmarkt	0	0	0	0	0	0	0
Summe	0	0	0	0	0	0	0
2. Inneres Darlehen	0	0	0	0	0	0	0
3. Trägerdarlehen	0	0	0	0	0	0	0
4. Schulden aus Vorgängen, die Kreditaufnahmen wirtschaftliche gleich kommen	0	0	0	0	0	0	0
5. Verpflichtungen aus Leasing-Verträgen und ähnlichen Verträgen im Zusammenhang mit unbeweglichen Gütern	0	0	0	0	0	0	0

## Übersicht über den voraussichtlichen Stand der Rücklagen und Rückstellungen

Art	Stand am 01.01.2019	Zugänge 2019	Abgänge 2019	vorauss. Stand am 01.01.2020	Zugänge 2020	Abgänge 2020	vorauss. Stand zum 31.12.2020
	TEUR	TEUR	TEUR	TEUR	TEUR	TEUR	TEUR
1. Allgemeine Rücklagen	61	0	0	61	0	0	61
2. Zweckgebundene Rücklagen	96	0	0	96	0	0	96
3. Rückstellungen für ATZ/Pensionen	0	0	0	0	0	0	0
<b>Summe</b>	<b>157</b>	<b>0</b>	<b>0</b>	<b>157</b>	<b>0</b>	<b>0</b>	<b>157</b>

### Übersicht über die aus Verpflichtungsermächtigungen voraussichtlich fällig werdenden Ausgaben

Verpflichtungsermächtigungen im WP des Jahres Maßnahme	VE			voraussichtlich fällige Ausgaben	
	2020 T EUR	2021 T EUR	2022 T EUR	2023 T EUR	
Planungsleistungen	0	0	0	0	0
Baukosten	0	0	0	0	0
<b>Summe</b>	<b>0</b>	<b>0</b>	<b>0</b>	<b>0</b>	<b>0</b>

Jahresabschluss

Eigenbetrieb

Kommunale Servicebetriebe Tübingen

Jahresabschluss zum 31.12.2018



Bilanz (in €)	Jahresabschluss	
	31.12.2018	31.12.2017
<b>Aktiva</b>		
Anlagevermögen	71.684.510	73.999.653
Umlaufvermögen	13.522.305	9.168.218
Rechnungsabgrenzungsposten	0	2.552
<b>Passiva</b>		
Eigenkapital	-238.229	202.463
Sonderposten / Ertragszuschüsse	12.434.513	12.941.133
Rückstellungen	6.345.606	6.542.459
Verbindlichkeiten	62.902.730	63.455.805
Rechnungsabgrenzungsposten	3.762.196	28.563
<b>Bilanzsumme</b>	<b>85.206.815</b>	<b>83.170.423</b>

Gewinn- und Verlustrechnung (in €)	Plan	Jahresabschluss	Jahresabschluss
	31.12.2018	31.12.2018	31.12.2017
Umsatzerlöse	12.551.300	12.929.404	12.777.587
Erlöse von städtischen Dienststellen	11.457.770	10.264.423	10.176.094
sonstige / weitere betriebliche Erträge	1.657.660	2.707.737	1.978.607
<b>Gesamterträge</b>	<b>25.666.730</b>	<b>25.901.563</b>	<b>24.932.289</b>
Materialaufwand	6.480.970	6.367.629	5.258.825
Personalaufwand	9.863.000	9.519.102	9.139.641
Abschreibungen	4.965.480	4.405.431	4.542.295
sonstige betriebliche Aufwendungen	4.557.280	6.238.858	6.622.985
<b>Gesamtaufwendungen</b>	<b>25.866.730</b>	<b>26.531.020</b>	<b>25.563.745</b>
<b>Jahresüberschuss/-verlust</b>	<b>-200.000</b>	<b>-629.456</b>	<b>-631.457</b>

\*Rundungsdifferenzen möglich (+/- 1 €)

## **Übersicht über die voraussichtliche Entwicklung der Kommunalen Servicebetriebe Tübingen**

### **Ausblick und Risikoeinschätzung**

Das Großprojekt „Bau 4. Reinigungsstufe“ wird im Bereich Stadtentwässerung weiterhin erhebliche Ressourcen vor Ort binden. Es gilt die neue Betriebsleiterin in das Großprojekt und in die komplexen betrieblichen Strukturen einzubinden, so dass ein guter Übergang geschaffen werden kann. bei der Kanal- und Regenwasserbehandlungen stehen ebenso größere Instandhaltungs- und Sanierungsmaßnahmen an (Schwerpunkt Elektro- und Steuertechnik), die Personalressourcen in der Planung und Umsetzung binden werden.

Im Bereich Friedhofswesen wurde der Beschluss über die neue Gebührenkalkulation gefasst. Zudem wurden neue Bestattungsangebote geschaffen. Die in den Ortsteilen und Ortschaften neu gebauten Gemeinschaftsgrabanlagen sowie Baumbestattungsmöglichkeiten müssen in den betrieblichen Bestattungs-, Pflege- und Unterhaltungsbetrieb integriert werden. Die zahlreichen neuen Bestattungsmöglichkeiten werden zukünftig mehr Beratungsaufwand und Verwaltungsarbeiten mit sich bringen.

Bei der Anschaffung von Nutzfahrzeugen und PKWs steht die Umstellung auf E-Antriebe im Fokus. Des Weiteren sollen die Mitarbeiter der Fuhrpark-Werkstatt im Bereich der E-Technik weitergebildet und geschult werden, damit der Betrieb hier zukunftsfähig aufgestellt ist.

Wie bereits im letzten Jahr angemerkt, wird für die gesamte KST die „Personalgewinnung und Personalentwicklung“ in den kommenden Jahren ein sehr wichtiges Thema sein.

Ein wichtiger Zukunftsbaustein konnte bereits erfolgreich umgesetzt werden. Im Bereich Stadtentwässerung wurden zwei Auszubildende eingestellt. Dieser Schritt war wichtig, damit sie gut in das Zukunftsprojekt „4. Reinigungsstufe“ und in alle weiteren komplexen betrieblichen Abläufe sowie technischen Gegebenheiten eingeführt und langfristig gebunden werden können.

Im Bereich Infrastruktur gilt es nun den größten und zeitintensivsten Organisationsentwicklungsprozess zu starten und in den nächsten zwei Jahren umzusetzen. Der Bereich soll mit 130 Mitarbeiterinnen und Mitarbeitern in einer zentralen und dezentralen Organisationsstruktur zukunftsfähig aufgestellt werden. Dabei muss die Funktionsfähigkeit in der Führungsstruktur sichergestellt werden, da hier auf Grund von Renteneintritten eine Vakanz entsteht. Zusätzlich sollen in den Einsatz- und Aufgabengebieten der Mitarbeiterinnen und Mitarbeiter klare Verantwortlichkeiten und Entscheidungsbefugnisse erarbeitet und festgelegt werden, so dass für Bürger eine klare Zuständigkeit in den Gebieten erkennbar ist.

Des Weiteren stehen im Bereich Müllabfuhr vertragliche Verhandlungen mit dem Landratsamt an. Zielsetzung dabei ist, die Müllabfuhr kostendeckend zu betreiben.



Jahresabschluss

Eigenbetrieb

Tübinger Musikschule

Jahresabschluss zum 31.12.2018

## Eigenbetrieb Tübinger Musikschule



Bilanz (in €)	Jahresabschluss	
	31.12.2018	31.12.2017
<b>Aktiva</b>		
Anlagevermögen	135.843	138.154
Umlaufvermögen	271.426	278.525
Rechnungsabgrenzungsposten	4.505	5.768
<b>Passiva</b>		
Eigenkapital	307.234	342.995
Sonderposten / Ertragszuschüsse	2.319	2.650
Rückstellungen	25.775	22.437
Verbindlichkeiten	69.966	54.364
Rechnungsabgrenzungsposten	6.480	0
<b>Bilanzsumme</b>	<b>411.774</b>	<b>422.447</b>

Gewinn- und Verlustrechnung (in €)	Plan	Jahresabschluss	Jahresabschluss
	31.12.2018	31.12.2018	31.12.2017
<b>Umsatzerlöse</b>			
Umsatzerlöse	1.629.030	1.621.016	1.643.344
Erlöse von städtischen Dienststellen	1.172.168	1.168.477	1.136.004
sonstige / weitere betriebliche Erträge	11.740	44.854	32.848
<b>Gesamterträge</b>	<b>2.812.938</b>	<b>2.834.347</b>	<b>2.812.196</b>
<b>Materialaufwand</b>			
Materialaufwand	27.000	18.128	28.452
Personalaufwand	2.252.520	2.275.426	2.222.002
Abschreibungen	17.500	18.168	19.238
sonstige betriebliche Aufwendungen	515.918	519.835	503.953
<b>Gesamtaufwendungen</b>	<b>2.812.938</b>	<b>2.831.556</b>	<b>2.773.645</b>
<b>Jahresüberschuss/-verlust</b>	<b>0</b>	<b>2.790</b>	<b>38.551</b>

\*Rundungsdifferenzen möglich (+/- 1 €)

## **Übersicht über die voraussichtliche Entwicklung der Tübinger Musikschule**

### **Ausblick und Risikoeinschätzung**

Die Tübinger Musikschule will den seit der Kommunalisierung eingeschlagenen Weg weiter fortsetzen. Die zentralen Themen sind die Zusammenarbeit mit Schulen und die Erschließung neuer Zielgruppen. Eine Konstanz der Schülerzahlen im Kerngeschäft und ein leichter Zuwachs der Schülerzahlen in den Kooperationen werden angestrebt. Eine weitere Vernetzung mit Institutionen, Ferienangebote und Orchesterfreizeiten sollen die Attraktivität des Angebotes der Tübinger Musikschule steigern und durch den höheren Bekanntheitsgrad soll die Nachfrage gesichert werden.

Ein Thema bleibt weiterhin die Frage der Renovierung. Der Tübinger Gemeinderat hat einstimmig dem Planungsbeschluss zur Renovierung des Musikschulgebäudes in der Frischlinstraße zugestimmt. Durch eine Meinungsumfrage im Sommer 2017 bei den Eltern, Schülerinnen und Schülern wurde bestätigt, dass die momentane Gebäudesituation für die Kunden der Musikschule sehr unbefriedigend ist. Die räumliche Attraktivität der Musikschule hat direkte Auswirkungen auf die Kundenzufriedenheit. Sobald sich die Planungen konkretisieren, wird die Musikschule die aus der Renovierung erwachsenden logistischen Aufgaben planen. Es gilt die Renovierung möglichst ohne größere Einschränkungen für die Kundinnen und Kunden der Musikschule durchzuführen. Der schlechte Zustand des Gebäudes fordert schon jetzt von den Schülerinnen und Schülern große Belastungen (z.B. hohe Temperaturen der Dachgeschossräume im Sommer, kalte und zugige Flure im Winter). Daher erwartet die Musikschule, dass die Perspektive auf ein renoviertes Gebäude bei den Nutzerinnen und Nutzern Verständnis für diese Übergangszeit erzeugt.

## **Jahresabschlüsse**

der Unternehmen, an denen die  
Universitätssstadt Tübingen  
mit mehr als 50 v.H. beteiligt ist

Stadtwerke Tübingen GmbH  
Jahresabschluss zum 31.12.2018

Altenhilfe Tübingen gGmbH  
Jahresabschluss zum 31.12.2018

Gesellschaft für Wohnungs- und  
Gewerbebau Tübingen mbH  
Jahresabschluss zum 31.12.2018

Tübinger Zimmertheater GmbH  
Jahresabschluss zum 31.12.2018

Wirtschaftsförderungsgesellschaft  
Tübingen mbH  
Jahresabschluss zum 31.12.2018

Tübinger Sporthallenbetriebsgesellschaft mbH  
Jahresabschluss zum 31.12.2018

Stadtwerke Tübingen GmbH  
Jahresabschluss zum 31.12.2018



Bilanz (in €)	Jahresabschluss	
	31.12.2018	31.12.2017
<b>Aktiva</b>		
Anlagevermögen	171.635.791	160.294.554
Umlaufvermögen	45.373.616	30.742.840
Rechnungsabgrenzungsposten	545.006	307.701
<b>Passiva</b>		
Eigenkapital	72.463.341	67.436.734
Sonderposten / Ertragszuschüsse	437.160	717.997
Rückstellungen	24.812.546	21.910.381
Verbindlichkeiten	119.021.320	100.449.963
Rechnungsabgrenzungsposten	820.046	830.020
<b>Bilanzsumme</b>	<b>217.554.413</b>	<b>191.345.094</b>

Gewinn- und Verlustrechnung (in €)	Plan	Jahresabschluss	
	31.12.2018	31.12.2018	31.12.2017
<b>Umsatzerlöse</b>			
Umsatzerlöse	227.890.000	243.477.044	212.555.340
<b>sonstige / weitere betriebliche Erträge</b>			
sonstige / weitere betriebliche Erträge	4.096.000	5.332.087	6.257.014
<b>Gesamterträge</b>	<b>231.986.000</b>	<b>248.809.131</b>	<b>218.812.353</b>
<b>Materialaufwand</b>			
Materialaufwand	171.315.000	190.840.250	160.184.126
<b>Personalaufwand</b>			
Personalaufwand	28.707.000	28.647.037	27.941.511
<b>Abschreibungen</b>			
Abschreibungen	10.296.000	10.872.530	9.702.506
<b>sonstige betriebliche Aufwendungen</b>			
sonstige betriebliche Aufwendungen	20.423.000	15.707.281	15.462.325
<b>Gesamtaufwendungen</b>	<b>230.741.000</b>	<b>246.067.098</b>	<b>213.290.469</b>
<b>Jahresüberschuss/-verlust</b>	<b>1.245.000</b>	<b>2.742.033</b>	<b>5.521.885</b>

\*Rundungsdifferenzen möglich (+/- 1 €)

## Übersicht über die voraussichtliche Entwicklung der Stadtwerke Tübingen GmbH

### 1. Prognosebericht

Das ifo Geschäftsklima für Deutschland ist im Januar 2019 auf seinen tiefsten Stand seit Februar 2016 gesunken. Verantwortlich für den starken Rückgang von 101,0 auf 99,1 Punkte war vor allem ein Einbruch der Erwartungen. Insgesamt geht es bei allen wichtigen Branchen abwärts. Für den deutlichen Rückgang dürfte der Mix aus politischen Risiken mitverantwortlich sein. Protektionismus, Brexit-Sorgen und in Deutschland ein sich allmählich aufbauender Reformstau dürften an der Zuversicht der Unternehmen nagen. Zudem bekommt die deutsche Außenwirtschaft die Wachstumsverlangsamung in China zu spüren.

Ein wichtiger Startpunkt des Jahres 2019 mit hoher Ausstrahlwirkung in die Zukunft sind die Empfehlungen der Kommission für Wachstum, Strukturwandel und Beschäftigung (kurz: Kohlekommission). Neben der Empfehlung, bis 2038 aus der Kohleverstromung auszusteigen, hat sich das Gremium aus Wirtschaft, Wissenschaft Politik, Umwelt und den Gewerkschaften auf die folgenden Punkte verständigt:

1. Ein Ausstieg vor dem Jahr 2038 soll 2032 geprüft werden.
2. Die Kohleregionen erhalten zum Ausgleich insgesamt 40 Milliarden Euro für die nächsten 20 Jahre. Hinzu kommen noch einmal 700 Millionen Euro pro Jahr zur Absicherung.
3. Die Betreiber von Kohlekraftwerken können ebenfalls mit einer Entschädigung rechnen.
4. Als Entlastung für den erwarteten Anstieg der Strompreise sollen für Unternehmen und Privathaushalte ab 2023 jährlich etwa zwei Milliarden Euro als Zuschuss zu den Netzentgelten bereitgestellt werden.
5. Allein bis 2022 sollen in einem ersten Schritt 12,5 Gigawatt Kohlestrom aus dem Netz genommen werden.
6. Der „Hambacher Forst“ soll nach Möglichkeit erhalten bleiben.

Generell gilt jedoch, dass die Kommission nur Vorschläge macht. Insgesamt ist jetzt die Politik als Gesetzgeber gefordert, die Empfehlungen der Kommission umzusetzen. Jetzt müssen konkret und mit klarem Zeit- und Zielkorridor die energiewirtschaftlichen Rahmenbedingungen gesetzt werden, die zukünftig den Schritt in eine weitgehende CO<sub>2</sub> neutrale Stromerzeugung möglich machen.

In 2018 erzeugte die Kernenergie noch etwa 76 Terawattstunden (TWh) an Strom, was circa 7.100 Volllaststunden entspricht. Mit dem vollständigen Atomausstieg bis spätestens Ende 2022 würde die gesamte Stromerzeugung aus der Kernenergie wegfallen. Diese müsste entsprechend von anderen Technologien ersetzt werden. Wie bei der Braunkohle handelt es sich jedoch bei der Kernenergie um Grundlastkraftwerke. Somit ist ein einfaches Ersetzen der Kernenergie-Kapazitäten durch den Aufbau von EE-Kapazitäten nicht ausreichend, um die ausscheidende Stromerzeugung zu kompensieren. Deutschland stellt sich somit enormen Herausforderungen wenn neben dem beschlossenen Atomausstieg 2022 auch der schrittweise Kohleausstieg vollzogen wird. Das würde bedeuten, dass bis 2022 bereits etwa 145 TWh an Stromerzeugung ersetzt werden müssten. Bis 2030 könnte diese Menge dann auf knapp 220 TWh ansteigen.

Dagegen steht dem notwendigen Windkraftausbau an Land aufgrund der Genehmigungsverfahren und der schlechten Ergebnisse in den Ausschreibungsverfahren ein weiterer Rückgang bevor. Da das Kernkraftwerk Philippsburg 2 noch bis Ende 2019 in Betrieb sein wird, werden die Atomstrommengen in 2019 in etwa gleich bleiben. Bei Kohlekraftwerken ist mit einer weiteren Abnahme der Erzeugungskapazitäten zu rechnen. Zwei weitere Braunkohlemeiler werden im Oktober 2019 in die Sicherheitsbereitschaft überführt und die Steinkohle steht durch die hohen CO<sub>2</sub>-Preise weiter wirtschaftlich unter Druck. Durch die Verknappung des Primärangebots an Emissionszertifikaten durch die Einführung der Marktstabilitätsreserve wird es hier auch in 2019 zu keiner Änderung kommen. Allerdings kann auch hier ein „harter Brexit“ dazu führen, dass sich britische Unternehmen veranlasst sehen ihre Zertifikatsbestände innerhalb relativ kurzer Zeit zu veräußern. Dies dürfte sich zumindest zeitweise negativ auf die Preisentwicklung auswirken.

Für die Treibhausgasemissionen war 2018 dagegen ein gutes Jahr – sie lagen rund 50 Millionen Tonnen unter dem Vorjahresniveau. Dies war aber hauptsächlich der außerordentlich milden Witterung geschuldet. Solche Bedingungen sind nicht zwingend für die kommenden Jahre zu erwarten. Es ist daher trotz der deutlich gesunkenen Emissionen 2018 nicht wahrscheinlicher geworden, dass Deutschland das ursprünglich für 2020 formulierte Klimaschutzziel (40 Prozent Emissionsminderung gegenüber 1990) noch erreichen wird – schließlich müssten noch 103 Millionen Tonnen an Emissionen reduziert werden, um das Ziel zu erreichen. Diese Lücke erfordert Emissionssenkungen von gut je 50 Millionen Tonnen in 2019 und 2020, das heißt die Minderungsleistung von 2018 müsste noch zweimal wiederholt werden. Dies ist aufgrund der bisherigen Klimaschutzmaßnahmen nicht zu erwarten – und auch ein Jahr wie 2018 wird nicht die Regel sein. Schreibt man den Trend von 2010 bis 2018 fort und glättet somit Sondereffekte aus einzelnen Jahren, erhält man eine Emissionsreduktion von etwa sechs Millionen Tonnen pro Jahr. Für das Jahr 2020 ist somit eine Emissionsreduktion von minus 32 Prozent anstatt von minus 40 Prozent zu erwarten.

Die Konjunkturprognosen für Deutschland zeigen schon seit Ende 2018 deutlich nach unten. Die spiegelt sich auch im aktuellen IFO-Index wieder. Das Bruttoinlandsprodukt dürfte nur noch um 1,2 Prozent wachsen und damit so langsam wie seit 2013 nicht mehr. Treiber dieser schwachen Konjunktur bleibt der private Konsum, der von der guten Beschäftigungslage und ordentlichen Lohnzuwächsen profitiert. Außerdem sorgt die weiterhin lockere Geldpolitik der Europäischen Zentralbank weiter für günstige Finanzierungsbedingungen, die auch die Bauinvestitionen weiter stärken dürfte.

Die folgenden Prognosen für die swt sind grundsätzlich Ungewissheiten und dem Risiko unterworfen, dass die tatsächliche Geschäftsentwicklung sowie die Ertrags- und Finanzlage der swt im folgenden Geschäftsjahr von den prognostizierten Entwicklungen abweichen können.

### Mengen und Besucherzahlen:

		Ist 2018	Plan 2019	Tendenz
TüStrom	(Mio. kWh)	1.530,2	1.029,0	→
TüGas	(Mio. kWh)	904,4	828,0	↓
TüWärme	(Mio. kWh)	160,3	188,6	↗
<b>Summe Energie</b>		<b>2.594,9</b>	<b>2.045,6</b>	→
TüWasser	(Tsd. m <sup>3</sup> )	4.828	4.800	→
TüBus	(Fahrgäste in Mio.)	20,6	20,6	↗
TüParken	(Einfahrten)	1.007.762	1.159.800	↗
TüBäder	(Besucher)	557.090	570.000	↗

Für die kommenden Jahre geht die Geschäftsführung davon aus, dass die allgemeinen Rahmenbedingungen die Energiewirtschaft weiterhin vor anspruchsvolle Aufgaben stellen werden. Die Stadtwerke Tübingen haben sich mit ihrer Tochtergesellschaft Ecowerk und den kontinuierlichen Ausbau der Fernwärme in Tübingen bereits seit Jahren auf das Energiesystem der Zukunft ausgerichtet. Nach vier Jahren mit steigenden Ergebnissen erwartet die Geschäftsführung im Geschäftsjahr 2019 ein EBIT etwa auf Vorjahresniveau. Auch bei den Umsatzerlösen geht die swt von einer Seitwärtsbewegung aus. Dabei geht die Geschäftsführung von einem schwachen Wirtschaftswachstum und damit von einer nur sehr gering steigenden Energienachfrage aus. Die ÖPNV-Nachfrage wird weiter ansteigen, was jedoch bei weiter steigenden Kosten auf das EBIT der Stadtwerke keine Auswirkungen haben wird. Oberste Priorität bei den Defizitparten der swt ist das Halten der jetzigen Spartenergebnisse.

In den Geschäftsfeldern Strom- und Gasvertrieb ist eine anhaltend hohe Wettbewerbsintensität zu erwarten. Aufsehenerregende Insolvenzen von preisaggressiven Anbietern (Deutsche Energie, Bayerische Energieversorgung) führen nicht dazu, dass besonders preisfokussierte Kunden ihr Einkaufsverhalten ändern. Vergleichsportale bedienen dieses Marktsegment mit weiterhin großer Intensität. Hinzu kommen neue Anbieter, die mit alternativen Modellen auf Kundenfang gehen (z.B. Flatrates in Verbindung mit Stromspeichern, Community-Ansätze, Elektrofahrzeuge mit inkludiertem Fahrstrom, etc.). Aus dem Stromabsatz an Endkunden wird für die Folgejahre mit einem leichten Rückgang der Erlöse gerechnet. Der Gas- und Wärmeabsatz wird auch in Zukunft unter dem anhaltenden Klimawandel leiten. Nur durch eine starke Kundenorientierung und eine klare ökologische Positionierung am Markt ist eine nachhaltige Sicherung der Wettbewerbsfähigkeit der swt möglich. Nicht die Technik, sondern Marketingqualität, Kundenservice, und auf den Kunden zugeschnittenen Produkte bestimmen künftig den Geschäftserfolg im Energievertrieb.

Potentiale für zusätzliche Ergebnisbeiträge sehen die swt insbesondere in der Vermarktung von Regenergie und in der Erbringung von Dienstleistungen für die Strombedarfssteuerung. Flexibel und schnell einzusetzende Blockheizkraftwerke und GuD-Anlagen im Zusammenspiel mit großen Wärmespeichern spielen eine zentrale Rolle, wenn der Regenergiebedarf mit dem Ausbau der erneuerbaren Energien mit ihren tages- und jahrzeitlichen sowie wetterbedingten Schwankungen weiter steigt. Im Gegensatz zu konventionellen Kraftwerken können Outputs aus erneuerbaren Energien überwie-

gend weder genau kalkuliert noch an den tatsächlichen Bedarf angepasst werden. Regelenergieanlagen eröffnen an dieser Stelle die Chance, die Erzeugung und den Verbrauch erneuerbarer Energien zu entkoppeln und auf diese Weise den Nutzen von Ökostrom im Hinblick auf Klimaschutz und Kosteneffizienz deutlich zu steigern. Hinzu kommt auch der verstärkte Ausbau von Photovoltaik im urbanen Umfeld. Die swt bieten hier verstärkt Mieterstrommodelle für die Wohnungswirtschaft an, wie auch speziell für Gewerbe- und Industriekunden zugeschnittene „Energieslösungen“ im Umfeld Solarstrom und Elektromobilität.

In der Strom- und Gasverteilung orientieren sich die Umsätze an den jeweiligen Erlösobergrenzen. Bei den Einspeisungen aus regenerativen Energieträgern wird sich die Entwicklung weiter fortsetzen. Es gibt im Netz der swt mittlerweile 2.026 Einspeiseanlagen (Vorjahr 1.905 Anlagen) die Strom aus Erdgas, Wasser, Biomasse und Sonnenenergie produzieren. Dadurch wachsen auch die Anforderungen an die Verteilnetze. Die wachsende Zahl an Stromproduzenten, die zunehmend volatile Stromerzeugung sowie die perspektivisch steigende Zahl an flexiblen Verbrauchern machen die Instandhaltung der Verteilnetze zu einem maßgeblichen Erfolgsfaktor. Um einen drohenden Investitionsstau zu verhindern, hat der Gesetzgeber zwischenzeitlich mit dem Kapitalkostenaufschlag eine Möglichkeit geschaffen, im Rahmen der Anreizregulierung den Zeitverzug zwischen Investitionen und den damit verbundenen Kapitalrückflüssen aufzulösen. Um das aktuell überdurchschnittlich niedrige Niveau bei den Ausfallzeiten in den Netzsparten zu halten, bedarf es insbesondere im Stromnetz auch in den Folgejahren hoher Investitionen in den Erhalt der Versorgungssicherheit. Wir rechnen in den nächsten Jahren mit durchschnittlichen Investitionen in Höhe von 2,8 Millionen Euro pro Jahr im Stromnetz und in Höhe von 1,5 Millionen Euro pro Jahr im Gasnetz.

Der Bereich der Kraft-Wärme-Kopplung (KWK) wie auch die Fernwärme wird weiterhin eine tragende Rolle bei der Energiewende einnehmen. Dementsprechend soll gemäß des Koalitionsvertrags im Laufe dieser Legislaturperiode das Kraft-Wärme-Kopplungsgesetz weiterentwickelt und modernisiert werden. Konkret ist geplant, die KWK-Anlagen und die Fernwärmeinfrastruktur auszubauen und effizienter zu machen. Für ein erfolgreiches Gelingen der Energiewende ist eine Beschleunigung der Wärmewende unerlässlich, denn über die Hälfte des Endenergieverbrauchs in Deutschland entfällt auf Wärmeanwendungen – wie Warmwasser, Raumwärme und sonstige Prozesswärme. Technologieoffenheit und Wettbewerb bieten die besten Voraussetzungen, um die Klimaschutzziele auch im Wärmesektor verlässlich und kosteneffizient zu erreichen. Die swt setzen im Jahr 2019 das durch das kfw-Energieeffizienzprogramm Abwärme (294) geförderte Projekt Abwärmenutzung bei der Tübinger Firma Rökona Textilwerk GmbH & Co. KG um. Ziel ist die Einspeisung nicht benötigter Abwärme aus dem Produktionsprozess in die bisher nicht angebotenen Netze „Uhlandschiene“ und „Südstadt“. Ein weiterer Schritt in diese Richtung ist die Suche nach geeigneten Flächen für den Bau einer großen Solarthermie-Anlage und der Einspeisung dieser regenerativen Wärme in unsere bestehenden Fernwärmenetze.

Die Erweiterung des Dienstleistungsportfolios im Bereich Energiedienstleistungen wurde im Jahr 2018 konsequent fortgesetzt. Neben bestehenden Produkten wie Energiemanagementberatung und Energieaudits werden auch technische Energieberatungen beim Kunden vor Ort mit Ergebnisbericht über Energieeffizienzpotentiale erfolgreich verkauft. Die Anzahl der für Kunden realisierten Projekte im Bereich der Energieversorgung hat sich in den letzten Jahren kontinuierlich erhöht.

### Umsatzerlöse nach Geschäftsbereichen:

in TEUR	Plan 2018	Plan 2019	Tendenz
TüStrom	156.085,9	142.773,0	↘
TüGas	22.821,8	25.052,5	→
TüWasser	11.248,1	11.847,9	→
TüWärme	15.065,8	16.928,0	↗
TüNet	1.524,8	1.456,8	→
TüBus	12.675,9	13.477,1	→
TüParken	1.520,0	3.240,0	↗
TüBäder	1.700,0	1.811,0	↗
Sonstiges	5.247,2	4.069,2	→
	227.889,5	220.655,5	→

Die weiterhin steigende Einwohnerzahl der Universitätsstadt Tübingen von aktuell rund 88.600 Einwohnern (2016: 87.500 Einwohner) wird durch Änderungen im Verbrauchsverhalten nur zu einem leicht steigenden Wasserabsatz in den nächsten Jahren führen. Um die Versorgungssicherheit zu gewährleisten, wird ein neuer Wasserbehälter oberhalb von Tübingen-Derendingen benötigt. Weitere damit zusammenhängende Investitionen zur Aufrechterhaltung der Versorgungssicherheit dürften zu einem Anstieg der Fixkostenbestandteile in der Sparte Wasser führen.

Die erwarteten Entwicklungen des Betriebsergebnisses vor Ertragssteuern (DB IV) in den verschiedenen Sparten der swt stellen sich wie folgt dar:

in TEUR	Plan 2019	Plan 2018	Ist 2018
TüStrom	4.345,6	3.297,5	4.196,7
TüGas	4.792,8	5.330,2	5.301,8
TüWasser	160,1	257,0	360,9
TüWärme	1.300,9	846,2	1.334,6
TüBäder	-3.547,8	-2.995,6	-3.426,9
TüParken	-64,2	-745,7	-58,5
TüBus	-4.190,8	-3.919,9	-3.859,3
TüNet	310,8	461,5	531,0
Sonstiges	-1.138,4	-641,7	-1.145,2
	1.969,0	1.889,5	3.235,0

Die Ergebnisse der defizitären Sparten werden auch in den Folgejahren durch die geplanten großen Investitionen in den Bereichen Bäder, Parkhäuser und der stetigen Ausweitung des Tübinger ÖPNV weiter deutlich negativ bleiben. Mit dem Bau eines neuen Hallenbades wird auch die Sparte TüBäder ihr Defizit zukünftig auf 4 Millionen Euro ausweiten.

Im Zuge der Bemühungen zur Luftreinhaltung werden weitere Anstrengungen unternommen den gesamten Schadstoffausstoß der Tübinger Busflotte zu reduzieren. Die entsprechenden Förderprogramme von Bund und Land helfen hier, die deutlichen Mehrkosten für innovative Antriebe wie Hybrid, Elektro oder Erdgas zu reduzieren. Leider kostet ein Elektrobus wie der eCitaro von Mercedes-Benz mit aktuellen Kosten von 570 T€ etwa 300 T€ mehr in der Anschaffung als ein konventioneller Dieselbus der EURO-VI-Norm. Die acht neuen Hybrid-Busse, die im Jahr 2019 beschafft werden, sind Teil der konsequenten Modernisierung der TüBus-Flotte. Mit jedem neuen Fahrzeug verbessert sich die Flotte hinsichtlich Abgasnorm und Kraftstoffverbrauch, weil die Busse der neuesten Generation allesamt über Abgasnorm Euro 6 verfügen und bis zu 20 Prozent weniger Kraftstoff verbrauchen. Außerdem wollen die swt im Herbst 2019 den ersten vollelektrischen E-Bus auf die Tübinger Straßen bringen. Mittelfristiges Ziel für die nächsten zwei bis drei Jahre ist es, im Tübinger Stadtbusverkehr nur noch Fahrzeuge mit der höchsten Abgasnorm Euro 6 einzusetzen.

Die Investitionen und weiteren Aktivitäten sollen im Wesentlichen innenfinanziert werden. Die Innenfinanzierung soll insbesondere über betriebsgewöhnliche Abschreibungen auf Sachanlagen und darüber hinaus über Rücklagenbildung erfolgen. Die Außenfinanzierung, insbesondere für den Bereich der erneuerbaren Energien und Großprojekte der Sparten Bäder und Parkhäuser, soll über langfristige Kreditaufnahmen erfolgen. Durch die erfolgte Gewinnthesaurierung hat sich der Darlehensbestand 2018 in Höhe von 84,2 Millionen Euro (Vorjahr: 78,4 Millionen Euro) trotz der Investitionen von 23,5 Millionen Euro nur geringfügig erhöht. Weitere große Zukunftsinvestitionen, insbesondere in den defizitären Sparten, erfordern zur Realisierung jedoch zunehmend einen Beitrag des Gesellschafters Universitätsstadt Tübingen.

Da die aktuellen Prognosen zumindest mittelfristig keinen gravierenden Anstieg der Fremdkapitalzinsen erwarten lassen und sich der durchschnittliche Zinssatz der swt aktuell auf sehr gute 2,17 Prozent (Vorjahr noch 2,59 Prozent) entwickelt hat, sind die Zinsbedienung und der Kapitaldienst durch die Gesellschaft in den nächsten fünf Jahren als gesichert anzusehen. Durch eine neu eingeführte Software zur Kreditportfolioanalyse und -überwachung ist ein taggenauer Überblick über die konzernweiten Kreditaufnahmen der swt möglich.

Für die kommenden fünf Geschäftsjahre sind Investitionen in folgender Höhe geplant:

in TEUR	Plan 2019	Plan 2020	Plan 2021	Plan 2022	Plan 2023
TüStrom	5.363	5.525	3.573	3.573	11.073
TüGas	1.553	2.410	1.410	1.410	1.410
TüWasser	2.568	1.898	3.448	2.008	1.598
TüWärme	6.560	3.970	3.400	4.355	2.700
Messstellenbetrieb	325	447	451	459	459
TüBäder	352	6.102	6.102	6.102	6.102
TüParken	4.822	2.500	2.500	3.000	3.000
TüBus	2.857	2.190	2.800	3.500	3.050
TüNet	847	598	586	538	607
Sonstiges	4.575	3.178	2.975	2.928	2.710
Beteiligungen	1.685	7.076	1.109	1.202	1.161
	31.507	35.894	28.354	29.075	33.870

Aus der mittelfristigen Investitionsplanung ergibt sich für die nächsten fünf Jahre ein Fremdmittelbedarf von etwa 105,6 Millionen Euro. Die Ausgabenschwerpunkte bilden:

- Erweiterung/Erneuerung der Strom-, Gas-, Wasser- und Wärmenetze 55,5 Mio. Euro
- Attraktivierung und Sanierung Bäder 24,8 Mio. Euro
- Sanierung bzw. Neubau Parkhäuser 15,8 Mio. Euro
- konventionelle Stromerzeugung 14,3 Mio. Euro
- Beteiligungen mit dem Schwerpunkt in erneuerbare Energien 12,2 Mio. Euro
- Ersatzbeschaffung Busse (incl. E-Mobilität) 12,0 Mio. Euro
- Betriebs- und Geschäftsausstattung, Gebäude und sonstiges 10,1 Mio. Euro
- IT-Soft- und Hardware 6,2 Mio. Euro
- Telekommunikation und Messtechnik 5,3 Mio. Euro

Für die swt stehen vor Ort in Tübingen zentrale Aufgaben zur Infrastrukturerhaltung und -verbesserung an. Gemeinsam mit der Stadt Tübingen zusammen soll bis Ende 2019 ein belastbares Konzept für die zukünftige Tübinger Bäderlandschaft erarbeitet werden. Die Planungen konzentrieren sich hier auf das sogenannte Nord-Süd-Konzept, mit dem Erhalt und moderaten Sanierung des Hallenbades Nord und den Bau eines neuen Hallenbades. Für einen konkreten Planungsbeschluss muss bis Winter 2019/2020 noch der konkrete Standort, die Größe sowie technische Ausstattung des neuen Bades untersucht werden. Baubeginn für das neue Hallenbad Süd dürfte dann 2022/2023 sein. Nach der Eröffnung des neuen Bades soll das historische Uhlandbad aufgegeben werden.

Die Sanierung des Parkhauses Altstadt-Mitte liegt im Zeit- und Kostenrahmen. Die Wiedereröffnung soll zum Weihnachtsgeschäft 2019 erfolgen. Für den Ersatz der beiden automatischen Parkhäuser wurden Lösungen gefunden, die eine perspektivische Schließung dieser hoch defizitären Parkhäuser



in den nächsten zwei Jahren ermöglichen. Der Bau einer Tiefgarage am Hauptbahnhof mit etwa 80 Kurzzeitparkplätzen soll mit den ersten Arbeiten am neuen zentralen Tübinger Omnibusbahnhof im Herbst 2019 beginnen.

## 2. Risikobericht

Jedes unternehmerische Handeln ist untrennbar mit Risiken und Chancen verbunden. Die swt sehen ein wirksames Management von Risiken und Chancen als einen bedeutenden Erfolgsfaktor zur nachhaltigen Entwicklung des Unternehmens an. Zielsetzung des bei den swt implementierten Risikomanagementsystems ist die Identifikation, Bewertung, Steuerung und Kontrolle von wesentlichen Risiken. Sämtliche erkennbare Risiken, die das Geschäftsergebnis, das Vermögen sowie Gesetzeskonformität und Reputation über definierte Grenzen hinaus negativ beeinflussen können, werden erfasst, bewertet und dokumentiert. Die Bewertung der Risiken erfolgte auf Basis der Eintrittswahrscheinlichkeit und des möglichen Ausmaßes des Risikos gemäß den Stufen gering, mittel oder hoch. Bei der Berechnung der Schadenshöhe werden alle unmittelbaren und mittelbaren Wirkungen auf die Erreichung der Unternehmensziele berücksichtigt und die kumulierte Ergebnisbelastung des laufenden und der nächsten zwei Jahre angegeben.

Auf das gesamte Unternehmen bezogen ergibt sich die folgende Portfoliodarstellung:

Stufe	Eintrittswahrscheinlichkeit		
gering	Eintrittswahrscheinlichkeit < 25 %		
mittel	25 % <	Eintrittswahrscheinlichkeit < 75 %	
hoch	Eintrittswahrscheinlichkeit > 75 %		

Stufe	Mögliches Ausmaß			
Kleinrisiko	50 T€ <	Ausmaß <	200 T€	
mittleres Risiko	200 T€ <	Ausmaß <	2.000 T€	
Großrisiko	Ausmaß >		2.000 T€	

Es erfolgt daraus eine Unterteilung in A-, B- und C-Risiken in Abhängigkeit der Schadenshöhe und Eintrittswahrscheinlichkeit. Eine Definition der Risikoklassen ist der folgenden Darstellung zu entnehmen:

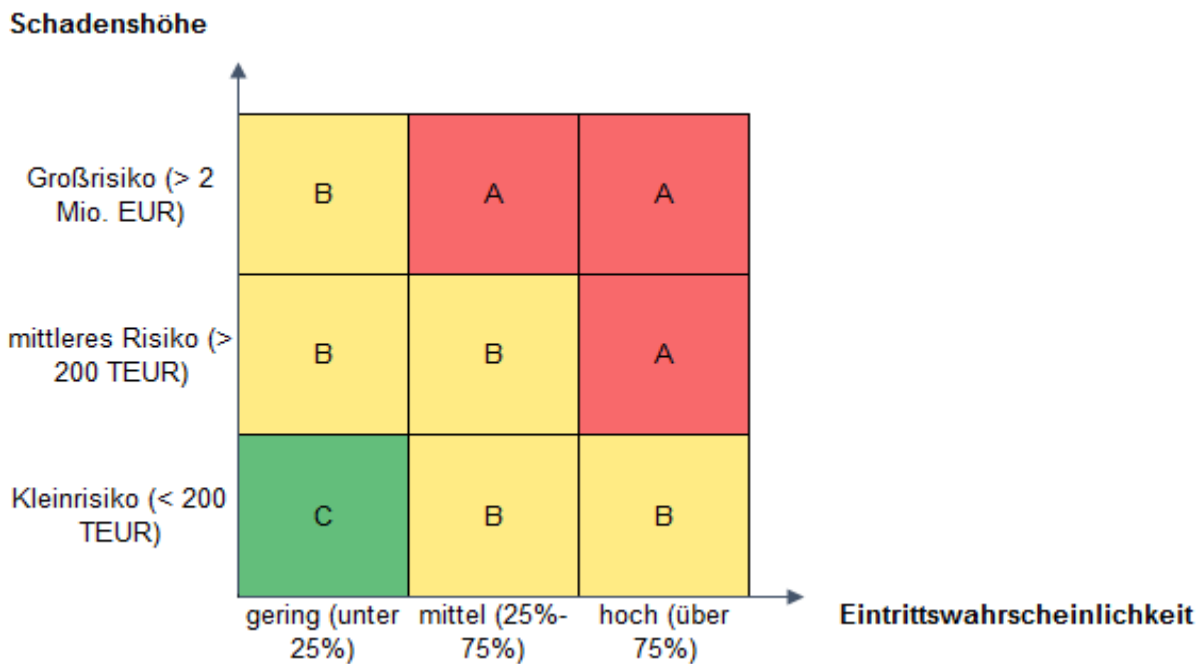

Die Quantifizierung pro aggregierter Risikokategorie im Lagebericht fasst die gemeldeten Einzelrisiken pro Kategorie kumuliert zusammen.

Aufgabe der Risikoverantwortlichen ist es, neben der Erfassung und Bewertung, auch Maßnahmen zu entwickeln und gegebenenfalls einzuleiten, die dazu dienen, Risiken zu vermeiden, zu reduzieren oder sich gegen diese abzusichern.

Um Fehleinschätzungen vorzubeugen, die aus Überschätzung der Wirkung der vorhandenen Maßnahmen zur Risikosteuerung resultieren können, wird dabei sowohl die Brutto- als auch Nettomethode angewendet. Hierbei wird die Risikobewertung vor Maßnahmenumsetzung (Bruttorisiko) und danach (Nettorisiko) herangezogen.

Zum 31.12.2018 wurde die Risikolage bei den Stadtwerken Tübingen mit den Risikobeauftragten der Abteilungen und Bereiche eingehend erörtert. In diesem Rahmen wurden die bereits gemeldeten Risiken überprüft. Wo notwendig wurden Ergänzungen und Neubewertungen vorgenommen. Zusätzlich wurden neu aufgetauchte Risiken identifiziert und dokumentiert.

Die Neubewertung eines bestehenden Risikos hinsichtlich der Eintrittswahrscheinlichkeit ergab eine Höherstufung in die Risikoklasse A. In den Vorjahren konnten bestehende A-Risiken überwunden bzw. auf eine niedrigere Risikoklasse verringert werden.

Risiken aber auch Chancen ergeben sich auch weiterhin durch den verstärkten Wettbewerb auf dem Strom- und Gasmarkt. Zukünftige Marktentwicklungen stellen den Vertrieb verstärkt vor Herausforderungen. Die swt müssen den wirtschaftlichen Druck im Netz unter anderem durch vertriebliche Anstrengungen außerhalb des angestammten Netzgebietes kompensieren. Auch die Umsetzung des Unbundlings der Netzbetriebe und die Anforderung an Prozessidentität für alle im Netz tätigen Vertriebe sowie die Vereinfachung des Zugangs zu Gasmarktgebieten werden in den nächsten Jahren zu einer weiteren Zunahme des Wettbewerbs um neue Strom- und Gaskunden führen. Dabei setzen die Stadtwerke Tübingen auf ökologische Angebote, gute Kundenbetreuung, marktfähige Preise und die

eigenen Preisvorteile aus der Beschaffung über die Südwestdeutsche Stromhandelsgesellschaft mbH (SWS).

Potentielle A- und B-Risiken ergeben sich vor allem in den folgenden Bereichen:

- Risiken der IT-Sicherheit
- Gefährdungen der Netzversorgungssicherheit in den Energiesparten
- Fehlende organisatorische Regelungen bzw. Absicherungen
- Sinkende Margen in den Geschäftsfeldern Strom und Gas.
- Weiterer Anstieg der Verluste in den Dienstleistungspartnern TüBus, TüBäder u. TüParken.
- Risiken in der Energiebeschaffung.
- Mögliche Kundenverluste durch den verstärkten Wettbewerb.
- Verschärfung regulierungsrechtlicher und gesetzgeberischer Vorgaben.

Durch die regelmäßige und margenorientierte Überprüfung der Vertriebsstarife und der aktiven Beschaffungsstrategie gemeinsam mit der Südwestdeutschen Stromhandels GmbH soll die wettbewerbliche Stellung auf dem Strom- und Gasmarkt trotz des schwierigen Umfelds gehalten werden. Zu den weiteren Maßnahmen der Risikobegrenzung zählen wiederholte Bonitätsbewertungen von Großkunden, ein Vertriebscontrolling (Strom und Gas) für die Lieferungen an Endkunden sowie Warenkreditversicherungen für die Belieferung von Bahnstromunternehmen. Im Bereich der Beteiligungen konnte in den letzten zwei Jahren ein eigenes Beteiligungscontrolling mit einem eigenen Mitarbeiter der Abteilung Controlling mit einem aussagekräftigen Berichtswesen und zeitnahen Monitoring aller swt-Beteiligungen aufgebaut werden. Aktuell lassen sich aus dem Beteiligungscontrolling keine relevanten Risiken für die swt ableiten.

Die Finanzinstrumente der swt umfassen auf der Aktivseite im Wesentlichen Finanzanlagen des Anlagevermögens, Forderungen sowie flüssige Mittel. Auf der Passivseite betreffen die Finanzinstrumente im Wesentlichen Verbindlichkeiten. Die liquiden Mittel und Liquiditätsreserven unterliegen keinen Kurs- und Währungsschwankungen. Die swt haben sich im langfristigen Bereich über Bankkredite finanziert. Die meisten Darlehen sind bis zum Tilgungsende mit Festzinssätzen ausgestattet und damit gegen das allgemeine Zinserhöhungsrisiko bestmöglich abgesichert. Die Geschäftsleitung verfolgt generell eine konservative Risikopolitik im Bereich der Finanzinstrumente.

Die Kreditrisiken werden in den Bereichen der Strom-, Gas-, Wasser- und Wärmeversorgung durch die Erhebung von Abschlagszahlungen erheblich reduziert. Bevor die swt eine neue Geschäftsbeziehung eingehen, fragen sie stets die Bonität der Kunden ab. Zur Minimierung von Ausfallrisiken verfügen die swt über ein entsprechendes Debitorenmanagement und ein effizientes betriebliches Mahnwesen. Durch die Möglichkeit, bei Zahlungsverzug Versorgungssperren zu erheben bzw. Vorkassensysteme zu installieren, bewegen sich die Forderungsausfälle auf niedrigem Niveau. Schwer einbringliche Forderungen werden zur professionellen Beitreibung an ein beauftragtes Inkassounternehmen abgegeben.

Durch das bei den swt implementierte konzerninterne Cashpooling, in dem die wesentlichen Tochter- und Enkelunternehmen integriert sind, wird das Liquiditätsrisiko minimiert und das Zinsergebnis positiv beeinflusst. Ausreichende Kreditlinien und Kontokorrentrahmen sind vorhanden. Aus derzeitiger Sicht sind für die folgenden Jahre zwar keine sich rasch ändernden Bedingungen in der Finanzierung zu erwarten, doch trägt man schon heute dem historisch niedrigen Zinsniveau mit langfristigen Zinsabsicherungen Rechnung.

Aus heutiger Sicht sind keine bestandsgefährdenden oder zusätzlichen die Vermögens-, Finanz- und Ertragslage belastende Risiken erkennbar.

### **3. Chancenbericht**

Richtige strategische Entscheidungen sind die Grundlage für den Erfolg eines Unternehmens. Die energiepolitischen und energiewirtschaftlichen Rahmenbedingungen verändern sich schon seit Jahren dynamisch. Dieser Wandel eröffnet auch auf neue Chancen. Nachhaltige Effizienzsteigerungen auch im Rahmen der Digitalisierung sollen die Marktfähigkeit der swt sichern. Die Erholung der Energiepreise, die bereits Mitte 2017 eingetreten ist, wird zukünftig mit Ergebnisverbesserungen gerechnet sofern die Erholung nachhaltig und durchgreifend ist. Die Übernahme weiterer Netzkonzessionen steht trotz des intensiven Vergabewettbewerbs weiter im Focus.

Die Universitätsstadt Tübingen wächst so stark wie keine andere Stadt in der Region. In den letzten zehn Jahren stieg die Zahl der Tübinger Einwohner um rund sechs Prozent auf 90.188 (Stand: April 2019) – mit weiter steigender Tendenz. Die swt haben die Chance, durch ihr gutes Angebot an Versorgungsleistungen und Infrastrukturlösungen und neuen innovativen Produkten im der der Energieerzeugung und Mobilität gemeinsam mit der Universitätsstadt Tübingen weiter zu wachsen.

Gleichzeitig hat sich das Rollenverständnis der Stadtwerke in den letzten Jahren stark gewandelt. Vom kommunalen Versorger entwickeln sich die swt immer mehr zum Energiedienstleister und Gestalter der regionalen Energiewende. Zugehörige Themen wie Direktvermarktung, Regelenergie sowie innovative Quartiersversorgung und Mieterstrommodelle befinden sich bereits in der Umsetzung. Weitere Chancen werden im Bereich der Telekommunikationsdienste, Smart Home, Smart Grid und Smart City sowie der Elektromobilität gesehen.

In diesem Umfeld können die Stadtwerke Tübingen die eigene Marktstellung auch in den kommenden Geschäftsjahren festigen und für die Zukunft halten, wenn sie sich auf ihre Kernkompetenzen besinnen: Fair kalkulierte Preise, Kundennähe und Transparenz. Durch die regionale Ausrichtung und vermehrte Kundenbindungs-Maßnahmen über alle Sparten hinweg soll dem Wettbewerb im eigenen Versorgungsgebiet begegnet und der überdurchschnittlich hohe Marktanteil gehalten werden. Außerhalb des eigenen Versorgungsgebietes muss über neue Vertriebsstrategien und –kanäle versucht werden, die bisherige Kundenzahl zumindest zu halten. Zusätzliche Produkte und Dienstleistungen (z.B. Photovoltaik-Anlagen) sollen dabei helfen, die Umsätze mit bestehenden Kunden zu erhöhen und sich neue Kundenpotenziale zu erschließen.

Die swt sind als bedeutender Anbieter und Lieferant von Bahnstrom in der Branche inzwischen gut vernetzt. In den letzten Jahren haben sich die swt als Anbieter etabliert, der die komplexen Kalkulati-

ons- und Managementprozesse, die beim Bahnstrom mit den Zügen als beweglichen Stromabnehmern anstehen, für die Kunden optimal löst. Der Anteil der privaten Güterverkehrsbetriebe in Deutschland hat inzwischen einen Anteil von rund 50 Prozent erreicht. Demgegenüber sank der Anteil des ehemaligen Platzhirsches Deutsche DB Cargo seit 2008 von 79 auf 52 Prozent (2017). Bisher rollt der allergrößte Teil der Fracht über die Straßen. Und das mit weiter steigender Tendenz und europaweiten Folgen: überlastete Autobahnen, erhöhte Unfallrisiken, hohe Luft- und Lärmbelastung. Lkw-Transporte sind viel klimaschädlicher als die mit Zügen, aber oft schneller, billiger und zuverlässiger. Nach einer deutlichen Rüge des europäischen Rechnungshofes soll die Politik die Weichen für eine Verlagerung des Güterverkehrs auf die Schiene stellen und die Benachteiligungen der Güterbahnen gegenüber dem Lkw-Verkehr aufheben. Unter diesen Vorzeichen wollen die swt auch in Zukunft ihre Position als Marktführer beim Bahnstrom weiter festigen. Mit rund 750 Millionen Kilowattstunden lieferten sie im letzten Jahr inzwischen etwa doppelt so viel Bahnstrom an insgesamt 18 private Eisenbahnverkehrsunternehmen wie ganz Tübingen jährlich verbraucht.

Das Geschäftsfeld Fernwärme wird in Tübingen politisch stark unterstützt, da es wesentlich zur Umsetzung der CO<sub>2</sub>-Einsparziele beiträgt. Damit hat die Fernwärme eine hohe wirtschaftliche Bedeutung. Die Wirtschaftlichkeit einzelner Netzgebiete ist jedoch im starken Maße davon abhängig, dass einerseits das Versorgungsnetz durch ausreichende Kundennachfrage ausgelastet und andererseits die Stromproduktion aus den KWK-Anlagen kostendeckend am Markt verkauft werden kann.

Zusätzliche Wachstumspotenziale sieht die swt im konsequenten Ausbau der Contracting-Aktivitäten. Die kontinuierliche Steigerung der Anzahl dieser Anlagen soll in den nächsten Jahren fortgeführt werden. Ziel ist es, die swt als kompetenten Wärme-Dienstleister zu positionieren.

Die Strategie zur Stärkung der regionalen Marke und die Zusammenarbeit mit regionalen Partnern verfolgen die swt weiter, um eine stabile Entwicklung für die Zukunft zu erreichen. In allen Bereichen bestehen Marktchancen, von denen die swt mit ihren umfassenden Kompetenzen profitieren können.

Das über die Tochtergesellschaft Ecowerk betriebene Geschäftsfeld der erneuerbaren Energien mit seinem regional und erzeugungsseitig (Wind und Sonne) hervorragend ausgebauten Anlagenportfolio (Wind und Solar) wirft bereits gute Erträge ab. Die Kosten für die Stromerzeugung aus erneuerbaren Energien werden aber auch in Zukunft weiter sinken. Daher gehen die swt weiterhin von einem attraktiven Marktpotential aus. Dies allerdings nur, wenn die politisch gewollten zusätzlichen Windkraftausschreibungen auch umgesetzt werden.

Das Chance/Risiko-Profil der swt hat sich gegenüber dem Vorjahr nicht wesentlich verändert. Einerseits ist der Wettbewerbsdruck weiterhin hoch, andererseits können energiepolitische Veränderungen nach wie vor erhebliche Auswirkungen auf die Geschäftsentwicklung der swt haben. Auch die weiterhin bestehenden Planungsunsicherheiten im Zuge der Energie- und Wärmewende, insbesondere bei langfristigen Investitionen in Stromerzeugungsanlagen, sind ein wesentlicher Unsicherheitsfaktor. Die Energiebranche wird auch in Zukunft tiefgreifenden Veränderungen und instabilen Rahmenbedingungen ausgesetzt sein, die Energiemärkte bleiben im hohen Maße volatil und wie die deutsche Wirtschaft auf einen harten Brexit reagiert ist nicht absehbar.

Trotz der vorgenannten Faktoren gehen die swt aufgrund der Ergebnisprognose auf Basis des ersten Quartals 2019 für das Gesamtjahr 2019 davon aus, dass das geplante Gesamtbetriebsergebnis 2019 von 1.969 T€ erreicht bzw. überschritten wird. Diese Ergebnisprognose ist jedoch auch weiterhin stark mit Markt- und Regulierungsrisiken behaftet. Vor dem Hintergrund der Unsicherheiten der energiewirtschaftlichen Rahmenbedingungen sowie der daraus resultierenden schwierigen Planbarkeit, ist zurzeit ein seriöser Ergebnisausblick für das Jahr 2020 noch nicht möglich. Aufgrund des fortschreitenden Wettbewerbs und weiteren regulatorischen Eingriffen wird mit stagnierenden bis leicht rückläufigen Ergebnissen für die Zukunft gerechnet. Insgesamt sieht die Geschäftsführung gegenwärtig keine Risiken, die in Anbetracht ihrer Eintrittswahrscheinlichkeit und ihrer Auswirkungen weder einzeln noch in ihrer Gesamtheit den Fortbestand des Unternehmens gefährden.

Die im Bericht über die voraussichtliche Entwicklung getroffenen Aussagen beziehen sich auf die zukünftige Entwicklung der Stadtwerke Tübingen GmbH. Diese Aussagen sind ausschließlich Erwartungen, die wir auf Basis unseres aktuellen Informationsstands abgeben. Sollten sich die zugrunde gelegten Prämissen ändern oder weitere Chancen und Risiken eintreten, so sind Ergebnisabweichungen möglich.



Altenhilfe Tübingen gGmbH  
Jahresabschluss zum 31.12.2018



Bilanz (in €)	Jahresabschluss	
	31.12.2018	31.12.2017
<b>Aktiva</b>		
Anlagevermögen	7.653.007	7.165.264
Umlaufvermögen	704.832	841.608
Rechnungsabgrenzungsposten	40.855	31.864
<b>Passiva</b>		
Eigenkapital	1.480.931	1.640.703
Sonderposten / Ertragszuschüsse	2.830.030	2.920.922
Rückstellungen	296.294	271.052
Verbindlichkeiten	3.782.382	3.192.122
Rechnungsabgrenzungsposten	9.057	13.937
<b>Bilanzsumme</b>	<b>8.398.694</b>	<b>8.038.736</b>

Gewinn- und Verlustrechnung (in €)	Plan	Jahresabschluss	Jahresabschluss
	31.12.2018	31.12.2018	31.12.2017
Umsatzerlöse	8.388.022	8.772.193	8.300.606
sonstige / weitere betriebliche Erträge	664.958	260.709	1.116.382
<b>Gesamterträge</b>	<b>9.052.980</b>	<b>9.032.902</b>	<b>9.416.988</b>
Materialaufwand	1.315.360	1.469.067	1.256.908
Personalaufwand	6.872.558	6.932.410	6.343.799
Abschreibungen	412.893	404.625	2.179.234
sonstige betriebliche Aufwendungen	579.384	546.472	723.446
<b>Gesamtaufwendungen</b>	<b>9.180.195</b>	<b>9.352.574</b>	<b>10.503.386</b>
<b>Jahresüberschuss/-verlust</b>	<b>-127.215</b>	<b>-319.673</b>	<b>-1.086.398</b>

\*Rundungsdifferenzen möglich (+/- 1 €)

## Übersicht über die voraussichtliche Entwicklung der Altenhilfe Tübingen gGmbH

### Ausblick und Risikoeinschätzung

Das Risikomanagement der Gesellschaft besteht im Wesentlichen aus einem Erlös- und Kostencontrolling.

Monatliche Kennzahlen werden für die Einrichtungs- und Pflegedienstleitungen im Personalbereich und der Belegung erstellt, um über die laufenden Entwicklungen zu informieren. Ein Plan-IST-Abgleich findet vierteljährlich statt. Abweichungen werden entsprechend analysiert. Für einzelne Bereiche, z.B. Tagespflege werden zeitnah Anpassungsmaßnahmen entwickelt und umgesetzt. Durch die verbesserten Personalschlüssel im Rahmenvertrag für stationäre Pflegeeinrichtungen in Baden-Württemberg steigt die Nachfrage nach Pflegekräften weiterhin an. Die Altenhilfe Tübingen stellt inzwischen 15 Ausbildungsplätze (Vorjahre 12) zur Verfügung.

Ein erhebliches Risiko stellt die Sanierung des Pauline-Krone-Heims ab 2020 im laufenden Betrieb dar. Im Mai 2019 wurde das Baugesuch beim Baurechtsamt eingereicht. Die Schwierigkeit wird darin bestehen, mit Baubeginn auf den Wohnbereichen die entsprechende Anzahl der Bewohnerzimmer nicht belegt zu haben. Des Weiteren muss die Anzahl an Mitarbeitenden der sich veränderten Bewohnerstruktur zeitnah angepasst werden. Mit dem Betriebsrat wurde zu diesem Zweck eine Betriebsvereinbarung zum Thema „Arbeitszeitkonten“ abgeschlossen. Durch Versetzungen von Mitarbeitenden in den Ambulanten Dienst kann die Klientenanzahl weiter ausgebaut werden. Eine Abschmelzung des Personalbestands, die sich mit den verringerten Plätzen zu 100 % deckt, ist nicht in allen Bereichen möglich. Durch die hausinternen Umzüge wird ein bestimmter Anteil an Personalüberhang notwendig sein. In jedem Fall schlagen während der Umbauzeit Mindereinnahmen im Bereich des Investitionskostenbetrages zu Buche.

Es wird durch die oben beschriebenen Sachverhalte damit zu rechnen sein, dass die AHT höhere Liquiditätsreserven benötigt. Diese wurden bereits bei der Universitätsstadt Tübingen als Alleingeschafterin angefragt.

Ein weiteres Risiko stellt der wachsende Verlustvortrag dar. Mit dem Jahresabschluss 2018 erhöht sich der Verlustvortrag auf 1.931.570 €. Aufgrund der sich in den letzten Jahren verschlechterten Bilanzkennzahlen, erhält die Gesellschaft ein schlechteres Rating bei den Banken, welches sich unmittelbar bei Kreditverhandlungen auswirken wird. Beispielsweise zeigt die Entwicklung der Eigenkapitalquote, dass das Eigenkapital durch die Betriebsverluste der letzten Jahre kontinuierlich aufgezehrt wurde.

Um einen Vergleich mit anderen Pflegeheimträgern zu haben, wurde ein Durchschnittswert von direkten Mitbewerbern (Basis Geschäftsjahr 2017) ermittelt. Diese sind die RAH gGmbH (kommunaler Pflegeheimträger), Vinzenz von Paul gGmbH und Kleeblatt gGmbH. Der ermittelte Durchschnitt liegt bei 28,1 %. Im Vergleich zu direkten Mitbewerbern liegt die Eigenkapitalquote deutlich unter dem Durchschnittswert.

Insgesamt zeigt sich ein abwärts gerichteter Trend, der zum einen dem Kleinstheim Pfrondorf und den daraus resultierenden, kontinuierlichen Defiziten geschuldet ist. Ein weiterer Grund liegt in der erfolgten Sonderabschreibung im Geschäftsjahr 2017. Der daraus entstandene Jahresverlust 2017 wurde auf neue Rechnung 2018 vorgetragen. Dies wiederum führte zu schlechteren Bilanzkennzahlen – insbesondere zu einer schlechteren Eigenkapitalquote und einem niedrigen

Anlagendeckungsgrad. Der mögliche Vortrag des Jahresverlusts 2018 würde diese Entwicklung weiter fortsetzen.

Eine Chance liegt darin, dass bereits während den Umbaumaßnahmen das Angebot der ganzjährig vorgehaltenen Kurzzeitpflegeplätze geschaffen wird, welches nach dem Umbau als weiteres Dienstleistungssegment beibehalten wird und das Portfolio abrundet.

Eine weitere Chance bringt das Pflegepersonalstärkungsgesetz (PpSG) mit sich. Durch zusätzliche Personalstellen, die ausschließlich ohne Beteiligung der Versicherten über die Pflegeversicherung finanziert werden, findet eine Qualitätsverbesserung in den Einrichtungen statt.

Durch die anstehende Generalsanierung und die Minderbelegung können Pflegefachkräfte aus dem vollstationären Bereich in den Ambulanten Dienst wechseln. Die Sanierungsmaßnahme ist auf ca. zwei Jahre angelegt. Da es bei allen Ambulanten Diensten in Tübingen mehr Nachfrage nach Leistungen als Angebote gibt, können in diesem Bereich die Leistungen ausgeweitet werden und somit zum einen das Personal bei der AHT gehalten und zum anderen Mehrerlöse erzielt werden.

Als wesentlicher Erfolgsfaktor wird die Aufrechterhaltung der Liquidität durch die Universitätsstadt Tübingen gesehen. Die planmäßige Generalsanierung des Pauline-Krone Heims im laufenden Betrieb birgt einen hohen Risikofaktor für die nächsten Geschäftsjahre.

### **Ausblick auf die Geschäftsjahre 2019 – 2023**

Die Altenhilfe Tübingen steht in den anstehenden Geschäftsjahren 2019 bis 2023 unter dem Fokus der Generalsanierung des Pauline-Krone-Heims und deren Auswirkungen. Diese Generalsanierung findet im laufenden Betrieb statt und benötigt daher eine gute Vorplanung – nicht nur was das Belegungsmanagement, sondern auch die Personalplanung betrifft. Das Pauline-Krone-Heim erwirtschaftete in den zurückliegenden Geschäftsjahren Überschüsse und konnte so die Defizite der anderen Häuser ausgleichen. Dies wird ab dem Jahr 2020 bis Ende der Generalsanierung nicht mehr der Fall sein. Die anderen Betriebsteile werden mit sehr großer Wahrscheinlichkeit nicht für ein positives Betriebsergebnis sorgen können.

Nicht alle Personalschlüsselverbesserungen, die die Landespersonalverordnung von 2016 ermöglicht hätte, wurden bisher realisiert. Die Realisierung soll bei der Verhandlung 2019 angestrebt werden, jedoch soll die Umsetzung erst im Februar 2020 erfolgen. Mit dieser Vorgehensweise soll dem Personalabbau während der Generalsanierung etwas entgegengewirkt werden. Würden in allen genannten Bereichen die derzeit geltenden und anerkannten höchsten Personalschlüssel vereinbart, so würde es, über die gesamte Altenhilfe Tübingen gerechnet, im Bereich „Pflege und Betreuung“ eine Erhöhung um 2,7 Vollzeitstellen geben. D.h. während der Sanierungsphase müssten statt ca. im Mittel 7 Vollzeitstellen nur 4,3 Vollzeitstellen abgebaut werden.

Die auf Landesebene vereinbarten Preisänderungen des ambulanten Sektors erfolgen üblicherweise immer zum Jahresanfang.

Der gültige Tarifvertrag des Öffentlichen Dienstes (TVÖD) hatte eine Laufzeit bis zum 28.02.2018. Inzwischen steht der neue Tarifabschluss fest. Er sieht eine Tarifsteigerung in drei Stufen vor. Die 1. Stufe betrifft das Geschäftsjahr 2018 und beträgt durchschnittlich 3,19 % rückwirkend ab 01.03.2018. Die 2. Stufe der Tarifierhöhung steht zum 01.03.2019 mit einer durchschnittlichen Tarifsteigerung von 3,29 % an. Die 3. und letzte Stufe der Tarifierhöhung ist vom 01.03.2020 bis 31.08.2020 mit einer durchschnittlichen Tarifsteigerung von 1,04 %.

Weitere Verbesserungen ergeben sich aus einer Einmalzahlung für Angestellte in den unteren Entgeltgruppen, einer Erhöhung der Auszubildendenvergütung sowie einer Erhöhung des Urlaubsanspruchs für Auszubildende. Insgesamt beträgt die Laufzeit des Tarifabschlusses 30 Monate.

Seit dem Frühjahr 2019 laufen die Vorbereitungen für das neue Ausbildungssystem. Für den praktischen Ausbildungsteil wurde ein Kooperationsvertrag mit dem Universitätsklinikum Tübingen abgeschlossen, für den theoretischen Ausbildungsteil mit den Altenpflegeschulen mit denen auch bisher zusammengearbeitet wurde.

2017 wurde eine Konzeption zur Personalentwicklung erstellt. Momentan befinden sich fünf Mitarbeiterinnen und Mitarbeiter in einer Weiterbildung um Führungsaufgaben übernehmen zu können. Alle sich in der Weiterbildung befindenden Mitarbeitenden werden mit Abschluss ihrer Weiterbildung auch über die Qualifikation des Mentors/Praxisanleiters verfügen, sodass eine hohe Qualität in der Ausbildung gewährleistet ist.

Bereits 2016 hatte die Politik mit der Einführung des Pflegestärkungsgesetzes II einen Qualitätsausschuss eingesetzt und beauftragt neue Qualitätsrichtlinien zu erarbeiten. Der Grund für diese Änderung war, dass der bisherige Pflege-TÜV (Schulnotensystem) stark in die Kritik geraten war. Inzwischen liegt ein konkretes Konzept für eine neue Qualitätsprüfung und -darstellung vor und es wurde im November 2018 mit dem Pflegepersonal-Stärkungsgesetz (PpSG) beschlossen, dass die neue Qualitätsprüfung und -darstellung bis Ende 2019 umzusetzen ist. Diese Richtlinien müssen bis dahin in den Einrichtungen geschult werden.

Die Qualitätsprüfung wird zukünftig aus zwei Teilen bestehen. Beim ersten Teil wird die Qualitätsprüfung durch den MDK wie bisher auf der Inaugenscheinnahme von stichprobenhaft ausgewählten Bewohnerinnen und Bewohnern sowie einem persönlichen Gespräch mit ihnen, um die Versorgungsqualität zu untersuchen durchgeführt. Für den zweiten Teil der Prüfung müssen die Einrichtungen für jede Bewohnerin und Bewohner zwei Mal jährlich einen Fragebogen mit 98 Fragen beantworten und an die zuständige Datenclearingstelle senden. Der MDK überprüft die Antworten aus den 98 Fragen stichprobenhaft bei der Vorortprüfung ab und erstellt über diese beiden Prüfansätze einen Bericht, welcher bundesweit vergleichbar sein wird.

Über diesen Weg verspricht sich die Bundesregierung, dass die Qualität von vollstationären Einrichtungen bundesweit vergleichbar sein wird.



Gesellschaft für Wohnungs- und  
Gewerbebau Tübingen mbH

Jahresabschluss zum 31.12.2018

Bilanz (in €)	Jahresabschluss	
	31.12.2018	31.12.2017
<b>Aktiva</b>		
Anlagevermögen	155.504.932	150.293.068
Umlaufvermögen	10.986.776	11.043.515
Rechnungsabgrenzungsposten	67.028	73.415
<b>Passiva</b>		
Eigenkapital	38.996.123	35.627.201
Sonderposten für Investitionszuschüsse	2.061.209	1.917.832
Rückstellungen	3.081.466	1.729.618
Verbindlichkeiten	121.958.437	121.951.291
Rechnungsabgrenzungsposten	461.502	184.055
<b>Bilanzsumme</b>	<b>166.558.736</b>	<b>161.409.998</b>

Gewinn- und Verlustrechnung (in €)	Plan	Jahresabschluss	Jahresabschluss
	31.12.2018	31.12.2018	31.12.2017
Umsatzerlöse	24.260.000	24.572.006	20.238.652
sonstige / weitere betriebliche Erträge	73.000	-476	2.334.147
<b>Gesamterträge</b>	<b>24.333.000</b>	<b>24.571.530</b>	<b>22.572.799</b>
Materialaufwand	11.518.000	11.441.702	9.532.609
Personalaufwand	2.335.000	2.201.954	2.121.483
Abschreibungen	4.275.000	4.259.942	4.079.359
sonstige betriebliche Aufwendungen	700.000	727.177	810.994
<b>Gesamtaufwendungen</b>	<b>18.828.000</b>	<b>18.630.776</b>	<b>16.544.445</b>
<i>Betriebsergebnis</i>	<i>5.505.000</i>	<i>5.940.753</i>	<i>6.028.354</i>
<b>Jahresüberschuss/-verlust</b>	<b>2.870.000</b>	<b>3.375.673</b>	<b>3.297.741</b>

\*Rundungsdifferenz möglich (+/-1€)

## Übersicht über die voraussichtliche Entwicklung der GWG Tübingen

### Ausblick und Risikoeinschätzung

Zeck des Unternehmens ist die Versorgung breiter Bevölkerungsschichten mit Wohnraum. Zur Erreichung dieses Ziels erwirbt, errichtet, vermittelt und vermietet die GWG Wohnbauten. Zur Optimierung des Gebäudebestands trennt sich die GWG, soweit wirtschaftlich erforderlich, in sozial verträglicher Weise von einzelnen Wohnhäusern. Um Eigenmittel für die Bau- und Sanierungstätigkeit zu gewinnen, ist die GWG im Bauträgergeschäft tätig.

Die Chancen der künftigen Entwicklung liegen in der hohen Nachfrage nach Wohnungen in Tübingen, die nach einer im April 2017 veröffentlichten Studie von PROGNO bis mindestens 2025 anhalten wird. Für das Bauträgergeschäft und für Verkäufe aus dem Anlagevermögen lässt dies weiterhin gute Erträge erwarten, die für die Eigenmittel der geplanten Neubau- und Modernisierungsvorhaben nötig sind, und auch für die laufende Wohnungsvermietung ist die hohe Nachfrage ein Indiz für eine auskömmlich umsetzbare Bewirtschaftung.

Trotz der positiven Nachfrageaussichten bestehen prinzipielle Risiken darin, dass der Wohnungsbestand den zeitgemäßen Wohnbedürfnissen nicht entsprechen könnte und deshalb nachhaltig nicht oder nur schwer zu vermieten ist. Folge hiervon wären lange Leerstandszeiten, sinkende Mieten und eventuell auch Mietausfälle. Das Unternehmen hat deshalb große Anstrengungen unternommen, den eigenen Wohnungsbestand den zeitgemäßen Wohnbedürfnissen anzupassen. Das vor 10 Jahren begonnene Modernisierungsprogramm wird in den nächsten Jahren abgeschlossen und die GWG wird weiterhin fortlaufend in ausreichendem Umfang in die Instandhaltung investieren.

Um das Risiko von Zinsänderungen zu minimieren, werden langfristige Zinsbindungen vereinbart und eine entsprechende Staffelung der Fälligkeitstermine vorgenommen. Bei günstigem Zinsverlauf werden für die Darlehen, deren Zinsbindung innerhalb der folgenden 2 Jahre ausläuft, Forward-Darlehen vereinbart, um eine langfristige Zinssicherheit zu erhalten.

Aufgrund der langfristigen Finanzierung der Wohnimmobilien und der guten Vermietungssituation in Tübingen ist derzeit keine Gefährdung der finanziellen Entwicklung des Unternehmens zu befürchten.

Die Anforderung sowie der Eingang von Zahlungen werden über ein aktives Forderungsmanagement überwacht und mit einem straffen Mahn- und Klagewesen verfolgt.

Die Liquidität des Unternehmens war im Berichtsjahr jederzeit gegeben. Die Zahlungsfähigkeit des Unternehmens wird auch weiterhin durch dauerhafte Erlöse aus allen Geschäftsbereichen gewährleistet sein. Gegebenenfalls erforderliche Kreditlinien stehen seitens der Banken zur Verfügung.

Die Vermögens- und Finanzlage des Unternehmens ist geordnet. Die Gesellschaft kann die ihr zugewiesenen Aufgaben aus heutiger Sicht auch in Zukunft in vollem Umfang erfüllen.

Wesentliche Risiken, die sich bestandsgefährdend auf die Vermögens-, Finanz- und Ertragslage auswirken können, sind derzeit nicht erkennbar. Die branchenüblichen Risiken, welche untrennbar mit unternehmerischem Handeln verbunden sind, werden durch Instrumentarien zur Risikoerkennung und -abschätzung begrenzt.

Nachdem die Umsetzung des Modernisierungsprogramms in absehbarer Zeit beendet wird und der Bedarf nach bezahlbaren Wohnungen steigt, wird das Unternehmen in den nächsten Jahren seine Anstrengungen im Neubau erhöhen.



Das Umfeld der geschäftlichen Betätigung wird sich nach Einschätzung der Geschäftsführung im Jahr 2019 nicht wesentlich verändern. Die Geschäftsführung geht davon aus, dass die Zinsen bis Ende 2020 auf dem niedrigen Niveau bleiben und dann moderat steigen. Das aktuell bestehende öffentliche Wohnraumförderprogramm sieht weiterhin Finanzierungen zu 0 % Zins vor, verbunden mit Laufzeiten von bis zu 30 Jahren und auskömmlichem Kreditrahmen. Kritischer sind die gestiegenen Baukosten zu bewerten und die Schwierigkeiten, leistungsfähige Handwerksfirmen mit freien Kapazitäten zu finden.

Für das Jahr 2019 wird für den Bereich der Hausbewirtschaftung bei einer Erhöhung der vermietbaren Wohnfläche auf 145.349 qm (Berichtsjahr: 144.515 m<sup>2</sup>), einer damit verbundenen Zunahme der Sollmieten auf 13.894 T€ (Berichtsjahr 13.363 T€) und einer unveränderten Leerstandsquote von 4,2 % mit Umsatzerlösen aus der Hausbewirtschaftung in Höhe von rund 18,1 Mio. € und somit im Vergleich zum Vorjahr (17,3 Mio. €) mit einer Steigerung gerechnet.

Bei der Bauträgertätigkeit erwartet die Geschäftsführung Umsatzerlöse in der Größenordnung von 2,5 Mio. € (Berichtsjahr 6.863 T€). Bei der Betreuungstätigkeit werden etwa gleichbleibende Umsatzerlöse von ca. 0,35 Mio. € erwartet.

Außerhalb der operativen Geschäftstätigkeit ist ein Überschuss in Höhe von ca. 1,0 Mio. € (Berichtsjahr 1,6 Mio. €) geplant, der sich im Wesentlichen aus dem Verkauf von weiteren Immobilien des Wohnungsbestands ergibt.

Die Geschäftsleitung geht auch in Zukunft von einer positiven Gesamtentwicklung für das Unternehmen aus. Für das Jahr 2019 wird ein positives Ergebnis in Höhe von etwa 1,8 Mio. € erwartet. Nach der vorliegenden 5-Jahresplanung wird auch für die kommenden Jahre mit Jahresüberschüssen gerechnet. Da das Bauträgergeschäft aber zugunsten des Anlagevermögens zurückgefahren wird, wird die Höhe der Jahresüberschüsse zurückgehen. Für die Mieteinnahmen wird mit weiter moderaten Steigerungen gerechnet.

Tübinger Zimmertheater GmbH

Jahresabschluss zum 31.12.2018

Bilanz (in €)	Jahresabschluss	
	31.12.2018	31.12.2017
<b>Aktiva</b>		
Anlagevermögen	56.981	41.430
Umlaufvermögen	266.561	37.975
Rechnungsabgrenzungsposten	11.857	8.647
<b>Passiva</b>		
Eigenkapital	-0	43.351
Rückstellungen	13.855	15.951
Verbindlichkeiten	281.052	27.666
Rechnungsabgrenzungsposten	40.492	1.084
<b>Bilanzsumme</b>	<b>335.399</b>	<b>88.051</b>

Gewinn- und Verlustrechnung (in €)	Plan	Jahresabschluss	Jahresabschluss
	31.12.2018	31.12.2018	31.12.2017
<b>Umsatzerlöse</b>			
Umsatzerlöse	1.034.988	1.019.645	837.250
<b>sonstige / weitere betriebliche Erträge</b>			
sonstige / weitere betriebliche Erträge	12.596	66.582	22.225
<b>Gesamterträge</b>	<b>1.047.584</b>	<b>1.086.226</b>	<b>859.475</b>
<b>Materialaufwand</b>			
Materialaufwand	203.266	91.933	65.802
<b>Personalaufwand</b>			
Personalaufwand	458.502	849.404	660.943
<b>Abschreibungen</b>			
Abschreibungen	16.000	15.112	13.974
<b>sonstige betriebliche Aufwendungen</b>			
sonstige betriebliche Aufwendungen	369.816	236.302	139.821
<b>Gesamtaufwendungen</b>	<b>1.047.584</b>	<b>1.192.751</b>	<b>880.540</b>
<b>Jahresüberschuss/-verlust</b>	<b>0</b>	<b>-106.525</b>	<b>-21.065</b>

\*Rundungsdifferenz möglich (+/-1€)

## **Übersicht über die voraussichtliche Entwicklung der Tübinger Zimmertheater GmbH**

### **Ausblick und Risikoeinschätzung**

Das Wirtschaftsjahr 2020 ist weiterhin durch die Neuausrichtung der Programmatik des Theaters gekennzeichnet. Die Verfestigung der Verwurzelung in der Stadtgesellschaft bleibt vordringliches Ziel und wird durch fortgesetztes Engagement hinsichtlich inhaltlicher Kooperationen verfolgt. Eine Verstärkung kulturvermittelnder Angebote soll durch eine Stärkung des Dramaturgie-Bereichs erreicht werden. Vertriebs- und Kommunikationsmaßnahmen richten sich an ein möglichst breit aufgestelltes Publikum, um der Veränderung der Publikumsstruktur Rechnung zu tragen.

Die Geschäftsführung legt besonderen Fokus auf den wirtschaftlichen Deckungsbeitrag des Theaters und ein strukturiertes Controlling. Die Drittmittelakquise wird weiterhin mit Nachdruck verfolgt. Das solitäre Ergebnis projektbasierter Förderungen aus dem Vorjahr wird absehbar im Geschäftsjahr 2020 nicht zu erreichen sein. Nach wie vor sind die frei verfügbaren Mittel für die künstlerischen Etats sehr gering - diese Eigenmittel sind Voraussetzung für eine aussichtsreiche Drittmittelakquise. Weiterhin besteht das Risiko, dass finanzielle Unwägbarkeiten aus der überproportionalen Zunahme reduzierter Eintrittskarten entstehen. Eine Erhöhung der Landesförderung im Rahmen des Doppelhaushalts 2020/2021 wird angestrebt. Das allgemeine Lohnniveau, das die Tübinger Zimmertheater GmbH der Belegschaft bieten kann, ist trotz Tarifvertrages prekär. Für die mittelfristige Personalplanung ist die Zahlung der tariflichen Mindestgage in Höhe von 2.000 Euro Brutto bei 42 Wochenstunden zunehmend problematisch.

Ziel des Finanz- und Risikomanagements der Gesellschaft ist die Sicherung gegen finanzielle Risiken jeglicher Art. Zins- und Währungsrisiken bestehen derzeit nicht.



Wirtschaftsförderungsgesellschaft  
Tübingen mbH

Jahresabschluss zum 31.12.2018

Bilanz (in €)	Jahresabschluss	
	31.12.2018	31.12.2017
<b>Aktiva</b>		
Anlagevermögen	86.986	3.271
Umlaufvermögen	4.919.227	4.704.406
Rechnungsabgrenzungsposten	2.852	2.852
<b>Passiva</b>		
Eigenkapital	4.392.639	4.071.437
Rückstellungen	447.706	471.276
Verbindlichkeiten	168.208	167.816
Rechnungsabgrenzungsposten	513	0
<b>Bilanzsumme</b>	<b>5.009.066</b>	<b>4.710.529</b>

Gewinn- und Verlustrechnung (in €)	Plan	Jahresabschluss	Jahresabschluss
	31.12.2018	31.12.2018	31.12.2017
Umsatzerlöse	19.000	29.037	23.826
sonstige / weitere betriebliche Erträge	863.570	1.165.352	712.583
<b>Gesamterträge</b>	<b>882.570</b>	<b>1.194.389</b>	<b>736.408</b>
Materialaufwand	12.000	60.881	18.897
Personalaufwand	320.000	331.406	328.670
Abschreibungen	1.000	12.261	431
sonstige betriebliche Aufwendungen	549.570	468.639	420.677
<b>Gesamtaufwendungen</b>	<b>882.570</b>	<b>873.187</b>	<b>768.675</b>
<b>Jahresüberschuss/-verlust</b>	<b>0</b>	<b>321.202</b>	<b>-32.266</b>

\*Rundungsdifferenzen möglich (+/- 1 €)

## **Übersicht über die voraussichtliche Entwicklung der Wirtschaftsförderungsgesellschaft Tübingen mbH**

### **Ausblick und Risikoeinschätzung**

Die Zusammenarbeit der WIT mit den Partnern HGv, Tübingen erleben GmbH und Bürger- und Verkehrsverein Tübingen e.V. ist intensiv, um im Netzwerk mit den genannten Akteuren Tübingen als attraktive Destination zu präsentieren. Verschiedene gemeinsame Themen und Projekte wie z.B. die neue Tourismus-Webseite des BVV, die Tübinger Abendspaziergänge, die Entwicklung der Altstadt mit Umgestaltungen/Baustellen und (Online-)Marketingmaßnahmen, Social Media-Strategien sowie neue Marketingmaterial-erstellung v.a. für die Kooperation mit den überregionalen Partnern (SAT, TMBW, HHOg) stehen im Fokus. Für 2019 ist die Fertigstellung und Distribution des Imagefilms ein Schwerpunkt. Bei einer positiven Resonanz ist über eine Ausweitung der Erstellung und des Einsatzes von Bewegtbildern im Marketingmix zu diskutieren.

Im Bereich Einzelhandelsförderung und Stadtmarketing begleitet und berät die WIT den HGv bei der Etablierung eines Digitalisierungsbeauftragten für den Handel. Dieser Experte kann auf individuelle Beratung der Geschäfte beim Einstieg in den Online-Handel und die Verbesserung des Online-Angebots sowie die Vernetzung mit der schon bestehenden Tübinger Online-Plattform Tuemarkt.de, setzen. Zudem bringt sich die WIT in das vom Fachbereich Planen, Entwickeln, Liegenschaften federführend betreute neue Einzelhandelskonzept wesentlich ein. Neben den zentralen Überlegungen zum Schutz und Unterstützung des Innenstadthandels wird auch die Entwicklung der Nahversorgungszentren eine wichtige Rolle spielen. Hier ist die WIT aktuell insbesondere in der Nordstadt aktiv (Wanne, WHO). Der gemeinsam mit dem HGv entwickelter Stadtmarketing-Event „Tübinger Abendspaziergang“ hat sich etabliert und erfreut sich stetig wachsendem Zuspruch. Eine Fortsetzung unter regelmäßigem Einbezug weiterer Tübinger Stadtteile ist vorgesehen.

Die etablierten Veranstaltungsformate der Gewerbegebietsversammlungen oder „Wirtschaft trifft Kommune“ werden weitergeführt. Außerdem unterstützt die WIT bei gewerblichen Flächenentwicklungen, z.B. in Pfrondorf-Gansäcker, Hirschau-Rittweg, Technologiepark oder Aischbach II, indem sie die Bedarfe von Unternehmen mit den Planungsprozessen koordiniert. Ein zunehmender Fokus liegt auf der Weiterentwicklung bestehender Gewerbegebiete. So kümmert sich die WIT zum einen um die Weiterentwicklung der Infrastruktur (v.a. Breitbandausbau) und zum anderen begleitet sie Gewerbeimmobilieneigentümer bei der Projektierung von Erweiterungsvorhaben im Bestand. Der gut angenommene Newsletter wird fortgesetzt.

Die personelle Situation im Geschäftsbereich Allgemeine Wirtschaftsförderung ist durch diverse Elternzeiten und Teilzeitwünsche junger Eltern gekennzeichnet. Hier wird nach passenden Modellen geschaut, die die Wünsche der Mitarbeiterinnen und Mitarbeiter als auch die Bedarfe der Gesellschaft abdecken.

Im Geschäftsbereich Projektentwicklung wird in den Jahren 2019 und 2020 der Tätigkeitsschwerpunkt hauptsächlich in der Zwischennutzung der westlichen Fläche des Projektes „Zoo und Kast & Schlecht“ sowie der Vorbereitung der Gesamtprojektentwicklung der Flächen liegen.

Rund 2/3 des Grundstückes Schleifmühlenweg 86 (ehemals Zoo) ist seit März 2019



mindestens bis zum Ende der Nießbrauchzeit für Kast & Schlecht am 31.12.2021 an zwei Tübinger Gewerbetreibende, die archäologische Grabungsfirma ArchaeoConnect und den Stuckateurbetrieb Ademi, verpachtet. Im Juli 2019 fand erneut ein Gespräch mit dem „Ort für Kunst e.V.“ statt. Dieser möchte nach wie vor die restliche Grundstücksfläche für eine Zwischennutzung unentgeltlich anmieten. Es liegt nun am Verein, das noch ausstehende Baugesuch auszuarbeiten und einzureichen.

Mit dem Nießbrauchnehmer Herrn Schlecht wurde im Frühjahr 2019 eine Weitervermietung des Bestandsgebäudes Kast & Schlecht bis zur Nachnutzung andiskutiert. Er begrüßt eine Verlängerung ausdrücklich. Gemeinsam mit Herrn Schlecht wird die Geschäftsführung das Gespräch mit den jetzigen Mietern im 2. Halbjahr 2019 suchen und klären, inwiefern sich diese eine Anmietung bis mindestens Ende des Jahres 2022 vorstellen können. Im Gebäude sind derzeit die Firmen Reinhardt GmbH (Gitarren Großhandel), die Altendorfer Industriebedarf & Putztuchsysteme OHG, die Guax GmbH sowie weitere kleinere Firmen mit Lagerflächen im Untergeschoss untergebracht. Zudem befindet sich im Gebäude eine Wohnung. Deren Mieter übernimmt die Hausmeistertätigkeiten für das Objekt.

Ab dem Jahr 2020 ist seitens der Stadt die Umsetzung des Rahmenplanes vorgesehen, ein Jahr später als seither geplant. Die eigentlich für dieses Jahr geplante Studie zum Bestandsgebäude wird deswegen ins kommende Jahr verschoben. Bei dieser Studie soll im Abgleich mit den zu erarbeitenden Wettbewerbszielen geklärt werden, ob und inwiefern es Sinn macht, das bestehende Gebäude zu erhalten.

Die Geschäftsführung wird mit Unterstützung der Verwaltungsspitze der Universitätsstadt Tübingen versuchen, weitere Grundstücke für eine Entwicklung aufzukaufen. Angesichts der Situation an den Finanzmärkten und der daraus resultierenden Flucht der Investoren in Immobilien ist es jedoch nach wie vor extrem schwierig, verkaufswillige Eigentümer zu finden, die bereit sind, ihre Grundstücke zu einem realistischen Preis zu verkaufen.

Im Geschäftsbereich Allgemeine Wirtschaftsförderung besteht das hauptsächliche Risiko darin, dass der jährliche Verlust nicht mehr oder nicht mehr in voller Höhe von der Gesellschafterin Universitätsstadt Tübingen ausgeglichen wird. Mit Datum vom 21.12.2018 hat die Gesellschaft den Zuwendungsbescheid der Universitätsstadt Tübingen für die Kalenderjahre 2019 bis 2023 erhalten. Darin wurde der Zuschuss für diesen Zeitraum auf 4.430.330 € festgelegt. Für diese Zeit ist die grundlegende Finanzierung dieses Geschäftsbereiches gesichert.

Finanzielle Restrisiken bestehen für das Projekt „Alte Weberei“ in Bezug auf etwaige Rückzahlungen der Altlastenförderung nicht mehr. Mittels Festsetzungsbescheid vom 28.11.2018 ist die Altlastensanierung als abgeschlossen anzusehen. Die Seitens des Regierungspräsidiums hierfür geforderten Angaben und Untersuchungen wurden von der WIT im November 2018 vorgelegt und positiv beschieden.

Für das Projekt „Zoo/Kast & Schlecht“ ergeben sich je nach städtebaulichem Konzept finanzielle Risiken. Aufgrund zahlreicher Stellschrauben wie die höherwertige Vermarktbarkeit der Flächen aufgrund der angestrebten Nutzungen, der Möglichkeit der Qualifizierung der Flächenaufteilungen im Rahmen des städtebaulichen Entwurfes sowie möglicher Lastenausgleich im Quartier (Gesamtentwicklung rund um den Schleifmühlenweg) kann derzeit davon ausgegangen werden, dass man das Projekt ohne Verluste abwickeln kann.

Tübinger Sporthallenbetriebs-  
gesellschaft mbH

Bilanz zum 31.12.2018

Bilanz (in €)	Jahresabschluss	
	31.12.2018	31.12.2017
<b>Aktiva</b>		
Anlagevermögen	72.412	95.895
Umlaufvermögen	201.626	273.313
Rechnungsabgrenzungsposten	0	11.443
<b>Passiva</b>		
Eigenkapital	93.298	137.239
Rückstellungen	47.965	49.038
Verbindlichkeiten	132.774	194.373
Rechnungsabgrenzungsposten	0	0
<b>Bilanzsumme</b>	<b>274.037</b>	<b>380.650</b>

Gewinn- und Verlustrechnung (in €)	Plan	Jahresabschluss	Jahresabschluss
	31.12.2018	31.12.2018	31.12.2017
<b>Umsatzerlöse</b>			
Umsatzerlöse	1.182.000	966.639	1.037.562
sonstige / weitere betriebliche Erträge	1.500	1.859	6.815
<b>Gesamterträge</b>	<b>1.183.500</b>	<b>968.498</b>	<b>1.044.378</b>
<b>Materialaufwand</b>			
Materialaufwand	715.200	588.584	603.531
<b>Personalaufwand</b>			
Personalaufwand	240.300	249.815	246.777
<b>Abschreibungen</b>			
Abschreibungen	51.000	53.794	47.125
<b>sonstige betriebliche Aufwendungen</b>			
sonstige betriebliche Aufwendungen	177.000	120.246	129.368
<b>Gesamtaufwendungen</b>	<b>1.183.500</b>	<b>1.012.439</b>	<b>1.026.801</b>
<b>Jahresüberschuss/-verlust</b>	<b>0</b>	<b>-43.941</b>	<b>17.577</b>

\*Rundungsdifferenz möglich (+/-1€)

## **Übersicht über die voraussichtliche Entwicklung der Tübinger Sporthallenbetriebs GmbH**

### **Ausblick und Risikoeinschätzung**

Die GmbH sieht für beide Hallen im Bereich der periodischen Belegungen kein Auslastungsrisiko, da die Nachfrage nach Hallenzeiten in Tübingen immer noch groß ist.

Das Risiko für eine sinkende Auslastung liegt weiterhin vor allem im sportlichen und wirtschaftlichen Erfolg der Hauptveranstalter in der Paul Horn-Arena, den die GmbH nicht beeinflussen kann. Der wirtschaftliche Erfolg der Vereine hängt auch von der Gesamtsituation und dem Engagement der deutschen Wirtschaft ab, da sich die Vereine maßgeblich über Sponsorengelder finanzieren.

Der TV Rottenburg hat den Klassenerhalt in der 1. Bundesliga in der Saison 2018/19 geschafft.

Die Tigers Tübingen spielen auch in der Saison 2019/20 in der 2. Bundesliga ProA.

Der TuS Metzingen hat in der Saison 2018/19 zwei Bundesligaspiele in der Paul Horn-Arena ausgetragen. Die gleiche Anzahl Bundesligaspiele soll auch in der Saison 2019/20 durchgeführt werden. Hinzu kommen bei erfolgreichem Verlauf zusätzliche Spiele im Europapokal.

Für das Wirtschaftsjahr 2020 erwartet die Tübinger Sporthallenbetriebsgesellschaft mbH eine gleichbleibende Auslastung der Hallen sowie ein ausgeglichenes Geschäftsergebnis. Durch eine Entnahme aus der Instandhaltungsrücklage in Höhe von 368.500 Euro und der Auszahlung des Regelzuschusses in Höhe von 680.500 Euro wird das Ergebnis als realisierbar eingeschätzt.