

Längsschnitt in Brückenachse
Fußgängerbrücke M 1:50

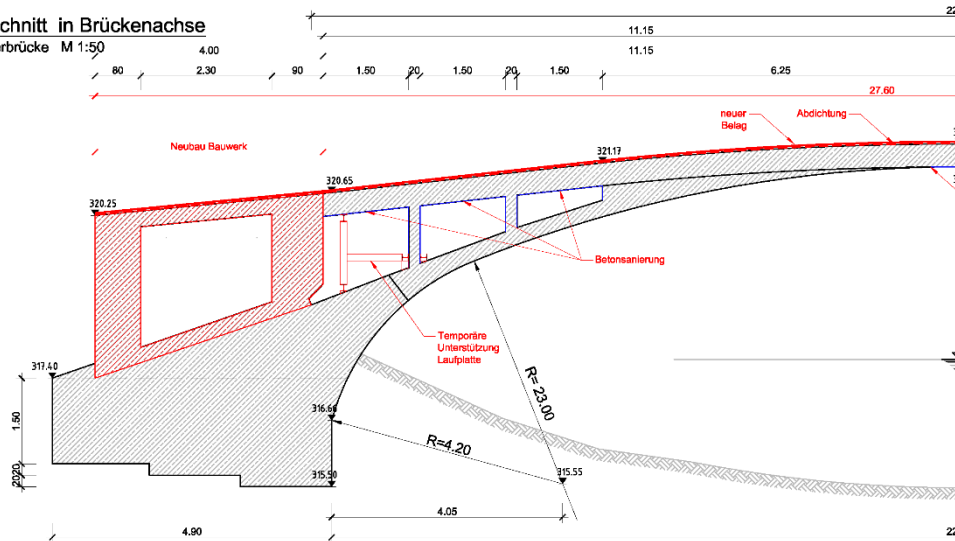

Querschnitt in Brückenmitte
Fußgängerbrücke M 1:25

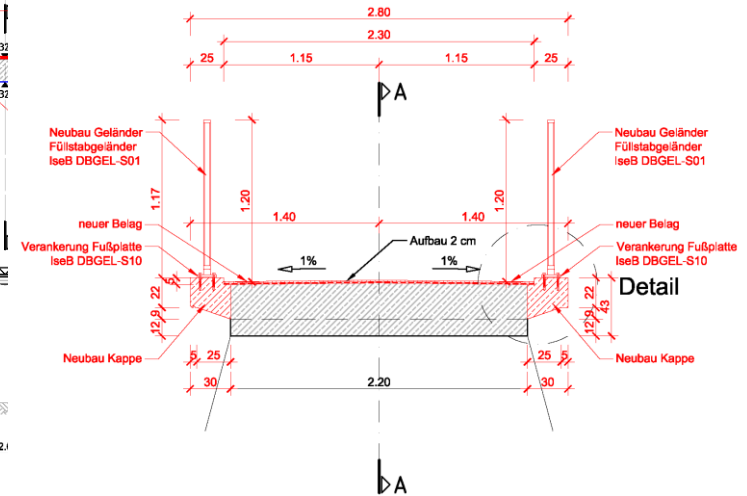

Mögliche Instandsetzung

Aufgrund des schlechten Zustands der Brücke ist eine Instandsetzung oder Erneuerung nötig. Eine Betoninstandsetzung inklusive Erhöhung des Geländers würde ca. 350.000,- € brutto kosten und ca. 40 Jahre vorhalten.

Die lichte Breite des Bestandsbauwerks ist 2,30 m.